

PHILIPS

Austiņas

5000. sērija

TAH5209



Lietotāja rokasgrāmata

Reģistrējiet savu produktu un saņemiet atbalstu:

www.philips.com/support

Saturs

1	Svarīgi drošības norādījumi	2
	Dzirdes drošība	2
	Vispārīga informācija	2
2	Jūsu bezvadu virs ausim uzliekamas austiņas	4
	Komplektā iekļauts	4
	Citas ierīces	4
	Bezvadu austiņu pārskats	5
3	Lietošana	6
	Akumulatora uzlāde	6
	Lietotnes lejupielāde	6
	Austiņu savienošana pārī ar Bluetooth ierīci pirmo reizi	6
	Austiņu savienošana pārī ar citu Bluetooth ierīci	7
4	Austiņu lietošana	8
	Austiņu savienošana ar Bluetooth ierīci	8
	Ieslēgšana/izslēgšana	8
	Zvanu un mūzikas pārvaldība	8
	Balss palīgs	9
	Austiņu LED indikatora statuss	9
5	Austiņu atiestate	10
6	Tehniskie dati	10
7	Paziņojums	11
	Atbilstības deklarācija	11
	Nolietota produkta un akumulatora utilizācija	11
	Iebūvētā akumulatora izņemšana	11
	Atbilstība EMF	11
	Vides informācija	12
	Paziņojums par atbilstību	12
8	Prečzīmes	13
9	Bieži uzdoti jautājumi	14

1 Svarīgi drošības norādījumi

Dzirdes drošība



Bīstamība

- Lai izvairītos no dzirdes bojājumiem, ierobežojiet laiku, kad lietojat austiņas ar lielu skaļumu, un iestatiet skaļumu drošā līmenī. Jo lielāks ir skaļums, jo īsāks ir drošas klausīšanās laiks.

levērojiet zemāk minētās vadlinijas, izmantojot austiņas.

- Klausieties saprātīgā skaļumā saprātīgu laika periodu.
- Dzirdēi pielāgojoties, pastāvīgi nepalieliniet skaļumu.
- Neiestatiet tik lielu skaļumu, ka nedzirdat apkārt notiekošo.
- Potenciāli bīstamās situācijās esiet uzmanīgs vai uz laiku pārtrauciet lietošanu.
- Pārmērīgs skaņas spiediens no austiņām var radīt dzirdes zudumu.
- Braukšanas laikā nav ieteicams izmantot austiņas ar abām ausīm apsegtām, un dažos reģionos tas var būt nelikumīgi.
- Piedaloties satiksmē vai atrodoties citās potenciāli bīstamās vidēs, drošības nolūkos izvairieties no mūzikas klausīšanās un tālruna zvaniem.

Vispārīga informācija

Lai izvairītos no bojājumiem vai darbības traucējumiem:

Uzmanību

- Nepakļaujiet austiņas pārmērīgam karstumam.
- Nenometiet austiņas.
- Austiņas nedrīkst pakļaut šķidrumu pilieniem un šļakstiem. (Skatiet konkrētā produkta IP vērtējumu)
- Nepieļaujiet austiņu gremdēšanu ūdenī.
- Nelādējiet austiņas, kad savienotājs vai ligzda ir slapji.
- Nelietojiet nekādus tīrīšanas līdzekļus, kas satur spirtu, amonjaku, benzīnu vai abrazīvus.
- Lietojiet tīru, mitru drānu, lai regulāri notīrītu austiņas, īpaši skaņas vadus un mikroфона atveres, un novērstu tādu vielu kā sviedri un ausu vasks uzkrāšanos.
- Ja skaņas vadus, gaisa atverēs vai mikroфона atverēs paliek sviedri vai ūdens pilieni, skaņas līmenis uz laiku samazinās vai pazūd pavisam. Tas nav darbības traucējums. Lietojiet mikstu, mitru drānu, lai rūpīgi nosusinātu austiņas. Varat arī noņemt austiņu uzgaļus, pagriezt skaņas vadus uz leju un viegli pieskarties austiņām aptuveni piecas reizes, izmantojot sausu drānu vai tamlīdzīgi, lai likvidētu jebkādu iekšpusē uzkrājušos ūdeni.
- Pirms austiņu uzlādes un lietošanas pārliecinieties, ka tās ir pilnīgi sausas. Tīrīšanai neizmantojiet vienreizlietojamās spirta salvetes vai citas vielas.
- Iebūvēto akumulatoru nedrīkst pakļaut pārmērīgam karstumam, piemēram, saules stariem, ugunij vai tml.
- Ja akumulators tiek nepareizi nomainīts, pastāv sprādziena bīstamība. Nomainiet tikai ar tādu pašu vai ekvivalenta tipa akumulatoru.
- Lai sasniegtu konkrēto IP vērtējumu, uzlādes ligzdas vāciņam jābūt aizvērtam.
- Akumulatora iznīcināšana ugunī vai karstā krāsnī, tā mehāniska saspišana vai griešana var radīt sprādzienu.
- Atstājot akumulatoru vidē ar ārkārtīgi augstu temperatūru, iespējams sprādziens, uzliesmojoša šķidrums vai gāzes noplūde.
- Akumulatora pakļaušana ārkārtīgi zēmam gaisa spiedienam var radīt sprādzienu vai uzliesmojoša šķidrums vai gāzes noplūdi.
- Nomainot akumulatoru ar nepareiza tipa akumulatoru, tiek radīts austiņu un akumulatora nopietnu bojājumu risks (piemēram, dažādu litija akumulatoru tipu gadījumā).
- Ja austiņas netiek izmantotas ilgu laiku, atkārtoti uzlādējams akumulators sāks zaudēt lādiņu. Lai no tā izvairītos, vismaz reizi trīs mēnešos uzlādējiet akumulatoru pilnīgi.

- Lai izvairītos no ugunsgrēka riska, iekārta ir aprīkota tikai ar ārēju barošanas avotu, kura izeja atbilst PS1 (ar izejas jaudu mazāk kā 15 W).

Darba un uzglabāšanas temperatūra un mitrums

- Glabājiet vietā, kur temperatūra ir no -20°C līdz $+50^{\circ}\text{C}$ ar relatīvo mitrumu līdz 90%.
- Lietojiet vietā, kur temperatūra ir no 0°C līdz $+45^{\circ}\text{C}$ ar relatīvo mitrumu līdz 90%.
- Akumulatora kalpošanas laiks var būt īsāks augstas vai zemas temperatūras apstākļos.

2 Jūsu bezvadu virs ausim uzliekamās austiņas

Apsveicam ar jūsu pirkumu un laipni lūdzam Philips pasaulē! Lai saņemtu pilnīgu Philips piedāvāto atbalstu, reģistrējiet savu produktu tīmekļa vietnē www.philips.com/support.

Izmantojot šīs Philips bezvadu uz ausīm uzliekamās austiņas, jūs varat:

- Veikt ērtus bezvadu brīvroku zvanus
- Baudīt un vadīt mūziku bezvadu režīmā
- Veikt pārslēgšanu starp zvaniem un mūziku



Īsā lietošanas pamācība



Globālā garantija



Drošības instrukcija

Komplektā iekļauts

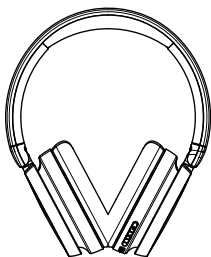

Bezvadu virs ausīm uzliekamās austiņas



USB uzlādes kabelis (tikai uzlādei)

Citas ierīces

Mobilais tālrunis vai ierīce piem., piezīmjdators, planšetdators, Bluetooth adapteris, MP3 atskaņotājs utt.), kas atbalsta Bluetooth un ir saderīgs ar austiņām (skatīt "Tehniskie dati" 10. lpp.).

Bezvadu austiņu pārskats

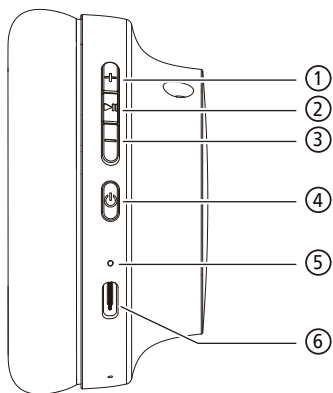

- ① Skaļums + / Nākamais ieraksts
- ② Daudzfunkciju poga (MFB)
- ③ Skaļums - / Iepriekšējais ieraksts
- ④ Ieslēgšanas/izslēgšanas poga
- ⑤ LED indikators
- ⑥ USB-C uzlādes slots

3 Lietošana

Akumulatora uzlāde

Piezīme

- Pirms austiņu lietošanas 2 stundas uzlādējiet akumulatoru, lai nodrošinātu optimālu akumulatora jaudu un darbību.
- Izmantojiet tikai oriģinālo USB-C uzlādes kabeli, lai izvairītos no bojājumiem.
- Pirms uzlādes pabeidziet zvani. Savienojot austiņas ar lādētāju, tās izslēgsies.
- Ja austiņas netiek izmantotas ilgu laiku, atkārtoti uzlādējamais akumulators sāks zaudēt lādiņu. Lai no tā izvairītos, vismaz reizi trīs mēnešos uzlādējiet akumulatoru pilnīgi.

Savienojiet komplektā iekļauto USB uzlādes kabeli ar:

- USB-C uzlādes slotu austiņās un
- datora USB portu/lādētāju.

↳ Uzlādes laikā LED lampiņa deg baltā krāsā un izslēdzas, kad austiņas ir pilnīgi uzlādētas.

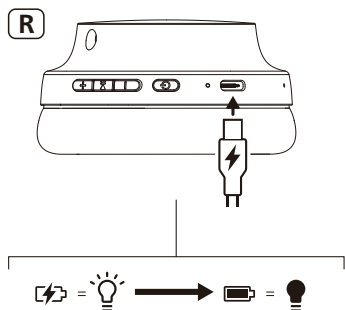

Padoms

- Parasti pilna uzlāde aizņem 2 stundas.

Lietotnes lejupielāde

Lai lejupielādētu lietotni, skenējiet QR kodu/nospiediet pogu "Lejupielādēt" vai meklējiet "Philips Headphones" Apple App Store vai Google Play.

Lietošana



Philips Headphones lietotne ļauj jums pielāgot klausāmo mūziku. Jūs varat pielāgot skaņu, lai mūzikas klausīšanās un zvanišanas pieredze vienmēr vislabāk atbilst jūsu vajadzībām.

Austiņu savienošana pārī ar Bluetooth ierīci pirmo reizi

- 1 Pārliecinieties, ka austiņas ir pilnīgi uzlādētas un izslēgtas.
- 2 Nospiediet un 2 sekundes turiet  pogu, austiņas būs savienošanas pārī režīmā un gatavas savienoties.

↳ LED lampiņa uz austiņām mirgo pārmaiņus baltā un zilā krāsās.

↳ Tagad austiņas ir savienošanas pārī režīmā un gatavas savienoties pārī ar Bluetooth ierīci (piem., mobilo tālruni).

- Bluetooth ierīcē ieslēdziet Bluetooth funkciju.
- Savienojiet pārī austiņas ar Bluetooth ierīci, norādījumus skatiet Bluetooth ierīces lietotāja rokasgrāmatā.

Piezīme

- Ja pēc ieslēgšanas austiņas nevar atrast nevienu iepriekš savienotu Bluetooth ierīci, ieslēdziet savienošanas pārī režīmu (uz 5 sekundēm nospiediet ieslēgšanas/izslēgšanas pogu vēlreiz pēc izslēgšanas austiņas).

Turpmāk attēlotais piemērs parāda, kā savienot pārī austiņas ar Bluetooth ierīci.

- Ieslēdziet Bluetooth ierīcē Bluetooth funkciju, atlasiet **Philips TAH5209**.
- Ievadiet austiņu paroli "0000" (4 nulles), ja tas tiek lūgts. Ierīcēm ar Bluetooth 3.0 vai jaunāku versiju nav nepieciešams ievadīt paroli.



Philips TAH5209

Austiņu savienošana pārī ar citu Bluetooth ierīci

Ja vēlaties austiņas savienot pārī ar citu Bluetooth ierīci, izslēdziet austiņas, uz 5 sekundēm nospiediet ieslēgšanas/izslēgšanas pogu, pēc tam atlasiet otro ierīci, kā to darāt parasti, veicot savienošanu pārī.

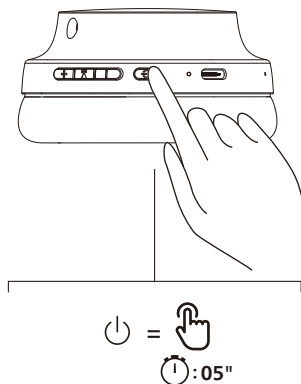

Piezīme

- Austiņas atmiņā var saglabāt 5 ierīces. Ja mēģināsiet savienot pārī vairāk kā 5 ierīces, agrāk pārī savienotā ierīce tiks aizstāta ar jaunāko.

4 Austiņu lietošana

Austiņu savienošana ar Bluetooth ierīci

- 1 Bluetooth ierīcē ieslēdziet Bluetooth funkciju.
- 2 Nospiediet un turiet  pogu, lai ieslēgtu austiņas.
 - ↳ Baltā LED lampiņa iedegsies pēc 2 sekundēm
 - ↳ Austiņas automātiski tiek savienotas ar pēdējo savienoto mobilo tālruni/Bluetooth ierīci



Padoms



- Ieslēdzot Bluetooth ierīcē Bluetooth funkciju pēc austiņu ieslēgšanas, jums ir jādodas uz ierīces Bluetooth izvēlni un jāsavieno austiņas ar ierīci manuāli.



Piezīme

- Dažās Bluetooth ierīcēs savienošana var nenotikt automātiski. Šādā gadījumā jums ir jādodas uz ierīces Bluetooth izvēlni un jāsavieno austiņas ar Bluetooth ierīci manuāli.

Ieslēgšana/izslēgšana

Uzdevums	Poga	Darbība
Austiņu ieslēgšana		Nospiediet un turiet nospiektu 2 sekundes
Austiņu izslēgšana		Nospiediet un turiet nospiektu 2 sekundes

Zvanu un mūzikas pārvaldība

Mūzikas vadība

Uzdevums	Poga	Darbība
Mūzikas atskaņošana vai pauze	MFB	Nospiediet vienu reizi
Nākamais ieraksts	+	Nospiediet un turiet nospiektu 1 sekundi
Iepriekšējais ieraksts	-	Nospiediet un turiet nospiektu 1 sekundi
Skaļuma regulēšana +	+	Nospiediet vienu reizi
Skaļuma regulēšana -	-	Nospiediet vienu reizi

Zvanu vadība

Uzdevums	Poga	Darbība
Atbildēt uz zvanu	MFB	Nospiediet vienu reizi
Zvana beigšana/ Zvana noraidīšana	MFB	Nospiediet un turiet nospiestu 1 sekundi

Trīsvirzienu zvanišana

Uzdevums	Poga	Darbība
Aizturiet pašreizējo zvanu un pieņemiet ienākošu zvanu	MFB	Nospiediet vienu reizi
Aizturiet pašreizējo zvanu un noraidiet ienākošu zvanu	MFB	Nospiediet un turiet nospiestu 1 sekundi
Veiciet pārslēgšanu starp divvirzienu un trīsvirzienu zvanišanu	MFB	Nospiediet vienu reizi

Balss palīgs

Uzdevums	Poga	Darbība
Balss palīga (Siri/Google) aktivizēšana	MFB	Nospiediet un turiet nospiestu 1 sekundi
Balss palīga apturēšana	MFB	Nospiediet vienu reizi

Uzdevums	Poga	Darbība
Spēļu režīms		Nospiediet divas reizes
Dinamiskais bass	MFB	Nospiediet divas reizes

Austiņu LED indikatora statuss

Austiņu statuss	Indikators
Austiņas ir savienotas ar Bluetooth ierīci	Zilā LED lampiņa degs 1 sekundi
Austiņas ir gatavas savienošanai pārī	LED lampiņa mirgo pārmaiņus zilā un baltā krāsā
Austiņas ir ieslēgtas, bet nav savienotas ar Bluetooth ierīci	Baltā LED lampiņa mirgo (automātiska izslēgšanās pēc 5 minūtēm)
Zems akumulatora uzlādes līmenis	Baltā LED lampiņa iedegas 1x ik pēc 1 sekundes

5 Austiņu atiestate

Ja saskaraties ar kādu problēmu, veicot savienošanu pārī vai savienošanu, veiciet norādītās darbības, lai atiestatītu ausiņas uz rūpnīcas noklusējuma iestatījumiem.

- 1 Bluetooth ierīcē dodieties uz Bluetooth izvēlni un noņemiet **Philips TAH5209** ierīču sarakstā.
- 2 Bluetooth ierīcē izslēdziet Bluetooth funkciju.
- 3 Ieslēdziet ausiņas.
- 4 Vienlaicīgi nospiediet un 4 sekundes turiet Skaļums + un Skaļums -.
- 5 Izpildiet norādījumus, kas doti sadaļā "Austiņu lietošana - Austiņu savienošana ar Bluetooth ierīci".
- 6 Savienojiet pārī ausiņas ar Bluetooth ierīci, atlasiet **Philips TAH5209**.

6 Tehniskie dati

Austiņas

- Mūzikas atskaņošanas laiks: 65 stundas
- Draiveris: 40 mm
- Uzlādes laiks: 2 stundas
- Atkārtoti uzlādējams litija jonu akumulators (500 mAh)
- Bluetooth versija: 5.3
- Saderīgi Bluetooth profili:
 - HFP (Hands-Free Profile)
 - A2DP (Advanced Audio Distribution Profile)
 - AVRCP (Audio Video Remote Control Profile)
- Frekvenču diapazons: 2,402-2,480 GHz
- Raidītāja jauda: < 10 dBm
- Darbības diapazons: Līdz 10 metriem
- Automātiska izslēgšana
- USB-C ports uzlādei
- Dinamiskais bass
- Vairākpunktu savienošana



Piezīme

- Specifikācijas var tikt mainītas bez brīdinājuma.
- Akumulatora darbības laiks ir aptuvens un var mainīties atkarībā no lietošanas apstākļiem.

7 Paziņojums

Atbilstības deklarācija

Ar šo TP Vision Europe B.V. paziņo, ka šis produkts atbilst RID direktīvas 2014/53/EU un UK Radio Equipment Regulations SI 2017 No 1206 būtiskajām prasībām un citiem būtiskiem noteikumiem. Atbilstības deklarācija ir pieejama tīmekļa vietnē www.philips.com/support.

Nolietota produkta un akumulatora utilizācija



Produkts ir izstrādāts un izgatavots, izmantojot augstas kvalitātes materiālus un komponentus, kas ir pārstrādājami un lietojami atkārtoti.



Šis simbols uz produkta norāda, ka tas atbilst Eiropas Direktīvai 2012/19/EU.



Šis simbols norāda, ka produkts satur iebūvētu atkārtoti uzlādējamu akumulatoru atbilstoši Eiropas Direktīvai 2013/56/EU, ko nedrīkst izmest sadzīves atkritumos. Mēs iesakām nogādāt produktu oficiālā savākšanas punktā vai Philips servisa centrā, lai profesionāli izņemtu atkārtoti uzlādējamu akumulatoru. Iepazīstieties ar vietējo elektrisko un elektronisko ierīču un atkārtoti uzlādējamu akumulatoru šķirošanas sistēmu. Ievērojiet vietējos noteikumus un nekad neizmetiet šo produktu un atkārtoti uzlādējamus akumulatorus sadzīves atkritumos. Pareiza atbrīvošanās no nolietota produkta un atkārtoti uzlādējamiem akumulatoriem palīdz novērst negatīvu ietekmi uz vidi un cilvēku veselību.

Iebūvētā akumulatora izņemšana

Ja jūsu valstī nav elektronisko produktu savākšanas/pārstrādes sistēma, varat aizsargāt vidi, izņemot akumulatoru un nododot to pārstrādei, pirms izmetat austiņas atkritumos.

- Pārlicinieties, ka austiņas ir atvienotas, pirms izņemat akumulatoru.



Atbilstība EMF

Šis produkts atbilst visiem piemērojamiem standartiem un noteikumiem par pakļaušanu elektromagnētisko lauku iedarbībai.

Vides informācija

Mēs esam atteikušies no jebkādiem nevajadzīgiem iepakojumiem. Jūsu sistēma sastāv no materiāliem, kurus var pārstrādāt un izmantot atkārtoti, ja to izjauc specializētā uzņēmumā. Lūdzu, ievērojiet vietējos noteikumus par atbrīvošanos no iepakojuma materiāliem, nolietotiem akumulatoriem un vecām iekārtām.

Paziņojums par atbilstību

Šī ierīce atbilst FCC noteikumu 15. daļai. Lietošanā jāievēro šādi divi noteikumi:

1. Šī ierīce nedrīkst radīt kaitīgus traucējumus, un
2. Šai ierīcei ir jāpieņem jebkādi saņemtie traucējumi, tostarp traucējumi, kas var izraisīt nevēlamu darbību.

FCC noteikumi

Šī iekārta ir testēta un atzīta par atbilstošu B klases digitālās ierīces ierobežojumiem saskaņā ar FCC noteikumu 15. daļu. Šie ierobežojumi ir noteikti, lai nodrošinātu saprātīgu aizsardzību pret kaitīgiem traucējumiem dzīvojamās zonās. Šī iekārta rada, izmanto un var izstarot radiofrekvenču enerģiju, un, ja tā netiek uzstādīta un lietota atbilstoši lietošanas pamācībai, var radīt kaitīgus traucējumus radiosakariem. Tomēr nav garantijas, ka traucējumi netiks radīti kādas konkrētas uzstādīšanas rezultātā. Ja šī iekārta rada kaitīgus traucējumus radio vai televīzijas uztveršanai, ko var noteikt, izslēdzot un ieslēdzot iekārtu, lietotājs var mēģināt novērst traucējumus, veicot vienu vai vairākus no minētajiem pasākumiem:

- Pagrieziet uztveršanas antenu vai novietojiet to citā vietā.
- Palieliniet attālumu starp iekārtu un uztvērēju.

- Savienojiet iekārtu ar kontaktligzdu, kas neatrodas vienā ķēdē ar kontaktligzdu, kas savienota ar uztvērēju.
- Vērsieties pēc palīdzības pie izplatītāja vai pieredzējuša radio/televīzoru tehniķa.

FCC starojuma iedarbības paziņojums:

Šī iekārta atbilst FCC starojuma iedarbības robežām, kas noteiktas nekontrolētai videi.

Šo raidītāju nedrīkst novietot kopā vai darbināt kopā ar jebkuru citu antenu vai raidītāju.

Uzmanību! Lietotājs tiek brīdināts, ka izmaiņas vai pārveidojumi, kurus nav skaidri apstiprinājusi par atbilstību atbildīgā puse, var anulēt lietotāja tiesības lietot šo iekārtu

Kanāda:

Šajā ierīcē ir raidītājs (-i) / uztvērējs (-i) bez licences, kas atbilst Kanādas Jauninājumu, zinātnes un ekonomiskās attīstības RSS bez licences. Lietošanā jāievēro šādi divi noteikumi: (1) Šī ierīce nevar radīt traucējumus. (2) Šai ierīcei ir jāpieņem jebkādi traucējumi, tostarp traucējumi, kas var radīt ierīces nevēlamu darbību.

CAN ICES-003(B)/NMB-003(B)

Šī iekārta atbilst Kanādas starojuma iedarbības ierobežojumiem, kas noteikti nekontrolētām vidēm.

Šo raidītāju nedrīkst novietot kopā vai darbināt kopā ar jebkuru citu antenu vai raidītāju.

8 Prečzīmes

Bluetooth

Bluetooth® vārdiskā zīme un logotipi ir Bluetooth SIG, Inc. reģistrētas prečzīmes, un MMD Hong Kong Holding Limited tās izmanto saskaņā ar licenci. Citas prečzīmes un tirdzniecības zīmes pieder to attiecīgajiem īpašniekiem.

Siri

Siri ir Apple Inc. prečzīme, kas reģistrēta ASV un citās valstīs.

Google

Google un Google Play ir Google LLC prečzīmes.

9 Bieži uzdoti jautājumi

Bluetooth austiņas neieslēdzas.

Akumulatora uzlādes līmenis ir zems. Uzlādējiet austiņas.

Nevaru savienot pāri Bluetooth austiņas ar Bluetooth ierīci.

Bluetooth ir atspējots. Iespējojiet Bluetooth funkciju savā Bluetooth ierīcē un ieslēdziet Bluetooth ierīci, pirms ieslēdzat austiņas.

Kā atiestatīt savienošanu pāri.

Atstājiet austiņas savienošanas pāri režīmā (pārmaiņus mirgo baltā un zilā lampiņas), vienlaicīgi nospiediet un turiet vairāk kā četras sekundes pogas "Skaļums +" un "Skaļums -", līdz iedegas zilā LED lampiņa.

Es dzirdu, bet nevaru regulēt mūziku Bluetooth ierīcē (piem., atskaņot/pauze/pāriet uz priekšu/atpakaļ).

Pārliecinieties, ka Bluetooth audio avots atbalsta AVRCP (skatiet "Tehniskie dati" 10. lpp).

Austiņu skaļuma līmenis ir pārāk zems.

Dažas Bluetooth ierīces nevar savienot skaļuma līmeni ar austiņām, sinhronizējot skaļumu. Šādā gadījumā skaļums Bluetooth ierīcē ir jāregulē neatkarīgi, lai sasniegtu atbilstošu skaļuma līmeni.

Bluetooth ierīce nevar atrast austiņas.

- Austiņas var būt savienotas ar iepriekš pāri savienotu ierīci. Izslēdziet savienoto ierīci vai pārvietojiet to ārpus diapazona.
- Savienošana pāri var būt atiestatīta vai austiņas iepriekš ir bijušas savienotas pāri ar citu ierīci. Vēlreiz savienojiet pāri austiņas ar Bluetooth ierīci, kā aprakstīts lietotāja rokasgrāmatā. (Skatiet "Austiņu savienošana pāri ar Bluetooth ierīci pirmo reizi" 6. lpp.).

Bluetooth austiņas ir savienotas ar Bluetooth stereo iespējotu mobilo tālruni, bet mūzika tiek atskaņota tikai mobilā tālruņa skaļrunī.

Skatiet mobilā tālruņa lietotāja rokasgrāmatu. Atlasiet mūzikas klausīšanos, izmantojot austiņas.

Audio kvalitāte ir zema, un ir dzirdams sprakšķošs troksnis.

- Bluetooth ierīce atrodas ārpus diapazona. Samaziniet attālumu starp austiņām un Bluetooth ierīci vai likvidējiet šķēršļus starp tām.
- Uzlādējiet austiņas.

Tīriet austiņas regulāri.

- Lietojiet tīru, mitru drānu, lai regulāri notīrītu austiņas, īpaši skaņas vadus un mikrofona atveres, un novērstu tādu vielu kā sviedri un ausu vasks uzkrāšanos.

- Ja skaņas vadus, gaisa atverēs vai mikrofona atverēs paliek sviedri vai ūdens pilieni, skaņas līmenis uz laiku samazinās vai pazūd pavisam. Tas nav darbības traucējums. Lietojiet mikstu, mitru drānu, lai rūpīgi nosusinātu austiņas. Varat arī noņemt austiņu uzgaļus, pagriezt skaņas vadus uz leju un viegli pieskarties austiņām aptuveni piecas reizes, izmantojot sausu drānu vai tamlīdzīgi, lai likvidētu jebkādu iekšpusē uzkrājušos ūdeni.
- Pirms austiņu uzlādes un lietošanas pārlicinieties, ka tās ir pilnīgi sausas. Tīrīšanai neizmantojiet vienreizlietojamās spirta salvetes vai citas vielas.

Uzlādējiet austiņas regulāri.

Ja austiņas netiek izmantotas ilgu laiku, atkārtoti uzlādējamais akumulators sāks zaudēt lādiņu. Lai no tā izvairītos, vismaz reizi trīs mēnešos uzlādējiet akumulatoru pilnīgi.



2024 © MMD Hong Kong Holding Limited. Visas tiesības paturētas. Specifikācijas var tikt mainītas bez brīdinājuma.

Philips un Philips Shield Emblem ir Koninklijke Philips N.V. reģistrētas prečzīmes, un tās tiek izmantotas saskaņā ar licenci. Par šī produkta ražošanu un pārdošanu atbild MMD Hong Kong Holding Limited vai kāda no tā filiālēm, un MMD Hong Kong Holding Limited ir garantijas sniedzējs saistībā ar šo produktu. Visi pārējie uzņēmumu vai produktu nosaukumi var būt attiecīgo uzņēmumu, ar ko tie ir saistīti, prečzīmes.

