

PHILIPS

Slušalice

Seriya 5000

TAH5209



Priručnik za korisnike

Registrujte svoj proizvod i potražite podršku na:

www.philips.com/support

Sadržaj

1	Važne sigurnosne upute	2
	Zaštita sluha	2
	Opće informacije	2
<hr/>		
2	Vaše bežične slušalice	
	preko ušiju	4
	Šta je u kutiji	4
	Drugi uređaji	4
	Glavne osobine vaših bežičnih slušalica	5
<hr/>		
3	Započnite	6
	Napunite bateriju	6
	Preuzimanje aplikacije	6
	Uparivanje slušalica s Bluetooth uređajem prvi put	6
	Uparite slušalice s drugim Bluetooth uređajem	7
<hr/>		
4	Koristite svoje slušalice	8
	Spojite slušalice na vaš Bluetooth uređaj	8
	Uključite/isključite napajanje	8
	Upravljajte pozivima i muzikom	8
	Glasovni asistent	9
	Status LED indikatora slušalica	9
<hr/>		
5	Resetujte slušalice	10
<hr/>		
6	Tehnički podaci	10
<hr/>		
7	Obavijest	11
	Deklaracija o usaglašenosti	11
	Odlaganje starog proizvoda i baterije	11
	Vađenje ugrađene baterije	11
	Usklađenost sa EMF	11
	Informacije o životnoj sredini	12
	Obavijest o usaglašenosti	12
<hr/>		
8	Zaštitne oznake	13
<hr/>		
9	Česta pitanja	14

1 Važne sigurnosne upute

Zaštita sluha



Opasnost

- Kako bi ste izbjegli oštećenje sluha, ograničite vrijeme korištenja slušalica na velikim jačinama zvuka, i postavite jačinu zvuka na siguran nivo. Što je veća jačina zvuka, to je kraće vrijeme sigurnog slušanja.

Obavezno se držite sljedećih uputa kada koristite slušalice.

- Koristite slušalice za slušanje pri razumnoj jačini zvuka, te u razumnom vremenskom trajanju.
- Vodite računa da neprestano ne povećavate jačinu zvuka kako se vaš sluh bude prilagođavao.
- Nemojte toliko povećati jačinu zvuka tako da ne možete čuti šta se dešava oko vas.
- Budite oprezni ili privremeno obustavite upotrebu uređaja u mogućim opasnim situacijama.
- Preveliki pritisak povećati jačinu zvuka za slušalice/umetanje u uho i samih slušalica može dovesti do gubitka sluha.
- Korištenje slušalica na oba uha u toku vožnje nije preporučljivo, a u nekim područjima može biti i nezakonito tokom vožnje.
- Zbog vlastite sigurnosti, izbjegavajte ometanja muzikom ili telefonskim pozivima dok ste u prometu, ili u drugim potencijalno opasnim okruženjima.

Opće informacije

Kako biste izbjegli oštećenja ili kvarove:

Oprez

- Ne izlažite slušalice prekomjernoj toploti.
- Ne bacajte slušalice.
- Slušalice ne smiju biti izložene kapanju ili prskanju. (Pogledajte IP rejting za ovaj proizvod)
- Ne dopustite da vam slušalice budu potopljene u vodi.
- Ne punite slušalice ako su utikač ili utičnica mokri.
- Ne koristite sredstva za čišćenje koja sadrže alkohol, amonijak, benzen ili abrazive.
- Slušalice redovno čistite čistom, vlažnom krpom – posebno zvučne kanale i rupe mikrofona – i izbjegavajte nakupljanje tvari poput znoja ili ušne masti.
- Ako u zvučnim kanalima, otvorima za zrak ili rupama mikrofona ostanu kapljice znoja ili vode, nivo zvuka će privremeno pasti ili će se u potpunosti isključiti. Ovo nije kvar. Upotrijebite mekanu, vlažnu krpu da temeljno osušite slušalice. Alternativno, uklonite vrhove slušalica, okrenite zvučne kanale prema dolje i lagano lupkajte slušalicama oko pet puta o suhu krpu ili slično kako biste uklonili svu vodu koja se nakupila u unutrašnjosti.
- Prije punjenja i korištenja se uvjerite da su slušalice potpuno suhe. Izbjegavajte korištenje jednokratnih alkoholnih jastučića ili drugih sredstava za čišćenje.
- Integrirana baterija ne smije biti izložena prekomjernoj toploti, poput sunčevih zraka, požara ili slično.
- Postoji opasnost od eksplozije ukoliko se baterija nepropisno zamijeni. Bateriju zamijenite samo istom ili ekvivalentnom baterijom.
- Kako bi ostvarili specifičan IP rejting, ulaz za punjenje slušalica mora biti zatvoren.
- Odlaganje baterije u vatru ili vruću peć, mehaničko lomljenje ili rezanje baterije može dovesti do eksplozije;
- Ostavljanje baterije na mjestima sa ekstremno visokim temperaturama može rezultirati eksplozijom ili curenjem zapaljive tečnosti ili gasa.
- Baterija izložena ekstremno niskom zračnom pritisku može rezultirati eksplozijom ili curenjem zapaljive tečnosti ili gasa.
- Ukoliko se baterija zamijeni neispravnom baterijom, rizikuje se ozbiljno oštećenje slušalica i baterije (na primjer, u slučaju nekih tipova litijumskih baterija).

- Ako se slušalice s mikrofonom ne koriste duže vrijeme, punjiva baterija će početi da gubi svoju napunjenost. Da biste izbjegli ovaj gubitak, napunite bateriju u potpunosti barem jednom svaka tri mjeseca.
- Kako bi se izbjegla opasnost od požara, oprema se napaja samo s eksternog izvora napajanja čiji izlaz mora odgovarati PS1 (s izlaznim kapacitetom manjim od 15 W).

Temperature rada i skladištenja, te vlažnost zraka

- Čuvajte proizvod na mjestima sa temperaturom između -20°C i 50°C , te sa do 90% relativne vlažnosti.
- Koristite proizvod na mjestima sa temperaturom između 0°C i 45°C , te sa do 90% relativne vlažnosti.
- Vijek trajanja baterije može biti kraći kada se koristi pri visokim ili niskim temperaturama.

2 Vaše bežične slušalice preko ušiju

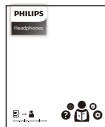

Brzi vodič



Globalna garancija



Sigurnosni letak

Čestitamo na kupovini, dobro došli u Philips! Kako biste u potpunosti iskoristili podršku koju nudi Philips, registrujte svoj proizvod na www.philips.com/support. Sa Philips bežičnim slušalicama preko ušiju, možete:

- Uživati u bežičnim pozivima, bez da držite telefon (hands-free)
- Bežično slušati i upravljati muzikom
- Prebacivati uređaj sa poziva na slušanje muzike

Šta je u kutiji

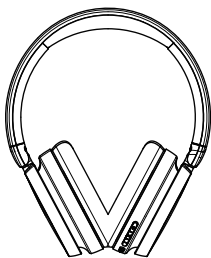

Bežične slušalice preko ušiju TAH5209



USB kabl za punjenje (samo za punjenje)

Drugi uređaji

Mobilni telefon ili uređaj (npr. prijenosni računar, tablet, Bluetooth adapteri, MP3 playeri itd.) koji podržava Bluetooth i kompatibilan je sa slušalicama (pogledajte 'Tehnički podaci' na stran 10).

Glavne osobine vaših bežičnih slušalica

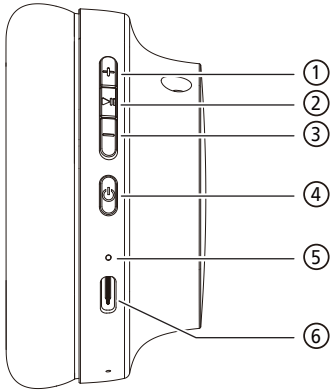

- ① Jačina zvuka + / Sljedeća pjesma
- ② Multifunkcionalno dugme (MFB)
- ③ Jačina zvuka - / Prethodna pjesma
- ④ Tipka za uključivanje
- ⑤ LED indikator
- ⑥ USB-C ulaz za punjenje

3 Započnite

Napunite bateriju

Napomena

- Prije upotrebe slušalica, punite bateriju 2 sata za optimalan kapacitet i vijek trajanja baterije.
- Koristite samo originalni USB kabl za punjenje tipa C da biste izbjegli eventualna oštećenja.
- Završite svoj poziv prije punjenja slušalica. Kada se slušalice postavljaju na punjenje, u isto vrijeme se i isključuju.
- Ako se slušalice s mikrofonom ne koriste duže vrijeme, punjiva baterija će početi da gubi svoju napunjenost. Da biste izbjegli ovaj gubitak, napunite bateriju u potpunosti barem jednom svaka tri mjeseca.

Povežite isporučeni USB kabl za punjenje na:

- USB-C utor za punjenje na slušalicama i;
- Punjač/USB priključak na kompjuteru.

↳ LED je bijele boje tokom punjenja i isključuje se kada su slušalice u potpunosti napunjene.

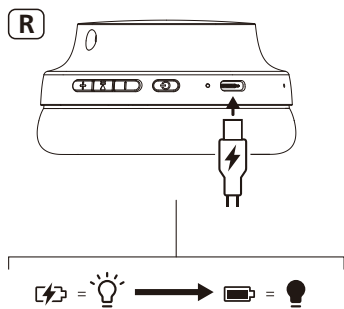

Savjet

- Za potpuno punjenje je obično potrebno 2 sata.

Preuzimanje aplikacije

Skenirajte QR kod/pritisnite dugme "Preuzmi" ili pretražite "Philips Headphones" u Apple App Storeu ili Google Play kako bi preuzeli aplikaciju.

Započnite



Philips Headphones aplikacija zadužuje vas za muziku koju slušate. Možete prilagoditi zvuk tako da vaše iskustvo muzike i pozivanja uvijek najbolje odgovaraju vašim potrebama.

Uparivanje slušalica s Bluetooth uređajem prvi put

- 1 Uvjerite se da su slušalice potpuno napunjene i isključene.
- 2 Pritisnite i držite dugme (⏻) 2 sekunde, slušalice će biti u načinu uparivanja i spremne za povezivanje.
 - ↳ LED lampica na slušalicama naizmjenično treperi bijelom i plavom bojom.
 - ↳ Slušalice su sada nalaze u modusu uparivanja i spremne su za uparivanje s Bluetooth uređajem (npr. mobilnim telefonom).

- Uključite Bluetooth funkciju vašeg Bluetooth uređaja.
- Uparite slušalice sa svojim Bluetooth uređajem, pogledajte uputstvo za upotrebu vašeg Bluetooth uređaja.

Napomena

- Nakon uključivanja, ako slušalice ne mogu pronaći nijedan prethodno povezan Bluetooth uređaj, stavite ih u način uparivanja (ponovo pritisnite dugme za uključivanje na 5 sekundi nakon isključivanja).

Naredni primjer prikazuje vam kako upariti slušalice sa Bluetooth uređajem.

- Uključite funkciju Bluetootha na svom Bluetooth uređaju, izaberite **Philips TAH5209**.
- Unesite lozinku slušalica: "0000" (4 nule) ako se to bude tražilo. Za uređaje s Bluetooth verzijom 3.0 ili više, nije potrebno unositi lozinku.



Philips TAH5209

Uparite slušalice s drugim Bluetooth uređajem

Ako želite upariti drugi Bluetooth uređaj sa slušalicama, isključite slušalice pritisnite dugme za uključivanje na 5 sekundi, a zatim otkrijte drugi uređaj kao pri uobičajenom uparivanju.

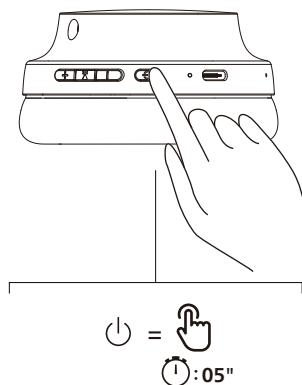

Napomena

- Slušalice mogu pohraniti 5 uređaja u memoriju. Ako pokušate upariti više od 5 uređaja, najraniji upareni uređaj zamjenjuje se novim.

4 Koristite svoje slušalice

Spojite slušalice na vaš Bluetooth uređaj

- 1 Uključite Bluetooth funkciju vašeg Bluetooth uređaja.
- 2 Pritisnite i držite  dugme da biste uključili slušalice.
 - ↳ Upalit će se bijela LED svjetla za 2 sekunde
 - ↳ Slušalice se ponovno automatski povezuju na mobilni telefon/ Bluetooth uređaj na koje su zadnji put bile povezane



Savjet



- Ako uključite Bluetooth funkciju vašeg Bluetooth uređaja nakon uključivanja slušalica, morate pregledati Bluetooth izbornik uređaja i ručno spojiti slušalice na uređaj.



Napomena

- U nekim Bluetooth uređajima moguće je da spajanje neće biti automatsko. U ovom slučaju morate pregledati Bluetooth izbornik vašeg uređaja i ručno spojiti slušalice na Bluetooth uređaj.

Uključite/isključite napajanje

Zadatak	Tipka	Operacija
Uključite slušalice		Pritisnite i držite 2 sekunde.
Isključite slušalice		Pritisnite i držite 2 sekunde.

Upravlajte pozivima i muzikom

Kontrola muzike

Zadatak	Tipka	Operacija
Pušajte ili pauzirajte muziku	MFB	Jedan pritisak
Sljedeća numera	+	Pritisnite i držite 1 sekundu.
Prethodna numera	-	Pritisnite i držite 1 sekundu.
Podesite glasnoću +	+	Jedan pritisak
Podesite glasnoću -	-	Jedan pritisak

Kontrola poziva

Zadatak	Tipka	Operacija
Preuzmite poziv	MFB	Jedan pritisak
Prekinite poziv/Odbijte poziv	MFB	Pritisnite i držite 1 sekundu

Trosmjerno pozivanje

Zadatak	Tipka	Operacija
Zadržite trenutni poziv i prihvatite dolazni	MFB	Jedan pritisak
Zadržite trenutni poziv i odbijte dolazni	MFB	Pritisnite i držite 1 sekundu
Prebacite se između drugog i trosmjernog poziva	MFB	Jedan pritisak

Glasovni asistent

Zadatak	Tipka	Operacija
Pokrenite glasovnog asistenta (Siri/Google)	MFB	Pritisnite i držite 1 sekundu
Zaustavite glasovnog asistenta	MFB	Jedan pritisak

Zadatak	Tipka	Operacija
Načina rada za igranje		Dvostruko pritisnite
Dinamičan bas	MFB	Dvostruko pritisnite

Status LED indikatora slušalica

Status slušalica	Indikator
Slušalice su povezane sa Bluetooth uređajem	Plava LED lampica će se uključiti 1 sekundu
Slušalice su spremne za uparivanje	LED lampica naizmjenično treperi plavo i bijelo
Slušalice su uključene, ali nisu povezane sa Bluetooth uređajem	Bijela LED lampica treperi (automatsko isključivanje nakon 5 minuta)
Baterija na niskom nivou napunjenosti	Bijela LED lampica treperi 1 x svake sekunde

5 Resetujte slušalice

Ako naidete na problem kod uparivanja ili povezivanja, slijedite sljedeću proceduru da vratite slušalice na tvorničke postavke.

- 1 Na svom Bluetooth uređaju idite na Bluetooth izbornik, i uklonite **Philips TAH5209** sa spiska uređaja.
- 2 Isključite Bluetooth funkciju vašeg Bluetooth uređaja.
- 3 Uključite slušalice.
- 4 Istovremeno pritisnite i zadržite Jačina zvuka + i Jačina zvuka - 4 sekunde.
- 5 Pratite korake u „Koristite svoje slušalice - spojite slušalice na vaš Bluetooth uređaj“.
- 6 Uparite slušalice sa vašim Bluetooth uređajem, izaberite **Philips TAH5209**.

6 Tehnički podaci

Slušalice

- Trajanje reprodukcije muzike: 65 sata
- Upravljački program: 40 mm
- Vrijeme punjenja: 2 sata
- Punjiva litijsko-ionska baterija (500 mAh)
- Opcija sa Bluetooth-om: 5.3
- Kompatibilni Bluetooth profili:
 - HFP (profil bez korištenja ruku)
 - A2DP (napredni profil distribucije zvuka)
 - AVRCP (profil daljinskog upravljanja zvukom i videom)
- Domet frekvencija: 2,402-2,480 GHz
- Snaga predajnika: < 10 dBm
- Radni raspon: Do 10 metara
- Automatsko isključivanje
- USB priključak tipa C za punjenje
- Dinamičan bas
- Veza na višestrukim tačkama

Napomena

- Kompanija zadržava pravo promjene specifikacija bez prethodne najave.
- Vijek trajanja baterije za vrijeme reprodukcije je približan i može varirati ovisno o uslovima primjene.

7 Obavijest

Deklaracija o usaglašenosti

Ovim, dokumentom, TP Vision Europe B.V. izjavljuje da je proizvod usklađen sa osnovnim zahtjevima i drugim relevantnim odredbama RED direktive 2014/53/EU i UK Radio Equipment Regulations SI 2017 No 1206. Izjavu o usklađenosti možete pronaći na webstranici: www.philips.com/support.

Odlaganje starog proizvoda i baterije



Vaš je proizvod dizajniran i proizveden od visokokvalitetnih materijala i dijelova, koji se mogu reciklirati i ponovo upotrijebiti.



Ovaj simbol na proizvodu znači da je proizvod obuhvaćen Evropskom direktivom 2012/19/EU.



Ovaj simbol znači da proizvod sadrži ugrađenu punjivu bateriju obuhvaćenu Evropskom direktivom 2013/56/EU, koja se ne može odlagati s običnim kućnim otpadom. Strogo vam savjetujemo da proizvod odnesete u zvanični centar za prikupljanje, ili u Philipsov servisni centar kako bi stručno lice izvadilo punjivu bateriju. Informišite se o načinu odvojenog prikupljanja električnog i elektronskog otpada i punjivih baterija u vašoj lokalnoj sredini. Pridržavajte se lokalnih pravila i nikada ne odlažite proizvod i punjive baterije zajedno sa vašim običnim kućnim otpadom. Pravilno odlaganje starih proizvoda i punjivih baterija pomaže spriječiti negativne posljedice po okoliš i ljudsko zdravlje.

Vađenje ugrađene baterije

Ako u vašoj zemlji ne postoji sistem za prikupljanje/reciklažu elektronskih proizvoda, možete zaštititi životnu sredinu tako što ćete izvaditi i reciklirati bateriju prije odlaganja slušalica u otpad.

- Pobrinite se da slušalice budu isključene prije uklanjanja baterije.



Usklađenost sa EMF

Ovaj proizvod je u skladu sa svim važećim standardima i propisima koji se odnose na izlaganje elektromagnetnim poljima.

Informacije o životnoj sredini

Sve nepotrebno pakovanje je izostavljeno. Vaš sistem se sastoji od materijala koji se mogu reciklirati i ponovo koristiti pod uslovom da ih rastavlja specijalizovano preduzeće. Pridržavajte se lokalnih propisa o odlaganju ambalažnog materijala, istrošenih baterija i stare opreme.

Obavijest o usaglašenosti

Ovaj uređaj je u skladu s FCC pravilima, Dio 15. Njegov rad zavisi od slijedeća dva uslova:

1. Da neće uzrokovati štetne smetnje i
2. Da mora prihvatiti svaku primljenu smetnju, uključujući smetnje koje mogu uzrokovati neželjeni rad.

FCC Pravila

Ova oprema je testirana, te je utvrđeno da je usklađena sa ograničenjima za digitalne uređaje Klase B, u skladu sa Dijelom 15 FCC Pravila. Ova ograničenja su osmišljena da pruže dobru zaštitu od štetnih smetnji u stambenim objektima. Ova oprema proizvodi, koristi i može da zrači radiofrekvencijsku energiju te, ako se ne instalira i ne koristi u skladu sa Priručnikom za korisnike, može uzrokovati štetne smetnje radio-komunikacijama.

Međutim, ne postoji garancija da do smetnji neće doći u određenoj instalaciji. Ako ova oprema uzrokuje štetne smetnje u radio ili televizijskom prijemu, što se može odrediti isključivanjem i uključivanjem opreme, korisniku se savjetuje da pokuša da popravi smetnje koristeći jednu ili više ovih mjera:

- Preusmjerite ili premjestite prijemnu antenu.
- Povećajte razmak između opreme i prijemnika.

- Uključite opremu u utičnicu na strujno kolo koje se razlikuje od onoga na koje je priključen prijemnik.
- Za pomoć se obratite prodavaču iliiskusnom radio/TV tehničaru.

FCC Izjava o izloženosti zračenju:

Ova oprema je u skladu sa ograničenjima za izlaganje zračenju Savezne komisije za komunikacije (FCC) utvrđenim za nekontrolisana okruženja.

Ovaj predajnik ne postavljajte u blizini, niti ga uključujte da radi zajedno sa drugom antenom ili predajnikom.

Oppez: Upozoravamo korisnike da bilo kakve promjene ili modifikacije opreme koje nije izričito odobrila strana odgovorna za usklađenost mogu poništiti korisnikovo ovlašteno pravo na korištenje opreme.

Kanada:

Ovaj uređaj sadrži predajnik(e) / prijemnik(e) koji su izuzeti od licenci, a koji su u skladu sa Standardima za izloženost radiofrekvencijskom zračenju (RSS) Kanadske agencije za inovacije, nauku i ekonomski razvoj. Njegov rad zavisi od slijedeća dva uslova: (1) Ovaj uređaj možda neće uzrokovati štetne smetnje i (2) Ovaj uređaj mora prihvatiti svaku primljenu smetnju, uključujući smetnje koje mogu uzrokovati neželjeni rad.

CAN ICES-003(B)/NMB-003(B)

Ova oprema je u skladu sa ograničenjima za izlaganje zračenju Kanade, utvrđenim za nekontrolisana okruženja.

Ovaj predajnik ne postavljajte u blizini, niti ga uključujte da radi zajedno sa drugom antenom ili predajnikom.

8 Zaštitne oznake

Bluetooth

Riječ Bluetooth® i logotipi su registrovani zaštitni znakovi u vlasništvu kompanije Bluetooth SIG, Inc. Svako korištenje takvih znakova od strane kompanije MMD Hong Kong Holding Limited je uređeno licencom. Ostali zaštitni znakovi i trgovački nazivi pripadaju odgovarajućim vlasnicima.

Siri

Siri je zaštitni znak kompanije Apple Inc., registrovane u SAD-u i drugim zemljama.

Google

Google i Google Play su zaštitni znakovi kompanije Google LLC.

9 Česta pitanja

Moje Bluetooth slušalice se ne mogu uključiti.

Nivo baterije je nizak. Napunite slušalice.

Ne mogu upariti Bluetooth slušalice sa Bluetooth uređajem.

Bluetooth je isključen. Omogućite Bluetooth opciju na svom Bluetooth uređaju i uključite Bluetooth uređaj prije nego što uključite vaše slušalice.

Kako resetirati uparivanje.

Pustite da slušalice ostanu u režimu uparivanja (bijela i plava lampica naizmjenično trepere), pritisnite i držite tipke "Jačina zvuka +" i "Jačina zvuka -" zajedno više od četiri sekunde dok se ne upali plava LED lampica.

Čujem, ali ne mogu upravljati muzikom na Bluetooth uređaju (npr. reprodukcija/pauza/preskakanje unaprijed/unazad).

Provjerite da li Bluetooth audio izvor podržava AVRCP (vidi dio 'Tehnički podaci' on strani 10).

Nivo jačine zvuka u slušalicama je prenizak.

Neki Bluetooth uređaji ne mogu povezati nivo jačine zvuka sa slušalicama preko sinhronizacije jačine zvuka. U tom slučaju morate podesiti neovisno jačinu zvuka na svom Bluetooth uređaju kako biste postigli odgovarajući nivo jačine zvuka.

Bluetooth uređaj ne može naći slušalice.

- Slušalice su možda povezane sa prethodno uparenim uređajem. Isključite upareni uređaj ili ga pomjerite van dometa.
- Uparivanje je možda resetovano, ili su slušalice prethodno uparene sa drugim uređajem. Ponovo uparite slušalice sa Bluetooth uređajem, kako je opisano u Priručniku za korisnike. (vidi „Uparivanje slušalica s Bluetooth uređajem prvi put“ na stranici 6).

Moje Bluetooth slušalice povezane su sa Bluetooth stereo mobilnim telefonom, ali muzika se čuje samo sa zvučnika mobilnog telefona.

Pogledajte korisnički priručnik svog mobilnog telefona. Odaberite slušanje muzike putem slušalica.

Kvalitet zvuka je loš i čuje se pucketanje.

- Bluetooth uređaj je izvan dometa. Smanjite udaljenost između slušalica i Bluetooth uređaja, ili uklonite prepreke između njih.
- Napunite slušalice.

Redovno čistite vaše slušalice.

- Slušalice redovno čistite čistom, vlažnom krpom – posebno zvučne kanale i rupe mikrofona – i izbjegavajte nakupljanje tvari poput znoja ili ušne masti.

- Ako u zvučnim kanalima, otvorima za zrak ili rupama mikrofona ostanu kapljice znoja ili vode, nivo zvuka će privremeno pasti ili će se u potpunosti isključiti. Ovo nije kvar. Upotrijebite mekanu, vlažnu krpu da temeljno osušite slušalice. Alternativno, uklonite vrhove slušalica, okrenite zvučne kanale prema dolje i lagano lupkajte slušalicama oko pet puta o suhu krpu ili slično kako biste uklonili svu vodu koja se nakupila u unutrašnjosti.
- Prije punjenja i korištenja se uvjerite da su slušalice potpuno suhe. Izbjegavajte korištenje jednokratnih alkoholnih jastučića ili drugih sredstava za čišćenje.

Redovno punite vaše slušalice.

Ako se slušalice s mikrofonom ne koriste duže vrijeme, punjiva baterija će početi da gubi svoju napunjenost. Da biste izbjegli ovaj gubitak, napunite bateriju u potpunosti barem jednom svaka tri mjeseca.



2024 © MMD Hong Kong Holding Limited. Sva prava pridržana
Kompanija zadržava pravo promjene specifikacija bez prethodne
najave.

Philips i grb Philips Shield su registrovani zaštitni znakovi Koninklijke
Philips N.V. i koriste se pod licencom Ovaj proizvod je proizvela
kompanija MMD Hong Kong Holding Limited ili jedna od njenih
podružnica, a MMD Hong Kong Holding Limited pruža garanciju u
vezi sa ovim proizvodom. Sva druga imena kompanija i proizvoda
mogu predstavljati zaštitne znakove svojih kompanija, sa kojima su
povezani.

