

PHILIPS

Slúchadlá
na uši

Séria 5000

TAH5209



Používateľská príručka

Zaregistrujte si svoj výrobok a získajte podporu na lokalite:
www.philips.com/support

Obsah

1	Dôležité bezpečnostné pokyny	2
	Bezpečnosť pri počúvaní	2
	Všeobecné informácie	2
2	Vaše bezdrôtové slúchadlá na uši	4
	Čo obsahuje balenie	4
	Ďalšie zariadenia	4
	Prehľad bezdrôtových náhlavných slúchadiel	5
3	Začíname	6
	Nabíjanie batérie	6
	Stiahnutie aplikácie	6
	Prvé spárovanie slúchadiel do uší so zariadením Bluetooth	6
	Párovanie slúchadiel na uší s ďalším zariadením Bluetooth	7
4	Používanie slúchadiel na uši	8
	Pripojenie slúchadiel na uši k zariadeniu Bluetooth	8
	Zapnutie/vypnutie napájania	8
	Spravovanie hovorov a hudby	8
	Hlasový asistent	9
	LED kontrolka stavu slúchadiel do uší	9
5	Resetovanie slúchadiel na uši	10
6	Technické parametre	10
7	Poznámka	11
	Vyhlásenie o zhode	11
	Likvidácia starého výrobku a batérie	11
	Odstránenie vstavanej batérie	11
	Súlad s EMF	11
	Informácie týkajúce sa životného prostredia	12
	Oznámenie o súlade	12
8	Ochranné známky	13
9	Často kladené otázky	14

1 Dôležité bezpečnostné pokyny

Bezpečnosť pri počúvaní



Nebezpečenstvo

- Aby ste predišli poškodeniu sluchu, obmedzte počúvanie cez slúchadlá na uši pri vysokej hlasitosti a hlasitosť nastavte na bezpečnú úroveň. Čím vyššia hlasitosť, tým kratšia bezpečná doba počúvania.

Pri používaní slúchadiel na uši dbajte na dodržiavanie nasledovných pokynov.

- Počúvajte pri správnych úrovniach hlasitosti na primerané časové obdobie.
- Dávajte pozor, aby ste hlasitosť stále nezvyšovali podľa toho, ako sa váš sluch prispôbuje.
- Hlasitosť nezvyšujte tak vysoko, že nebudete počuť, čo sa okolo vás deje.
- V potenciálne nebezpečných situáciách by ste mali byť opatrní alebo dočasne prerušiť používanie.
- Nadmerný akustický tlak zo slúchadiel na uši môže spôsobiť stratu sluchu.
- Používanie slúchadiel na uši založených na obidvoch ušiach sa neodporúča počas jazdy s motorovým vozidlom, čo môže byť v niektorých oblastiach protizákonné.
- Z bezpečnostných dôvodov sa počas premávky alebo v potenciálne nebezpečných prostrediach vyhýbajte rozptyľovaniu hudbou alebo telefonickými hovormi.

Všeobecné informácie

Zabránenie poškodeniu alebo nesprávnej funkčnosti:

Upozornenie

- Slúchadlá na uši nevystavujte nadmernému teplu.
- Slúchadlá na uši nenechajte spadnúť.
- Slúchadlá na uši nesmú byť vystavené kvapkajúcej alebo striekajúcej vode. (Pozrite si stupeň ochrany krytom IP konkrétneho výrobku)
- Zabráňte ponoreniu slúchadiel na uši do vody.
- Slúchadlá na uši nenabíjajte, keď je konektor alebo zásuvka vlhká.
- Nepoužívajte žiadne čistiace prostriedky na báze alkoholu, čpavku, benzénu ani abrazívne čistiace prostriedky.
- Slúchadlá na uši pravidelne čistite čistou a navlhčenou handričkou - obzvlášť zvukovody a otvory pre mikrofón - a zabráňte usadzovaniu nečistôt, ako napríklad pot a ušný maz.
- Ak sa vo zvukovodoch, vetracích otvoroch alebo otvoroch pre mikrofón hromadia akékoľvek kvapky potu alebo vody, hladina zvuku sa dočasne zníži alebo úplne preruší. Toto nie je porucha. Slúchadlá na uši dôkladne vysušte mäkkou navlhčenou handričkou. Alebo vymeňte ušné nástavce, zvukovody otočte nadol a slúchadlami jemne poklepávejte približne päť minút na suchej handričke alebo podobnej podložke, aby sa odstránila voda, ktorá je v nich nahromadená.
- Pred nabíjaním a používaním sa uistite, či sú slúchadlá na uši úplne suché. Na čistenie nepoužívajte jednorazové tampóny alebo iné prostriedky namočené v alkohole.
- Vstavaná batéria sa nesmie vystavovať nadmernému teplu, ako napríklad slnečné žiarenie, oheň a podobne.
- Pri nesprávnej výmene batérie hrozí nebezpečenstvo výbuchu. Batérie vymeňte iba za rovnaký alebo rovnocenný typ.
- Kryt nabíjacieho slotu musí byť zatvorený, aby sa dosiahol stanovený stupeň ochrany krytom IP.
- Likvidácia batérie jej odhodením do ohňa, v horúcej rúre alebo mechanickým rozdrvením môže viesť k výbuchu.
- Ponechanie batérie v prostredí s veľmi vysokou teplotou môže viesť k výbuchu alebo vytečeniu horľavej kvapaliny alebo k úniku plynu.
- Vystavenie batérie extrémne nízkemu tlaku vzduchu môže viesť k výbuchu alebo vytečeniu horľavej kvapaliny alebo k úniku plynu.
- Pri výmene batérie za nesprávny typ hrozí nebezpečenstvo závažného poškodenia slúchadiel na uši a batérie, napríklad v prípade niektorých lítiových typov batérií).

- Ak sa hlavová súprava nepoužíva dlhšiu dobu, úroveň nabitia nabíjateľnej batérie začne klesať. Ak chcete zabrániť klesaniu úrovne jej nabitia, aspoň raz za tri mesiace ju úplne nabíte.
- Aby sa predišlo nebezpečenstvu požiaru, toto zariadenie sa môže nabíjať iba prostredníctvom externého zdroja napájania, ktorého výstup musí zodpovedať PS1 (s výstupnou kapacitou menej ako 15 W).

Prevádzkové a skladovacie teploty a vlhkosť

- Výrobok skladujte na mieste, kde je teplota v rozmedzí od -20 °C (-4 °F) a 50 °C (122 °F) s relatívnou vlhkosťou až 90 %.
- Výrobok prevádzkujte na mieste, kde je teplota v rozmedzí od 0 °C (32 °F) a 45 °C (113 °F) s relatívnou vlhkosťou až 90 %.
- Výdrž batérie sa môže skrátiť v podmienkach s vysokou alebo nízkou teplotou.

2 Vaše bezdrôtové slúchadlá na uši

Gratulujeme vám k vášmu nákupu a vitajte v Philips! Aby ste mohli plne využiť výhody podpory, ktorú spoločnosť Philips ponúka, zaregistrujte si svoj výrobok na www.philips.com/support.

S týmito bezdrôtovými slúchadlami na uši od spoločnosti Philips môžete:

- Užívať pohodlné bezdrôtové hovory handsfree
- Užívať a ovládať hudbu bezdrôtovo
- Prepínať medzi hovormi a hudbou



Sprievodca rýchlym spustením



Celková záruka



Leták s bezpečnostnými pokynmi

Čo obsahuje balenie

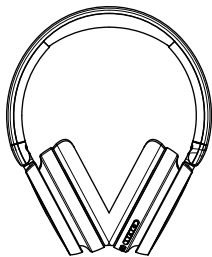

Bezdrôtové slúchadlá na uši TAH5209



Nabíjací kábel USB (iba na nabíjanie)

Ďalšie zariadenia

Mobilný telefón alebo zariadenie (napr. Prenosný počítač, tablet, adaptéry Bluetooth, prehrávače MP3 atď.), ktoré podporuje Bluetooth a je kompatibilné s týmito slúchadlami na uši (pozrite si časť „Technické parametre“ na strane 10).

Prehľad bezdrôtových náhlavných slúchadiel

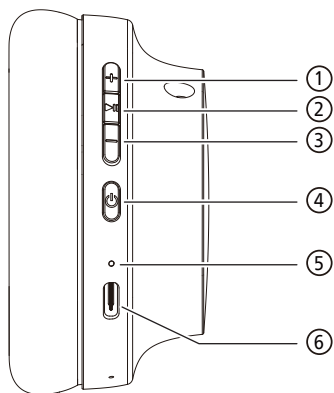

- ① Hlasitosť+/Ďalšia skladba
- ② Viacfunkčné tlačidlo (MFB)
- ③ Hlasitosť-/Predchádzajúca skladba
- ④ Vypínač
- ⑤ Svetelná kontrolka LED
- ⑥ Nabíjací slot USB-C

3 Začínáme

Nabíjanie batérie

Poznámka

- Pred používaním slúchadiel na uši nechajte batériu nabíjať po dobu 2 hodín na dosiahnutie jej optimálnej kapacity a výdrže.
- Používajte iba originálny nabíjací kábel USB-C, aby nedošlo k žiadnemu poškodeniu.
- Hovor ukončíte pred nabíjaním. Slúchadlá do uší sa vypnú po ich zapojení do nabíjačky.
- Ak sa hlavová súprava nepoužíva dlhšiu dobu, úroveň nabitia nabíjateľnej batérie začne klesať. Ak chcete zabrániť klesaniu úrovne jej nabitia, aspoň raz za tri mesiace ju úplne nabite.

Dodaný nabíjací kábel USB zapojte do:

- Nabíjací slot USB-C na slúchadlách a;
- nabíjačky/portu USB v počítači.

↳ Počas nabíjania svieti biela svetelná kontrolka LED a po úplnom nabití slúchadiel na uši zhasne.

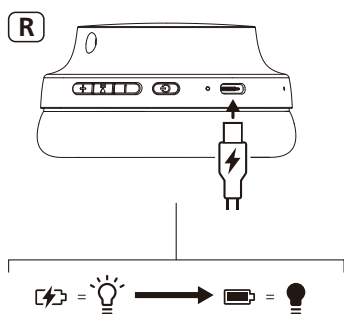

Odporúčanie

- Úplné nabitie zvyčajne trvá 2 hodiny.

Stiahnutie aplikácie

Aplikáciu si stiahnite tak, že nasnímate kód QR/stlačíte tlačidlo „Stiahnuť“ alebo v Apple App Store alebo Google Play vyhľadajte položku „Philips Headphones“.

Začínáme



Aplikácia Philips Headphones vás prepne na ovládanie hudby, ktorú počúvate. Zvuk si môžete prispôbiť tak, aby zážitok z vašej hudby a zvuku čo najviac vyhovoval vašim potrebám.

Prvé spárovanie slúchadiel do uší so zariadením Bluetooth

- 1 Slúchadlá na uši skontrolujte, či sú úplne nabité a vypnite ich.
- 2 Po stlačení a podržaní tlačidla  na 2 sekundy slúchadlá prejdú do režimu párovania a budú pripravené na pripojenie.

- ↳ Na slúchadlách striedavo blikajú biela a modrá svetelná kontrolka LED.
- ↳ Slúchadlá na uši sú teraz v režime párovania a pripravené na spárovanie so zariadením Bluetooth (napr. mobilný telefón).

- 3 V zariadení Bluetooth zapnite funkciu Bluetooth.
- 4 Párovanie slúchadiel na uši so zariadením Bluetooth si pozrite v návode na obsluhu dodaného s vašim zariadením Bluetooth.

Poznámka

- Ak po spárovaní slúchadlá nenájdu žiadne predtým pripojené zariadenie Bluetooth, prepnite ho do režimu párovania (znova stlačte vypínač a podržte ho na 5 sekúnd po vypnutí).

Nasledovný príklad uvádza spôsob párovania slúchadiel so zariadením Bluetooth.

- 1 V zariadení Bluetooth zapnite funkciu Bluetooth a zvolte **Philips TAH5209**.
- 2 Keď sa zobrazí výzva, zadajte heslo slúchadiel do uší „0000“ (4 nuly). Heslo nie je potrebné zadať pre zariadenia s verziou Bluetooth 3.0 alebo vyššou.



Philips TAH5209

Párovanie slúchadiel na uši s ďalším zariadením Bluetooth

Ak chcete spárovať ďalšie zariadenie Bluetooth so slúchadlami na uši, vypnite ich, stlačte vypínač a podržte ho stlačené na 5 sekúnd a potom zistíte druhé zariadenie ako pri normálnom párovaní.

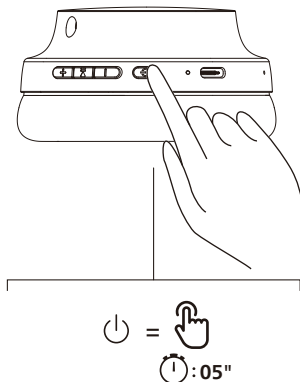

Poznámka

- Do pamäte v slúchadlách na uši sa môžu uložiť 5 zariadenia. Ak skúsíte spárovať viac ako 5 zariadenia, prvé spárované zariadenie je nahradené novým zariadením.

4 Používanie slúchadiel na uši

Pripojenie slúchadiel na uši k zariadeniu Bluetooth

- 1 V zariadení Bluetooth zapnite funkciu Bluetooth.
- 2 Slúchadlá zapnite stlačením a podržaním tlačidla 
 - ↳ Do 2 sekúnd sa zapne biela svetelná kontrolka LED
 - ↳ Slúchadlá na uši sa automaticky znova pripoja k posledne pripojenému mobilnému telefónu/zariadeniu Bluetooth



Odporúčanie



- Ak po zapnutí slúchadiel na uši zapnete v zariadení Bluetooth funkciu Bluetooth, v zariadení budete musieť prejsť do ponuky Bluetooth a slúchadlá na uši pripojiť k zariadeniu manuálne.



Poznámka

- V niektorých zariadeniach Bluetooth nemusí byť pripojenie automatické. V takom prípade musíte v zariadení prejsť do ponuky Bluetooth a slúchadlá na uši pripojiť k zariadeniu Bluetooth manuálne.

Zapnutie/vypnutie napájania

Úloha	Tlačidlo	Prevádzka
Zapnúť slúchadlá na uši		Stlačiť a podržať na 2 sekundy
Vypnúť slúchadlá na uši		Stlačiť a podržať na 2 sekundy

Spravovanie hovorov a hudby

Ovládanie hudby

Úloha	Tlačidlo	Prevádzka
Prehrávanie a pozastavenie hudby	MFB	Jedno stlačenie press
Ďalšia skladba	+	Stlačiť a podržať na 1 sekundu
Predchádzajúca skladba	-	Stlačiť a podržať na 1 sekundu
Nastaviť hlasitosť +	+	Jedno stlačenie press
Nastaviť hlasitosť -	-	Jedno stlačenie press

Ovládanie hovoru

Úloha	Tlačidlo	Prevádzka
Zdvihnúť hovor	MFB	Jedno stlačenie press
Hovor zavesiť/ odmietnuť	MFB	Stlačiť a podržať na 1 sekundu

Trojsmerný hovor

Úloha	Tlačidlo	Prevádzka
Podržte aktuálny hovor a prevezmite prichádzajúci hovor	MFB	Jedno stlačenie press
Podržte aktuálny hovor a odmietnite prichádzajúci hovor	MFB	Stlačiť a podržať na 1 sekundu
Prepínajte medzi dvoj a trojsmerným hovorom	MFB	Jedno stlačenie press

Hlasový asistent

Úloha	Tlačidlo	Prevádzka
Zapnutie funkcie Hlasový asistent (Siri/Google)	MFB	Stlačiť a podržať na 1 sekundu
Vypnutie funkcie Hlasový asistent	MFB	Jedno stlačenie press

Úloha	Tlačidlo	Prevádzka
Herný režim		Stlačiť dvakrát
Dynamické basy	MFB	Stlačiť dvakrát

LED kontrolka stavu slúchadiel do uší

Stav slúchadiel na uši	Svetelná kontrolka
Slúchadlá na uši sú pripojené k zariadeniu Bluetooth	Biela svetelná LED kontrolka bude svietiť 1 sekundu
Slúchadlá na uši sú pripravené na párovanie	Striedavo blikajú modrá a biela svetelná kontrolka LED
Slúchadlá na uši sú zapnuté, ale nie sú pripojené k zariadeniu Bluetooth	Biela svetelná LED kontrolka blikne (po uplynutí 5 minút sa automaticky vypne)
Slabá batéria	Biela svetelná LED kontrolka raz blikne každú 1 sekundu

5 Resetovanie slúchadiel na uši

Ak sa vám vyskytne akýkoľvek problém s párovaním alebo pripojením, vykonaním nasledovného postupu môžete obnoviť nastavenie svojich slúchadiel na uši na predvolené továrenské nastavenia.

- 1 V zariadení Bluetooth prejdite do ponuky Bluetooth a zo zoznamu zariadení odstráňte **Philips TAH5209**.
- 2 V zariadení Bluetooth vypnite funkciu Bluetooth.
- 3 Zapnite slúchadlá na uši.
- 4 Súčasne stlačte a podržte tlačidlá na nastavenie hlasitosti Vol+ a Vol- na 4 sekundy.
- 5 Postupujte podľa krokov v časti „Používanie slúchadiel na uši - Pripojenie slúchadiel na uši k zariadeniu Bluetooth.“
- 6 Slúchadlá na uši spárujte so svojim zariadením Bluetooth a vyberte **Philips TAH5209**.

6 Technické parametre

Slúchadlá na uši

- Doba prehrávanie hudby: 65 hodín
- Ovládač: 40 mm
- Doba nabíjania: 2 hodín
- Nabíjateľná lítium-iónová batéria (500 mAh)
- Verzia Bluetooth: 5.3
- Kompatibilné profily Bluetooth:
 - HFP (profil Hands-Free)
 - Profil A2DP (Advanced Audio Distribution Profile)
 - Profil AVRCP (Audio Video Remote Control Profile)
- Kmitočtové pásmo: 2,402 - 2,480 GHz
- Výkon vysielača: < 10 dBm
- Prevádzkový dosah: Až do 10 metrov (33 stôp)
- Automatické vypnutie
- Port USB-C na nabíjanie
- Dynamické basy
- Viacbodové pripojenie



Poznámka

- Špecifikácie podliehajú zmene bez oznámenia.
- Výdrž batérie na prehrávanie je približná a môže veľmi závisieť od stavu použitia.

7 Poznámka

Vyhlasenie o zhode

TP Vision Europe B.V. týmto vyhlasuje, že tento výrobok je v súlade so základnými požiadavkami a ďalšími príslušnými ustanoveniami smernice RED 2014/53/EU a UK Radio Equipment Regulations SI 2017 No 1206. Toto vyhlásenie o zhode nájdete na lokalite www.philips.com/support.

Likvidácia starého výrobku a batérie



Tento produkt je navrhnutý a vyrobený z vysokokvalitných materiálov a súčastí, ktoré možno recyklovať a znova použiť.



Tento symbol na produkte znamená, že sa naň vzťahuje európska smernica č. 2012/19/EU.



Tento symbol znamená, že v tomto produkte je vstavaná nabíjateľná batéria, na ktorú sa vzťahuje európska smernica č. 2013/56/EU a nesmie sa likvidovať spolu s bežným domovým odpadom. Dôrazne vám odporúčame, aby ste svoj produkt odniesli na schválené zberné miesto alebo do servisného strediska spoločnosti Philips na odborné odstránenie nabíjateľnej batérie. Informujte sa o miestnom systéme separovaného zberu elektrických a elektronických zariadení a nabíjateľných batérií. Dodržiavajte miestne predpisy a tento produkt a nabíjateľné batérie nikdy nelikvidujte spolu s bežným domovým odpadom. Správna likvidácia starých produktov a nabíjateľných batérií pomôže zabrániť negatívnym dopadom na životné prostredie a ľudské zdravie.

Odstránenie vstavanej batérie

Ak vo vašej krajine nie je žiadny systém zberu a recyklovania elektronických zariadení, životné prostredie môžete chrániť tak, že pred likvidáciou slúchadiel na uši vyberiete batériu a odovzdáte ju na recykláciu.

- Slúchadlá na uši musia byť odpojené predtým, ako z nich vyberiete batériu.



Súlad s EMF

Tento produkt vyhovuje všetkým platným normám a nariadeniam týkajúcim sa vystavenia elektromagnetickým poľiam.

Informácie týkajúce sa životného prostredia

Zaradené neboli všetky potrebné obaly. Tento systém obsahuje materiály, ktoré možno recyklovať a znova použiť, ak ich rozoberie špecializovaná spoločnosť. Dodržiavajte miestne nariadenia týkajúce sa likvidácie obalových materiálov, vybitých batérií a starého zariadenia.

Oznámenie o súlade

Toto zariadenie vyhovuje predpisom FCC, časť 15. Prevádzka podlieha nasledovným dvom podmienkam:

- 1. Toto zariadenie nesmie spôsobovať škodlivé rušenie, a**
- 2. Toto zariadenie musí akceptovať akékoľvek prijaté rušenie vrátane toho, ktoré môže spôsobiť nežiadúcu prevádzku.**

Predpis FCC

Toto zariadenie bolo testovaná, pričom bolo zistené, že vyhovuje obmedzeniam pre digitálne zariadenia triedy B podľa časti 15 predpisov FCC. Tieto obmedzenia sú navrhnuté tak, aby poskytovali primeranú ochranu proti škodlivému rušeniu v obytných budovách. Toto zariadenie zaručuje, používa a môže vyžarovať rádiovú frekvenciu energiu a, ak nie je nainštalované a prevádzkované podľa návodu na použitie, môže spôsobovať škodlivé rušenie rádiové komunikácie.

Neexistuje však žiadna záruka, že k rušeniu nebude dochádzať v príslušnom zariadení. Ak toto zariadenie nespôsobuje škodlivé rušenie rozhlasového alebo televízneho príjmu, čo možno zistiť vypnutím a zapnutím zariadenia, používateľovi sa odporúča skúsiť opraviť toto rušenie vykonaním jedného alebo viacerých nasledujúcich opatrení:

- Zmeniť orientáciu prijímacej antény alebo ju premiestniť.
- Zvýšiť odstup zariadenia od prijímača.
- Zariadenie zapojiť do elektrickej zásuvky v inom okruhu, ako ten, do ktorého je zapojený prijímač.
- Požiadajte o pomoc predajcu alebo skúseného rádiového/televízneho opravára.

Vyhlasenie FCC o vystavení žiareniu:

Toto zariadenie vyhovuje obmedzeniam vystavenia žiareniu FCC, ktoré sú stanovené pre nekontrolované prostredie.

Tento vysielač nesmie byť umiestnený ani prevádzkovaný spolu s akoukoľvek inou anténou alebo vysielačom.

Upozornenie: Používateľ je upozornený, že vykonanie zmien alebo úprav, ktoré príslušná strana zodpovedná za zhodu výslovne neschválila, by mohlo viesť k zrušeniu jeho oprávnenia prevádzkovať toto zariadenie.

Kanada:

Toto zariadenie obsahuje nelicencovaný vysielač(-e) / prijímač(-e), ktorý vyhovuje štandardu RSS nelicencovaných rádových zariadení kanadskej agentúry Innovation, Science and Economic Development. Prevádzka podlieha nasledovným dvom podmienkam: (1) Toto zariadenie nemusí spôsobovať rušenie. (2) Toto zariadenie musí akceptovať akékoľvek rušenie, vrátane toho, ktoré môže spôsobiť nežiaducu prevádzku zariadenia CAN ICES-003(B)/NMB-003(B)

Toto zariadenie vyhovuje kanadským obmedzeniam vystavenia žiareniu, ktoré sú stanovené pre nekontrolované prostredie.

Tento vysielač nesmie byť umiestnený ani prevádzkovaný spolu s akoukoľvek inou anténou alebo vysielačom.

8 Ochranné známky

Bluetooth

Slovná ochranná známka Bluetooth® a logá sú registrované ochranné známky vo vlastníctve spoločnosti Bluetooth SIG, Inc. a spoločnosť MMD Hong Kong Holding Limited ich môže kedykoľvek používať na základe licencie. Ďalšie ochranné známky a obchodné názvy patria ich príslušným vlastníkom.

Siri

Siri je ochranná známka spoločnosti Apple Inc., ktorá je registrovaná v Spojených štátoch amerických a ďalších krajinách.

Google

Google a Google Play sú ochranné známky spoločnosti Google LLC.

9 Často kladené otázky

Moje slúchadlá Bluetooth na uši sa nezapnú.

Batéria je slabá. Nabite slúchadlá na uši.

Slúchadlá Bluetooth na uši sa mi nedajú spárovať s mojim zariadením Bluetooth.

Funkcia Bluetooth je vypnutá. V zariadení Bluetooth zapnite funkciu Bluetooth a pred zapnutím slúchadiel na uši zapnite toto zariadenie Bluetooth.

Ako vynulovať záznam o párovaní.

Slúchadlá nechajte v režime párovania (striedavo bliká biela a modrá kontrolka), spolu stlačte a podržte tlačidlá „Hlasitosť“ +“ a „Hlasitosť -“ na viac ako štyri sekundy, kým nebude svietiť modrá svetelná kontrolka LED.

V mojom zariadení Bluetooth počujem hudbu ale nemôžem ju ovládať (napr. prehrať/pozastaviť/preskočiť dopredu/dozadu).

Skontrolujte, či zdroj zvuku Bluetooth podporuje AVRCP (pozrite si časť „Technické parametre“ na strane 10).

Úroveň hlasitosti slúchadiel na uši je veľmi nízka.

Niektoré zariadenia Bluetooth nedokážu prostredníctvom synchronizácie hlasitosti spojiť úroveň hlasitosti so slúchadlami na uši. Ak chcete v tomto prípade dosiahnuť vhodnú úroveň hlasitosť, musíte ju nastaviť samostatne na zariadení Bluetooth.

Zariadenie Bluetooth nedokáže nájsť slúchadlá na uši.

- Slúchadlá na uši môžu byť pripojené k predtým spárovanému zariadeniu. Vypnite pripojené zariadenie alebo ho presuňte z dosahu.
- Párovanie môže byť vynulované alebo slúchadlá na uši boli predtým spárované s iným zariadením. Slúchadlá na uši znova spárujte so zariadením Bluetooth podľa opisu v návode na používanie. (Pozrite si časť „Prvé spárovanie slúchadiel na uši so zariadením Bluetooth“ na strane 6).

Moje slúchadlá Bluetooth na uši sú pripojené k mobilnému telefónu s povoleným stereo Bluetooth, ale hudba hrá iba v reproduktore mobilného telefónu.

Pozrite si návod na obsluhu mobilného telefónu. Zvoľte počúvanie hudby cez slúchadlá na uši.

Kvalita zvuku je zlá a počuť praskavý zvuk.

- Zariadenie Bluetooth je mimo dosahu. Znížte vzdialenosť medzi slúchadlami na uši a zariadením Bluetooth alebo odstráňte prekážky medzi nimi.
- Nabite slúchadlá na uši.

Slúchadlá na uši pravidelne čistite.

- Slúchadlá na uši pravidelne čistite čistou a navlhčenou handričkou - obzvlášť zvukovody a otvory pre mikrofón - a zabráňte usadzovaniu nečistôt, ako napríklad pot a ušný maz.

- Ak sa vo zvukovodoch, vetracích otvoroch alebo otvoroch pre mikrofón hromadia akékoľvek kvapky potu alebo vody, hladina zvuku sa dočasne zníži alebo úplne preruší. Toto nie je porucha. Slúchadlá na uši dôkladne vysušte mäkkou navlhčenou handričkou. Alebo vymeňte ušné nástavce, zvukovody otočte nadol a slúchadlami jemne poklepávajte približne päť minút na suchej handričke alebo podobnej podložke, aby sa odstránila voda, ktorá je v nich nahromadená.
- Pred nabíjaním a používaním sa uistite, či sú slúchadlá na uši úplne suché. Na čistenie nepoužívajte jednorazové tampóny alebo iné prostriedky namočené v alkohole.

Slúchadlá na uši pravidelne nabíjajte.

Ak sa hlavová súprava nepoužíva dlhšiu dobu, úroveň nabitia nabíjateľnej batérie začne klesať. Ak chcete zabrániť klesaniu úrovne jej nabitia, aspoň raz za tri mesiace ju úplne nabite.



2024 © MMD Hong Kong Holding Limited. Všetky práva vyhradené.
Špecifikácie podliehajú zmene bez oznámenia.
Philips a emblém štítu Philips sú registrované ochranné známky spoločnosti Koninklijke Philips N.V. a používajú sa na základe licencie. Tento produkt bol vyrobený a predáva sa na výhradnú zodpovednosť spoločnosti MMD Hong Kong Holding Limited alebo niektorej z jej pridružených spoločností a spoločnosť MMD Hong Kong Holding Limited vystupuje v súvislosti s týmto produktom ako ručiteľ. Všetky ostatné spoločnosti a názvy produktu môžu byť ochrannými známkami ich príslušných spoločností, s ktorými sú spojené.

