

PHILIPS

Hörlurar

5000 serien

TAH5209



Bruksanvisning

Registrera din produkt och få support på:
www.philips.com/support

Innehåll

1	Viktiga säkerhetsinstruktioner	2
	Hörselsäkerhet	2
	Allmän information	2
2	Dina trådlösa over-ear-hörlurar	4
	Detta medföljer produkten	4
	Andra enheter	4
	Översikt över dina trådlösa hörlurar	5
3	Komma igång	6
	Ladda batteriet	6
	Ladda ned appen	6
	Parkoppla hörlurarna med din Bluetooth-enhet för första gången	6
	Parkoppla hörlurarna med en annan Bluetooth-enhet	7
4	Använda dina hörlurar	8
	Anslut hörlurarna till din Bluetooth-enhet	8
	Slå på/av	8
	Hantera dina samtal och musik	8
	Röstassistent	9
	Hörlurarnas LED-indikatorstatus	9
5	Återställ hörlurarna	10
6	Tekniska data	10
7	Meddelande	11
	Deklaration om överensstämmelse	11
	Kassera din gamla produkt och batteriet	11
	Ta bort det inbyggda batteriet	11
	Efterlevnad av EMF	11
	Miljöinformation	12
	Meddelande om efterlevnad	12
8	Varumärken	13
9	Vanliga frågor och svar	14

1 Viktiga säkerhetsinstruktioner

Hörselsäkerhet



Fara

- För att undvika hörselskada ska du begränsa tiden du använder hörlurarna på hög volym och ställa in volymen på en säker nivå. Ju högre volym, desto kortare blir den säkra lyssningstiden.

Se till att följa riktlinjerna nedan vi användning av hörlurarna.

- Lyssna på lagom volym under en skälig lång period.
- Var försiktig så du inte justerar volymen kontinuerligt uppåt när hörseln anpassar sig.
- Hög inte volymen så högt att du inte kan höra vad som pågår runt dig.
- Du ska vara försiktig eller tillfälligt upphöra med användningen i potentiellt farliga situationer.
- För högt ljudtryck från hörlurar kan orsaka hörselnedsättning.
- Användning av hörlurar med båda öron täckta under bilkörning rekommenderas inte och kan vara olagligt i vissa områden.
- Av säkerhetsskäl ska du undvika distraktioner från musik eller telefonsamtal när du kör eller befinner dig i potentiellt farliga miljöer.

Allmän information

Så här undviker du skada och felfunktioner:



Var försiktig

- Utsätt inte hörlurarna för överdriven hetta.
- Tappa inte dina hörlurar.
- Hörlurarna får inte utsättas för droppar eller skvätt. (Se IP-klassificeringen för den specifika produkten)
- Låt inte hörlurarna sänkas ned i vatten.
- Ladda inte hörlurarna medan kontakten eller uttaget är vått.
- Använd inte rengöringsmedel med alkohol, ammoniak, bensen eller slipmedel.
- Använd en ren och fuktig trasa för att rengöra hörlurarna – särskilt ljudledningarna och mikrofonhålen – regelbundet och undvik att ämnas såsom svett eller öronvax ansamlas.
- Om svett- eller vattendroppar lämnas kvar i ljudkanalerna, lufthålen eller mikrofonhålen sänks ljudvolymen tillfälligt eller försvinner helt. Detta är inte ett fel. Använd en mjuk och fuktig trasa för att torka hörlurarna grundligt. Alternativt kan du ta bort örontopparna, vrida ljudledningarna nedåt och försiktigt knacka hörlurarna cirka fem gånger på en torr trasa eller liknande för att ta bort vattnet som har ansamlats inuti.
- Se till att hörlurarna är helt torra innan de laddas och används. Undvik att använda engångsservetter med alkohol eller andra ämnen för rengöring.
- Det inbyggda batteriet får inte utsättas för överdriven värme såsom direkt solljus eller öppen eld.
- Risk för explosion om batteriet är felplacerat. Byt endast ut mot samma eller motsvarande typ.
- För att uppnå den specifika IP-klassificeringen måste laddningsskyddet vara stängt.
- Om du kastar ett batteri i eld eller en varm ugn, eller krossar eller skär i ett batteri kan det resultera i en explosion.
- Om du lämnar ett batteri i en miljö med extremt hög temperatur kan det resultera i explosion eller läckage av antändbar vätska eller gas.
- Ett batteri som utsätts för extremt lågt lufttryck kan leda till explosion eller läckage av antändbar vätska eller gas.
- Byte av ett batteri med ett av fel typ kan resultera i att hörlurarna och batterierna skadas (exempelvis när det gäller vissa litiumbatterityper).
- Om headsetet inte används under en längre tid tappar det uppladdningsbara batteriet laddningen. Ladda batteriet helt minst en gång var tredje månad för att undvika sådan förlust.

- För att undvika brandrisk strömförs utrustningen endast med en extern strömkälla som ska överensstämma med PS1 (med kapacitet som är lägre än 15 W).

Användnings- och förvaringstemperaturer och luftfuktighet

- Förvaras på en plats där temperaturen är mellan -20 och 50 °C med upp till 90 % relativ luftfuktighet.
- Används på en plats där temperaturen är mellan 0 och 45 °C med upp till 90 % relativ luftfuktighet.
- Batteriets livslängd kan vara kortare i höga eller låga temperaturer.

2 Dina trådlösa over-ear-hörlurar

Grattis till ditt köp och välkommen till Philips! Registrera din produkt på www.philips.com/support för att helt dra nytta av den support som Philips erbjuder.

Med Philips trådlösa over-ear-hörlurar kan du:

- Upplev bekväma trådlösa handsfreesamtal
- Lyssna på och styra musik trådlöst
- Växla mellan samtal och musik

Detta medföljer produkten

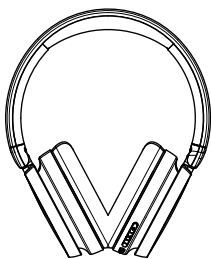

Trådlösa over-ear-hörlurar TAH5209



USB-laddningskabel
(endast för laddning)



Snabbstartsguide



Global garanti



Säkerhetsdatablad

Andra enheter

En mobiltelefon eller mobil enhet (såsom bärbar dator, surfplatta, Bluetooth-adapttrar eller MP3-spelare osv.) som har stöd för Bluetooth och är kompatibel med hörlurarna (se "Tekniska data" på sidan 10).

Översikt över dina trådlösa hörlurar

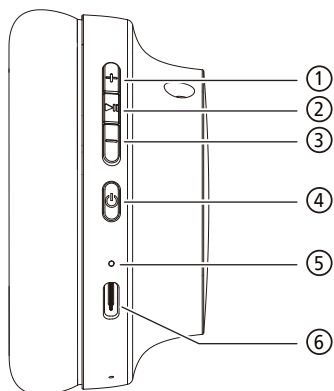

- ① Volym +/nästa spår
- ② Flerfunktionsknapp (MFB)
- ③ Volym - /föregående spår
- ④ Strömbrytare
- ⑤ LED-indikator
- ⑥ USB-C-laddningsuttag

3 Komma igång

Ladda batteriet

Obs!

- Ladda batteriet i två timmar, innan hörlurarna används, för optimal batterikapacitet och -livslängd.
- Använd endast den medföljande USB-C-laddningskabeln för att undvika skada.
- Avsluta samtalet innan du laddar. När hörlurarna ansluts för att laddas stängs de av.
- Om headsetet inte används under en längre tid tappar det uppladdningsbara batteriet laddningen. Ladda batteriet helt minst en gång var tredje månad för att undvika sådan förlust.

Anslut den medföljande USB-laddningskabeln till:

- USB-C-laddningsuttaget på hörlurarna och
- laddaren/en USB-port på en dator.

↳ LED-lampan lyser vitt under laddning och släcks när hörlurarna är fulladdade.

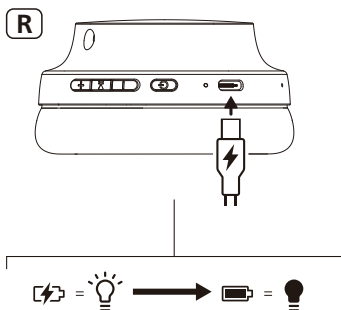

Tips

- Normalt sett tar en laddning två timmar.

Ladda ned appen

Skanna QR-koden/tryck på knappen "Ladda ned" eller sök efter "Philips Headphones" i Apple App Store eller Google Play för att ladda ned appen.

Komma igång



Philips Headphones-appen låter dig kontrollera musiken du lyssnar på. Du kan anpassa ljudet så att musiken och samtalsupplevelsen alltid passar dina behov perfekt.

Parkoppla hörlurarna med din Bluetooth-enhet för första gången

- 1 Se till att hörlurarna är helt laddade och avstängda.
- 2 Tryck på och håll knappen  nedtryckt i 2 sekunder för att aktivera hörlurarnas parkopplingsläge och göra dem redo att anslutas.
 - ↳ LED-indikatorerna på båda hörlurarna blinkar växelvis vitt och blått.
 - ↳ Hörlurarna är nu i parkopplingsläget och redo att parkopplas med en Bluetooth-enhet (såsom en mobiltelefon).

- 3 Aktivera Bluetooth-funktionen på din Bluetooth-enhet.
- 4 Parkoppla hörlurarna med din Bluetooth-enhet. Se bruksanvisningen för din Bluetooth-enhet.

Obs!

- Om hörlurarna inte kan hitta en tidigare ansluten Bluetooth-enhet efter att de har slagits på ska du aktivera parkopplingsläget (tryck på och håll igen strömbrytaren nedtryckt i 5 sekunder efter att ha stängt av).

Följande exempel visar hur du parkopplar hörlurarna med din Bluetooth-enhet.

- 1 Slå på Bluetooth-funktionen på din Bluetooth-enhet och välj **Philips TAH5209**.
- 2 Ange hörlurarnas lösenord "0000" (4 nollor) om du så uppmanas. För enheter med Bluetooth 3.0 eller högre krävs inget lösenord.



Philips TAH5209

Parkoppla hörlurarna med en annan Bluetooth-enhet

För att parkoppla en annan Bluetooth-enhet med hörlurarna ska du stäng av dem, tryck på och håll strömbrytaren nedtryckt i 5 sekunder och välj sedan den andra enheten enligt normal parkoppling.

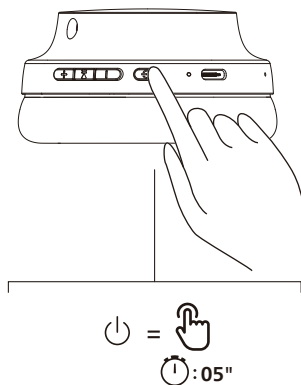

Obs!

- Hörlurarna kan spara 5 enheter i minnet. Om du försöker parkoppla mer än 5 enheter byts den först parkopplade enheten mot den nya.

4 Använda dina hörlurar

Anslut hörlurarna till din Bluetooth-enhet

- 1 Aktivera Bluetooth-funktionen på din Bluetooth-enhet.
- 2 Tryck på och håll knappen  nedtryckt för att slå på hörlurarna.
 - ↳ Den vita LED-lampan tänds efter två sekunder
 - ↳ Hörlurarna återansluts automatiskt till den senast anslutna mobiltelefonen/ Bluetooth-enheten



Tips

- Om du aktiverar Bluetooth-funktionen på Bluetooth-enheten efter att hörlurarna har slagits på måste du öppna enhetens Bluetooth-menyn och ansluta dem manuellt.

Obs!

- På vissa Bluetooth-enheter är anslutningen inte automatisk. I det här fallet måste du öppna Bluetooth-menyn på enheten och ansluta hörlurarna till den manuellt.

Slå på/av

Uppgift	Knapp	Användning
Slå på hörlurarna		Tryck på och håll den nedtryckt i två sekunder
Stäng av hörlurarna		Tryck på och håll den nedtryckt i två sekunder

Hantera dina samtal och musik

Musikkontroll

Uppgift	Knapp	Användning
Spela upp eller pausa musik	MFB	Tryck en gång
Nästa spår	+	Tryck på och håll den nedtryckt i en sekund
Föregående spår	-	Tryck på och håll den nedtryckt i en sekund
Justera volymen +	+	Tryck en gång
Justera volymen -	-	Tryck en gång

Samtalskontroll

Uppgift	Knapp	Användning
Svara på samtal	MFB	Tryck en gång

Lägg på/ avvisa samtal	MFB	Tryck på och håll den nedtryckt i en sekund
---------------------------	-----	--

Trevägssamtal

Uppgift	Knapp	Användning
Parkera pågående samtal och acceptera ett inkommande samtal	MFB	Tryck en gång
Parkera pågående samtal och avvisa ett inkommande samtal	MFB	Tryck på och håll den nedtryckt i en sekund
Växla mellan tvåvägssamtal och trevägssamtal	MFB	Tryck en gång

Röstassistent

Uppgift	Knapp	Användning
Starta röstassistent (Siri/Google)	MFB	Tryck på och håll den nedtryckt i en sekund
Stoppa röstassistenten	MFB	Tryck en gång

Uppgift	Knapp	Användning
Spelläge		Tryck två gånger
Dynamisk bas	MFB	Tryck två gånger

Hörlurarnas LED-indikatorstatus

Hörlurarnas status	Indikator
Hörlurarna är anslutna till en Bluetooth-enhet	Blå LED-lampa lyser under 1 sekund
Hörlurarna är redo att parkopplas	LED-lampan blinkar alternerande blått och vitt
Hörlurarna är på men inte anslutna till en Bluetooth-enhet	Vit LED-lampa blinkar (stängs av automatisk efter 5 minuter)
Låg batterinivå	Vit LED-lampa blinkar en gång varje sekund

5 Återställ hörlurarna

Om du upplever problem med att parkoppla eller ansluta kan du följa följande procedur för att återställa hörlurarna till fabriksinställningarna.

- 1 Öppna Bluetooth-menyn på din Bluetooth-enhet och ta bort **Philips TAH5209** från enhetslistan.
- 2 Inaktivera Bluetooth-funktionen på din Bluetooth-enhet.
- 3 Slå på hörlurarna.
- 4 Tryck på och håll Volym+ och Volym- nedtryckta samtidigt i 4 sekunder.
- 5 Följ stegen i "Använda hörlurarna – ansluta hörlurarna till en Bluetooth-enhet".
- 6 Välj **Philips TAH5209** för att parkoppla hörlurarna med en Bluetooth-enhet.

6 Tekniska data

Hörlurar

- Uppspelningstid för musik: 65 timmar
- Högtalarelement: 40 mm
- Laddningstid: 2 timmar
- Uppladdningsbart litiumjonbatteri (500 mAh)
- Bluetooth-version: 5.3
- Kompatibla Bluetooth-profiler:
 - HFP (handsfree-profil)
 - A2DP (Advanced Audio Distribution Profile)
 - AVRCP (Audio Video Remote Control Profile)
- Frekvensintervall: 2,402–2,480 GHz
- Sändareffekt: < 10 dBm
- Användningsräckvidd: Upp till 10 meter
- Automatisk avstängning
- USB-C-port för laddning
- Dynamisk bas
- Anslutning med flera källor



Obs!

- Specifikationer kan ändras utan föregående meddelande.
- Batteriets livslängd för uppspelning är ungefärlig och kan variera beroende på applikationens tillstånd.

7 Meddelande

Deklaration om överensstämmelse

Härmed deklarerar TP Vision Europe B.V. att den här produkten efterlever grundläggande krav och andra relevanta föreskrifter i RED-direktiv 2014/53/EU och UK Radio Equipment Regulations SI 2017 No 1206. Du kan hitta deklARATIONEN om överensstämmelse på sidan www.philips.com/support.

Kassera din gamla produkt och batteriet



Din produkt är utformad och tillverkad i enlighet med högkvalitativa material och komponenter som kan återvinnas och återanvändas.



Denna symbol på en produkt innebär att produkten täcks av Europa-direktiv 2012/19/EU.



Den här symbolen innebär att produkten innehåller ett inbyggt och laddningsbart batteri som täcks av Europadirektiv 2013/56/EU som inte kan kasseras med det vanliga hushållsavfallet. Vi rekommenderar att du tar med produkten till ett officiellt insamlingsställe eller servicecenter för Philips för att låta en fackman ta bort det laddningsbara batteriet. Skaffa information om ditt lokala återvinningssystem för elektriska och elektroniska produkter och laddningsbara batterier. Följ lokala regler och kassera aldrig produkten och

laddningsbara batterier med det normala hushållsavfallet. Korrekt kassering av gamla produkter och laddningsbara batterier hjälper dig att förhindra negativa konsekvenser på miljön och den mänskliga hälsan.

Ta bort det inbyggda batteriet

Om det inte finns något insamlings-/återvinningssystem för elektroniska produkter i ditt län kan du skydda miljön genom att ta bort och återvinna batteriet innan du kasserar hörlurarna.

- Se till att hörlurarna är bortkopplade innan du tar ut batteriet.



Efterlevnad av EMF

Den här produkten uppfyller alla tillämpliga standarder och förordningar gällande exponering för elektromagnetiska fält.

Miljöinformation

All ej nödvändig förpackning har utelämnats. Ditt system består av material som kan återvinnas och återanvändas om det demonteras av ett specialiserat företag. Följ lokala föreskrifter gällande kassering av förpackningsmaterial, uttjänta batterier och utrustning.

Meddelande om efterlevnad

Enheten efterlever FCC-reglerna, artikel 15. Användning sker i enlighet med följande två villkor:

1. den här enheten kan orsaka störningar och
2. den här enheten måste acceptera all mottagen störning, inklusive störningar som kan orsaka oönskad användning.

FCC-regler

Den här utrustningen har testats och befunnits uppfylla villkoren enligt klass B digital enhet, i enlighet med Artikel 15 i FCC-reglerna. Dessa gränser är utformade för att erbjuda skäligt skydd mot skadliga störningar i en bostadsinstallation. Den här utrustningen alstrar, använder och kan utsända radiofrekvensenergi och kan, om den inte installerats och används i enlighet med bruksanvisningen orsaka skadliga störningar i radiokommunikationen. Det finns dock ingen garanti att störningar inte sker i en viss installation. Om den här utrustningen orsakar skadlig störning i radio- eller tv-mottagning, vilket kan avgöras genom att slå av och på utrustningen, uppmanas användaren att prova att korrigera gränssnittet på ett eller flera av följande sätt:

- Rikta om eller omplacera mottagningsantennen.
- Öka avståndet mellan utrustning och mottagare.
- Koppla in utrustningen i ett uttag eller en kontakt som inte är den som mottagaren är ansluten till.
- Kontakta återförsäljaren eller en erfaren radio-/TV-tekniker för att få hjälp.

FCC-meddelande om strålningsexponering:

Denna utrustning uppfyller kraven enligt FCC-gränsvärden för strålningsexponering som har angetts för en okontrollerad miljö.

Den här sändaren får inte samplaceras eller användas tillsammans med någon annan antenn eller sändare.

Var försiktig: Användaren informeras om att ändringar eller modifieringar som inte uttryckligen godkänts av den ansvariga parten för efterlevnad, kan inverka på användarens möjlighet att använda utrustningen.

Kanada:

Denna enhet innehåller licensundantag för sändaren som uppfyller kraven på Innovation, Science and Economic Development Canada's licence-exempt RSS(s). Användning sker i enlighet med följande två villkor: (1) Den här enheten får inte orsaka störningar. (2) Den här enheten måste klara mottagna störningar, inklusive störningar som kan orsaka oönskad användning. CAN ICES-003(B)/NMB-003(B)

Den här utrustningen uppfyller kraven enligt gränsvärden för strålningsexponering i Kanada som anges för okontrollerade miljöer.

Den här sändaren får inte samplaceras eller användas tillsammans med någon annan antenn eller sändare.

8 Varumärken

Bluetooth

Ordmärket och logotyperna för Bluetooth® är registrerade varumärken som tillhör Bluetooth SIG, Inc. och användning av sådana märken av MMD Hong Kong Holding Limited sker på licens. Andra varumärken och varumärkesnamn tillhör respektive ägare.

Siri

Siri är ett varumärke som tillhör Apple Inc., och är registrerat i USA och i andra länder.

Google

Google och Google Play är varumärken som tillhör Google LLC.

9 Vanliga frågor och svar

Mina Bluetooth-hörlurar slås inte på.
Batterinivån är låg. Ladda hörlurarna.

Jag kan inte parkoppla mina Bluetooth-hörlurar med min Bluetooth-enhet.

Bluetooth är inaktiverat. Aktivera Bluetooth på din Bluetooth-enhet. Slå på Bluetooth-enheten innan du slår på hörlurarna.

Så återställer du parkopplingen.

Låt hörlurarna vara i parkopplingsläget (vitt och blått ljus blinkar växelvis). Tryck sedan på och håll knapparna "Volym +" och "Volym-" nedtryckta samtidigt i mer än fyra sekunder till den blå LED-lampan tänds.

Jag hör men kan inte kontrollera musiken på min Bluetooth-enhet (t.ex. spela upp/pausa/hoppa framåt/bakåt).

Se till att Bluetooth-ljudkällan har stöd för AVRCP (se "Tekniska data" på sidan 10).

Volymen på hörlurarna är för låg.

Vissa Bluetooth-enheter kan inte länka volymnivån med hörlurarna via synkronisering av volymen. I det här fallet måste du oberoende justera volymen på Bluetooth-enheten för att uppnå en lämplig volym.

Bluetooth-enheten kan inte hitta hörlurarna.

- Hörlurarna kan vara anslutna till en tidigare parkopplad enhet. Stäng av den anslutna enheten eller flytta den utom räckhåll.

- Parkopplingen kan ha återställts eller så har hörlurarna tidigare parkopplats med en annan enhet. Parkoppla hörlurarna igen med Bluetooth-enheten enligt beskrivningen i bruksanvisningen. (se "Parkoppla hörlurarna med din Bluetooth-enhet för första gången" på sida 6).

Mina Bluetooth-hörlurar är anslutna till en Bluetooth stereo-aktiverad mobiltelefon men musiken spelas bara upp på mobiltelefonens högtalare.

Se bruksanvisningen för din mobiltelefon. Välj om du vill lyssna på musik genom hörlurarna.

Ljudkvaliteten är dålig och ett sprucket ljud kan höras.

- Bluetooth-enheten är utom räckhåll. Minska avståndet mellan dina hörlurar och Bluetooth-enheten eller avlägsna hinder mellan dem.
- Ladda hörlurarna.

Rengör hörlurarna regelbundet.

- Använd en ren och fuktig trasa för att rengöra hörlurarna – särskilt ljudledningarna och mikrofonhålen – regelbundet och undvik att ämnen såsom svett eller öronvax ansamlas.
- Om svett- eller vattendroppar lämnas kvar i ljudkanalerna, lufthålen eller mikrofonhålen sänks ljudvolymen tillfälligt eller försvinner helt. Detta är inte ett fel. Använd en mjuk och fuktig trasa för att torka hörlurarna grundligt. Alternativt kan du ta bort örontopparna, vrida ljudledningarna nedåt och försiktigt knacka hörlurarna cirka fem gånger på en torr trasa eller liknande för att ta bort vattnet som har ansamlats inuti.

- Se till att hörlurarna är helt torra innan de laddas och används. Undvik att använda engångservetter med alkohol eller andra ämnen för rengöring.

Ladda hörlurarna regelbundet.

Om headsetet inte används under en längre tid tappar det uppladdningsbara batteriet laddningen. Ladda batteriet helt minst en gång var tredje månad för att undvika sådan förlust.



2024 © MMD Hong Kong Holding Limited. Alla rättigheter förbehållna. Specifikationer kan ändras utan föregående meddelande.

Philips och Philips Shield Emblem är registrerade varumärken som tillhör Koninklijke Philips N.V. och används på licens. Den här produkten har tillverkats av och säljs på ansvar för MMD Hong Kong Holding Limited eller någon av dess dotterbolag, och MMD Hong Kong Holding Limited är garanten kopplad till denna produkt. Alla andra företags- och produktnamn kan vara varumärken som tillhör sina respektive företag som de är associerade med.

