

PHILIPS

Slušalice

5000 Serija

TAH5209



Uputstvo za upotrebu

Registrujte svoj proizvod i potražite podršku na:
www.philips.com/support

Sadržaj

1	Važna bezbednosna uputstva	2
	Bezbednost sluha	2
	Opšte informacije	2

2	Vaše bežične slušalice za nošenje preko ušiju	4
	Šta je u kutiji	4
	Ostali uređaji	4
	Pregled vaših bežičnih slušalica	5

3	Započnite	6
	Punjenje baterije	6
	Preuzimanje aplikacije	6
	Uparite slušalice sa Bluetooth uređajem po prvi put	6
	Uparite slušalice sa drugim Bluetooth uređajem	7

4	Korišćenje slušalica	8
	Povežite slušalice sa Bluetooth uređajem	8
	Uključivanje/isključivanje	8
	Upravljanje pozivima i muzikom	8
	Glasovni asistent	9
	Status LED indikatora slušalica	9

5	Resetovanje slušalica	10
---	-----------------------	----

6	Tehnički podaci	10
---	-----------------	----

7	Obaveštenje	11
	Deklaracija o usaglašenosti	11
	Odlaganje starog proizvoda i baterije	11
	Uklonite integrisanu bateriju	11
	Usaglašenost sa EMF	11
	Ekološke informacije	12
	Obaveštenje o usaglašenosti	12

8	Žigovi	13
---	--------	----

9	Česta pitanja	14
---	---------------	----

1 Važna bezbednosna uputstva

Bezbednost sluha



Opasnost

- Da biste izbegli oštećenje sluha, ograničite vreme korišćenja slušalica pri velikoj jačini zvuka i podesite jačinu zvuka na bezbedan nivo. Što je jačina zvuka glasnija, kraće je vreme bezbednog slušanja.

Poštujte sledeće smernice prilikom korišćenja slušalica.

- Slušajte na razumnim jačinama zvuka u razumnom vremenskom periodu.
- Vodite računa da ne pojačavate stalno zvuk kako se vaš sluh prilagođava.
- Nemojte pojačavati zvuk toliko glasno da ne možete čuti šta se dešava oko vas.
- Budite oprezni ili privremeno prekinite korišćenje u potencijalno opasnim situacijama.
- Preveliki zvučni pritisak u slušalicama može da prouzrokuje gubitak sluha.
- Korišćenje slušalica koje pokrivaju oba uha se ne preporučuje tokom vožnje i može biti nezakonito u nekim oblastima.
- Radi vaše bezbednosti, izbegavajte da vas ometaju muzika ili telefonski pozivi dok ste u saobraćaju ili drugim potencijalno opasnim okruženjima.

Opšte informacije

Da biste izbegli oštećenje ili kvar:

Oprez

- Ne izlažite slušalice prekomernoj toploti.
- Ne dozvolite da vam slušalice ispadnu.
- Slušalice ne treba izlagati kapanju ili prskanju. (Pogledajte IP klasu određenog proizvoda)
- Ne potapajte slušalice u vodu.
- Ne punite slušalice kada su konektor ili utičnica mokri.
- Nemojte koristiti sredstva za čišćenje koja sadrže alkohol, amonijak, benzol ili abrazive.
- Koristite čistu, vlažnu krpu da biste redovno brisali slušalice - naročito provodnike zvuka i rupice za mikrofoni - i da biste izbegli gomilanje supstanci kao što su znoj i ušnog voska.
- Ako u provodnicima zvuka, rupicama za vazduh ili rupicama za mikrofoni ostane znoj ili kapljice vode, nivo zvuka će privremeno opasti ili će zvuk potpuno nestati. Ovo nije kvar. Koristite mekanu, vlažnu krpu da biste temeljno osušili slušalice. Alternativno, uklonite vrhove bubica, okrenite provodnike zvuka nadole i blago lupkajte slušalice oko pet puta na svojoj krpi ili sličnoj podlozi da biste uklonili vodu koja se nakupila unutra.
- Uverite se da su slušalice potpuno suve pre punjenja i korišćenja. Izbegavajte da koristite jednokratne jastučiće sa alkoholom ili druge supstance za čišćenje.
- Integrirana baterija ne sme se izlagati prekomernoj toploti poput sunca, vatre ili sličnog.
- Postoji opasnost od eksplozije ako se baterija nepravilno zameni. Zamenite samo istim ili ekvivalentnim tipom.
- Za postizanje određene IP klase, poklopac priključka za punjenje mora biti zatvoren.
- Odlaganje baterije u vatru ili vrelu rečnu ili mehaničko lomljenje ili sečenje baterije može dovesti do eksplozije.
- Ostavljanje baterije u okruženju sa ekstremno visokom temperaturom može dovesti do eksplozije ili curenja zapaljive tečnosti ili gasa.
- Baterija izložena ekstremno niskom pritisku vazduha može da ima za posledicu eksploziju ili curenje zapaljive tečnosti ili gasa.
- Zamena baterije neodgovarajućim tipom može ozbiljno oštetiti slušalice i bateriju (na primer, u slučaju određenih tipova litijumskih baterija).
- Ako se slušalice ne koriste u dužem vremenskom periodu, punjiva baterija će početi da gubi napunjenost. Da biste to izbegli, potpuno napunite bateriju bar jednom na svaka tri meseca.

- Da bi se izbegla opasnost od požara, oprema ima samo spoljni izvor napajanja čija izlazna snaga zadovoljava standard PS1 (izlazni kapacitet manji od 15W).

Temperature i vlažnosti za korišćenje i čuvanje

- Čuvati na mestu sa temperaturom između -20 °C i 50 °C i maksimalnom relativnom vlažnošću od 90%.
- Koristiti na mestu sa temperaturom između 0 °C i 45 °C i maksimalnom relativnom vlažnošću od 90%.
- Trajanje baterije može biti kraće u uslovima visoke ili niske temperature.

2 Vaše bežične slušalice za nošenje preko ušiju

Čestitamo vam na kupovini i dobro došli u Philips! Da biste iskoristili sve prednosti Philips podrške, registrujte svoj proizvod na www.philips.com/support.

Pomoću ovih Philips bežičnih slušalica za nošenje preko ušiju, možete da:

- Uživate u praktičnim bežičnim pozivima bez korišćenja ruku;
- Uživate u bežičnoj muzici i upravljate njom
- Prebacujete između poziva i muzike.



Vodič za brzi početak



Globalna garancija



Bezbednosni letak

Šta je u kutiji

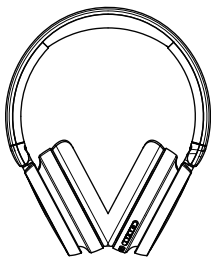

Bežične slušalice za nošenje preko ušiju
TAH5209



USB kabl za punjenje (samo za punjenje)

Ostali uređaji

Mobilni telefon ili uređaj (npr. notebook, tablet, Bluetooth adapteri, MP3 plejeri itd.) koji podržavaju Bluetooth i kompatibilni su sa slušalicama (pogledajte odeljak „Tehnički podaci“ na 10. strani).

Pregled vaših bežičnih slušalica

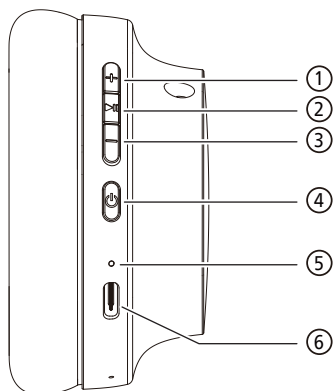

- ① Jačina zvuka + / Sledeća numera
- ② Multifunkcijski taster (MFB)
- ③ Jačina zvuka - / Prethodna numera
- ④ Taster za uključivanje/isključivanje
- ⑤ LED indikator
- ⑥ USB-C priključak za punjenje

3 Započnite

Punjenje baterije

Napomena

- Pre korišćenja slušalica, punitre bateriju 2 sata za optimalni kapacitet i vek trajanja baterije.
- Koristite samo originalni USB-C kabl za punjenje kako biste izbegli bilo kakva oštećenja.
- Završite poziv pre punjenja. Slušalice će se isključiti nakon što ih povežete na punjenje.
- Ako se slušalice ne koriste u dužem vremenskom periodu, punjiva baterija će početi da gubi napunjenost. Da biste to izbegli, potpuno napunite bateriju bar jednom na svaka tri meseca.

Povežite dostavljeni USB kabl za punjenje na:

- USB-C priključak za punjenje na slušalicama i;
 - Punjač/USB port na računaru.
- ↳ LED lampica svetli belo tokom punjenja i gasi se kad se slušalice potpuno napune.

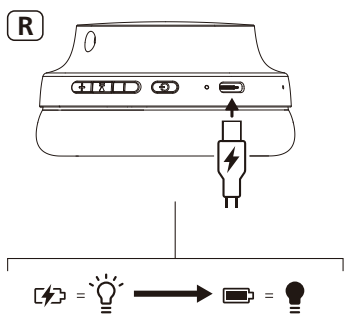

Savet

- Kompletno punjenje obično traje 2 sata.

Preuzimanje aplikacije

Skenirajte QR kôd/pritisnite dugme "Preuzmi" ili potražite "Philips Headphones" na Apple App Store ili Google Play da biste preuzeli aplikaciju.

Započnite



Philips Headphones aplikacija vam pruža kontrolu nad muzikom koju slušate. Možete prilagoditi zvuk kako bi vaše iskustvo tokom poziva i muzike uvek najbolje odgovaralo vašim potrebama.

Uparite slušalice sa Bluetooth uređajem po prvi put

- 1 Uverite se da su slušalice potpuno napunjene i isključene.
- 2 Pritisnite i držite dugme (⏻) 2 sekunde, slušalice će biti u režimu uparivanja i spremne za povezivanje.
 - ↳ LED na slušalicama treperi naizmenično belo i plavo.
 - ↳ Slušalice su sada u režimu uparivanja i spremne su da se upare sa Bluetooth uređajem (npr. mobilnim telefonom).

- Uključite Bluetooth funkciju na svom Bluetooth uređaju.
- Uparite slušalice sa Bluetooth uređajem, pogledajte uputstvo za upotrebu Bluetooth uređaja.

Napomena

- Nakon uključivanja, ako slušalice ne mogu da pronađu prethodno povezan Bluetooth uređaj, stavite ih u režim uparivanja (pritisnite i držite ponovo taster za uključivanje/isključivanje 5 sekundi nakon isključivanja).

Sledeći primer objašnjava kako da uparite slušalice sa svojim Bluetooth uređajem.

- Uključite Bluetooth funkciju na svom Bluetooth uređaju, izaberite **Philips TAH5209**.
- Unesite lozinku slušalica "0000" (4 nule) ako se to od vas traži. Kod uređaja sa Bluetooth 3.0 ili novijom verzijom, nema potrebe unositi lozinku.



Philips TAH5209

Uparite slušalice sa drugim Bluetooth uređajem

Ako želite da uparite drugi Bluetooth uređaj sa slušalicama, isključite slušalice, pritisnite i držite taster za uključivanje/isključivanje 5 sekundi, onda otkrijte drugi uređaj kao prilikom normalnog uparivanja.

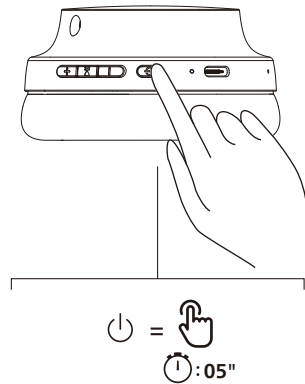

Napomena

- Slušalice mogu da upamte 5 uređaja u memoriji. Ako pokušate da uparite više od 5 uređaja, novi uređaj zamenjuje uređaj koji je najranije uparen.

4 Korišćenje slušalica

Povežite slušalice sa Bluetooth uređajem

- 1 Uključite Bluetooth funkciju na svom Bluetooth uređaju.
- 2 Pritisnite i držite taster  kako biste uključili slušalice.
 - ↳ Belo LED svetlo će se uključiti za 2 sekunde
 - ↳ Slušalice će se automatski povezati sa mobilnim telefonom/ Bluetooth uređajem sa kojima su poslednji put bile povezane



Savet



- Ako uključite Bluetooth funkciju svog Bluetooth uređaja nakon što uključite slušalice, morate da idete u Bluetooth meni uređaja i ručno povežete slušalice sa uređajem.



Napomena

- Na nekim Bluetooth uređajima, povezivanje ne mora biti automatsko. U ovom slučaju, morate da idete u Bluetooth meni uređaja i ručno povežete slušalice sa Bluetooth uređajem.

Uključivanje/isključivanje

Zadatak	Taster	Radnja
Uključivanje slušalica		Pritisnite i držite 2 sekunde
Isključivanje slušalica		Pritisnite i držite 2 sekunde

Upravljanje pozivima i muzikom

Kontrola muzike

Zadatak	Taster	Radnja
Pustite ili pauzirajte muziku	MFB	Pritisnite jedanput
Sledeća numera	+	Pritisnite i držite 1 sekundu
Prethodna numera	-	Pritisnite i držite 1 sekundu
Podesite jačinu zvuka +	+	Pritisnite jedanput
Podesite jačinu zvuka -	-	Pritisnite jedanput

Kontrola poziva

Zadatak	Taster	Radnja
Odgovorite na poziv	MFB	Pritisnite jedanput
Prekinite poziv/ odbijte poziv	MFB	Pritisnite i držite 1 sekundu

Trosmerno pozivanje

Zadatak	Taster	Radnja
Zadržite trenutni poziv i prihvatite dolazni poziv	MFB	Pritisnite jedanput
Zadržite trenutni poziv i odbijte dolazni poziv	MFB	Pritisnite i držite 1 sekundu
Prebacite se sa dvosmernog na trosmerni poziv	MFB	Pritisnite jedanput

Glasovni asistent

Zadatak	Taster	Radnja
Pokrenite glasovnog (Siri/Google) asistenta	MFB	Pritisnite i držite 1 sekundu
Zaustavite glasovnog asistenta	MFB	Pritisnite jedanput

Zadatak	Taster	Radnja
Režim igranja		Dvapot pritisnite
Dinamički bas	MFB	Dvapot pritisnite

Status LED indikatora slušalica

Status slušalica	Indikator
Slušalice su povezane sa Bluetooth uređajem	Plavo LED svetlo će biti uključeno 1 sekundu
Slušalice su spremne za uparivanje	LED svetlo svetli naizmenično plavo i belo
Slušalice su uključene ali nisu povezane sa Bluetooth uređajem	Belo LED svetlo treperi (automatski se isključuje nakon 5 minuta)
Nizak nivo baterije	Belo LED svetlo treperi 1x svake sekunde

5 Resetovanje slušalica

Ako naiđete na problem prilikom uparivanja ili povezivanja, možete pratiti sledeći postupak za resetovanje slušalica na fabrička podešavanja.

- 1 Na Bluetooth uređaju, idite u Bluetooth meni i uklonite **Philips TAH5209** sa liste uređaja.
- 2 Isključite Bluetooth funkciju na svom Bluetooth uređaju.
- 3 Uključite slušalice.
- 4 Pritisnite i držite Vol+ i Vol- 4 sekunde istovremeno.
- 5 Pratite korake iz odeljka "Korišćenje slušalica - povežite slušalice sa Bluetooth uređajem."
- 6 Uparite slušalice sa Bluetooth uređajem, izaberite **Philips TAH5209**.

6 Tehnički podaci

Slušalice

- Vreme reprodukcije muzike: 65 sati
- Drajver: 40 mm
- Vreme punjenja: 2 sati
- Punjiva litijum-jonska baterija (500 mAh)
- Bluetooth verzija: 5.3
- Kompatibilni Bluetooth profili:
 - HFP (profil bez upotrebe ruku)
 - A2DP (profil napredne audio distribucije)
 - AVRCP (profil audio-video daljinskog upravljanja)
- Frekventni opseg: 2,402–2,480 GHz
- Snaga odašiljača: < 10 dBm
- Radni domet: Do 10 metara
- Automatsko isključivanje
- USB-C priključak za punjenje
- Dinamički bas
- Multi-point povezivanje



Napomena

- Specifikacije su podložne promenama bez prethodne najave.
- Vreme trajanja baterije prilikom reprodukcije muzike je približno i može se razlikovati u zavisnosti od uslova korišćenja.

7 Obaveštenje

Deklaracija o usaglašenosti

Ovim, TP Vision Europe B.V. izjavljuje da je proizvod usaglašen sa osnovnim zahtevima i drugim relevantnim odredbama propisa RED Directive 2014/53/EU i UK Radio Equipment Regulations SI 2017 No 1206. Deklaraciju o usaglašenosti možete naći na adresi www.philips.com/support.

Odlaganje starog proizvoda i baterije



Vaš proizvod je projektovan i proizveden sa visokokvalitetnim materijalima i komponentama koje mogu da se recikliraju i ponovo upotrebe.



Ovaj simbol na proizvodu označava da proizvod pokriva evropska direktiva 2012/19/EU.



Ovaj simbol označava da proizvod sadrži ugrađenu punjivu bateriju koju pokriva evropska direktiva 2013/56/EU i koja ne može biti bačena sa običnim kućnim otpadom. Toplo vam preporučujemo da proizvod odnesete na zvanično mesto prikupljanja ili u Philips servisni centar kako bi profesionalac uklonio punjivu bateriju. Informišite se o lokalnom sistemu za separaciju i prikupljanje električnih i elektronskih proizvoda i punjivih baterija. Poštujte lokalna pravila i nikada ne odlažite proizvod i punjive baterije sa običnim kućnim otpadom. Ispravno odlaganje starih proizvoda i punjivih baterija pomaže u sprečavanju negativnih posledica po životnu sredinu i ljudsko zdravlje.

Uklonite integrisanu bateriju

Ako u vašoj zemlji ne postoji sistem prikupljanja/reciklaže elektronskih proizvoda, možete zaštititi životnu sredinu uklanjanjem i recikliranjem baterije pre odlaganja slušalica.

- Pre nego što skinete bateriju, uverite se da su slušalice isključene.



Usaglašenost sa EMF

Ovaj proizvod je usaglašen sa svim važećim standardima i propisima o izloženosti elektromagnetnim poljima.

Ekološke informacije

Izostavili smo svo nepotrebno pakovanje. Vaš sistem se sastoji od materijala koji mogu da se recikliraju i ponovo upotrebe ukoliko se rasklapanje obavi u specijalizovanoj kompaniji. Poštujte lokalne propise o odlaganju materijala za pakovanje, potrošenih baterija i stare opreme.

Obaveštenje o usaglašenosti

Ovaj uređaj je usaglašen sa FCC pravilima, deo 15. Njegov rad mora da ispuni sledeća dva uslova:

1. Ovaj uređaj ne sme da stvara štetne smetnje i
2. Ovaj uređaj mora da prihvati sve primljene smetnje, uključujući i smetnje koje mogu dovesti do neželjenog rada.

FCC pravila

Ova oprema je testirana i utvrđeno je da je usaglašena sa ograničenjima za digitalni uređaj klase B, u skladu sa delom 15, FCC pravila. Ova ograničenja su osmišljena za pružanje razumne zaštite protiv štetnih smetnji u rezidencijalnoj instalaciji. Ova oprema generiše, koristi i može da zrači radio frekventnom energijom i, ukoliko se ne instalira i ne koristi u skladu sa uputstvom za upotrebu, može izazvati štetne smetnje u radio komunikacijama.

Međutim, ne postoji garancija da neće doći do smetnji u konkretnoj instalaciji. Ako ova oprema izaziva štetne smetnje radio ili televizijskom prijemu, što se može utvrditi isključivanjem i uključivanjem opreme, preporučujemo korisnicima da pokušaju da isprave smetnje pomoću jedne ili više sledećih mera:

- Promenite pravac ili premestite prijemnu antenu.
- Povećajte rastojanje između opreme i prijemnika.
- Uključite opremu u utičnicu na kolu koje je različito od onoga na koje je spojen prijemnik.
- Obratite se dileru ili iskusnom radio/TV tehničaru za pomoć.

FCC izjava o izloženosti zračenju:

Ova oprema je u skladu sa FCC ograničenjima za izloženost zračenju utvrđenim za nekontrolisano okruženje. Ovaj predajnik ne sme da deli lokaciju niti da radi zajedno sa bilo kojom drugom antenom ili predajnikom.

Oppez: Upozoravamo korisnika da izmene ili modifikacije koje nije izričito odobrila strana odgovorna za usaglašenost mogu da ponište ovlašćenje korisnika za rad sa opremom.

Kanada:

Ovaj uređaj sadrži predajnik(e) / prijemnik(e) koji su izuzeti od licence i koji su u skladu sa RSS(-ovima) izuzetim od licence Inovacije, nauke i ekonomskog razvoja Kanade. Njegov rad mora da ispuni sledeća dva uslova: (1) Ovaj uređaj ne sme da izazove smetnje. (2) Ovaj uređaj mora da primi sve smetnje, uključujući i smetnje koje mogu da izazovu neželjeni rad uređaja. CAN ICES-003(B)/NMB-003(B)

Ova oprema je u skladu sa kanadskim ograničenjima za izloženost zračenju utvrđenim za nekontrolisana okruženja. Ovaj predajnik ne sme da deli lokaciju niti da radi zajedno sa bilo kojom drugom antenom ili predajnikom.

8 Žigovi

Bluetooth

Bluetooth® oznaka i logoi su registrovani žigovi u vlasništvu kompanije Bluetooth SIG, Inc. i svako korišćenje tih žigova od strane MMD Hong Kong Holding Limited je pod licencom. Ostali žigovi i trgovačke oznake pripadaju njihovim odgovarajućim vlasnicima.

Siri

Siri je žig kompanije Apple Inc., registrovan u SAD i drugim zemljama.

Google

Google i Google Play su žigovi kompanije Google LLC.

9 Česta pitanja

Moje Bluetooth slušalice neće da se uključe.

Nivo baterije je nizak. Napunite slušalice.

Ne mogu da uparim Bluetooth slušalice sa Bluetooth uređajem.

Bluetooth je onemogućen. Omogućite Bluetooth funkciju na svom Bluetooth uređaju i uključite Bluetooth uređaj pre uključivanja slušalica.

Kako resetovati uparivanje.

Ostavite slušalice u režimu za uparivanje (belo i plavo svetlo naizmenično treperi), pritisnite i držite dugmad „Jačina zvuka +“ i „Jačina zvuka -“ duže od četiri sekunde dok se ne upali plavo LED svetlo.

Mogu da čujem ali ne mogu da upravljam muzikom na svom Bluetooth uređaju (npr. pusti/pauziraj/predi na sledeću/prethodnu numeru).

Uverite se da Bluetooth audio izvor podržava AVRCP (pogledajte 'Tehnički podaci' na stranici 10).

Nivo jačine zvuka na slušalicama je suviše nizak.

Neki Bluetooth uređaji ne mogu da usklade nivo jačine zvuka sa slušalicama putem sinhronizacije jačine zvuka. U tom slučaju, morate da posebno podesite nivo jačine zvuka na svom Bluetooth uređaju da biste postigli odgovarajući nivo jačine zvuka.

Bluetooth uređaj ne može da pronade slušalice.

- Možda su slušalice povezane sa prethodno uparenim uređajem. Isključite povezani uređaj ili ga pomerite van dometa.
- Možda je uparivanje resetovano ili su slušalice prethodno uparene sa drugim uređajem. Ponovo uparite slušalice sa Bluetooth uređajem prateći instrukcije iz uputstva za upotrebu. (vidite odeljak 'Uparite slušalice sa Bluetooth uređajem po prvi put' na stranici 6).

Moje Bluetooth slušalice su povezane sa Bluetooth mobilnim telefonom sa omogućenim stereo zvukom, ali se muzika čuje samo na zvučniku telefona.

Pogledajte uputstvo za upotrebu mobilnog telefona. Izaberite slušanje muzike putem slušalica.

Kvalitet zvuka je loš i čuje se pucketanje.

- Bluetooth uređaj je van dometa. Smanjite udaljenost između slušalica i Bluetooth uređaja ili uklonite prepreke između njih.
- Napunite slušalice.

Redovno čistite slušalice.

- Koristite čistu, vlažnu krpu da biste redovno brisali slušalice - naročito provodnike zvuka i rupice za mikروفon - i da biste izbegli gomilanje supstanci kao što su znoj i ušnog voska.

- Ako u provodnicima zvuka, rupicama za vazduh ili rupicama za mikrofonski ostane znoj ili kapljice vode, nivo zvuka će privremeno opasti ili će zvuk potpuno nestati. Ovo nije kvar. Koristite mekanu, vlažnu krpu da biste temeljno osušili slušalice. Alternativno, uklonite vrhove bubica, okrenite provodnike zvuka nadole i blago lupkajte slušalice oko pet puta na suvoj krpi ili sličnoj podlozi da biste uklonili vodu koja se nakupila unutra.
- Uverite se da su slušalice potpuno suve pre punjenja i korišćenja. Izbegavajte da koristite jednokratne jastučice sa alkoholom ili druge supstance za čišćenje.

Redovno puniti slušalice.

Ako se slušalice ne koriste u dužem vremenskom periodu, punjiva baterija će početi da gubi napunjenost. Da biste to izbegli, potpuno napunite bateriju bar jednom na svaka tri meseca.



2024 © MMD Hong Kong Holding Limited. Sva prava zadržana.
Specifikacije su podložne promenama bez prethodne najave.
Philips i Philips grb štita su registrovani žigovi kompanije Koninklijke Philips N.V. i koriste se pod licencom. Ovaj proizvod je proizvela i prodaje se pod odgovornošću kompanije MMD Hong Kong Holding Limited ili jedne od njenih podružnica, a kompanija MMD Hong Kong Holding Limited je garant u vezi sa ovim proizvodom. Sva druga imena kompanija i proizvoda mogu biti žigovi odgovarajućih kompanija sa kojima su povezani.

