

PHILIPS

Căști

Seria 5000

TAH5209



Manualul proprietarului

Înregistrați-vă produsul și solicitați asistență pe site-ul:
www.philips.com/support

Cuprins

1	Instrucțiuni importante de siguranță	2
	Protecție auditivă	2
	Informații generale	2
<hr/>		
2	Căștile dvs. supraauriculare cu wireless	4
	Ce se află în ambalaj	4
	Alte dispozitive	4
	Prezentare generală a căștilor fără fir	5
<hr/>		
3	Începeți	6
	Încărcarea bateriei	6
	Descărcarea aplicației	6
	Asocierea căștilor cu dispozitivul Bluetooth pentru prima dată	6
	Asocierea căștilor cu un alt dispozitiv Bluetooth	7
<hr/>		
4	Utilizarea căștilor	8
	Conectarea căștilor la dispozitivul Bluetooth	8
	Pornire/Oprire	8
	Gestionați-vă apelurile și muzica	8
	Asistent vocal	9
	Stare indicator LED căști	9
<hr/>		
5	Resetați căștile	10
<hr/>		
6	Date tehnice	10
<hr/>		
7	Aviz	11
	Declarație de conformitate	11
	Depozitarea vechiului produs și a bateriei	11
	Scoateți bateria integrată	11
	Conformitatea cu EMF	11
	Informații referitoare la mediu	12
	Aviz de conformitate	12
<hr/>		
8	Mărci comerciale	14
<hr/>		
9	Întrebări frecvente	15

1 Instrucțiuni importante de siguranță

Protecție auditivă



Pericol!

- Pentru a evita vătămările auditive, limitați perioada de timp în care utilizați căștile la volum ridicat și setați volumul la un nivel sigur. Cu cât volumul este mai mare, cu atât timpul de ascultare în siguranță este mai scurt.

Asigurați-vă că respectați următoarele indicații atunci când utilizați căștile.

- Ascultați la un volum confortabil pe perioade de timp rezonabile.
- Asigurați-vă că nu setați volumul la un nivel tot mai mare, pe măsură ce auzul dumneavoastră se adaptează.
- Nu măriți volumul atât de mult, încât să nu puteți auzi ce se întâmplă în jurul dumneavoastră.
- Trebuie să fiți precaut sau să întrerupeți temporar utilizarea în situații potențial periculoase.
- Presiunea acustică excesivă exercitată de căști sau căștile intraauriculare poate provoca pierderea auzului.
- Utilizarea căștilor pe ambele urechi nu este recomandată atunci când conduceți și poate fi ilegală în unele regiuni.
- Pentru siguranța dumneavoastră, evitați distragerea atenției prin muzică sau prin apeluri telefonice în timp ce vă aflați în trafic sau în alte medii potențial periculoase.

Informații generale

Pentru a evita deteriorarea sau funcționarea defectuoasă:



Atenție!

- Nu expuneți căștile la căldură excesivă.
- Nu scăpați căștile pe jos.
- Căștile nu trebuie să fie expuse la medii umede (picurare sau stropire). (Consultați clasificarea IP a produsului în cauză)
- Căștile nu trebuie să fie scufundate în apă.
- Nu puneți la încărcat căștile atunci când conectorul sau priza este umedă.
- Nu utilizați agenți de curățare care conțin alcool, amoniac, benzen sau substanțe abrazive.
- Utilizați o lavetă curată și umedă pentru a curăța căștile - în special canalele de sunet și orificiile microfonului - periodic și pentru a evita acumularea de substanțe, cum ar fi transpirația sau cea de urechi.
- Dacă în canalele de sunet, în orificiile de aer sau în orificiile microfonului rămân picături de transpirație sau apă, nivelul sunetului va scădea temporar sau va fi redus complet. Acest fenomen nu este o defecțiune. Utilizați o lavetă moale și umedă pentru a usca bine căștile. Alternativ, îndepărtați vârful elementelor intraauriculare, rotiți canalele de sunet în jos și loviți ușor căștile de aproximativ cinci ori pe o lavetă uscată sau un material similar pentru a îndepărta apa colectată în interior.
- Căștile trebuie să fie complet uscate înainte de încărcare și utilizare. Evitați utilizarea tampoanelor de unică folosință cu alcool sau alte substanțe pentru curățare.
- Bateria integrată nu trebuie expusă la căldură excesivă, cum ar fi: la soare, la flacără deschisă sau la alte asemenea surse de căldură.
- Pericol de explozie dacă bateria este înlocuită incorect. Înlocuiți-o doar cu același tip sau cu echivalentul.
- Pentru a obține gradul de protecție IP specific, capacul fantei de încărcare trebuie să fie închis.
- Aruncarea unei baterii în foc sau într-un cuptor încins sau zdrobirea sau tăierea mecanică a acesteia poate duce la explozie.
- Expunerea bateriei la un mediu cu temperatură extrem de ridicată poate duce la explozie sau la scurgerea de lichide sau de gaze inflamabile.
- O baterie supusă unei presiuni a aerului extrem de scăzute poate duce la explozie sau la scurgerea de lichide sau de gaze inflamabile.
- Înlocuirea bateriei cu un alt tip duce la riscul de deteriorare severă a acesteia și a căștilor (de exemplu, în cazul unor tipuri de baterii cu litiu).

- Dacă nu utilizați căștile pentru o perioadă mai lungă, acumulatorul va începe să se descarce. Pentru a evita acest lucru, încărcați complet bateria cel puțin o dată la trei luni.
- Pentru a evita riscul de incendiu, echipamentul trebuie alimentat numai de o sursă de alimentare externă a cărei ieșire trebuie să respecte PS1 (cu o capacitate de ieșire mai mică de 15W).

Temperaturi și umiditate de funcționare și depozitare

- Depozitați într-un loc în care temperatura este între -20°C și 50°C , iar umiditatea relativă este de până la 90%.
- A se utiliza într-un loc în care temperatura este cuprinsă între 0°C și 45°C , iar umiditatea relativă este de până la 90%.
- Durata de viață a bateriei poate fi mai scurtă în condiții de temperaturi ridicate sau scăzute.

2 Căștile dvs. supraauriculare cu wireless

Felicitări pentru achiziționare și bine ați venit la Philips! Pentru a beneficia pe deplin de asistența oferită de Philips, înregistrați-vă produsul pe site-ul www.philips.com/support.

Cu aceste căști supraauriculare Philips cu wireless, puteți:

- Să vă bucurați de convorbiri telefonice, fără fir, de tip mâini libere
- Să vă simțiți bine și să controlați muzica, fără fir
- Să comutați între apeluri și muzică



Ghid de pornire rapidă



Garanție globală



Pliant cu informații despre siguranță

Ce se află în ambalaj

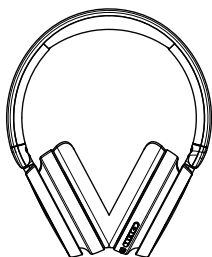

Căști supraauriculare cu wireless
TAH5209



Cablu de încărcare USB
(doar pentru încărcare)

Alte dispozitive

Un telefon mobil sau un dispozitiv (de exemplu, notebook, tabletă, adaptoare pentru bluetooth, playere MP3 etc.) care acceptă conexiune bluetooth și este compatibil cu căștile (consultați „Date tehnice” la pagina 10).

Prezentare generală a căștilor fără fir

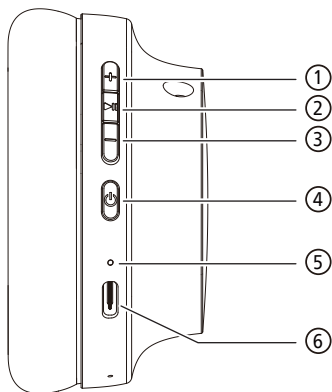

- ① Volum + / Piesa următoare
- ② Buton multifuncțional (MFB)
- ③ Volum - / Piesa anterioară
- ④ Buton pornire/oprire
- ⑤ Indicator LED
- ⑥ Mufă de încărcare USB-C

3 Începeți

Încărcarea bateriei

Notă

- Înainte de a utiliza căștile, încărcați bateria timp de două ore pentru o capacitate a bateriei și o durată de viață optime.
- Utilizați doar cablul de încărcare USB-C original pentru a evita orice defecțiune.
- Închideți apelul înainte de încărcare. Conectarea căștilor la încărcător le va opri.
- Dacă nu utilizați căștile pentru o perioadă mai lungă, acumulatorul va începe să se descarce. Pentru a evita acest lucru, încărcați complet bateria cel puțin o dată la trei luni.

Conectați cablul USB de încărcare inclus la:

- Portul de încărcare USB-C de pe căști și;
 - Încărcător/Portul USB al unui computer.
- ↳ Lumina LED devine albă în timpul încărcării și se oprește după încărcarea completă a căștilor.

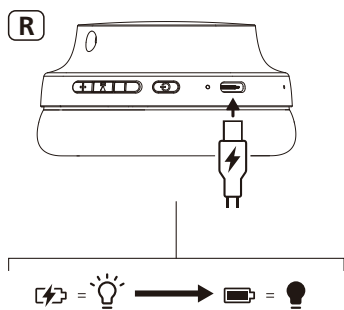

Recomandare

- În mod normal, o încărcare completă durează 2 ore.

Descărcarea aplicației

Scanați codul QR/ Apăsați butonul „Descărcare” sau căutați „Philips Headphones” în Apple App Store sau Google Play pentru a descărca aplicația.

Începeți



Aplicația Philips Headphones vă oferă controlul asupra muzicii pe care o ascultați. Puteți personaliza sunetul astfel încât să se potrivească întotdeauna cel mai bine nevoilor dvs. atunci când ascultați muzică sau vorbiți la telefon.

Asocierea căștilor cu dispozitivul Bluetooth pentru prima dată

- 1 Căștile trebuie să fie complet încărcate și oprite.
 - 2 Apăsați și țineți apăsat butonul  timp de 2 secunde; căștile vor fi în modul de asociere și pregătite pentru conectare.
- ↳ Lumina LED de pe căști luminează intermitent în alb albastru.
- ↳ Căștile sunt acum în modul de asociere și pot fi asociate cu un dispozitiv Bluetooth (de exemplu, un telefon mobil).

- 3 Activați funcția Bluetooth a dispozitivului dumneavoastră Bluetooth.
- 4 Asociați căștile cu dispozitivul Bluetooth, consultați manualul de utilizare al dispozitivului Bluetooth.

Notă

- După pornire, în cazul în care căștile găsesc niciun dispozitiv Bluetooth conectat anterior, intrați în modul de asociere (apăsați din nou butonul de pornire timp de 5 secunde după oprire).

Următorul exemplu vă arată cum să asociați căștile cu dispozitivul Bluetooth.

- 1 Activați funcția Bluetooth a dispozitivului dvs. Bluetooth și selectați **Philips TAH5209**.
- 2 Introduceți parola căștilor, „0000” (4 zerouri) dacă vi se solicită. Pentru dispozitivele cu Bluetooth 3.0 sau o versiune ulterioară, nu este necesar să introduceți parola.



Philips TAH5209

Asocierea căștilor cu un alt dispozitiv Bluetooth

Dacă doriți să asociați alt dispozitiv Bluetooth cu căștile, opriți căștile, apăsați butonul de pornire timp de 5 secunde, apoi găsiți al doilea dispozitiv, ca la asocierea obișnuită.

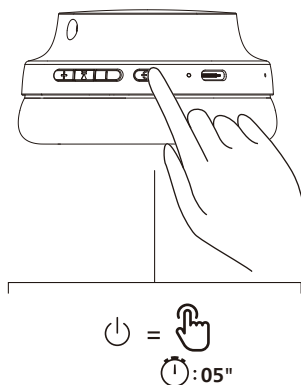

Notă

- Căștile pot stoca 5 dispozitive în memorie. Dacă doriți să asociați mai mult de 5 dispozitive, dispozitivul care a fost asociat cu cel mai mult timp în urmă va fi înlocuit cu dispozitivul nou.

4 Utilizarea căștilor

Conectarea căștilor la dispozitivul Bluetooth

- 1 Activați funcția Bluetooth a dispozitivului dumneavoastră Bluetooth.
- 2 Apăsați și țineți apăsat butonul  pentru a porni căștile.
 - ↳ LED-ul alb se va aprinde după 2 secunde
 - ↳ Căștile sunt reconectate automat la ultimul telefon mobil/dispozitiv Bluetooth conectat



Recomandare



- Dacă activați funcția Bluetooth a dispozitivului dumneavoastră Bluetooth după pornirea căștilor, va trebui să accesați meniul Bluetooth al dispozitivului și să conectați manual căștile la dispozitiv.



Notă

- La unele dispozitive Bluetooth, este posibil să nu se realizeze automat conexiunea. În acest caz, trebuie să accesați meniul Bluetooth al dispozitivului și să conectați manual căștile la dispozitivul Bluetooth.

Pornire/Oprire

Funcție	Buton	Funcționare
Porniți căștile		Apăsați și țineți apăsat timp de 2 secunde
Opriți căștile		Apăsați și țineți apăsat timp de 2 secunde

Gestionați-vă apelurile și muzica

Controlul sistemului muzical

Funcție	Buton	Funcționare
Redare sau pauză redare muzică	MFB	O singură apăsare
Următoarea melodie	+	Apăsați și țineți apăsat timp de 1 secundă
Melodia anterioară	-	Apăsați și țineți apăsat timp de 1 secundă
Reglarea volumului +	+	O singură apăsare
Reglarea volumului -	-	O singură apăsare

Controlul apelurilor

Funcție	Buton	Funcționare
Preluarea unui apel	MFB	O singură apăsare
Închideți/ Respingeți apelul	MFB	Apăsați și țineți apăsat timp de 1 secundă

Apel cu mai mulți participanți

Funcție	Buton	Funcționare
Puneți în așteptare apelul curent și acceptați un apel primit	MFB	O singură apăsare
Puneți în așteptare apelul curent și respingeți un apel primit	MFB	Apăsați și țineți apăsat timp de 1 secundă
Comutați între apelul cu un singur interlocutor și apelul cu mai mulți participanți	MFB	O singură apăsare

Asistent vocal

Funcție	Buton	Funcționare
Declanșarea asistentului vocal (Siri/Google)	MFB	Apăsați și țineți apăsat timp de 1 secundă
Oprirea asistentului vocal	MFB	O singură apăsare

Funcție	Buton	Funcționare
Mod de joc		Apăsare de două ori
Bas dinamic	MFB	Apăsare de două ori

Stare indicator LED căști

Starea căștilor	Indicator
Căștile sunt conectate la un dispozitiv Bluetooth	LED-ul albastru va fi aprins o secundă
Căștile sunt pregătite pentru asociere	Lumina LED clipește albastru și alb alternativ
Căștile sunt pornite, dar nu sunt conectate la un dispozitiv Bluetooth	LED-ul alb luminează intermitent (oprire automată după 5 minute)
Nivel scăzut al bateriei	LED-ul alb luminează intermitent 1x în fiecare secundă

5 Resetați căștile

Dacă întâmpinați orice probleme de conectare sau asociere, puteți urma procedura descrisă mai jos pentru a reseta căștile la setările implicite din fabrică.

- 1 Pe dispozitivul Bluetooth, accesați meniul Bluetooth și eliminați **Philips TAH5209** din lista de dispozitive.
- 2 Dezactivați funcția Bluetooth a dispozitivului dumneavoastră Bluetooth.
- 3 Porniți căștile.
- 4 Apăsăți și țineți apăsat Vol+ și Vol-timp de 4 secunde simultan.
- 5 Urmați pașii din secțiunea „Utilizarea căștilor - conectarea căștilor la dispozitivul Bluetooth”.
- 6 Asociați căștile cu dispozitivul Bluetooth, selectați **Philips TAH5209**.

6 Date tehnice

Căști

- Durată de redare a muzicii: 65 de ore
- Difuzor: 40 mm
- Timp de încărcare: 2 de ore
- Acumulator litiu ion reîncărcabil (500 mAh)
- Versiunea Bluetooth: 5.3
- Profile Bluetooth compatibile:
 - HFP (Profil Hands-Free)
 - A2DP (Profil de distribuție audio avansată)
 - AVRCP (Profil de control la distanță audio-video)
- Gamă de frecvență: 2,402-2,480GHz
- Puterea emițătorului: < 10 dBm
- Rază de funcționare: Până la 10 metri
- Oprire automată a alimentării
- Port USB-C pentru încărcare
- Bas dinamic
- Conectare în mai multe puncte



Notă

- Specificațiile se pot modifica fără notificare prealabilă.
- Durata de viață a bateriei este aproximativă și poate varia în funcție de starea aplicației.

7 Aviz

Declarație de conformitate

Prin prezenta, TP Vision Europe B.V. declară că produsul este în conformitate cu cerințele esențiale și alte prevederi relevante ale Directivei RED 2014/53/EU și ale UK Radio Equipment Regulations SI 2017 No 1206. Declarația de conformitate se găsește pe site-ul www.philips.com/support.

Depozitarea vechiului produs și a bateriei



Produsul dumneavoastră este proiectat și fabricat cu materiale și componente de înaltă calitate care pot fi reciclate și reutilizate.



Acest simbol de pe un produs înseamnă că produsul este reglementat de Directiva europeană 2012/19/EU.



Acest simbol semnifică faptul că produsul conține o baterie reîncărcabilă încorporată care intră sub incidența Directivei europene 2013/56/EU și care nu poate fi eliminată, împreună cu deșeurile menajere obișnuite. Vă sfătuim cu tărie să duceți produsul la un punct de colectare oficial sau la un centru de service Philips pentru ca un profesionist să îndepărteze bateria reîncărcabilă. Informați-vă cu privire la sistemul local de colectare selectivă a produselor electrice și electronice și a bateriilor reîncărcabile. Respectați normele locale și nu aruncați niciodată produsul și bateriile reîncărcabile împreună cu gunoiul menajer obișnuit.

Eliminarea corectă a produselor vechi și a bateriilor reîncărcabile ajută la prevenirea consecințelor negative pentru mediu și sănătatea umană.

Scoateți bateria integrată

Dacă în țara dvs. nu există un sistem de colectare/reciclare a produselor electronice, puteți proteja mediul prin eliminarea și reciclarea bateriei înainte de aruncarea căștilor.

- Căștile trebuie să fie deconectate înainte de a scoate bateria.



Conformitatea cu EMF

Acest produs respectă toate standardele și reglementările aplicabile privind expunerea la câmpuri electromagnetice.

Informații referitoare la mediu

Toate ambalajele inutile au fost omise. Sistemul dumneavoastră este format din materiale care pot fi reciclate și reutilizate dacă sunt dezasamblate de o companie specializată. Vă rugăm să respectați reglementările locale privind eliminarea materialelor de ambalare, a bateriilor uzate și a echipamentelor vechi.

Aviz de conformitate

Dispozitivul este în conformitate cu normele FCC, partea 15. Funcționarea este supusă următoarelor două condiții:

- 1. Acest dispozitiv nu trebuie să provoace interferențe dăunătoare și**
- 2. Acest dispozitiv trebuie să accepte orice interferență primită, inclusiv interferențele care pot cauza o funcționare nedorită.**

Normele FCC

Acest echipament a fost testat și s-a constatat că respectă limitele pentru un dispozitiv digital de clasă B, în conformitate cu partea 15 din normele FCC. Aceste limite sunt concepute pentru a asigura o protecție rezonabilă împotriva interferențelor dăunătoare într-o instalație rezidențială. Acest echipament generează, utilizează și poate radia energie de radiofrecvență și, dacă nu este instalat și utilizat în conformitate cu manualul de instrucțiuni, poate provoca interferențe dăunătoare pentru comunicațiile radio.

Cu toate acestea, nu există nicio garanție că nu vor apărea interferențe într-o anumită instalație. În cazul în care acest echipament provoacă interferențe dăunătoare la recepția radio sau televiziune, care pot fi determinate prin oprirea și pornirea echipamentului, utilizatorul este încurajat să încerce să remedieze interferența printr-una sau mai multe dintre următoarele măsuri:

- Reorientați sau mutați antena de recepție.
- Creșteți distanța dintre echipament și receptor.
- Conectați echipamentul la o priză de pe un circuit diferit de cel la care este conectat receptorul.
- Consultați distribuitorul sau un tehnician radio/TV experimentat pentru ajutor.

Declarație FCC privind expunerea la radiații:

Acest echipament este în conformitate cu limitele de expunere la radiații FCC, stabilite pentru un mediu necontrolat. Acest emițător nu trebuie să fie amplasat în același loc sau utilizat împreună cu nicio altă antenă sau emițător.

Atenție: Utilizatorul este avertizat că schimbările sau modificările care nu au fost aprobate în mod explicit de partea responsabilă pentru conformitate pot anula permisiunea utilizatorului de a folosi echipamentul.

Canada:

Acest dispozitiv conține un emițător (emițătoare) / receptor (receptoare) scutit(e) de licență, care este (sunt) conform(e) RSS de scutire de licență al(e) Innovation, Science and Economic Development Canada. Funcționarea este supusă următoarelor două condiții: (1) Acest dispozitiv nu trebuie să provoace interferențe. (2) Acest dispozitiv trebuie să accepte orice interferențe, inclusiv interferență care ar putea cauza funcționarea nedorită a dispozitivului.
CAN ICES-003(B)/NMB-003(B)

Acest echipament respectă limitele de expunere la radiații, din Canada, stabilite pentru mediile necontrolate. Acest emițător nu trebuie să fie amplasat în același loc sau utilizat împreună cu nicio altă antenă sau emițător.

8 Mărci comerciale

Bluetooth

Marca verbală și logo-urile Bluetooth® sunt mărci înregistrate, deținute de Bluetooth SIG, Inc. și orice utilizare a acestor mărci de către MMD Hong Kong Holding Limited se face în baza licenței. Alte mărci comerciale și denumiri comerciale aparțin proprietarilor respectivi.

Siri

Siri este o marcă comercială a Apple Inc., înregistrată în SUA și în alte țări.

Google

Google și Google Play sunt mărci comerciale ale Google LLC.

9 Întrebări frecvente

Căștile mele Bluetooth nu pornesc.

Nivelul bateriei este scăzut. Încărcați căștile.

Nu-mi pot asocia căștile Bluetooth cu dispozitivul Bluetooth.

Funcția Bluetooth este dezactivată. Activați funcția Bluetooth pe dispozitivul Bluetooth și porniți dispozitivul Bluetooth înainte de a porni căștile.

Cum se resetează asocierea.

Lăsați căștile în modul de asociere (LED-ul luminează intermitent alternativ în alb și albastru), apăsați și mențineți apăsată simultan butoanele „Volum +” și „Volum -” mai mult de patru secunde până când LED-ul albastru se aprinde.

Pot auzi, dar nu pot controla muzica de pe dispozitivul Bluetooth (de exemplu, redare/pauză/derulare înainte/înapoi).

Asigurați-vă că sursa audio Bluetooth acceptă AVRCP (consultați secțiunea „Date tehnice”, de la pagina 10).

Nivelul volumului căștilor este prea scăzut.

Unele dispozitive Bluetooth nu pot asocia nivelul volumului cu căștile prin sincronizarea volumului. În acest caz, trebuie să reglați volumul independent pe dispozitivul Bluetooth pentru a atinge un nivel de volum adecvat.

Dispozitivul Bluetooth nu poate găsi căștile.

- Căștile pot fi conectate la un dispozitiv asociat anterior. Opriiți dispozitivul conectat sau mutați-l în afara razei de acțiune.
- Este posibil ca asocierea să fi fost resetată sau căștile să fi fost asociate anterior unui alt dispozitiv. Asociați din nou căștile cu dispozitivul Bluetooth, așa cum este descris în manualul de utilizare. (consultați secțiunea „Asociați căștile cu dispozitivul Bluetooth pentru prima dată” de la pagina 6).

Căștile mele Bluetooth sunt conectate la un telefon mobil cu sistem stereo Bluetooth, dar muzica este redată doar în difuzorul telefonului mobil.

Consultați manualul de utilizare al telefonului dvs. mobil. Selectați pentru a asculta muzică la căști.

Calitatea audio este slabă și se poate auzi un zgomot asemănător pocniturilor.

- Dispozitivul Bluetooth este în afara razei de acțiune. Reduceți distanța dintre căști și dispozitivul Bluetooth sau eliminați obstacolele dintre ele.
- Încărcați-vă căștile.

Curățați căștile periodic.

- Utilizați o lavetă curată și umedă pentru a curăța căștile - în special canalele de sunet și orificiile microfonului - periodic și pentru a evita acumularea de substanțe, cum ar fi transpirația sau ceara de urechi.

- Dacă în canalele de sunet, în orificiile de aer sau în orificiile microfonului rămân picături de transpirație sau apă, nivelul sunetului va scădea temporar sau va fi redus complet. Acest fenomen nu este o defecțiune. Utilizați o lavetă moale și umedă pentru a usca bine căștile. Alternativ, îndepărtați vârful elementelor intraauriculare, rotiți canalele de sunet în jos și loviți ușor căștile de aproximativ cinci ori pe o lavetă uscată sau un material similar pentru a îndepărta apa colectată în interior.
- Căștile trebuie să fie complet uscate înainte de încărcare și utilizare. Evitați utilizarea tampoanelor de unică folosință cu alcool sau alte substanțe pentru curățare.

Încărcați căștile periodic.

Dacă nu utilizați căștile pentru o perioadă mai lungă, acumulatorul va începe să se descarce. Pentru a evita acest lucru, încărcați complet bateria cel puțin o dată la trei luni.



2024 © MMD Hong Kong Holding Limited. Toate drepturile rezervate. Specificațiile se pot modifica fără notificare prealabilă. Philips și Philips Shield Emblem sunt mărci comerciale înregistrate ale Koninklijke Philips N.V. și sunt utilizate în baza licenței. Acest produs a fost fabricat și este vândut sub responsabilitatea MMD Hong Kong Holding Limited sau a unuia dintre filialele sale, iar MMD Hong Kong Holding Limited este garantul acestui produs. Toate celelalte nume de companii și produse pot fi mărci comerciale ale companiilor respective cu care sunt asociate.

