

PHILIPS

Soundbar

5000 Series

Buku Petunjuk

TAB5309

Daftarkan produk Anda dan dapatkan dukungan di
www.philips.com/support

Daftar Isi

1	Petunjuk keselamatan penting	3	5	Spesifikasi produk	19
	Keselamatan	3			
	Merawat produk Anda	5			
	Merawat lingkungan	5	6	Pemecahan masalah	20
	Pernyataan kepatuhan	5			
	Bantuan dan dukungan	5	7	Merek dagang	21
2	Soundbar Anda	6			
	Isi kemasan	6			
	Soundbar	6			
	Konektor	7			
	Subwoofer nirkabel	7			
	Remote control	8			
	Menyiapkan Remote Control	9			
	Pemasangan pada dinding	10			
	Penempatan	10			
3	Sambungkan	11			
	Menyambungkan ke HDMI ARC	11			
	Menyambung ke Optical	12			
	Menyambung ke Audio in	12			
	Sambungkan ke sumber daya	12			
	Pasangkan dengan subwoofer	13			
4	Gunakan soundbar	14			
	Download aplikasi	14			
	Aktifkan dan nonaktifkan	14			
	Pilih mode	14			
	Menyesuaikan Volume	15			
	Pilih Efek Ekuwaliser (EQ)	15			
	Tampilan LED Indikator Aktif/ Nonaktif	16			
	DTS Virtual X	16			
	Penyesuaian volume otomatis	16			
	Memutar dari perangkat Bluetooth	16			
	Mendengarkan perangkat eksternal	17			
	Putar audio melalui USB	18			
	Reset pabrik	18			

1 Petunjuk keselamatan penting

Baca dan pahami semua petunjuk keselamatan sebelum menggunakan produk. Jika kerusakan tersebut diakibatkan ketidakpatuhan terhadap petunjuk, garansi akan hangus.

Keselamatan

Kenali simbol keselamatan ini

Informasi simbol terletak di bagian bawah atau belakang produk.

	PERHATIAN RISIKO TERSENGAT ALIRAN LISTRIK JANGAN DIBUKA	
PERHATIAN: UNTUK MENGURANGI RISIKO SENGATAN LISTRIK, JANGAN LEPASKAN PENUTUP (ATAU BAGIAN BELAKANG). TIDAK ADA KOMPONEN YANG DAPAT DISERVIS PENGGUNA. TINDAKAN SERVIS HANYA DAPAT DILAKUKAN PETUGAS BERKUALIFIKASI.		



Alat ini termasuk ke dalam KELAS II dengan isolasi ganda, dan tidak menyediakan pelindung terhadap grounding.



Tegangan AC



Simbol ini menunjukkan tegangan DC.



Ikuti instruksi di buku petunjuk!



PERINGATAN!

Peringatan: Risiko tersengat aliran listrik!



Tanda peringatan dimaksudkan untuk mengingatkan pengguna tentang adanya petunjuk pengoperasian penting.

Risiko sengatan listrik atau terbakar!

- Sebelum Anda membuat atau mengubah koneksi apa pun, pastikan bahwa semua perangkat dicabut dari stopkontak.
- Hindarkan produk dan aksesoris dari terkena hujan atau air. Jangan sekali-kali meletakkan wadah berisi zat cair, seperti vas, di dekat produk. Jika cairan tumpah di atas atau masuk ke dalam produk, segera cabut produk dari stopkontak. Hubungi Layanan Pelanggan agar produk diperiksa sebelum digunakan.
- Jangan sekali-kali meletakkan produk dan aksesoris di dekat nyala api terbuka atau sumber panas lain, termasuk sinar matahari langsung.
- Jangan masukkan benda ke slot ventilasi atau bagian-bagian terbuka lainnya pada produk.
- Saat steker listrik atau sambungan alat digunakan sebagai perangkat pemutus, perangkat pemutus harus selalu siap digunakan.
- Baterai (baterai dalam kemasan atau baterai yang terpasang) tidak boleh terkena panas berlebih, seperti sinar matahari, api, atau sumber panas serupa lainnya.
- Cabut produk dari stopkontak dan antena sebelum terjadi badai petir.
- Jika Anda mencabut kabel daya, tarik stekernya, jangan kabelnya.
- Gunakan produk di iklim tropis dan/atau sedang.

Risiko korsleting atau terbakar!

- Untuk identifikasi dan tingkat suplai, lihat pelat tipe di bagian belakang atau bawah produk.
- Sebelum menyambungkan produk ke stopkontak, pastikan voltase daya cocok dengan nilai voltase yang tertera di bagian belakang atau bawah produk. Jangan sekali-kali menyambungkan produk ke stopkontak jika voltasenya berbeda.

Risiko cedera atau kerusakan pada produk ini!

- Untuk pemasangan pada dinding, produk ini harus dipasang dengan kokoh ke dinding sesuai dengan petunjuk pemasangan. Hanya gunakan braket pemasangan pada dinding yang disertakan (jika tersedia). Pemasangan pada dinding yang tidak benar dapat menyebabkan kecelakaan, cedera, atau kerusakan. Jika ada pertanyaan, hubungi Layanan Konsumen di negara Anda.
- Jangan sekali-kali meletakkan produk atau benda apa pun pada kabel daya atau peralatan listrik lainnya.
- Jika produk diangkut dalam suhu di bawah 5°C, bongkar produk dan tunggu hingga suhunya sesuai dengan suhu kamar sebelum menyambungkan produk ke stopkontak.
- Beberapa bagian dari produk ini mungkin terbuat dari kaca. Tangani dengan hati-hati untuk menghindari cedera dan kerusakan.

Risiko produk mengalami panas berlebih!

- Jangan sekali-kali memasang produk di ruang yang sempit. Selalu berikan jarak sekitar empat inci di sekitar produk untuk ventilasi. Pastikan tirai atau objek lain tidak menutup slot ventilasi pada produk.

PERINGATAN Penggunaan baterai

- **PERHATIAN:** Bahaya ledakan jika baterai diganti secara keliru. Ganti hanya dengan jenis yang sama atau setara.
- Lepaskan baterai jika sudah habis atau jika remote control tidak akan digunakan dalam waktu yang lama.

- Baterai mengandung bahan kimia, bahan tersebut harus didaur ulang atau dibuang sesuai dengan panduan negara bagian dan lokal.
- Pasang semua baterai dengan benar, + dan - seperti yang ditandai pada peralatan.
- Jangan mencampur baterai lama dengan yang baru.
- Jangan mencampur baterai alkalin, standar (Karbon-Zinc) atau isi ulang (NI-CD, NI-MH, dll.).
- Baterai (baterai atau baterai di kemasan) tidak boleh terkena panas berlebih, seperti sinar matahari, api, atau sumber panas serupa lainnya.
- Jangan buang baterai ke api atau oven panas, atau penggilas atau pemotongan baterai secara mekanis.
- Untuk menghindari baterai terkena tekanan udara yang sangat rendah.



Catatan

- Label rating berada di bagian bawah atau belakang peralatan.

Merawat produk Anda

Hanya gunakan kain serat mikro untuk membersihkan produk.

Merawat lingkungan

Pembuangan produk dan baterai lama Anda



Produk Anda dirancang dan diproduksi dengan bahan dan komponen berkualitas tinggi, yang dapat didaur ulang dan digunakan kembali.



Simbol ini pada produk menandakan bahwa produk tersebut tercakup oleh European Directive 2012/19/EU.



Simbol ini berarti produk menggunakan baterai yang dicakup dalam European Directive 2013/56/EU, yang tidak boleh dibuang bersamaan dengan limbah rumah tangga biasa.

Cari tahu tentang sistem pengumpulan terpisah di tempat Anda untuk produk listrik dan elektronik dan baterai. Ikuti peraturan setempat dan jangan membuang produk dan baterai bersama dengan limbah rumah tangga. Pembuangan produk dan baterai lama dengan benar membantu mencegah kemungkinan dampak negatif terhadap kesehatan lingkungan dan manusia.

Melepas baterai sekali pakai

Untuk melepaskan baterai lama, lihat bagian pemasangan baterai.

Pernyataan kepatuhan

Produk ini mematuhi persyaratan interferensi radio masyarakat Eropa.

Dengan ini, TP Vision Europe B.V. menyatakan bahwa produk ini mematuhi persyaratan pokok dan ketentuan relevan lainnya dari RED Directive 2014/53/EU dan UK Radio Equipment Regulations SI 2017 No 1206. Anda dapat menemukan Pernyataan Kepatuhan di www.philips.com/support.

Bantuan dan dukungan

Untuk dukungan online yang luas, kunjungi www.philips.com/support untuk:

- unduh petunjuk pengguna dan panduan cepat
- tonton tutorial video (hanya tersedia untuk model yang dipilih)
- cari jawaban dari pertanyaan umum (FAQ)
- kirim pertanyaan melalui email
- bicara dengan perwakilan dukungan kami.

Ikuti instruksi di situs web untuk memilih bahasa Anda, lalu masukkan nomor model produk Anda.

Anda juga dapat menghubungi Layanan Konsumen di negara Anda. Sebelum menghubungi, catat nomor model dan nomor seri produk Anda. Anda dapat menemukan informasi ini di bagian belakang atau bawah produk Anda.

2 Soundbar Anda

Selamat atas pembelian Anda dan selamat datang di Philips! Untuk memanfaatkan sepenuhnya dukungan yang ditawarkan Philips, daftarkan soundbar Anda di www.philips.com/support.

Isi kemasan

Periksa dan identifikasi item dalam kemasan:

- Soundbar x 1
- Subwoofer nirkabel x 1
- Remote control x 1
(Baterai AAA x 2)
- Kabel daya (Bar dan subwoofer) * x 2
- Kit pemasangan pada dinding x 1
(braket x2 / sekrup braket x4 / Pelindung x4)
- Panduan mulai cepat/
Kartu garansi / Lembar keselamatan x 1

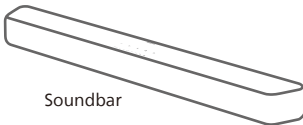

Soundbar



Kit pemasangan di dinding
(braket x2 / sekrup braket x4 /
Pelindung x4)

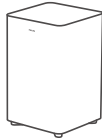

Subwoofer nirkabel

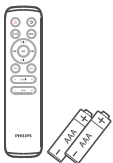

Remote control
(Baterai AAA x 2)



Panduan ringkas
Kartu garansi/Lembar
keselamatan

TAB5309/10		TAB5309/98	
TAB5309/67	TAB5309/61	TAB5309/96	TAB5309/77

- Jumlah kabel daya dan jenis steker berbeda-beda tergantung wilayah.
- Foto, ilustrasi, dan gambar yang ditunjukkan pada Manual Pengguna ini hanya untuk referensi, penampilan produk sebenarnya dapat berbeda.

Soundbar

Bagian ini berisi ikhtisar soundbar.

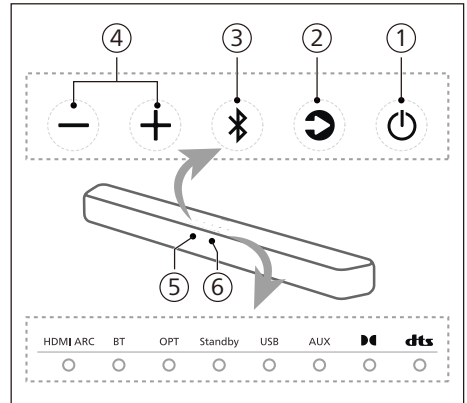

- ① **⏻ (Siaga)**
 - Aktifkan soundbar atau ubah ke mode Siaga.
 - Tekan selama 8 detik saat status daya hidup untuk mengaktifkan atau menonaktifkan Siaga Otomatis (15 menit Siaga Otomatis).
- ② **➡ Tombol (Sumber)**
Pilih sumber input untuk Soundbar.

- ③ **✂ Tombol (Bluetooth)**
 - Tekan untuk memilih mode Bluetooth.
 - Tekan lama selama 3 detik untuk masuk ke mode pemasangan Bluetooth.
 - Tekan lama selama 8 detik untuk memutuskan semua perangkat dan menghapus daftar riwayat koneksi BT, lalu masuk ke mode pemasangan.
- ④ **⊕ ⊖ Tombol (Volume)**
Memperbesar atau memperkecil volume suara.
- ⑤ **Sensor remote control**
- ⑥ **Indikator LED soundbar**

Status LED	Status
HDMI ARC	Putih Mode HDMI ARC
BT	Biru Putih Mode Bluetooth (Klasik) Mode Bluetooth (LE Audio)
OPT	Putih Mode optik
Standby	Merah Mode standby
USB	Putih Mode USB
AUX	Putih Mode AUX
	Putih Dolby Audio
	Putih Audio DTS

Konektor

Bagian ini berisi ikhtisar konektor yang tersedia di soundbar Anda.

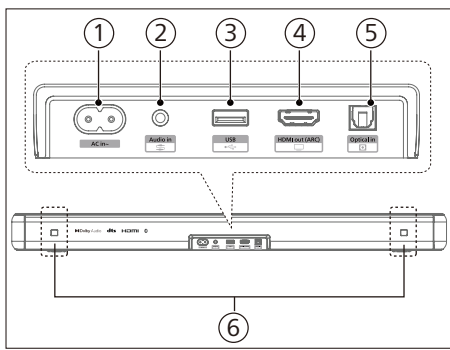

- ① **Port AC ~ soket**
Sambungkan ke catu daya.
- ② **Audio in**
Input audio dari, misalnya, pemutar MP3 (jack 3,5mm).
- ③ **USB**
 - Sambungkan ke perangkat penyimpanan USB untuk pemutaran media audio.
 - Upgrade perangkat lunak produk ini.
- ④ **HDMI ARC**
Port ini mendukung fitur HDMI ARC, sambungkan ke input HDMI (ARC) di TV.
- ⑤ **Optical in**
Sambungkan ke output audio optik pada TV atau perangkat digital.
- ⑥ **Slot braket dinding**

Subwoofer nirkabel

Bagian ini berisi ikhtisar subwoofer nirkabel.

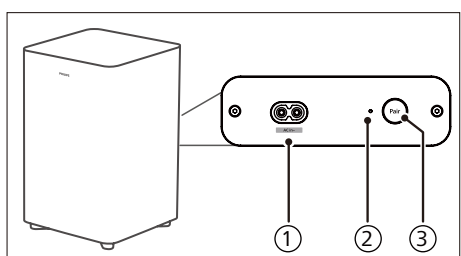

- ① **Port AC ~ soket**
Sambungkan ke catu daya.
- ② **Indikator subwoofer**
Menentukan status berdasarkan indikator subwoofer nirkabel.

Status LED	Status
Berkedip cepat	Subwoofer dalam mode pemasangan
Padat	Tersambung / pemasangan berhasil
Berkedip pelan	Status belum dipasang

- ③ **Tombol Pair (Pasangkan)**
Tekan dan tahan untuk masuk ke mode pemasangan subwoofer, yang digunakan hanya untuk pemasangan manual. (Jangan tekan tombol **Pair (Pasangkan)** sebagai bar dan subwoofer akan dipasangkan secara otomatis setelah unit **ON (AKTIF)**)

Remote control

Bagian ini berisi ikhtisar tentang remote control.

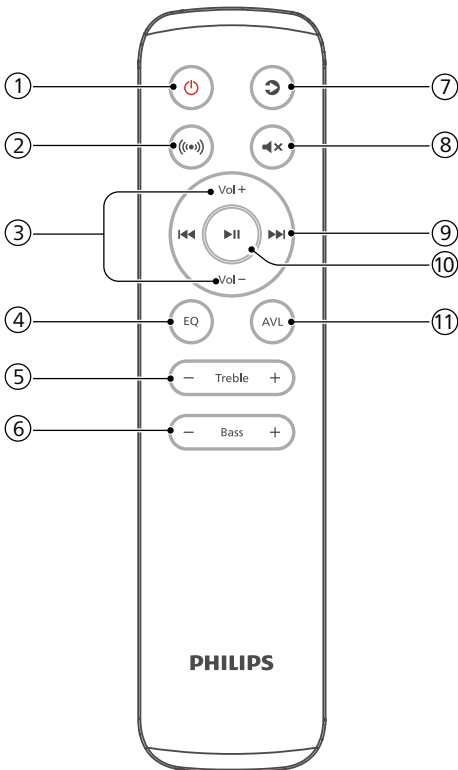

- ① **⏻ (Siaga)**
- Aktifkan soundbar atau ubah ke mode siaga.
 - Tekan selama 8 detik saat status daya hidup untuk mengaktifkan atau menonaktifkan Siaga Otomatis (15 menit Siaga Otomatis).
- ② **⦿ (Surround)**
Virtualiser AKTIF/NONAKTIF.
- ③ **Vol + / Vol - (Volume Soundbar)**
Menaikkan/menurunkan volume soundbar.
- ④ **EQ (Ekualiser)**
- Memilih efek Ekualiser (EQ).
 - Tekan dan tahan selama 3 detik untuk mengaktifkan/ menonaktifkan peningkatan dialog.
- ⑤ **Treble +/-**
Menyesuaikan tingkat treble.
- ⑥ **Bass +/- (Volume Subwoofer)**
Menyesuaikan volume subwoofer.
- ⑦ **⏮ (Sumber)**
Tekan untuk memilih sumber input soundbar.
- ⑧ **🔇 (Diam)**
Membisukan atau mengembalikan volume.
- ⑨ **⏮ / ⏭ (Sebelumnya/Berikutnya)**
Melompat ke trek sebelumnya atau berikutnya dalam mode USB / BT.
- ⑩ **⏩ (Putar/Jeda)**
Memulai, menjeda, atau melanjutkan pemutaran dalam mode USB / BT.
- ⑪ **AVL**
Penyesuaian volume otomatis AKTIF/NONAKTIF dan mode malam.

Menyiapkan Remote Control

- Unit dapat dioperasikan dari jarak jauh dengan Remote Control yang tersedia.
- Meskipun Remote Control dioperasikan dalam rentang efektif 19,7 kaki (6 m), remote control mungkin tidak dapat dioperasikan jika ada penghalang antara unit dan remote control.
- Jika Remote Control dioperasikan di dekat produk-produk lain yang menghasilkan sinar infra merah, atau jika perangkat remote control lainnya menggunakan sinar inframerah di dekat unit, remote control mungkin tidak berfungsi dengan baik. Sebaliknya, produk lainnya mungkin tidak beroperasi dengan baik.

Mengganti Baterai Remote Control

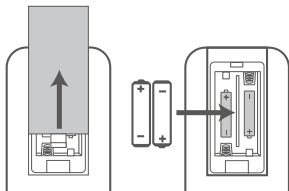

- 1 Tekan dan geser penutup belakang untuk membuka kompartemen baterai pada remote control.
- 2 Masukkan dua baterai ukuran AAA (disertakan). Pastikan ujung (+) dan (-) baterai sesuai dengan ujung (+) dan (-) yang ditunjukkan dalam kompartemen baterai.
- 3 Tutup penutup kompartemen baterai.

Tindakan Pencegahan Mengenai Baterai

- Masukkan baterai dengan kutub positif “⊕” dan negatif “⊖” secara tepat.
- Gunakan jenis baterai yang sama. Jangan sekali-kali menggunakan jenis baterai yang berbeda secara bersamaan.
- Baterai isi-ulang atau non-isi-ulang dapat digunakan. Lihat tindakan pencegahan pada label baterai.
- Perhatikan kuku Anda saat melepas penutup baterai dan baterai.
- Jangan menjatuhkan remote control.
- Jangan sampai remote control terbentur.
- Jangan menumpahkan air atau cairan pada remote control.
- Jangan meletakkan remote control pada benda basah.
- Jangan letakkan remote control di bawah sinar matahari langsung atau di dekat sumber panas yang berlebihan.
- Lepas baterai dari remote control jika tidak digunakan dalam jangka waktu lama, karena korosi atau kebocoran baterai dapat terjadi dan mengakibatkan cedera fisik, dan/atau kerusakan properti, dan/atau kebakaran.
- Jangan gunakan baterai selain yang ditentukan.
- Jangan menggunakan baterai baru bersama dengan yang lama.
- Jangan mengisi ulang baterai kecuali jika baterai tersebut dapat dipastikan sebagai jenis yang dapat diisi ulang.

Penempatan

Letakkan subwoofer setidaknya 1 meter (3 kaki) dari soundbar, dan 10 cm dari dinding.

Untuk hasil terbaik, tempatkan subwoofer seperti ditampilkan di bawah ini.

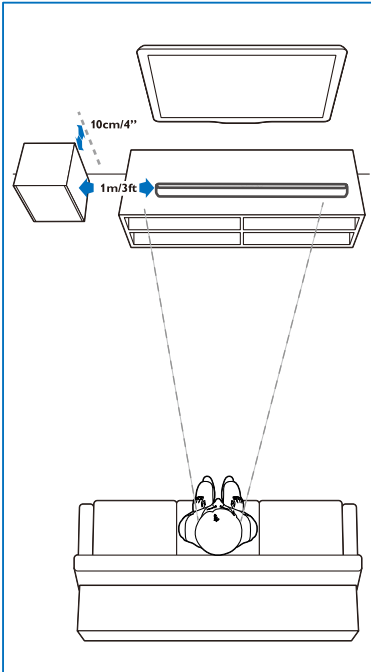

Pemasangan pada dinding

Catatan

- Pemasangan pada dinding yang tidak benar dapat menyebabkan kecelakaan, cedera, atau kerusakan. Jika ada pertanyaan, hubungi Layanan Konsumen di negara Anda.
- Sebelum pemasangan pada dinding, pastikan dinding dapat menopang berat soundbar Anda.
- Sebelum pemasangan pada dinding, Anda tidak perlu melepas kaki karet di bagian bawah soundbar, karena kaki karet tidak dapat dipasang kembali.
- Tergantung pada jenis pemasangan pada dinding, pastikan Anda menggunakan sekrup dengan panjang dan diameter yang sesuai.
- Periksa apakah port USB di bagian belakang soundbar tersambung ke perangkat USB. Jika ternyata perangkat USB yang tersambung memengaruhi pemasangan pada dinding, Anda perlu menggunakan perangkat USB lain dengan ukuran yang sesuai.

Panjang/diameter sekrup Tinggi pemasangan pada dinding yang disarankan

Disarankan untuk memasang TV terlebih dahulu sebelum memasang soundbar pada dinding. Dengan TV yang sudah terpasang, pasang soundbar dengan jarak 50mm/2,0" dari bagian bawah TV.

PERINGATAN!

- Untuk mencegah cedera, peralatan ini harus dipasang dengan aman pada lantai/dinding sesuai dengan petunjuk pemasangan.
- Tinggi pemasangan dinding yang disarankan: $\leq 1,5$ meter.

- 1 Buat bor 4 lubang paralel (diameter 3-8mm masing-masing sesuai dengan jenis dinding) pada dinding.
 - ↳ Jarak antar lubang adalah: 616mm / 24,25"
 - ↳ Anda dapat menggunakan template pemasangan pada dinding yang disediakan untuk membantu posisi lubang bor pada dinding.
- 2 Kencangkan braket pemasangan pada dinding dengan sekrup (disertakan) dan obeng (tidak disertakan). Pastikan braket terpasang dengan aman.
- 3 Angkat unit ke braket pemasangan pada dinding dan masukkan ke tempatnya.

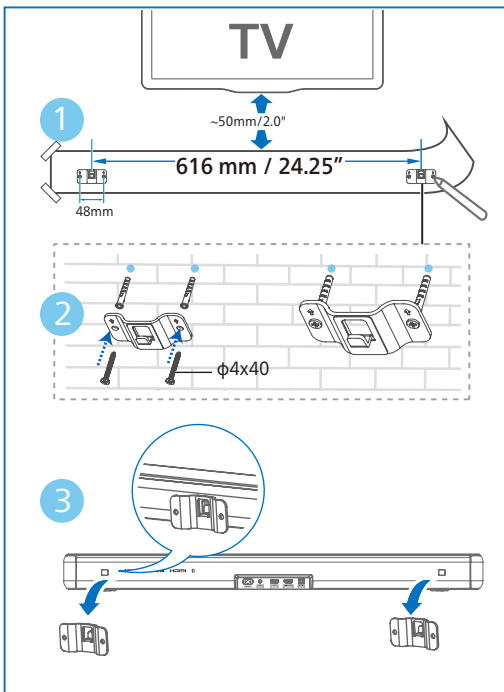

3 Sambungkan

Bagian ini membantu Anda menyambungkan soundbar ke TV dan perangkat lain, kemudian melakukan pengaturan.

Catatan

- Untuk identifikasi dan tingkat suplai, lihat pelat tipe di bagian belakang atau bawah produk.
- Sebelum Anda membuat atau mengubah koneksi apa pun, pastikan bahwa semua perangkat dicabut dari stopkontak.

Menyambungkan ke HDMI ARC

HDMI ARC (Audio Return Channel)
Soundbar Anda mendukung HDMI dengan ARC (Audio Return Channel). Jika TV kompatibel dengan HDMI ARC, Anda dapat mendengar audio TV melalui soundbar menggunakan satu kabel HDMI.

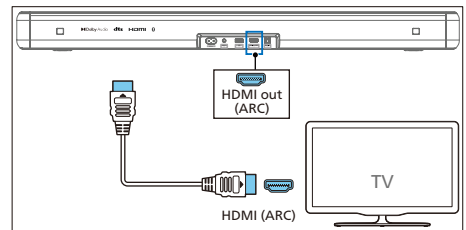

- 1 Di TV, aktifkan pengoperasian HDMI-CEC. Untuk detailnya, lihat panduan pengguna TV.
 - Konektor **HDMI ARC** pada TV mungkin diberi label berbeda. Untuk detailnya, lihat panduan pengguna TV.
- 2 Menggunakan kabel HDMI Kecepatan Tinggi, sambungkan konektor **HDMI ARC** di soundbar ke konektor **HDMI ARC** di TV.



Catatan

- TV harus mendukung fungsi HDMI-CEC dan ARC. HDMI-CEC dan ARC harus diatur ke On.
- Metode pengaturan HDMI-CEC dan ARC mungkin berbeda bergantung pada TV. Untuk rincian tentang fungsi ARC, lihat panduan pengguna TV Anda.
- Pastikan untuk menggunakan kabel HDMI yang dapat mendukung fungsi ARC.

Menyambung ke Optical

- 1 Dengan kabel optik, sambungkan konektor **Optical in** pada soundbar Anda ke konektor **Optical out** pada TV atau perangkat lainnya.

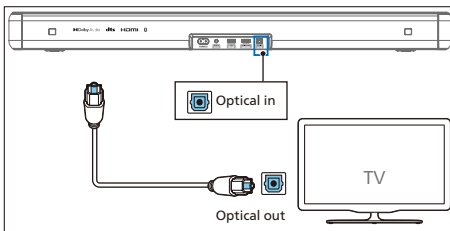

- Konektor optik digital dapat diberi label **Spdif in** atau **Spdif out**.

Menyambung ke Audio in

Gunakan kabel audio 3,5mm

- Gunakan kabel audio 3,5mm s/d 3,5mm untuk menyambungkan soket headphone TV ke soket **Audio in** pada soundbar.

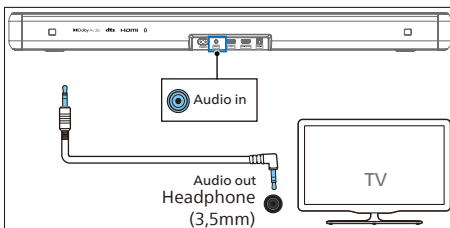

Gunakan kabel audio 3,5mm-RCA

- Gunakan kabel audio RCA ke 3,5mm untuk menyambungkan soket output audio TV ke soket **Audio in** di soundbar.

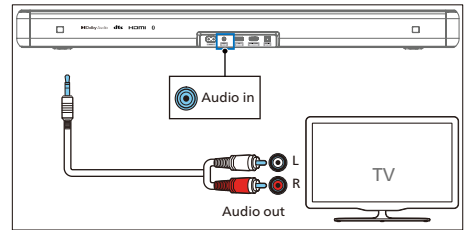

Sambungkan ke sumber daya

- Sebelum menyambungkan kabel daya AC, pastikan Anda telah menyelesaikan semua sambungan lainnya.
- Risiko kerusakan produk! Pastikan voltase catu daya sesuai dengan voltase yang tercetak pada bagian belakang atau bawah unit.

- 1 Sambungkan kabel daya ke soket **AC~** soundbar dan kemudian ke soket daya listrik
- 2 Sambungkan kabel daya ke soket **AC~** subwoofer dan kemudian ke soket daya listrik.

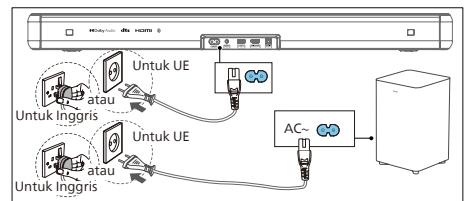

Catatan

- Jumlah kabel daya dan jenis steker berbeda-beda tergantung wilayah.

Pasangkan dengan subwoofer

Tip

- Subwoofer harus dalam jarak 6 meter dari soundbar di area terbuka.

Pemasangan otomatis

Colokkan soundbar dan subwoofer ke soket utama lalu tekan  pada unit atau remote control untuk mengalihkan unit ke mode **ON (AKTIF)**. Subwoofer dan soundbar akan dipasangkan secara otomatis.

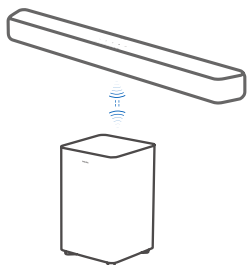

↳ Menentukan status berdasarkan indikator subwoofer nirkabel.

Status LED	Status
Berkedip cepat	Subwoofer dalam mode pemasangan
Padat	Tersambung / pemasangan berhasil
Berkedip pelan	Status belum dipasangkan

Tip

- Jangan tekan tombol **Pair (Pasangkan)** di bagian belakang subwoofer, kecuali untuk pemasangan manual.

Pemasangan manual

Jika tidak ada audio dari subwoofer nirkabel yang terdengar, pasang subwoofer secara manual.

- 1 Cabut subwoofer dan soundbar dari soket utama lagi, lalu colokkan lagi setelah 3 menit.
- 2 Tekan dan tahan tombol **Pair (Pasangkan)** di bagian belakang subwoofer selama 3 detik.
↳ Indikator pada subwoofer akan berkedip cepat.
- 3 Lalu tekan  di soundbar atau remote control untuk mengalihkan soundbar menjadi **ON (AKTIF)**.
↳ Indikator pada subwoofer berhenti berkedip ketika berhasil.
- 4 Jika indikator tetap berkedip, ulangi langkah 1-3.

Tip

- Subwoofer harus berada dalam jarak 6 m dari soundbar di area terbuka (semakin dekat semakin baik).
- Pindahkan semua objek di antara subwoofer dan soundbar.
- Jika koneksi nirkabel gagal lagi, periksa jika ada konflik atau gangguan yang kuat (misalnya gangguan dari perangkat elektronik) di sekitar lokasi. Hilangkan konflik atau gangguan yang kuat tersebut dan ulangi prosedur di atas.

4 Gunakan soundbar

Bagian ini membantu Anda menggunakan soundbar untuk memutar audio dari perangkat yang tersambung.

Sebelum memulai

- Buat sambungan yang diperlukan yang dijelaskan di panduan cepat dan manual pengguna.
- Alihkan soundbar ke sumber yang benar untuk perangkat lain.

Download aplikasi

Pindai kode QR atau cari “**Philips Entertainment**” di Apple App Store atau Google Play untuk mengunduh dan menginstal aplikasi.



Dengan aplikasi Philips Entertainment, Anda dapat mengatur tingkat Volume, Gaya suara (EQ), Peningkatan Dialog, Suara Surround, Penyesuaian Volume Otomatis, sinkronisasi AV, Lampu LED, Pemilihan sumber, dll.

Aktifkan dan nonaktifkan

- Saat pertama kali Anda menyambungkan soundbar ke soket utama, unit akan berada dalam mode siaga.
- Tekan \odot tombol pada remote control atau pada soundbar untuk **ON (MENGAKTIFKAN)** atau **OFF (MENONAKTIFKAN)** soundbar.
- Lepaskan steker listrik dari stopkontak jika Anda ingin menonaktifkan soundbar sepenuhnya.

Siaga Otomatis

- Soundbar otomatis beralih ke mode Siaga setelah 15 menit jika TV atau soundbar eksternal terputus (atau USB, jeda pemutaran bit fungsi BT), atau dinonaktifkan.
- Tekan lama \odot tombol selama 8 detik dalam status daya hidup untuk mengaktifkan atau menonaktifkan Siaga Otomatis (15 menit Siaga Otomatis).

Catatan

- Pada mode HDMI (ARC) akan masuk ke mode siaga jaringan setelah kurang-lebih 15 menit, jika tidak ada pemutaran audio.
- Dalam mode AUX, USB, Optical dan Bluetooth, unit akan otomatis masuk ke mode Siaga sekitar 15 menit, jika tidak ada pemutaran audio.

Pilih mode

Tekan \odot tombol (Sumber) berulang-ulang di soundbar atau di remote control untuk memilih mode **HDMI ARC**, **BT**, **BT (LE Audio)**, **OPT**, **USB**, **AUX**.

- ↳ Alihkan sumber pemutaran, lampu indikator depan akan menyala.

Menyesuaikan Volume

Menyesuaikan Volume Soundbar

- Tekan **Vol+ / Vol-** (Volume) untuk menambah atau mengurangi tingkat volume.
 - ↳ Ketika menyesuaikan volume, indikator akan menambah/ mengurangi jumlah cahaya. Sesuai dengan tampilan lampu/ kedipan (Gbr.) yang terkait, tentukan tingkat volume saat ini.

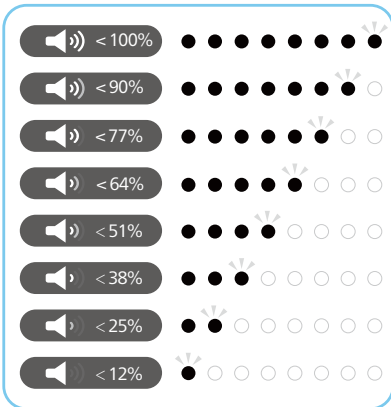

- Untuk menonaktifkan suara, tekan **⏏** (Diam).
- Untuk mengembalikan suara, tekan **⏏** (Diam) lagi atau tekan **Vol+ / Vol-** (Volume).

Menyesuaikan Volume Subwoofer

- Tekan **Bass +/-** (subwoofer) untuk meningkatkan atau menurunkan tingkat volume subwoofer.

Menyesuaikan tingkat Treble

- Tekan tombol **Treble +/-** untuk mengubah frekuensi tinggi (treble).

Bass/Treble	Status LED
+5	○ ● ● ● ● ● ● ● ● ● ●
+4	○ ● ● ● ● ● ● ● ● ● ●

+3	○ ● ● ● ● ● ● ● ● ● ●
+2	○ ● ● ● ● ● ● ● ● ● ●
+1	○ ● ● ● ● ● ● ● ● ● ●
0	● ● ● ● ● ● ● ● ● ● ● ●
-1	○ ○ ○ ○ ○ ○ ○ ○ ○ ○ ○ ○
-2	○ ○ ○ ○ ○ ○ ○ ○ ○ ○ ○ ○
-3	○ ○ ○ ○ ○ ○ ○ ○ ○ ○ ○ ○
-4	○ ○ ○ ○ ○ ○ ○ ○ ○ ○ ○ ○
-5	○ ○ ○ ○ ○ ○ ○ ○ ○ ○ ○ ○

Pilih Efek Ekuwaliser (EQ)

Pilih mode suara standar yang sesuai dengan video atau musik Anda.

- 1 Tekan tombol EQ pada remote control untuk memilih efek ekuwaliser preset yang diinginkan.
- 2 Tekan tombol EQ untuk beralih di antara mode.
 - ↳ LED menyala selama 3 detik untuk menampilkan mode EQ saat ini sesuai dengan definisi mode EQ.

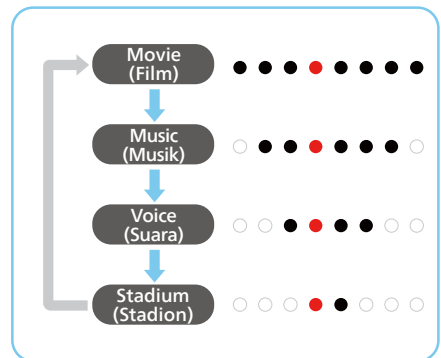

Tampilan LED Indikator Aktif/Nonaktif

Tekan dan tahan tombol  (Bisukan) di remote control selama 5 detik untuk mengaktifkan/menonaktifkan tampilan LED.

- ➔ **OFF (NONAKTIF):** Kecerahan LED akan kembali normal setelah Anda menekan tombol apa pun. LED akan mati secara otomatis setelah idle selama 10 detik.
- ➔ **ON (AKTIF):** Kecerahan LED tidak akan padam dengan sendirinya.



Tip



- Selama siaga, LED Siaga akan menyala, terlepas dari pengaturan NONAKTIF tampilan LED.

DTS Virtual X

DTS Virtual:X memungkinkan Anda menikmati suara multi-dimensi, terlepas dari ukuran ruangan, tata letak, atau konfigurasi speaker.

Teknologi **DTS Virtual:X** menampilkan pemrosesan virtual height dan virtual surround milik DTS untuk memberikan pengalaman suara yang mendalam dari berbagai jenis sumber input dan konfigurasi speaker.





Tekan tombol  pada remote control untuk mengaktifkan atau menonaktifkan virtual on.

Status	 Status LED
ON	 (← →) (Dua LED tengah tersebar ke kanan/kiri)
OFF	 (→ ←) (LED kiri/kanan dekat ke tengah)

- **ON (AKTIF):** Mode ini menggunakan DTS Virtual:X dengan virtual height dan pemrosesan virtual surround untuk mewujudkan bidang suara tiga dimensi saat speaker height tidak digunakan.
- **OFF (NONAKTIF):** Jangan gunakan "DTS Virtual:X".

Penyesuaian volume otomatis



Tekan tombol **AVL** untuk **ON (MENGAKTIFKAN)/OFF (MENONAKTIFKAN)** Penyesuaian Volume Otomatis atau mode malam.

Status	 Status LED
OFF	
ON	
NIGHT	

- **OFF (NONAKTIF):** Jangan gunakan "Volume otomatis".
- **ON (AKTIF):** Merespons sumber dan jenis konten yang berbeda secara real time untuk mempertahankan volume yang konsisten.
- **NIGHT (MALAM):** Mempertahankan kestabilan volume untuk semua sumber dan jenis konten, serta meningkatkan vokal dan dialog untuk memudahkan pendengaran dalam lingkungan mendengarkan yang tenang.

Memutar dari perangkat Bluetooth

Melalui Bluetooth, sambungkan soundbar dengan perangkat Bluetooth Anda (misalnya iPad, iPhone, iPod touch, ponsel Android, atau laptop), lalu Anda dapat mendengarkan file audio yang tersimpan di perangkat melalui speaker soundbar.

- 1 Tekan tombol  di soundbar atau  (Sumber) di remote control untuk memilih mode BT (Bluetooth).
➔ Indikator BT akan berkedip biru.
- 2 Pada perangkat Bluetooth, aktifkan Bluetooth, cari dan pilih **Philips TAB5309** untuk memulai koneksi (lihat petunjuk pengguna perangkat Bluetooth tentang cara mengaktifkan Bluetooth).
➔ Selama penyambungan, indikator BT akan berkedip biru.

- 3 Tunggu hingga Anda mendengar perintah suara dari soundbar.
 - ↳ Jika berhasil tersambung, indikator BT akan menyala warna biru.
- 4 Pilih dan putar file audio atau musik pada perangkat Bluetooth Anda.
 - Selama pemutaran, jika ada panggilan masuk, pemutaran musik akan dijeda. Pemutaran akan dilanjutkan saat panggilan berakhir.
 - Jika perangkat Bluetooth Anda mendukung profil AVRCP, Anda dapat menekan **⏮** / **⏭** pada remote control untuk melompat ke suatu trek, atau tekan **⏸** untuk menjeda/melanjutkan pemutaran.

Jika ponsel Anda mendukung LE Audio, Anda dapat merasakan dan menikmati fitur baru ini.

- 1 Tekan **Ⓢ** tombol di soundbar atau **Ⓢ** (Sumber) di remote control untuk memilih mode **BT (LE Audio)**.
 - ↳ Indikator BT akan berkedip warna putih.
- 2 Pada perangkat LE Audio, buka pengaturan dan hidupkan Bluetooth (pastikan fungsi LE Audio diaktifkan pada perangkat LE Audio Anda), cari dan pilih **Philips TAB5309-LEA** untuk memulai koneksi.

LED	Status	Nama
Biru	BT	Philips TAB5309
Putih	BT (LE Audio)	Philips TAB5309-LEA

Untuk keluar dari Bluetooth, Anda dapat:

- Mengalihkan unit ke sumber lain.
- Menonaktifkan fungsi perangkat Bluetooth Anda. Atau meletakkan perangkat Bluetooth di luar jangkauan operasional maksimum. Perangkat Bluetooth akan diputus sambungannya dari unit setelah perintah suara.
- Tekan dan tahan tombol **Ⓢ** di soundbar.

Catatan

- Di ruang terbuka tanpa penghalang. Jangkauan operasional maksimum antara soundbar dan perangkat Bluetooth adalah sekitar 10 meter (30 kaki).
- Kompatibilitas dengan semua perangkat Bluetooth tidak dijamin.
- Streaming musik mungkin terganggu oleh penghalang antara perangkat dan soundbar, seperti dinding, casing logam yang menutupi perangkat, atau perangkat lain di sekitar yang beroperasi dalam frekuensi yang sama.

Mendengarkan perangkat eksternal

Pastikan soundbar tersambung ke TV atau perangkat audio.

- 1 Tekan tombol **Ⓢ** (Sumber) berulang-ulang di soundbar atau di remote control untuk memilih mode **HDMI ARC, OPT, AUX**.
 - ↳ Lampu indikator di soundbar akan menunjukkan mode mana yang sedang digunakan.
- 2 Operasikan perangkat audio Anda secara langsung untuk fitur pemutaran.
- 3 Tekan tombol **+/-** (Volume) untuk menyesuaikan volume ke tingkat yang Anda inginkan.

Catatan

- Saat dalam mode Optical/HDMI ARC, jika tidak ada output suara dari unit, Anda mungkin perlu mengaktifkan output sinyal PCM atau Dolby Digital di perangkat sumber Anda (misalnya TV, DVD atau pemutar Blu-ray).

Putar audio melalui USB

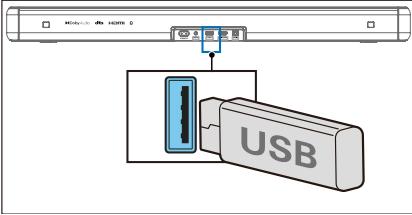

Nikmati audio di perangkat penyimpanan USB, seperti pemutar MP3 dan memori flash USB, dll.

1 Masukkan perangkat USB.



2 Tekan tombol (Sumber) berulang kali pada soundbar atau di remote control untuk memilih mode USB.

3 Selama pemutaran:



Button	Action
	Memulai, menghentikan sementara atau melanjutkan pemutaran
	Melompat ke trek sebelumnya
	Melompat ke trek berikutnya

Catatan

- Produk ini mungkin tidak kompatibel dengan jenis perangkat penyimpanan USB tertentu.
- Jika Anda menggunakan kabel ekstensi USB, hub USB, atau pembaca kartu USB multifungsi, perangkat penyimpanan USB mungkin tidak dikenali.
- Jangan lepaskan perangkat penyimpanan USB saat membaca file.
- Sistem dapat mendukung perangkat USB dengan memori hingga 128 GB.
- Sistem ini dapat memutar MP3/WAV/FLAC.
- Mendukung port USB: 5V = 500mA.

Reset pabrik

Reset perangkat ke pengaturan default.

- Aktifkan soundbar, tekan dan tahan tombol  dan  secara bersamaan selama 8 detik.
 - ↳ Semua LED menyala selama 5 detik, LED siaga menyala Merah.

Item	Pengaturan default
EQ (Ekualiser)	Movie (Film)
Master Volume (Volume Master)	10
Subwoofer Volume (Volume Subwoofer)	0
Treble	0
Surround	OFF (NONAKTIF)
Auto Volume (Volume Otomatis)	OFF (NONAKTIF)
Night (Malam)	OFF (NONAKTIF)
Source (Sumber)	HDMI-ARC
BT pairing info (Info pemasangan BT)	Clear (Hapus)
AV SYNC (SINKRONISASI AV)	0
DISPLAY (TAMPILAN)	ON (AKTIF)
Auto Standby (Auto Power Down) (Siaga Otomatis (Daya Mati Otomatis)).	ON (AKTIF)
Dialogue enhancement (Peningkatan dialog)	OFF (NONAKTIF)

5 Spesifikasi produk



Catatan

- Spesifikasi dan desain bisa berubah tanpa pemberitahuan.

Bluetooth / Nirkabel

Profil Bluetooth	A2DP, AVRCP
Versi Bluetooth	V 5.4
Rentang frekuensi Bluetooth / Daya pemancar (EIRP)	2402 ~ 2480MHz < 10dBm
Rentang frekuensi nirkabel / Daya pemancar (EIRP) 2,4G	2402 ~ 2480MHz < 10dBm

Bagian Amplifier

Total	RMS 120W @THD <=10% Maks. 240W
-------	-----------------------------------

Soundbar

Catu daya	100-240V~ 50/60Hz
Konsumsi daya	25 W
Konsumsi daya saat siaga	Mode siaga standar < 0,50 W Mode siaga berjaringan < 2,0 W
Respons frekuensi	150Hz - 20KHz
Impedansi speaker	8Ω x 2
Versi langsung USB	2,0 Kecepatan penuh
USB	5V == 500mA
Dimensi (P x L x T)	766 x 67,3 x 91 mm
Berat	1,6 kg
Suhu pengoperasian	0°C - 45°C

Subwoofer

Catu daya	100-240V~ 50/60 Hz
Konsumsi daya	20 W
Konsumsi Siaga	<0,50 W
Respons frekuensi	40Hz - 150Hz
Impedansi	4 Ω
Dimensi (P x L x T)	195 x 315,5 x 195 mm
Berat	3,03 kg
Suhu pengoperasian	0°C - 45°C

Remote control

Jarak/Sudut	6 m/30°
Jenis baterai	AAA (1,5V X 2)

Format audio yang didukung

HDMI ARC	LPCM 2ch, LPCM 5.1ch, Dolby Digital, Dolby Digital plus, DTS Digital surround 5.1
Optical	LPCM 2ch, LPCM 5.1ch, Dolby Digital, DTS Digital surround 5.1
Bluetooth	SBC
USB	MP3 / WAV / FLAC

6 Pemecahan masalah



Peringatan

- Risiko tersengat aliran listrik. Jangan sekali-kali melepas selubung produk.

Agar garansi tetap berlaku, jangan sekali-kali mencoba memperbaiki sendiri produk tersebut.

Jika Anda mengalami masalah dalam menggunakan produk ini, baca poin-poin berikut sebelum meminta servis. Jika Anda masih mengalami masalah, dapatkan dukungan di www.philips.com/support.

Unit utama

Tombol pada unit utama tidak berfungsi.

- Putuskan sambungan catu daya selama beberapa menit, lalu sambungkan lagi.

Tidak ada daya

- Pastikan kabel daya AC tersambung dengan benar.
- Pastikan ada daya di stopkontak AC.
- Tekan tombol  pada remote control atau soundbar untuk mengaktifkan soundbar.

Suara

Tidak ada suara dari speaker soundbar.

- Sambungkan kabel audio dari soundbar ke TV atau perangkat lain. Namun, Anda tidak memerlukan koneksi audio terpisah saat:
 - Soundbar dan TV tersambung melalui koneksi HDMI ARC, atau

- Perangkat tersambung ke konektor HDMI in di soundbar Anda.
- Pada remote control, pilih input audio yang benar.
- Pastikan soundbar tidak didiamkan.

Suara atau gema terdistorsi.

- Jika Anda memutar audio dari TV melalui produk ini, pastikan suara TV dimatikan.

Tidak ada suara dari subwoofer nirkabel.

- Sambungkan subwoofer secara manual ke unit utama.
- Perbesar volume suara. Tekan + (Volume naik) di remote control atau di soundbar.
- Saat menggunakan input digital, jika tidak ada audio:
 - Coba atur output TV ke PCM atau
 - Sambungkan langsung ke Blu-ray/ sumber lain.
 - Beberapa TV tidak menyalurkan audio digital.
- TV Anda mungkin diatur ke output audio variabel. Pastikan pengaturan output audio diatur ke TETAP atau STANDAR, bukan VARIABEL. Lihat panduan pengguna TV Anda untuk informasi selengkapnya.
- Jika menggunakan Bluetooth, pastikan volume di perangkat sumber Anda dinaikkan dan perangkat tidak dimatikan suaranya.

Bluetooth

Perangkat tidak dapat tersambung dengan soundbar.

- Perangkat tidak mendukung profil kompatibel yang diperlukan untuk soundbar.
- Anda belum mengaktifkan fungsi Bluetooth pada perangkat. Lihat petunjuk pengguna perangkat tentang cara mengaktifkan fungsi.

- Perangkat tidak tersambung dengan benar. Sambungkan perangkat dengan benar.
- Soundbar sudah tersambung dengan perangkat Bluetooth lain. Putuskan sambungan perangkat yang tersambung, lalu coba lagi.

Kualitas pemutaran audio dari perangkat Bluetooth yang tersambung buruk.

- Penerimaan Bluetooth buruk. Dekatkan perangkat ke soundbar, atau singkirkan penghalang di antara perangkat dan soundbar.

Saya tidak dapat menemukan nama Bluetooth unit ini pada perangkat Bluetooth saya.

- Pastikan fungsi Bluetooth telah diaktifkan pada perangkat Bluetooth Anda.
- Pasangkan ulang unit dengan perangkat Bluetooth.

Remote control tidak berfungsi

- Sebelum Anda menekan tombol kontrol pemutaran, pilih sumber yang benar terlebih dahulu.
- Kurangi jarak antara remote control dan unit.
- Masukkan baterai dengan kutub (+/-) yang sesuai seperti yang ditunjukkan.
- Ganti baterai.
- Arahkan remote control secara langsung ke sensor di bagian depan unit.

Subwoofer idle atau indikator subwoofer tidak menyala

- Cabut kabel daya dari stopkontak, lalu colokkan kembali setelah 3 menit untuk mengatur ulang subwoofer.

7 Merek dagang



Merek Dagang Teradopsi HDMI, HDMI High-Definition Multimedia Interface, penampilan dagang dan Logo HDMI merupakan merek dagang atau merek dagang terdaftar dari HDMI Licensing Administrator Inc. di Amerika Serikat dan negara-negara lainnya.



Dolby, Dolby Audio, dan simbol double-D adalah merek dagang terdaftar dari Dolby Laboratories Licensing Corporation.

Diproduksi berdasarkan lisensi dari Dolby Laboratories.



Merek kata dan logo Bluetooth® adalah merek dagang terdaftar yang dimiliki oleh Bluetooth SIG, Inc. dan setiap penggunaan merek tersebut oleh MMD Hong Kong Holding Limited adalah berdasarkan lisensi. Merek dagang dan nama dagang lain adalah milik dari pemiliknya masing-masing.



Untuk paten DTS, lihat <http://patents.dts.com>. Diproduksi berdasarkan lisensi dari DTS, Inc. Atau DTS Licensing Limited. DTS, Digital Surround, Virtual:X, dan logo DTS adalah merek dagang terdaftar atau merek dagang dari DTS, Inc. di Amerika Serikat dan negara-negara lain. © 2021 DTS, Inc. HAK CIPTA DILINDUNGI UNDANG-UNDANG.



Spesifikasi bisa berubah tanpa pemberitahuan.

Harap kunjungi www.philips.com/support untuk pembaruan dan dokumen terbaru.

Philips dan Philips Shield Emblem adalah merek dagang terdaftar dari Koninklijke Philips N.V. dan digunakan di bawah lisensi.

Produk ini diproduksi oleh dan dijual berdasarkan tanggung jawab MMD Hong Kong Holding Limited atau salah satu afiliasinya, dan MMD Hong Kong Holding Limited adalah pemberi jaminan sehubungan dengan produk ini.

