

PHILIPS

Barra de
sonido

Serie 5000

Manual de usuario

TAB5309

Registre su producto y obtenga asistencia en
www.philips.com/support

Contenido

1 Instrucciones de seguridad importantes	3	5 Especificaciones del producto	20
Seguridad	3	6 Solución de problemas	21
Cuide su producto	5	7 Marcas comerciales	23
Cuidado del medioambiente	5		
Declaración de conformidad	5		
Ayuda y soporte	5		
2 Su barra de sonido	6		
Contenido de la caja	6		
Barra de sonido	6		
Conectores	7		
Subwoofer inalámbrico	8		
Control remoto	8		
Prepare el control remoto	9		
Ubicación	10		
Montaje de pared	11		
3 Conexión	12		
Conectar a HDMI ARC	12		
Conectar a la unidad óptica	12		
Conectar a la entrada de audio	13		
Conexión a la alimentación	13		
Emparejamiento con el subwoofer	13		
4 Use la barra de sonido	15		
Descarga de la aplicación	15		
Encendido y apagado	15		
Seleccionar modos	15		
Ajuste el volumen	16		
Seleccione el efecto del ecualizador (EQ)	16		
Indicador de encendido/apagado de la pantalla LED	17		
DTS Virtual X.	17		
Nivelación automática de volumen	17		
Reproducción desde dispositivos Bluetooth	18		
Escuchar un dispositivo externo	19		
Reproduzca audio a través de USB	19		
Restablecimiento a los valores de fábrica	20		

1 Instrucciones de seguridad importantes

Lea y comprenda todas las instrucciones antes de usar el producto. Si el daño es causado por no seguir las instrucciones, no se aplicará la garantía.

Seguridad

Conozca estos símbolos de seguridad

La información de marcado se encuentra en la parte inferior o posterior del producto.

	PRECAUCIÓN RIESGO DE DESCARGA ELÉCTRICA NO ABRIR	
PRECAUCIÓN: PARA REDUCIR EL RIESGO DE DESCARGA ELÉCTRICA, NO quite la cubierta (o la parte posterior). NO HAY PIEZAS QUE EL USUARIO PUEDA REPARAR EN EL INTERIOR. DERIVE LAS REPARACIONES AL PERSONAL DE SERVICIO CALIFICADO.		



Este es un equipo de CLASE II con doble aislamiento y sin conexión a tierra de protección.



Voltaje de CA



El símbolo indica voltaje de CC.



Siga las instrucciones del manual de usuario.



¡ADVERTENCIA!

Advertencia: Riesgo de descarga eléctrica.



El signo de exclamación tiene como objetivo alertar al usuario sobre la presencia de instrucciones de funcionamiento importantes.

Riesgo de incendio o descargas eléctricas

- Antes de realizar o cambiar cualquier conexión, asegúrese de que todos los dispositivos estén desconectados de la toma de alimentación.
- Nunca exponga el producto y los accesorios a la lluvia ni al agua. Nunca coloque objetos que contengan líquido, como jarrones, cerca del producto. Si se derrama algún líquido sobre el producto o en su interior, desconéctelo de la toma de alimentación inmediatamente. Comuníquese con el servicio de atención al cliente para revisar el producto antes de usarlo.
- Nunca coloque el producto y los accesorios cerca de llamas u otros tipos de fuentes de calor, incluida la luz solar directa.
- No inserte objetos en las ranuras de ventilación ni en las aberturas del producto.
- Donde el enchufe de la red eléctrica o el acoplador del aparato se utilicen como dispositivo de desconexión, este debe estar siempre disponible.
- La pila (paquete de pilas o pilas instaladas) no debe quedar expuesta a calor excesivo, como luz solar, fuego ni similar.
- Desconecte el producto de la toma de alimentación antes de que se produzcan tormentas eléctricas.
- Cuando desconecte el cable de alimentación, tire del enchufe, nunca del cable.
- Utilice el producto en climas tropicales o moderados.

Riesgo de cortocircuito o incendio

- Para conocer la identificación y las clasificaciones de suministro, consulte la placa de identificación en la parte posterior o inferior del producto.

- Antes de conectar el producto a la toma de alimentación, asegúrese de que el voltaje coincide con el valor impreso en la parte posterior o interior del producto. Nunca se debe conectar el producto a la toma de alimentación si el voltaje es diferente.

Riesgos de lesiones o daños al producto

- Para el montaje de pared, este producto debe estar sujeto firmemente a la pared de acuerdo con las instrucciones de instalación. Utilice únicamente el soporte de montaje de pared suministrado (si está disponible). El montaje incorrecto en la pared puede ocasionar accidentes, lesiones o daños. Si tiene alguna consulta, comuníquese con el servicio de atención al cliente de su país.
- Nunca coloque el producto ni ningún objeto sobre los cables de alimentación ni sobre otros equipos eléctricos.
- Si el producto se transporta en zonas con temperaturas inferiores a 5 °C, desembale el producto y espere hasta que alcance la temperatura ambiente antes de conectarlo en la toma de alimentación.
- Algunas piezas de este producto están hechas de vidrio. Manéjelas con cuidado para evitar lesiones o daños.

Riesgo de sobrecalentamiento

- Nunca instale este producto en un espacio reducido. Deje siempre una distancia de al menos cuatro pulgadas alrededor del producto para que se ventile. Asegúrese de que las cortinas u otros objetos no cubran las ranuras de ventilación del producto.

PRECAUCIÓN sobre el uso de la pila

- **PRECAUCIÓN:** Existe peligro de explosión si las pilas se cambian de manera incorrecta. Cámbielas solo por el mismo tipo o por uno equivalente.
- Retire las pilas si están agotadas o si el control remoto no va a usarse durante un período prolongado.
- Las pilas contienen sustancias químicas; deben reciclarse o desecharse según las pautas estatales y locales.
- Instale todas las pilas correctamente, de acuerdo con las marcas + y - en el aparato.
- No mezcle pilas antiguas y nuevas.
- No mezcle pilas alcalinas, estándar (zinc-carbono) o recargables (Ni-Cd, Ni-MH, etc.).
- La pila (pilas o paquete de pilas) no debe quedar expuesta a calor excesivo, como luz solar, fuego ni similar.
- No deseche una pila en una hoguera o un horno caliente, ni mediante el aplastamiento o corte mecánico.
- Evite que la pila esté sujeta a una presión de aire extremadamente baja.



Nota

- La etiqueta de clasificación está pegada en la parte inferior o posterior del equipo.

Cuide su producto

Utilice solo un paño de microfibra para limpiar el producto.

Cuidado del medioambiente

Eliminación del producto antiguo y las pilas



Este producto ha sido diseñado y fabricado con materiales y componentes de alta calidad que pueden reciclarse y reutilizarse.



Este símbolo en un producto significa que el producto está cubierto por la Directiva Europea 2012/19/UE.



Este símbolo significa que el producto contiene pilas cubiertas por la Directiva Europea 2013/56/UE que no se pueden desechar junto con la basura doméstica normal.

Obtenga información sobre el sistema de recolección local para pilas y productos eléctricos y electrónicos. Siga las normas locales y nunca deseche el producto ni las pilas con la basura doméstica normal. La eliminación correcta de pilas y productos antiguos ayuda a evitar consecuencias negativas para el medioambiente y la salud humana.

Retiro de las pilas desechables

Para retirar las pilas desechables, consulte la sección de instalación de las pilas.

Declaración de conformidad

Este producto cumple con los requisitos de interferencia de radio de la comunidad europea.

Por la presente, TP Vision Europe B.V. declara que el producto cumple con los requisitos fundamentales y otras disposiciones pertinentes de la directiva RED 2014/53/UE, y las Normativas sobre equipos de radio del Reino Unido SI 2017 n.º 1206. Puede encontrar la Declaración de conformidad en www.philips.com/support.

Ayuda y soporte

Para obtener una amplia asistencia en línea, visite www.philips.com/support para:

- descargar el manual de usuario y la guía de inicio rápido;
- ver tutoriales en video (disponible solo para modelos seleccionados);
- encontrar respuestas a las preguntas frecuentes;
- enviarnos una pregunta por correo electrónico;
- conversar con nuestro representante de asistencia.

Siga las instrucciones en el sitio web para seleccionar su idioma e ingrese el número de modelo del producto.

De manera alternativa, puede comunicarse con el servicio de atención al cliente de su país. Antes de comunicarse, anote el número de modelo y el número de serie del producto. Puede encontrar esta información en la parte posterior o inferior del producto.

2 Su barra de sonido

Bienvenido a Philips y felicitaciones por su compra. Para aprovechar al máximo toda la asistencia técnica de Philips, registre su barra de sonido en www.philips.com/support.

Contenido de la caja

Verifique e identifique los artículos en el paquete:

- Barra de sonido x 1
- Subwoofer inalámbrico x 1
- Control remoto x 1
(2 pilas AAA)
- Cable de alimentación (barra y subwoofer) * x 2
- Kit para montaje de pared x 1
(2 soportes/4 tornillos de soporte /4 cubiertas de goma)
- Guía de inicio rápido/Tarjeta de garantía/Hoja de seguridad x 1

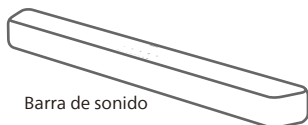

Barra de sonido



Kit de montaje de pared
(2 soportes/4 tornillos de soporte /4 cubiertas de goma)

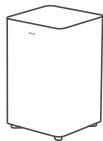

Subwoofer inalámbrico

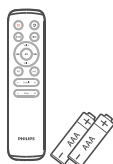

Control remoto
(2 pilas AAA)



Guía de inicio rápido
Tarjeta de garantía/hoja de seguridad

TAB5309/10		TAB5309/98	
TAB5309/67	TAB5309/61	TAB5309/96	TAB5309/77

- La cantidad de cable de alimentación y el tipo de enchufe varían según la región.
- Las imágenes, ilustraciones y dibujos que se muestran en este Manual de usuario son solo de referencia; el producto real puede variar en apariencia.

Barra de sonido

En esta sección, se incluye una descripción general de la barra de sonido.

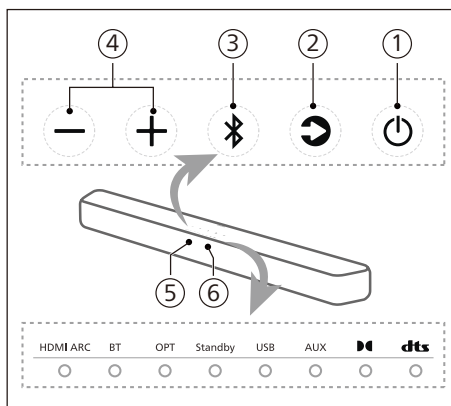

- ① **⏻ (Modo de espera activado)**
 - Enciende o pone en modo de espera la barra de sonido.
 - Mantenga presionado durante 8 segundos en estado de encendido para activar o desactivar el modo de espera automático (modo de espera automático en 15 minutos).

② Botón (Fuente)

Selecciona una fuente de entrada para la barra de sonido.

③ Botón (Bluetooth)

- Pulse para seleccionar el modo Bluetooth.
- Mantenga presionado durante 3 segundos para ingresar al modo de emparejamiento Bluetooth.
- Mantenga presionado durante 8 segundos para desconectar todos los dispositivos y borrar la lista del historial de conexión BT; luego, ingrese al modo de emparejamiento.

④ +/− Botón (Volumen)

Sube o baja el volumen.

⑤ Sensor del control remoto

⑥ Indicador LED de la barra de sonido

Estado del LED	Estado
HDMI ARC	Blanco fijo Modo HDMI ARC
BT	Azul fijo Modo Bluetooth (clásico) Blanco fijo Modo Bluetooth (audio LE)
OPT	Blanco fijo Modo óptico
Standby	Rojo fijo Modo de espera
USB	Blanco fijo Modo USB
AUX	Blanco fijo Modo AUX
DC	Blanco fijo Dolby Audio
dts	Blanco fijo Audio DTS

Conectores

En esta sección, se incluye una descripción general de los conectores disponibles en la barra de sonido.

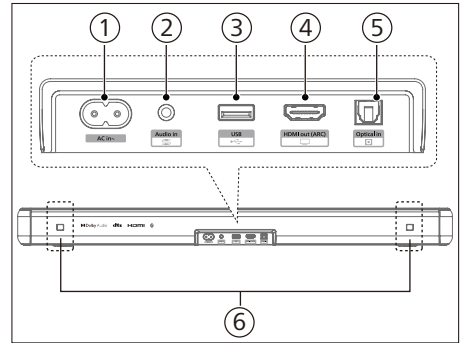

① Entrada de CA ~ enchufe

Se conecta a la fuente de alimentación.

② Audio in (Entrada de audio)

Entrada de audio desde, por ejemplo, un reproductor de MP3 (conector de 3,5 mm).

③ USB

- Se conecta a un dispositivo de almacenamiento USB para reproducir medios de audio.
- Se puede actualizar el software de este producto.

④ HDMI ARC

El puerto es compatible con la función ARC HDMI y se conecta a la entrada HDMI (ARC) del televisor.

⑤ Optical in (Entrada óptica)

Se conecta a una salida de audio óptica del televisor o de un dispositivo digital.

⑥ Ranura para soporte de pared

Subwoofer inalámbrico

En esta sección, se incluye una descripción general del subwoofer inalámbrico.

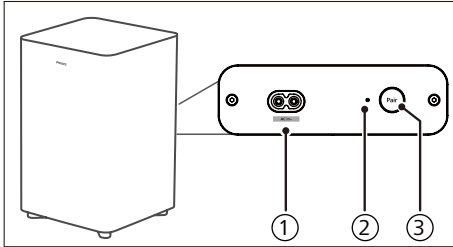

- ① **Entrada de CA ~ enchufe**
Se conecta a la fuente de alimentación.
- ② **Indicador de subwoofer**
Determina el estado según el indicador del subwoofer inalámbrico.

Estado del LED	Estado
Parpadeo rápido	Subwoofer en modo de emparejamiento
Fijo	Conectado/ emparejamiento correcto
Parpadeo lento	Estado sin emparejar

- ③ **Botón Pair (Emparejamiento)**
Mantenga pulsado para ingresar al modo de emparejamiento del subwoofer, que se utiliza solo para el emparejamiento manual. (No pulse el botón **Pair (Emparejamiento)**, ya que la barra y el subwoofer se emparejarán automáticamente después de presionar el botón **ON (ENCENDIDO)** de la unidad)

Control remoto

En esta sección, se incluye una descripción general del control remoto.

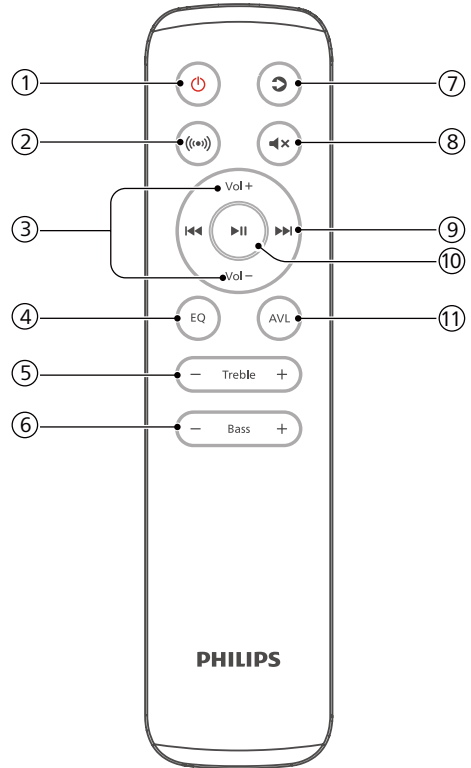

- ① **⏻ (Modo de espera activado)**
 - Enciende o pone en modo de espera la barra de sonido.
 - Mantenga presionado durante 8 segundos en estado de encendido para activar o desactivar el modo de espera automático (modo de espera automático en 15 minutos).
- ② **🔊 (Sonido envolvente)**
Virtualizador ENCENDIDO/
APAGADO.

③ **Vol + / Vol - (volumen de la barra de sonido)**

Aumenta o disminuye el volumen de la barra de sonido.

④ **EQ (Ecuilizador)**

- Selecciona el efecto del ecualizador (EQ).
- Mantenga presionado durante 3 segundos para activar o desactivar la mejora del diálogo.

⑤ **Treble +/- (Tonos agudos +/-)**

Ajusta el nivel de agudos.

⑥ **Bass +/- (Tonos graves +/-) (volumen del subwoofer)**

Ajusta el volumen del subwoofer.

⑦ **↻ (Fuente)**

Pulse para seleccionar una fuente de entrada para la barra de sonido.

⑧ **⏏ (Silencio)**

Silencia o restablece el volumen.

⑨ **⏮ / ⏭ (Anterior/Siguiente)**

Pasa a la pista anterior o siguiente en el modo USB/BT.

⑩ **⏸ (Reproducir/Pausa)**

Inicia, pausa o reanuda la reproducción en el modo USB/BT.

⑪ **AVL (Nivelación automática de volumen)**

ENCENDIDO/APAGADO de la nivelación automática de volumen y el modo nocturno.

Prepare el control remoto

- El control remoto proporcionado permite que la unidad funcione a distancia.
- Incluso si el control remoto se opera dentro del rango efectivo de 6 m (19,7'), el funcionamiento del control remoto puede estar impedido si hay algún obstáculo entre la unidad y el control remoto.
- Si el control remoto se utiliza cerca de otros productos que generan rayos infrarrojos, o si se utilizan otros dispositivos de control remoto que utilizan rayos infrarrojos cerca de la unidad, es posible que funcione incorrectamente. A su vez, los otros productos podrían funcionar incorrectamente.

Reemplace la pila del control remoto

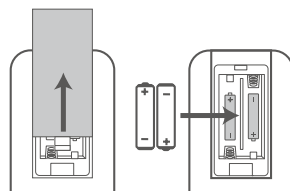

- 1 Presione y deslice la cubierta posterior para abrir el compartimento de las pilas del control remoto.
- 2 Inserte dos pilas AAA (incluidas). Asegúrese de que los extremos (+) y (-) de las pilas coincidan con los extremos (+) y (-) indicados en el compartimento de las pilas.
- 3 Cierre la tapa del compartimento de las pilas.

Precauciones con respecto a las pilas

- Asegúrese de insertar las pilas con las polaridades positivas “⊕” y negativas “⊖” correctas.
- Utilice pilas del mismo tipo. Nunca utilice diferentes tipos de pilas juntas.
- Se pueden utilizar pilas recargables o no recargables. Consulte las precauciones en sus etiquetas.
- Tenga cuidado con las uñas cuando retire la cubierta de la pila y la pila.
- No deje caer el control remoto.
- No permita que nada golpee el control remoto.
- No derrame agua ni ningún líquido en el control remoto.
- No coloque el control remoto sobre un objeto mojado.
- No coloque el control remoto bajo la luz solar directa o cerca de fuentes de calor excesivo.
- Retire la pila del control remoto cuando no esté en uso durante un largo período, ya que puede producirse corrosión o fuga de la pila y provocar lesiones físicas, daños a la propiedad o incendios.
- No utilice pilas que no sean las especificadas.
- No mezcle pilas nuevas con pilas antiguas.
- Nunca recargue una pila, a menos que se confirme que es de tipo recargable.

Ubicación

Coloque el subwoofer a una distancia mínima de 1 metro (3') de la barra de sonido y a 10 centímetros de la pared.

Para obtener los mejores resultados, coloque el subwoofer como se muestra a continuación.

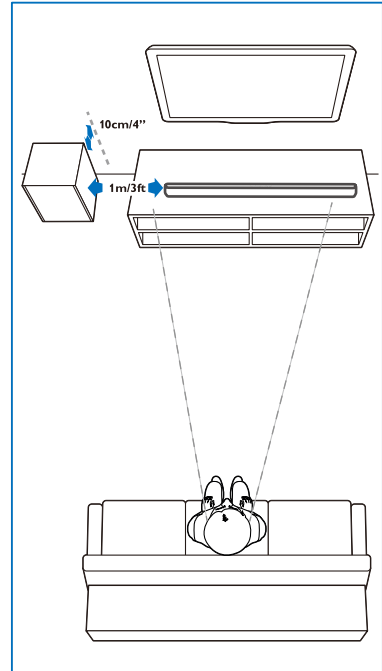

Montaje de pared

Nota

- El montaje incorrecto en la pared puede ocasionar accidentes, lesiones o daños. Si tiene alguna consulta, comuníquese con el servicio de atención al cliente de su país.
- Antes de realizar el montaje de pared, asegúrese de que la pared pueda soportar el peso de la barra de sonido.
- Antes de realizar el montaje de pared, no debe quitar las patas de goma de la parte inferior de la barra de sonido; de lo contrario, las patas de goma no se pueden volver a colocar.
- Según el tipo de montaje de pared, asegúrese de utilizar tornillos con una longitud y un diámetro adecuados.
- Compruebe si el puerto USB en la parte posterior de la barra de sonido está conectado a un dispositivo USB. Si se descubre que el dispositivo USB conectado afecta el montaje de pared, debe utilizar otro dispositivo USB del tamaño adecuado.

Longitud/diámetro del tornillo

Altura de montaje de pared sugerida

Se recomienda instalar el televisor primero antes de montar la barra de sonido en la pared. Con un televisor preinstalado, monte la barra de sonido a una distancia de 50 mm/2,0" desde la parte inferior del televisor.

¡ADVERTENCIA!

- Para evitar lesiones, este aparato debe estar sujeto firmemente al piso o a la pared de acuerdo con las instrucciones de instalación.
- Altura de montaje de pared sugerida: $\leq 1,5$ metros.

- 1 Perfore 4 orificios paralelos (diámetro de 3-8 mm cada uno según el tipo de pared) en la pared.
 - ↳ La distancia entre los orificios es de: 616 mm/24,25"
 - ↳ Puede utilizar la plantilla de montaje de pared que se proporciona para ayudar a colocar los orificios en la pared.
- 2 Ajuste los soportes de montaje de pared con los tornillos (incluidos) y un destornillador (no incluido). Asegúrese de que estén bien instalados.
- 3 Levante la unidad sobre los soportes del montaje de pared y colóquela en su lugar.

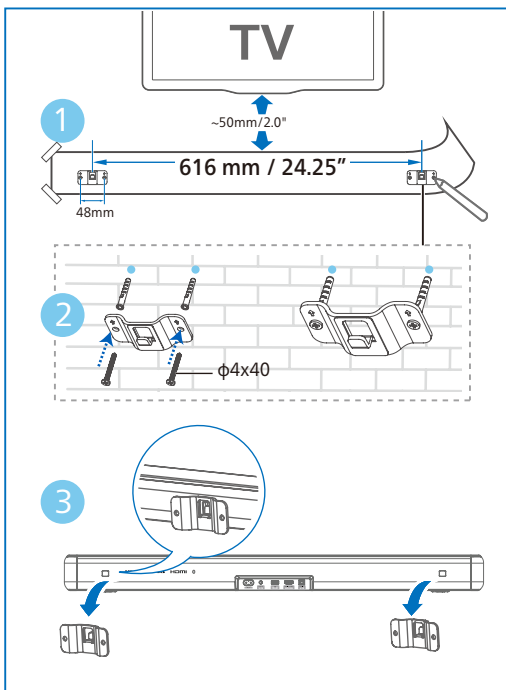

3 Conexión

En esta sección, obtendrá ayuda para conectar la barra de sonido a un televisor y otros dispositivos y, luego, configurarla.

Nota

- Para conocer la identificación y las clasificaciones de suministro, consulte la placa de identificación en la parte posterior o inferior del producto.
- Antes de realizar o cambiar cualquier conexión, asegúrese de que todos los dispositivos estén desconectados de la toma de alimentación.

Conectar a HDMI ARC

HDMI ARC (canal de retorno de audio)

La barra de sonido es compatible con HDMI con ARC (canal de retorno de audio). Si el televisor es compatible con HDMI ARC, puede escuchar el audio del televisor a través de la barra de sonido con un solo cable HDMI.

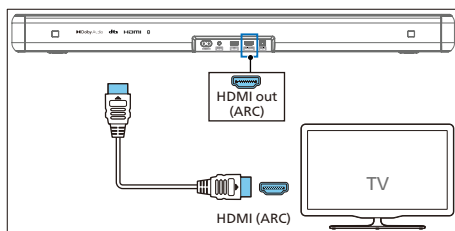

- 1 En el televisor, active las operaciones HDMI-CEC. Para obtener más detalles, consulte el manual del usuario del televisor.
 - El conector **HDMI ARC** del televisor puede tener una etiqueta diferente. Para obtener más detalles, consulte el manual del usuario del televisor.

- 2 Con un cable HDMI de alta velocidad, enchufe el conector **HDMI ARC** de la barra de sonido al conector **HDMI ARC** del televisor.

Nota

- El televisor debe ser compatible con las funciones HDMI-CEC y ARC. HDMI-CEC y ARC deben estar activados.
- El método de configuración de HDMI-CEC y ARC puede variar según el televisor. Para obtener más información acerca de la función ARC, consulte el manual de usuario de su televisor.
- Asegúrese de utilizar cables HDMI que sean compatibles con la función ARC.

Conectar a la unidad óptica

- 1 Mediante un cable óptico, enchufe el conector de **Optical in (Entrada óptica)** de la barra de sonido al conector de **Optical out (Salida óptica)** del televisor o de otro dispositivo.

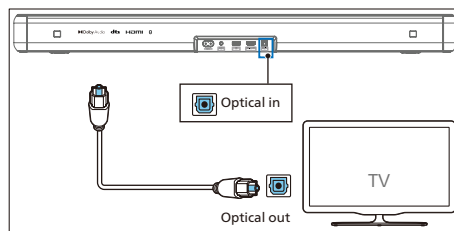

- El conector óptico digital puede estar etiquetado como **Spdif in (Entrada Spdif)** o **Spdif out (Salida Spdif)**.

Conectar a la entrada de audio

Utilice un cable de audio de 3,5 mm

- Utilice un cable de audio de 3,5 mm a 3,5 mm para conectar la toma de auriculares del televisor a la toma de **Audio in (Entrada de audio)** de la barra de sonido.

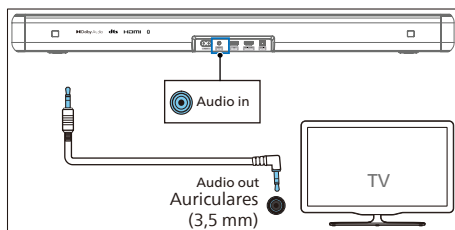

Utilice un cable de audio de 3,5 mm a RCA

- Utilice un cable de audio de RCA a 3,5 mm para conectar las tomas de salida de audio del televisor a la toma **Audio in (Entrada de audio)** de la barra de sonido.

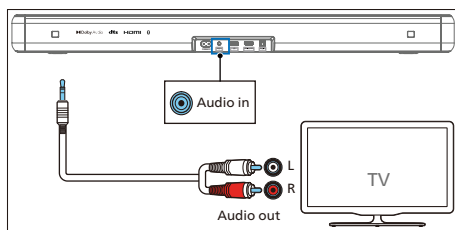

Conexión a la alimentación

- Antes de conectar el cable de alimentación de CA, asegúrese de haber realizado todas las demás conexiones.
- Riesgo de daños en el producto. Asegúrese de que el voltaje de la fuente de alimentación sea igual al voltaje impreso en la parte posterior o inferior de la unidad.

- 1 Conecte el cable de alimentación a la toma de **AC~** de la barra de sonido y, a continuación, a una toma de corriente
- 2 Conecte el cable de alimentación a la toma de **AC~** del subwoofer y, a continuación, a una toma de corriente.

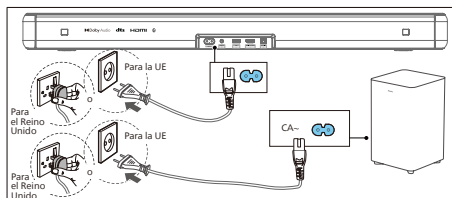

Nota

- La cantidad de cable de alimentación y el tipo de enchufe varían según la región.

Emparejamiento con el subwoofer

Consejos

- El subwoofer debe estar dentro de los 6 metros de la barra de sonido en un área abierta.

Emparejamiento automático

Conecte la barra de sonido y el subwoofer a las tomas de corriente y, a continuación, pulse **(U)** en la unidad o en el control remoto para cambiar la unidad al modo **ON (ENCENDIDO)**. El subwoofer y la barra de sonido se emparejarán automáticamente.

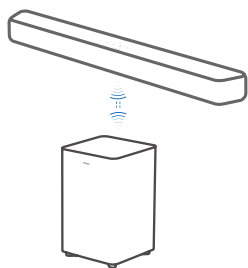

↳ Determina el estado según el indicador del subwoofer inalámbrico.

Estado del LED	Estado
Parpadeo rápido	Subwoofer en modo de emparejamiento
Fijo	Conectado/emparejamiento correcto
Parpadeo lento	Estado sin emparejar



Consejos

- No presione el botón de **Pair (Emparejamiento)** en la parte posterior del subwoofer, excepto para el emparejamiento manual.

Emparejamiento manual

Si no se escucha audio del subwoofer inalámbrico, empareje manualmente el subwoofer.

- 1 Desenchufe nuevamente el subwoofer y la barra de sonido de las tomas de corriente y conéctelos otra vez después de 3 minutos.
- 2 Mantenga presionado el botón **Pair (Emparejamiento)** en la parte posterior del subwoofer durante 3 segundos.
 - ↳ El indicador del subwoofer parpadeará rápidamente.

- 3 A continuación, presione **U** en la barra de sonido o en el control remoto para poner la barra de sonido en el estado **ON (ENCENDIDO)**.
 - ↳ El indicador del subwoofer se encenderá fijo cuando se realice correctamente.
- 4 Si el indicador sigue parpadeando, repita los pasos del 1 al 3.



Consejos

- El subwoofer debe estar a menos de 6 m de la barra de sonido en un área abierta (cuanto más cerca esté, mejor).
- Quite cualquier objeto que haya entre el subwoofer y la barra de sonido.
- Si la conexión inalámbrica vuelve a fallar, compruebe si hay un conflicto o interferencia fuerte (por ejemplo, interferencia de un dispositivo electrónico) en torno a la ubicación. Elimine estos conflictos o interferencias fuertes y repita los procedimientos anteriores.

4 Use la barra de sonido

En esta sección, se lo ayuda a utilizar la barra de sonido para reproducir audio desde dispositivos conectados.

Antes de comenzar

- Realice las conexiones necesarias descritas en la guía de inicio rápido y en el manual de usuario.
- Cambie la barra de sonido a la fuente correcta para otros dispositivos.

Descarga de la aplicación

Escanee el código QR o busque "Philips Entertainment" en Apple App Store o Google Play para descargar e instalar la aplicación.



Con la aplicación de Philips Entertainment, puede configurar el nivel de volumen, el estilo de sonido (ecualizador), la mejora del diálogo, el sonido envolvente, la nivelación automática de volumen, la sincronización AV, la luz LED, la selección de fuente, etc.

Encendido y apagado

- Cuando conecte por primera vez la barra de sonido a la toma principal, la unidad estará en modo de espera.
- Presione el botón ψ en el control remoto o en la barra de sonido para que la barra de sonido pase al estado **ON (ENCENDIDO)** u **OFF (APAGADO)**.
- Desconecte el enchufe de la toma de corriente si desea apagar completamente la barra de sonido.

Modo de espera automático

- La barra de sonido cambia automáticamente al modo de espera después de aproximadamente 15 minutos si el televisor o la barra de sonido externa se desconectan (o el USB, con la pausa de reproducción de bits de función BT) o se apagan.
- Mantenga presionado el botón ψ durante 8 segundos en el estado de encendido para activar o desactivar el modo de espera automático (modo de espera automático en 15 minutos).

Nota

- En el modo HDMI (ARC), entrará en el modo de espera de red después de aproximadamente 15 minutos, si no se reproduce audio.
- En el modo Aux, USB, óptico y Bluetooth, la unidad pasará automáticamente al modo de espera en aproximadamente 15 minutos si no se reproduce audio.

Seleccionar modos

Pulse el botón \odot (Fuente) varias veces en la barra de sonido o en el control remoto para seleccionar el modo **HDMI ARC**, **BT**, **BT (LE Audio)**, **OPT**, **USB** o **AUX**.

- ↳ Cambie la fuente de reproducción y el indicador frontal se enciende según corresponda.

Ajuste el volumen

Ajuste el volumen de la Barra de sonido

- Pulse **Vol+ / Vol-** (Volumen) para aumentar o disminuir el nivel de volumen.
 - ↳ Al ajustar el volumen, el indicador aumentará o disminuirá la cantidad de luz. Según la luz fija/parpadeante correspondiente que se muestre (Fig.), determine el nivel de volumen actual.

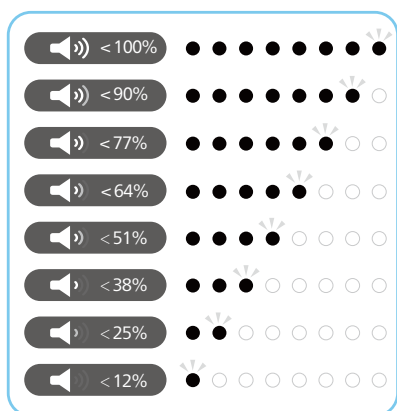

- Para silenciar el sonido, pulse **⏏** (Silenciar).
- Para restaurar el sonido, vuelva a pulsar **⏏** (Silenciar) o presione **Vol+ / Vol-** (Volumen).

Ajuste el volumen del subwoofer

- Presione **Bass +/-** (subwoofer) para aumentar o disminuir el nivel de volumen del subwoofer.

Ajuste el nivel de agudos

- Presione el botón **Treble +/-** para cambiar la frecuencia alta (agudos).

Graves/Agudos	Estado del LED
+5	○●●●●●●○
+4	○●●●●●○
+3	○●●●●○
+2	○●●●○
+1	○●●○
0	●○●○●○●
-1	○●○●○●○
-2	○●○●○●●
-3	○●○●○●●●
-4	○●○●○●●●●
-5	○●○●○●●●●○

Seleccione el efecto del ecualizador (EQ)

Seleccione los modos de sonido predefinidos para adaptarlos a su video o música.

- 1 Presione el botón **EQ** en el control remoto para seleccionar los efectos preconfigurados del ecualizador que desee.
- 2 Presione el botón **EQ** para cambiar entre los modos.
 - ↳ Los LED se iluminan durante 3 segundos para mostrar el modo de EQ actual según la definición del modo de EQ.

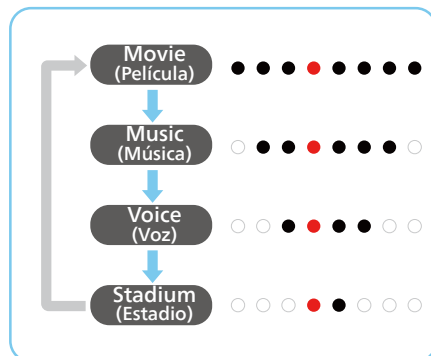

Indicador de encendido/apagado de la pantalla LED

Mantenga presionado el botón  (Silenciar) en el control remoto durante 5 segundos para activar/desactivar la pantalla LED.

- ↳ **OFF (APAGADO):** El brillo de los LED volverá a ser normal una vez que presione cualquier botón. Los LED se apagan automáticamente después de 10 segundos de inactividad.
- ↳ **ON (ENCENDIDO):** El brillo de los LED no se apagará automáticamente.



Consejos



- Durante el modo de espera, el LED de espera se encenderá independientemente de que los LED muestren la configuración de APAGADO.

DTS Virtual X.

DTS Virtual:X le permite disfrutar de sonido multidimensional, independientemente del tamaño o el diseño de la habitación o de la configuración del altavoz.

La tecnología **DTS Virtual:X** cuenta con la altura virtual y el procesamiento de sonido envolvente patentados de DTS para ofrecer una experiencia de sonido envolvente desde cualquier tipo de fuente de entrada y configuración de altavoz.





Presione el botón  en el control remoto para activar o desactivar el encendido virtual.

Estado	 Estado del LED
ON	 (Dos LED centrales que se desplazan hacia la derecha/izquierda)
OFF	 (Los LED izquierdos/derechos se acercan al centro)

- **ON (ENCENDIDO):** Este modo utiliza DTS Virtual:X con altura virtual y procesamiento de sonido envolvente virtual para crear un campo de sonido tridimensional cuando no se utilizan los altavoces de altura.
- **OFF (APAGADO):** No se utiliza "DTS Virtual:X".

Nivelación automática de volumen





Presione el botón **AVL (Nivelación automática de volumen)** para poner la nivelación automática de volumen en el modo **ON (ENCENDIDO)/OFF (APAGADO)** o el modo nocturno.

Estado	 Estado del LED
OFF	
ON	
NIGHT	

- **OFF (APAGADO):** No se utiliza el "Volumen automático".
- **ON (ENCENDIDO):** Responde en tiempo real a diferentes fuentes y tipos de contenido para mantener un volumen constante.
- **NIGHT (NOCTURNO):** Mantiene un volumen uniforme para todas las fuentes y tipos de contenido, y una voz y un diálogo mejorados para facilitar la escucha en un entorno de escucha silencioso.

Reproducción desde dispositivos Bluetooth

A través de Bluetooth, conecte la barra de sonido a su dispositivo Bluetooth (como un iPad, iPhone, iPod touch, teléfono Android o laptop) y, luego, puede escuchar los archivos de audio almacenados en el dispositivo a través de los altavoces de la barra de sonido.

- 1 Presione el botón  en la barra de sonido o  (Fuente) en el control remoto para seleccionar el modo BT (Bluetooth).
↳ El indicador de BT parpadeará en azul.
- 2 En el dispositivo Bluetooth, active la función Bluetooth, busque y seleccione **Philips TAB5309** para iniciar la conexión (consulte el manual de usuario del dispositivo Bluetooth para saber cómo activar la función Bluetooth).
↳ Durante la conexión, el indicador de BT parpadeará en azul.
- 3 Espere hasta que escuche las indicaciones de voz de la barra de sonido.
↳ Si la conexión se realizó correctamente, el indicador de BT se iluminará en azul fijo.
- 4 Seleccione y reproduzca archivos de audio o música en su dispositivo Bluetooth.
 - Durante la reproducción, si llega una llamada, la reproducción de música se detiene. La reproducción se reanuda cuando finaliza la llamada.
 - Si su dispositivo Bluetooth admite el perfil AVRCP, en el control remoto puede pulsar  para saltar a una pista o pulsar  para pausar o reanudar la reproducción.

Si su teléfono celular es compatible con audio LE, puede experimentar y disfrutar de esta nueva función.

- 1 Presione el botón  en la barra de sonido o  (Fuente) en el control remoto para seleccionar el modo BT (LE Audio) (BT [Audio LE]).
↳ El indicador de BT parpadeará en blanco.
- 2 En el dispositivo de audio LE, abra la configuración y active el Bluetooth (asegúrese de que la función de audio LE esté activada en su dispositivo de audio LE), busque y seleccione **Philips TAB5309-LEA** para iniciar la conexión.

LED	Estado	Nombre
Azul	BT	Philips TAB5309
Blanco	BT (Audio LE)	Philips TAB5309-LEA

Para salir de Bluetooth, puede realizar lo siguiente:

- cambiar la unidad a otra fuente;
- desactivar la función desde su dispositivo Bluetooth; o bien, puede colocar el dispositivo Bluetooth fuera del alcance máximo de funcionamiento. El dispositivo Bluetooth se desconectará de la unidad después de la indicación de voz.
- Mantenga presionado el botón  de la barra de sonido.

Nota

- En un espacio abierto sin obstrucciones. El alcance máximo de funcionamiento entre la barra de sonido y un dispositivo Bluetooth es de aproximadamente 10 metros (30').
- No se garantiza la compatibilidad con todos los dispositivos Bluetooth.
- La transmisión de música se puede interrumpir debido a obstáculos entre el dispositivo y la barra de sonido, como paredes, la carcasa metálica que cubre el dispositivo u otros dispositivos cercanos que operen en la misma frecuencia.

Escuchar un dispositivo externo

Asegúrese de que la barra de sonido esté conectada al televisor o al dispositivo de audio.

- 1 Presione el botón  (Fuente) varias veces en la barra de sonido o en el control remoto para seleccionar el modo **HDMI ARC, OPT** o **AUX**.
↳ La luz indicadora de la barra de sonido mostrará qué modo está en uso.
- 2 Utilice el dispositivo de audio directamente para ver las funciones de reproducción.
- 3 Pulse los botones +/- (Volumen) para ajustar el volumen al nivel deseado.

Nota

- En el modo óptico/HDMI ARC, si no hay salida de sonido de la unidad, es posible que deba activar la salida PCM o Dolby Digital Signal en el dispositivo fuente (por ejemplo, televisor, DVD o reproductor de Blu-ray).



Reproduzca audio a través de USB

Disfrute del audio en un dispositivo de almacenamiento USB, como un reproductor MP3 y una memoria flash USB, etc.

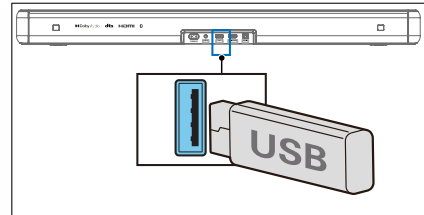
- 1 Inserte el dispositivo USB.



- 2 Presione el botón  (Fuente) varias veces en la barra de sonido o en el control remoto para seleccionar el modo USB.
- 3 Durante la reproducción:

Botón	Acción
	Inicia, pausa o reanuda la reproducción
	Pasa a la pista anterior
	Pasa a la pista siguiente

Nota

- Es posible que este producto no sea compatible con ciertos tipos de dispositivos de almacenamiento USB.
- Si utiliza un cable de extensión USB, un concentrador USB o un lector de tarjeta multifuncional USB, es posible que el dispositivo de almacenamiento USB no se reconozca.
- No retire el dispositivo de almacenamiento USB mientras lee archivos.
- El sistema puede admitir dispositivos USB con hasta 128 GB de memoria.
- Este sistema puede reproducir MP3/WAV/FLAC.
- Admite un puerto USB: 5 V \pm 500 mA.

Restablecimiento a los valores de fábrica

Restablezca el dispositivo a los ajustes predeterminados.

- Encienda la barra de sonido, mantenga presionados los botones **+** y **-** al mismo tiempo durante 8 segundos.
 - ↳ Todos los LED se iluminan durante 5 segundos y el LED de espera en rojo.

Elemento	Ajustes predeterminados
EQ (Ecuador)	Movie (Película)
Master Volume (Volumen general)	10
Subwoofer Volume (Volumen del subwoofer)	0
Treble (Tonos agudos)	0
Surround (Envolvente)	OFF (APAGADO)
Auto Volume (Nivelación automática de volumen)	OFF (APAGADO)
Night (Nocturno)	OFF (APAGADO)
Source (Fuente)	HDMI-ARC
BT pairing info (Información de emparejamiento BT)	Clear (Borrada)
AV SYNC (SINCRONIZACIÓN AV)	0
DISPLAY (PANTALLA)	ON (ENCENDIDO)
Auto Standby (Auto Power Down) (Modo de espera automático [apagado automático])	ON (ENCENDIDO)
Dialogue enhancement (Mejora de diálogo)	OFF (APAGADO)

5 Especificaciones del producto

Nota

- Las especificaciones y el diseño están sujetos a cambios sin previo aviso.

Bluetooth/Inalámbrico

Perfiles de Bluetooth	A2DP, AVRCP
Versión de Bluetooth	V 5.4
Rango de frecuencia de Bluetooth/potencia del transmisor (EIRP)	2402 ~ 2480 MHz <10 dBm
Rango de frecuencia inalámbrica de 2,4 G/potencia del transmisor (EIRP)	2402 ~ 2480 MHz <10 dBm

Sección del amplificador

Total	RMS 120 W @THD <=10% Máx. 240 W.
-------	-------------------------------------

Barra de sonido

Fuente de alimentación	100-240 V, 50/60 Hz
Consumo de energía	25 W
Consumo de energía en modo de espera	Modo de espera estándar <0,50 W Modo de espera en red <2,0 W
Respuesta de frecuencia	150 Hz-20 KHz
Impedancia de los altavoces	2 de 8 Ω
Versión de USB directa	2.0 de velocidad completa
USB	5 V --- 500 mA

Dimensiones (An x Al x P)	766 x 67,3 x 91 mm
Peso	1,6 kg
Temperatura de funcionamiento	0 °C-45 °C

Subwoofer

Fuente de alimentación	100-240 V ~ 50/60 Hz
Consumo de energía	20 W
Consumo en modo de espera	<0,50 W
Respuesta de frecuencia	40 Hz - 150 Hz
Impedancia	4 Ω
Dimensiones (An x Al x P)	195 x 315,5 x 195 mm
Peso	3,03 kg
Temperatura de funcionamiento	0 °C-45 °C

Control remoto

Distancia/Ángulo	6 m/30°
Tipo de pila	AAA (1,5 V x 2)

Formatos de audio compatibles

HDMI ARC	LPCM 2ch, LPCM 5.1ch, Dolby Digital, Dolby Digital plus, DTS Digital surround 5.1
Óptica	LPCM 2ch, LPCM 5.1ch, Dolby Digital, DTS Digital surround 5.1
Bluetooth	SBC
USB	MP3 / WAV / FLAC

6 Solución de problemas



Advertencia

- Riesgo de descarga eléctrica. Nunca retire la carcasa del producto.

Para mantener la validez de la garantía, nunca intente reparar el producto usted mismo.

Si tiene problemas para utilizar este producto, revise los siguientes puntos antes de solicitar servicio. Si aún tiene algún problema, obtenga asistencia en www.philips.com/support.

Unidad principal

Los botones de la unidad principal no funcionan.

- Desconecte la fuente de alimentación durante unos minutos y vuelva a conectarla.

No hay alimentación

- Asegúrese de que el cable de CA esté conectado correctamente.
- Asegúrese de que haya alimentación en la toma de CA.
- Pulse el botón  en el control remoto o en la barra de sonido para encender la barra de sonido.

Sonido

El altavoz de la barra de sonido no emite sonido.

- Conecte el cable de audio de la barra de sonido al televisor o a otros dispositivos. Sin embargo, no necesita una conexión de audio aparte cuando:
 - la barra de sonido y el televisor están conectados a través de una conexión HDMI ARC, o

- un dispositivo está conectado al conector de entrada HDMI de la barra de sonido.
- En el control remoto, seleccione la entrada de audio correcta.
- Asegúrese de que la barra de sonido no esté silenciada.

Sonido distorsionado o eco.

- Si reproduce audio del televisor a través de este producto, asegúrese de que el televisor esté silenciado.

El subwoofer inalámbrico no emite sonido.

- Conecte manualmente el subwoofer a la unidad principal.
- Aumente el volumen. Presione + (Subir volumen) en el control remoto o en la barra de sonido.
- Cuando se utiliza cualquiera de las entradas digitales, si no hay audio:
 - intente establecer la salida del televisor en PCM, o
 - realice una conexión directa al Blu-ray/otras fuentes.
 - Algunos televisores no procesan audio digital.
- El televisor puede estar configurado en salida de audio variable. Confirme que la configuración de salida de audio esté establecida en FIJA o ESTÁNDAR, no VARIABLE. Consulte el manual de usuario del televisor para obtener información más detallada.
- Si utiliza Bluetooth, asegúrese de que el volumen del dispositivo de origen esté encendido y que el dispositivo no esté silenciado.

Bluetooth

Un dispositivo no se puede conectar con la barra de sonido.

- El dispositivo no admite los perfiles compatibles necesarios para la barra de sonido.
- No ha activado la función Bluetooth del dispositivo. Consulte el manual de usuario del dispositivo para saber cómo activar la función.
- El dispositivo no está conectado correctamente. Conecte el dispositivo correctamente.
- La barra de sonido ya está conectada a otro dispositivo Bluetooth. Desconecte el dispositivo conectado y vuelva a intentarlo.

La calidad de la reproducción de audio desde un dispositivo Bluetooth conectado es deficiente.

- La recepción Bluetooth es deficiente. Acerque el dispositivo a la barra de sonido o elimine cualquier obstáculo entre el dispositivo y la barra de sonido.

No puedo encontrar el nombre de Bluetooth de esta unidad en mi dispositivo Bluetooth.

- Asegúrese de que la función Bluetooth esté activada en el dispositivo Bluetooth.
- Vuelva a emparejar la unidad con el dispositivo Bluetooth.

El control remoto no funciona

- Antes de pulsar cualquier botón de control de reproducción, seleccione primero la fuente correcta.
- Reduzca la distancia entre el control remoto y la unidad.
- Inserte la pila con sus polaridades (+/-) alineadas tal como se indica.
- Reemplace la pila.
- Apunte el control remoto directamente hacia el sensor en la parte delantera de la unidad.

El subwoofer está inactivo o el indicador del subwoofer no se enciende

- Desenchufe el cable de alimentación de la toma de corriente y conéctelo nuevamente después de 3 minutos para restablecer el subwoofer.

7 Marcas comerciales



Las marcas comerciales adoptadas HDMI y HDMI High-Definition Multimedia Interface, la imagen comercial de HDMI y los logotipos de HDMI son marcas comerciales o marcas comerciales registradas de HDMI Licensing Administrator, Inc. en los Estados Unidos y otros países.



Dolby, Dolby Audio y el símbolo de doble D son marcas comerciales registradas de Dolby Laboratories Licensing Corporation.

Fabricado bajo licencia de Dolby Laboratories.



La palabra y los logotipos de Bluetooth® son marcas comerciales registradas de Bluetooth SIG, Inc. y cualquier uso de dichas marcas por parte de MMD Hong Kong Holding Limited se realiza bajo licencia. Otras marcas comerciales y nombres comerciales pertenecen a sus respectivos propietarios.



Para obtener detalles de las patentes de DTS, consulte <http://patents.dts.com>. Fabricado bajo licencia de DTS, Inc. o DTS Licensing Limited. DTS, Digital Surround, Virtual:X y el logotipo de DTS son marcas comerciales o marcas comerciales registradas de DTS, Inc. en los Estados Unidos y otros países. © 2021 DTS, Inc. TODOS LOS DERECHOS RESERVADOS.



Las especificaciones están sujetas a cambio sin aviso previo.

Visite www.Philips.com/support para obtener las actualizaciones y documentos más recientes.

Philips y el distintivo de escudo de Philips son marcas comerciales registradas de Koninklijke Philips N.V. y se utilizan bajo licencia.

Este producto ha sido fabricado por, y se vende bajo la responsabilidad de, MMD Hong Kong Holding Limited o una de sus filiales, y MMD Hong Kong Holding Limited es el responsable de la garantía en relación con este producto.

