

PHILIPS

WelcomeEye
Wireless

Video Doorphone



Gebruiksaanwijzing

Registreer uw product op www.philips.com/register



Inhoudsopgave

1. Veiligheidsvoorschriften.....	2
2. Inhoud van de kit.....	2
3. Algemene beschrijving.....	3
4. Gedetailleerde beschrijving.....	3
5. Installatie van de videofoon.....	5
5.1. Installatie van de straatunit.....	5
5.2. Bedrading (optioneel).....	6
6. Inwerkingstelling.....	7
6.1. Installatie en koppeling.....	7
6.2. Configuratie van de videofoon in de applicatie.....	11
6.3. Beschikbare instellingen op de monitor	13
7. Gebruik.....	18
7.1. Oproepen ontvangen met de monitor.....	18
7.2. Oproepen ontvangen met een smartphone.....	19
7.3. Exclusief oproepen met de monitor.....	20
7.4. Exclusief oproepen met een gekoppelde smartphone	21
8. Laden van de batterij.....	22
9. Technische kenmerken.....	23
10. FAQ - Veel voorkomende problemen en oplossingen.....	24
11. Technische ondersteuning - Garantie.....	25
12. Veiligheidsmaatregelen.....	25
13. FCC/EC-waarschuwing.....	26
14. Conformiteitsverklaring.....	27

1. Veiligheidsvoorschriften

Belangrijk!

- Als u dit product voor anderen installeert, laat dan de handleiding of de kopie achter bij de eindgebruiker.

Waarschuwing:

- De verschillende onderdelen mogen alleen door een bevoegde technicus worden gedemonteerd

Veiligheidsmaatregelen:

- Voor een veilig gebruik van dit systeem is het absoluut noodzakelijk dat installateurs, gebruikers en technici alle veiligheidsprocedures volgen die in deze handleiding staan beschreven.
- Specifieke waarschuwingen en waarschuwingssymbolen staan indien nodig op de onderdelen aangegeven.

2. Inhoud van de kit

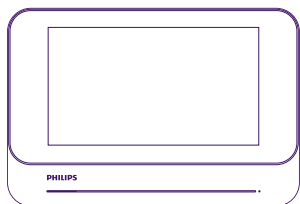

1. Monitor



2. Straatunit

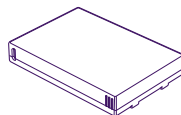

3. Oplaadbare batterij voor de straatunit

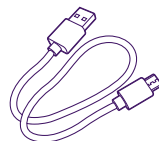

4. Oplaadkabel van de batterij



5. Micro SD-kaart 8Gb voor de monitor

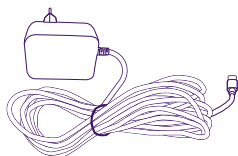

6. Netstroomadapter voor de voeding van de monitor



7. Schroeven (x4) en pluggen (x4) om de straatunit en de monitor op de muur te bevestigen



8. Sleutel om de voorklep van de straatunit los te schroeven

Let op: de micro SD-kaart is in de monitor geplaatst, de batterij is in de straatunit aangebracht

3. Algemene beschrijving

Deze draadloze videofoon is ontworpen om de functies te bieden van een hoogwaardige videofoon met een installatie waarvoor geen enkele kabel vereist is of gebruikt wordt tussen uw woning en de buitenpoort. De straatunit wordt gevoed met een oplaadbare batterij voor een 100% draadloze installatie en bediening.

Lees voor een efficiënt gebruik deze handleiding zorgvuldig door.

4. Gedetailleerde beschrijving

Scherm:

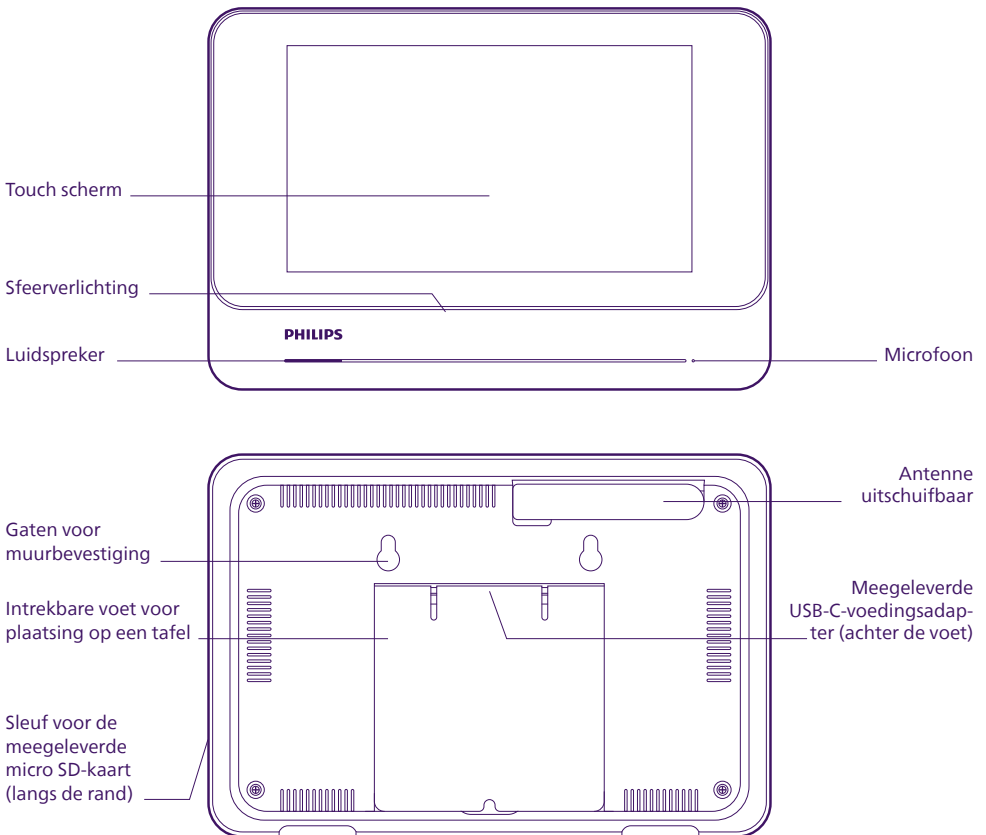

Straatunit:

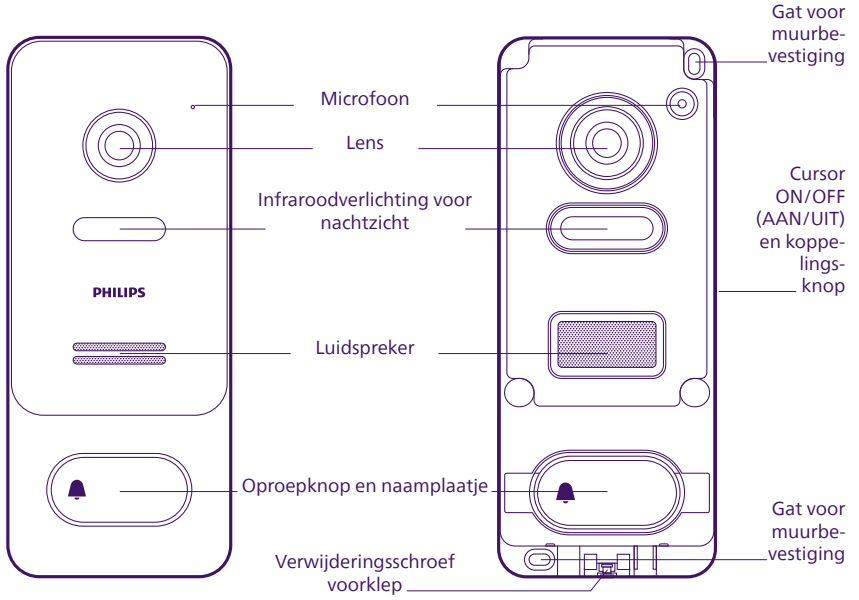

Bedieningscontact voor elektrische slotplaat (vereist een onafhankelijke 1V voeding) standaard droogcontact

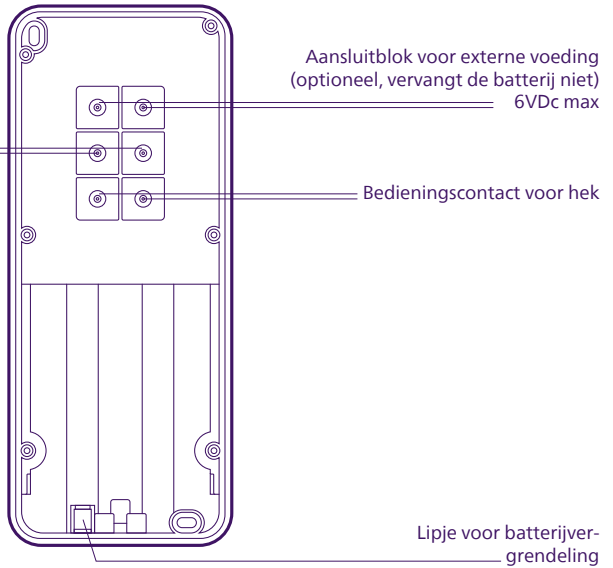

5. Installatie van de videofoon

Advies en belangrijke opmerkingen:

- Wij raden u aan om vóór de installatie te controleren of het signaal van uw wifi-netwerk toegankelijk is en van voldoende kwaliteit is op de plaats waar u de monitor van uw videofoon wilt installeren.
- De monitor wordt gevoed met behulp van de meegeleverde netstroomadapter. De straatunit wordt gevoed met de meegeleverde oplaadbare batterij.

5.1. Installatie van de straatunit

Vóór de definitieve installatie raden wij u aan een werkingstest uit te voeren om te controleren of er voldoende radiobereik is tussen de monitor en de straatunit.

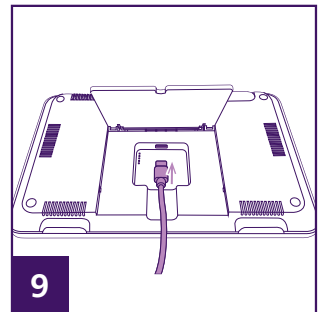
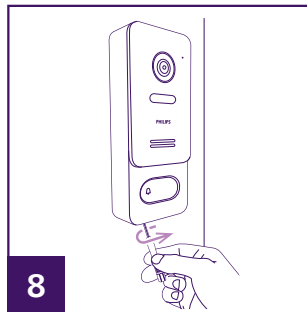
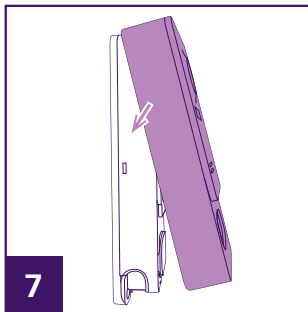
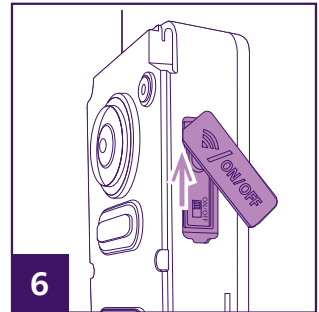
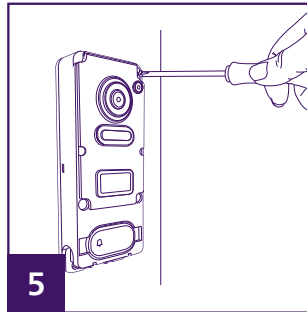
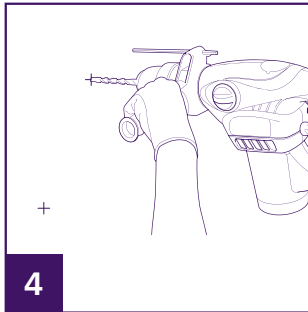
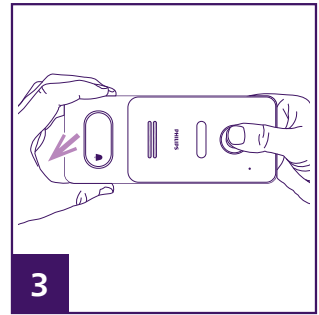
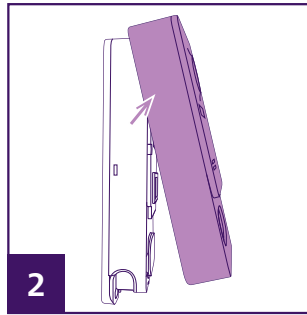
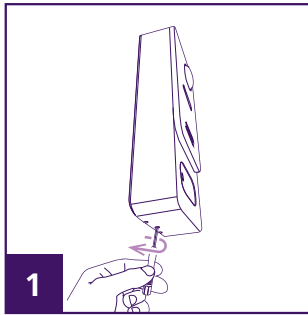

1. Draai met behulp van het meegeleverde gereedschap de schroef van de basis van de straatunit los.

Belangrijk: het is normaal dat de schroef zich terugtrekt wanneer u hem los draait.

2. Verwijder de klep van de straatunit.
3. Als de klep weerstand biedt bij de eerste opening, plaats dan uw handen en trek zoals hierboven beschreven.
4. Markeer op de muur de plaats van de 2 gaten wanneer u de straatunit op de muur wilt installeren. De optimale installatiehoogte voor uw straatunit is ongeveer 1,50 m. Boor de gaten. De meegeleverde schroeven en pluggen zijn geschikt voor massief materiaal, pas de bevestiging zo nodig aan uw ondergrond aan.
5. Schroef de straatunit stevig vast aan de muur.
6. Zet de aan/uit-schakelaar om.
7. Plaats de klep van de straatunit terug zoals afgebeeld.
8. Gebruik het meegeleverde gereedschap om de klep op de straatunit te vergrendelen. Draai niet overdreven strak aan.
9. Sluit de voeding aan op uw monitor.

5.2. Bedrading (optioneel)

Indien gewenst kunt u een poortmotorisering of een elektrische slotplaat bedienen met behulp van de straatunit van uw videofoon:

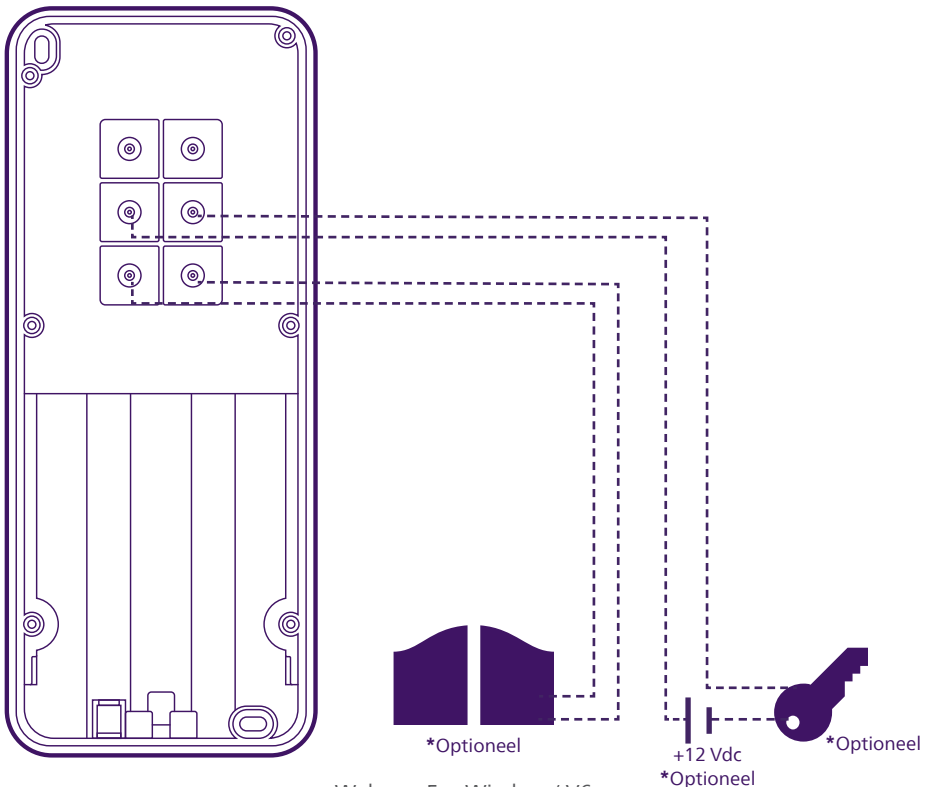

6. Inwerkingstelling

6.1. Installatie en verbinding

Opmerking: de onderstaande screenshots zijn afkomstig van de Android-versie van de applicatie. De iOS-versie is identiek.

Download de **Philips WelcomeEye**-applicatie op uw iPhone of uw Android-smartphone.

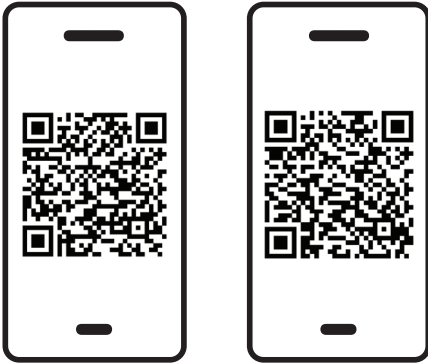

[WelcomeEye for Android](#)



[WelcomeEye for iOS](#)

Start vervolgens de applicatie:

A screenshot of the Philips WelcomeEye login screen. At the top is the Philips logo and the text "Philips WelcomeEye". Below that is an "E-mail" input field with a red error message "E-mail is verplicht" underneath. Below the email field is a "Mot de passe" input field with a visibility icon. Underneath the password field is the text "Oubli mot passe?". At the bottom is a "Connexion" button. At the very bottom, there is a link "Pas encore inscrit ? Créer un compte" and a small disclaimer "En utilisant Philips WelcomeEye, vous acceptez nos Conditions d'utilisation".

Als u nog geen Philips WelcomeEye-account hebt, klikt u op **"Een account aanmaken"**.

A screenshot of the "Créer un compte" (Create account) screen. It has a purple background. At the top right is a close button (X). Below the title are three input fields: "Nom complet" (Surname), "Adresse e-mail" (E-mail), and "Mot de passe" (Password). Below the password field is a small eye icon. At the bottom, there is a "Créer un compte" button and a link "Déjà inscrit ? Connexion". A small disclaimer "En utilisant Philips WelcomeEye, vous acceptez nos Conditions d'utilisation" is visible above the button.

Voer uw volledige naam, een geldig e-mailadres en het wachtwoord van uw keuze in en klik op **"Een account aanmaken"**.

A screenshot of the "Contrôlez votre boîte de réception" (Check your inbox) screen. It has a purple background. At the top right is a close button (X). Below the title is a message: "Le code de vérification a été envoyé à l'e-mail adresse@hotmail.fr, veuillez le saisir pour confirmer l'inscription". Below this is a "Code vérification" input field with a "55" placeholder. Below the input field is a checkbox with the text "J'ai lu et j'accepte les Conditions d'utilisation". At the bottom is a "Créer un compte" button.

Er wordt automatisch een e-mail ter bevestiging naar uw e-mailadres gestuurd. Voer de 6-cijferige code in die in de e-mail staat om verder te gaan, vink het vakje aan en klik vervolgens op **"Een account aanmaken"**.

Als u de automatische e-mail na één minuut nog niet hebt ontvangen, controleer dan de map met ongewenste e-mail in uw mailbox. Zodra het account is aangemaakt,

klikt u op OK:

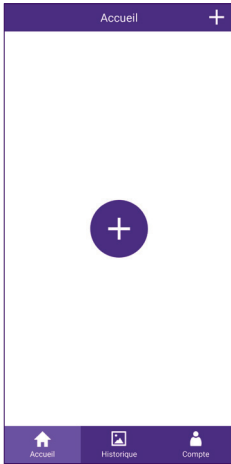

De lijst met aan het account gekoppelde producten verschijnt. Klik op het pictogram **+** om verder te gaan.

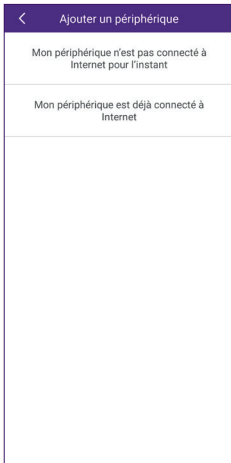

Als u de videofoon nog niet met uw wifi-netwerk verbonden heeft, klikt u op **"Mon périphérique n'est pas connecté à Internet pour l'instant"** (mijn apparaat is op dit moment niet met internet verbonden).

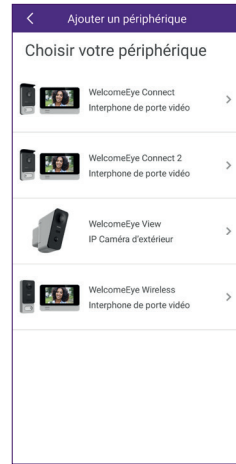

Selecteer de WelcomeEye Wireless-videofoon in de lijst van producten die compatibel zijn met de applicatie:

Bij deze stap moet uw monitor onder spanning staan en klaar zijn om gekoppeld te worden. Voer in geval van twijfel een reset uit zoals aangegeven in de applicatie en wacht tot de monitor gereed is.

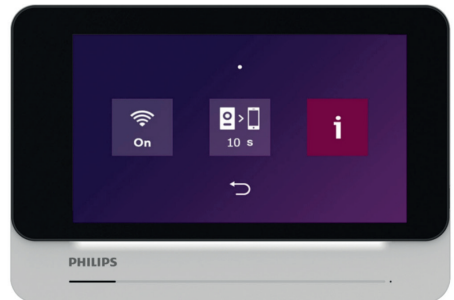
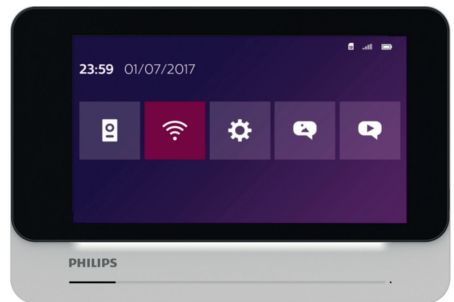

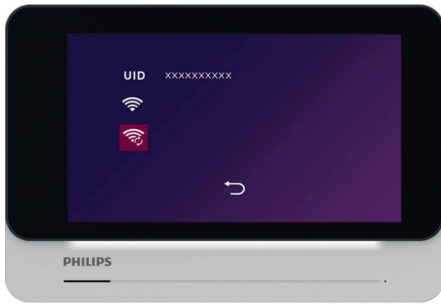

Klik dan op "Suivant" (volgende)

Activeer Bluetooth op uw telefoon

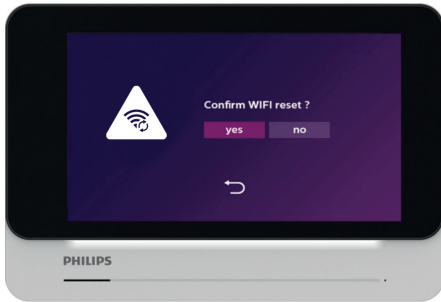

Uw smartphone detecteert randapparaten in de buurt die wachten om te worden geconfigureerd. De detectie duurt maar enkele seconden, dus ga dichterbij de monitor staan als hij niet wordt gedetecteerd door de smartphone.

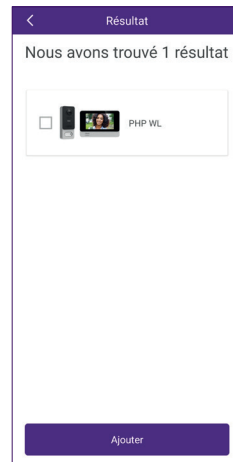
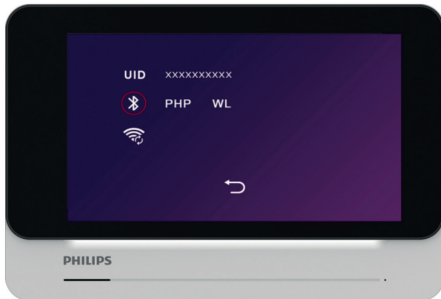

Vink uw videofoon aan en klik vervolgens op "Ajouter" (toevoegen)

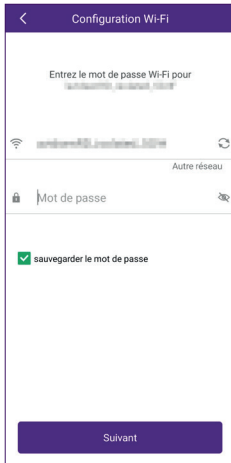

Selecteer het wifi-netwerk dat de monitor zal gebruiken en voer de sleutel van het wifi-netwerk in. Klik op "Suivant" (volgende).

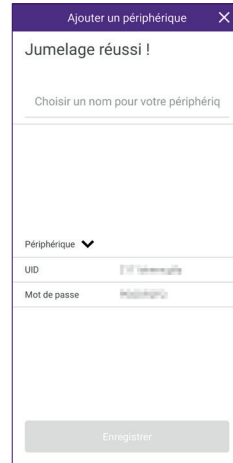

Uw videofoon wordt door uw smartphone op internet gedetecteerd. Bepaal een naam voor uw videofoon en klik op "Enregistrer" (opslaan).

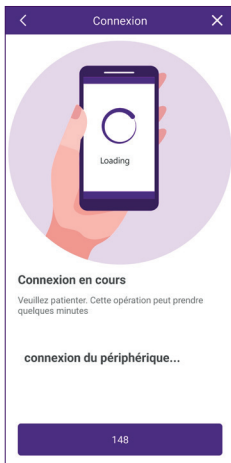

Uw smartphone zendt de informatie naar de monitor en uw videofoon maakt vervolgens verbinding met internet.



Het standaard login-wachtwoord van de videofoon moet gewijzigd worden alvorens gebruikt te kunnen worden. Voer een nieuw wachtwoord in van 6 tot 16 cijfers en klik op "Confirmer" (bevestigen).

Let op: het wachtwoord mag geen twee identieke cijfers achter elkaar bevatten (bijv. 202201 is niet geldig, maar 202101 is wel geldig).

Het startscherm van de applicatie wordt weergegeven.

6.2. Configuratie van de videofoon in de applicatie

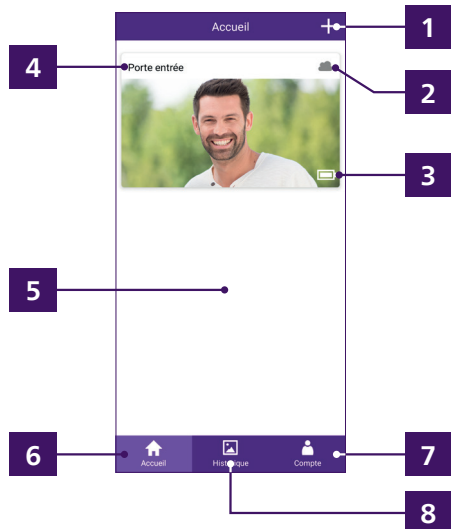

1	Een nieuw product toevoegen (een andere Philips-camera of compatibele Philips-videofoon)
2	Verbindingsstatus van de draadloze video-intercom  online  offline
3	Laadstatus van de batterij van de straatunit
4	Naam van de videofoon
5	Als u een andere Philips WelcomeEye-videofoon of -camera heeft, worden deze ook op deze pagina weergegeven
6	Lijst van gerelateerde producten in de app (huidige scherm)
7	Toegang tot account- en app-opties
8	Toegang tot de historie met gebeurtenissen

Door op het beeld van uw video-intercom te klikken, krijgt u toegang tot het livebeeld:

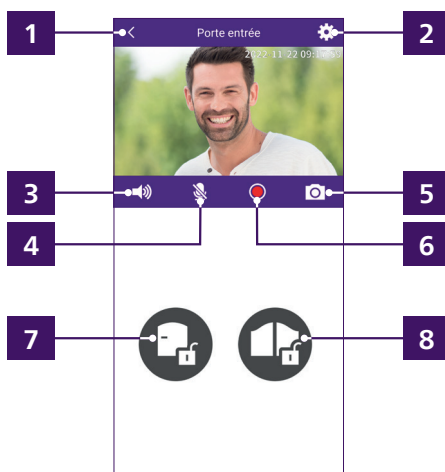

1	Terug naar vorig scherm
2	Toegang tot de opties en instellingen van de videofoon
3	De microfoon van de straatunit uitschakelen/opnieuw inschakelen
4	De microfoon van de smartphone uitschakelen/opnieuw inschakelen
5	Een foto maken met opslag op de smartphone
6	Lancering van een live-opname met opslag in het geheugen van de smartphone
7	Bediening van de slotplaat (indien een elektrische slotplaat en een voeding verbonden zijn met de uitgang van de slotplaat van de straatunit)
8	Bediening van de poortmotorisering (indien een motorisering verbonden is met de uitgang van de motorisering van de straatunit)

Klik op het pictogram  van de afbeelding om naar alle opties van de videofoon in de applicatie te gaan:

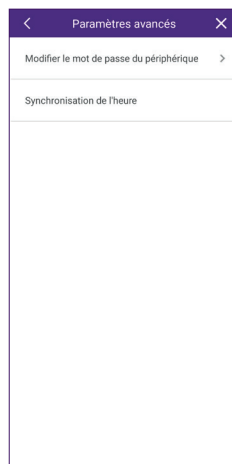
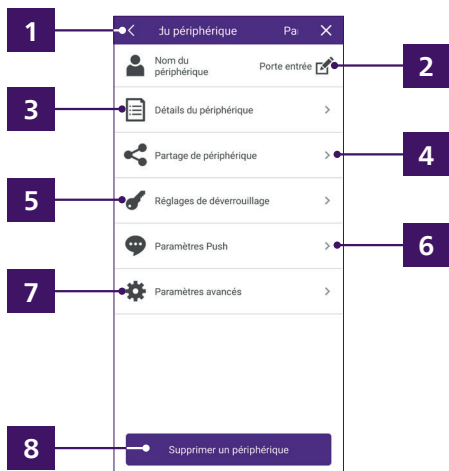

1	Terug naar het live beeld
2	Gepersonaliseerde naam van de videofoon
3	UID en versie van het apparaat, batterijlading van de straatunit
4	De videofoon delen met andere gebruikers
5	Gedrag van de applicatie bij het openen van een elektrische slotplaat of een poortmotorisering
6	Beltoon aan/uit (alleen op uw smartphone)
7	Het wachtwoord wijzigen en de tijd instellen
8	De videofoon van uw account verwijderen

Klik op Paramètres avancés om de tijd van uw smartphone naar uw videofoon te kopiëren.

Klik op Paramètres avancés en klik op Synchronisation de l'heure om uw monitor op de juiste tijd in te stellen. De tijd wordt weergegeven in het livebeeld en wordt ook gebruikt in de belgeschiedenis.

6.3. Beschikbare instellingen op de monitor

Alle instellingen van uw videofoon zijn toegankelijk door één of meerdere keren te klikken op het aanraakscherm van de monitor (wanneer er niet wordt gecommuniceerd):

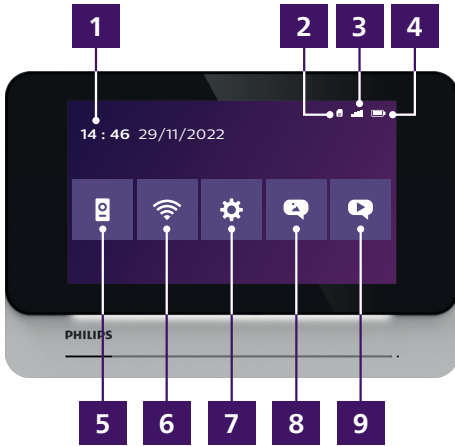

1	Huidige datum en tijd
2	Aanwezigheid van de micro SD-kaart
3	Kwaliteit van de verbinding met de straatunit
4	Batterijlading van de straatunit
5	Weergave van het livebeeld
6	Wifi- en internetverbinding
7	Configuratie van de monitor
8	Opgenomen beelden tijdens oproepen in uw afwezigheid
9	Opgenomen video's tijdens oproepen in uw afwezigheid

Menu wifi- en internetverbinding :

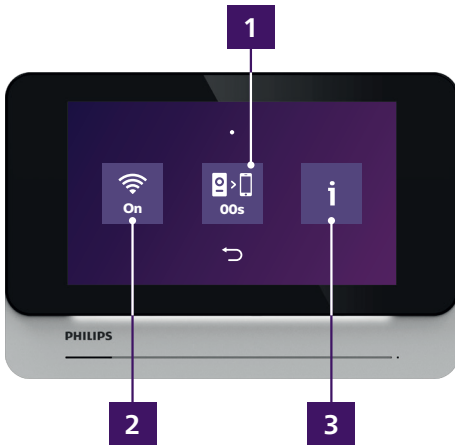

1	Instelling van de vertraging tussen de beltoon van de monitor en de beltoon van de smartphones, instelbaar van 0 tot 15 sec. per stap van 5 sec.
2	Activeren/deactiveren van de wifi van de monitor. Als u de wifi uitschakelt, kunt u de mobiele applicatie niet meer gebruiken
3	Wifi-verbinding (zie hieronder)

Scherm wifi-verbinding

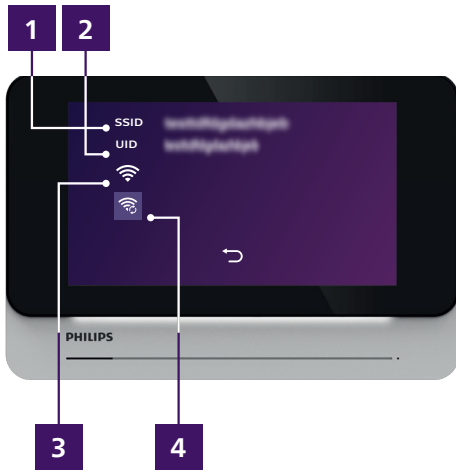

1	Wifi-netwerk in gebruik
2	UID (ID) van uw videofoon
3	<p>Wifi-verbindingstatus:</p> <ul style="list-style-type: none"> : videofoon wacht op configuratie via de app  knippert: bezig met maken van wifi-verbinding  brandt vast: wifi-verbinding tot stand gebracht : verbindings- of configuratieprobleem / SSID-fout / Onjuiste invoer van het wachtwoord / wifi incompatibel
4	De wifi-verbinding resetten

Configuratie van de monitor :

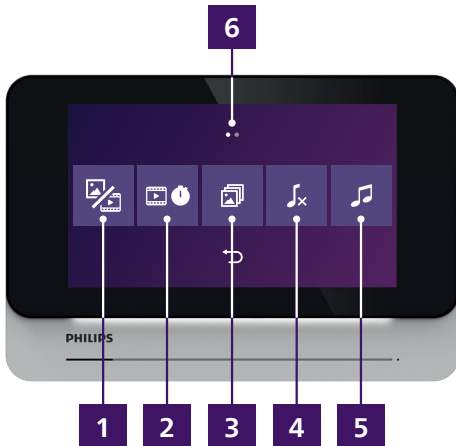

1	Opname van een foto/video van elke bezoeker: kies foto, video of geen van beide
2	Instelling videoduur: u kunt een duur kiezen van 10, 20 of 30 sec.
3	Instelling aantal foto's: u kunt kiezen uit 1 tot 3 foto's per oproep
4	Geprogrammeerde "niet storen" modus (zie hieronder)
5	Instellingen van de beltoon en het volume (zie hieronder)
6	Blader naar rechts om de tweede pagina weer te geven

Geprogrammeerde "Niet storen" modus :

Hier kunt u een begintijd en een eindtijd instellen. Tussen deze twee tijdstippen wordt de beltoon van uw monitor gedeactiveerd (heeft geen invloed op de beltonen van smartphones):

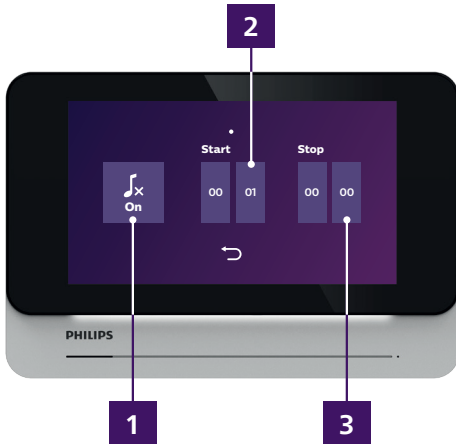

1	Activeren/deactiveren van de functie (On/Aan, Off/Uit)
2	Begintijd
3	Eindtijd

Gedurende de periode tussen de begin- en de eindtijd verschijnt het symbool  in de rechterbovenhoek van het scherm naast de symbolen van de geheugenkaart, de signaalkwaliteit en het niveau van de batterij.

Beltoon- en volume-instellingen:

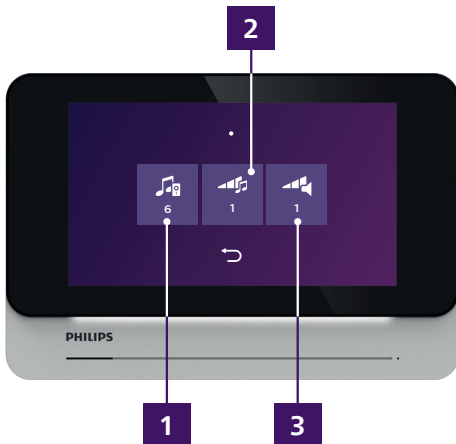

1	Kiezen van de beltoon van de monitor
2	Volume van de beltoon van de monitor
3	Volume van het gesprek

Configuratie van de monitor (2e pagina, toegankelijk door naar rechts te schuiven op de eerste pagina):

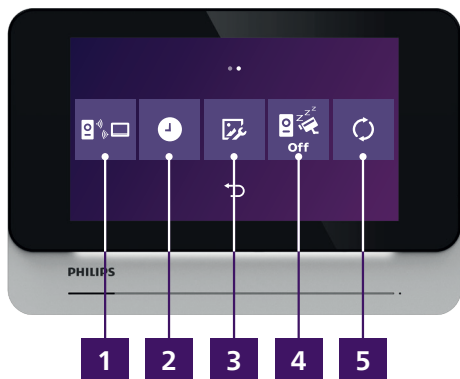

1	Koppeling van de straatunit met de monitor (standaard uitgevoerd in de fabriek)
2	Instelling van de datum en het tijdstip van de monitor
3	Instelling kleur, contrast, helderheid van het beeld (zie hieronder)
4	Diepe stand-by: als deze modus geactiveerd is, wordt het stroomverbruik van de monitor tot een minimum beperkt. Let op: wanneer deze modus geactiveerd is, is het niet mogelijk om het beeld op afstand te bekijken als niemand heeft gebeld
5	De monitor resetten (zie hieronder)

Koppelingsmodus :

Als u de straatunit opnieuw wilt koppelen aan de monitor, klikt u op het betreffende menu om een aftelling van 60 seconden te starten. Houd gedurende deze 60 seconden de verbindingssknop van de straatunit naast de aan/uit-schakelaar ingedrukt. De schakelaar moet in de stand "on" staan en de batterij moet opgeladen zijn.

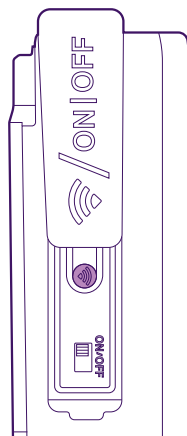
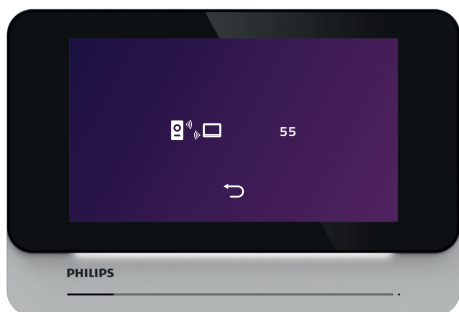

Instellen van de datum en het tijdstip op de monitor : dit menu bevat 2 pagina's voor het instellen van de datum en het tijdstip op de monitor en voor het selecteren van het formaat van de datum en het tijdstip:

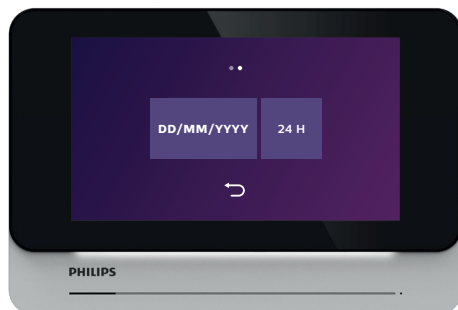
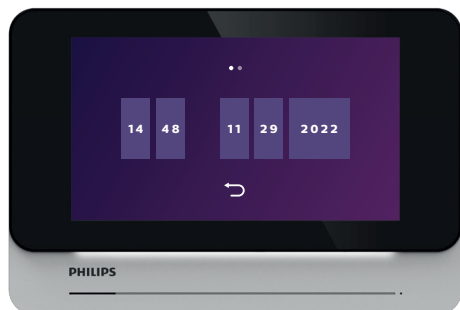

Instellen van kleur, contrast, helderheid van het beeld : als u op dit symbool klikt, verschijnt het beeld van de straatunit en het instelmenu:

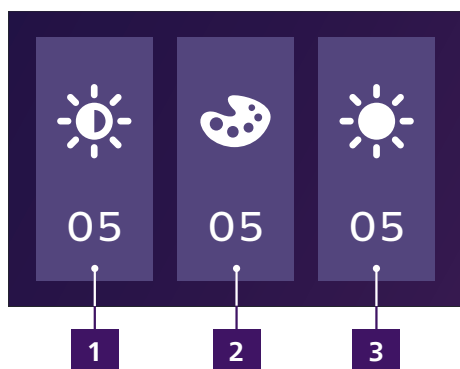

1	Instellen van het contrast (0 tot 10)
2	Instellen van de kleur (0 tot 10)
5	Instellen van de helderheid (0 tot 10)

De monitor resetten :

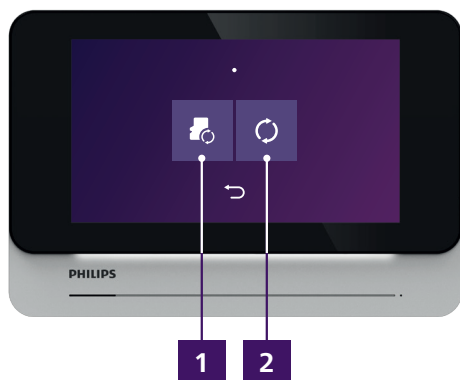

1	Verwijdert de inhoud van de geheugenkaart en verwijdert alle foto's en video's
2	Volledige reset van de monitorinstellingen en terug naar de fabrieksinstellingen. Let op: schakelt de wifi uit, verwijdert de koppeling tussen de straatunit en de monitor, verwijdert de inhoud van de geheugenkaart, verwijdert de wifi-configuratie niet, verwijdert het product niet uit de smartphone-applicatie

7. Gebruik

7.1. Oproepen ontvangen met de monitor

Bij elke inkomende oproep gaan de monitor en de bijbehorende smartphone(s) over.

- Als u toestemming heeft gegeven dat de monitor de passages registreert, maakt de monitor 1 tot 3 foto's of een video van 10 tot 30 seconden (instelbaar).
Let op: deze inhoud wordt uitsluitend opgeslagen op de monitor en kan niet verstuurd worden via internet en is niet toegankelijk met een smartphone.
- Als u een vertraging heeft bepaald tussen de beltoon van de monitor en de smartphone, zal de smartphone de oproep pas na enkele seconden signaleren.
- **Let op:** als het beeld van de straatunit al op de monitor of op een van de bijbehorende smartphones werd weergegeven, wordt de oproep niet verzonden.

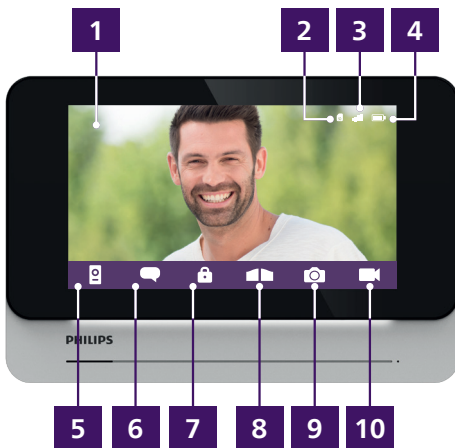

1	Livebeeld
2	Signaallampje aanwezigheid micro SD-kaart
3	Transmissiekwaliteit tussen de straatunit en de monitor
4	Batterijlading van de straatunit
5	Het gesprek beëindigen / De oproep niet beantwoorden
6	De oproep beantwoorden (activeert de microfoon van de monitor) / Het gesprek beëindigen
7	De elektrische slotplaat die verbonden is met de straatunit openen
8	De poortmotorisering die verbonden is met de straatunit openen
9	Handmatig een foto maken voor opslag op de micro SD-kaart
10	Starten/stoppen van een video-opname die zal worden opgeslagen op de micro SD-kaart

Als het volgende op het scherm wordt afgebeeld, is er al een gesprek gaande met een van de gekoppelde smartphones:

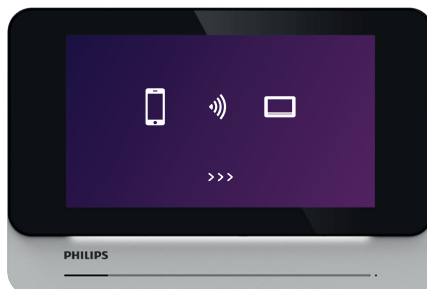

7.2. Oproepen ontvangen met een smartphone

Bij elke inkomende oproep gaan de monitor en de bijbehorende smartphone(s) over.

- Als u op de monitor een vertraging heeft bepaald tussen de beltoon van de monitor en die van de smartphone, signaleert de smartphone de oproep pas enkele seconden na de monitor.
- Zodra de oproep beantwoord wordt, kan er met de andere smartphones of monitor niet meer gereageerd worden.
- Het scherm ziet er anders uit wanneer de smartphone in stand-by staat, aan staat of wanneer de applicatie wel of niet gestart is



- Wanneer u de oproep met uw smartphone beantwoordt, wordt uw microfoon standaard gedeactiveerd om u de kans te geven al dan niet te antwoorden nadat de verbinding met het beeld tot stand is gebracht.

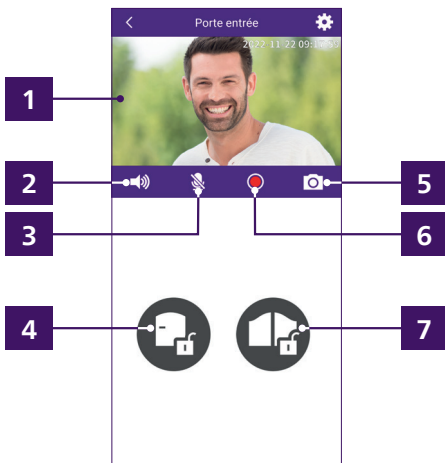

1	Livebeeld
2	Activeren/deactiveren van het geluid van de straatunit
3	Activeren/deactiveren van de microfoon van uw smartphone (standaard gedeactiveerd)
4	Bedienen van de opening van de elektrische slotplaat
5	Handmatig een foto maken met opslag op de smartphone
6	Een in de smartphone opgeslagen handmatige opname starten
7	Bedienen van de opening van de poortmotorisering

Indien gewenst kunt u uw smartphone draaien om naar de liggende modus te schakelen



7.3. Exclusief oproepen met de monitor

Wanneer uw monitor enkele momenten niet gebruikt wordt, gaat hij automatisch over naar stand-by. Als u op het scherm klikt, worden de datum en het tijdstip weergegeven.

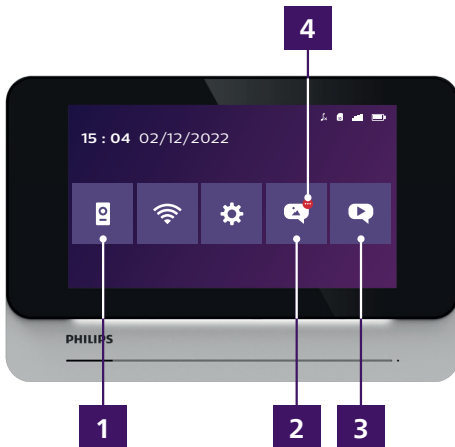

1	Toegang tot het livebeeld onder dezelfde voorwaarden als een inkomende oproep (microfoon van de straatunit aan, microfoon van de monitor uit) Let op: niet beschikbaar als u de modus diepe stand-by heeft geactiveerd (zie "Configuratie van de monitor 2e pagina")
2	Foto's genomen tijdens uw afwezigheid
3	Video's genomen tijdens uw afwezigheid
4	Het rode lampje dat hier knippert geeft aan dat er opnames in het geheugen staan die niet zijn geopend

Om een foto of video van uw monitor te bekijken, klikt u op het foto- of videosymbool op het scherm.

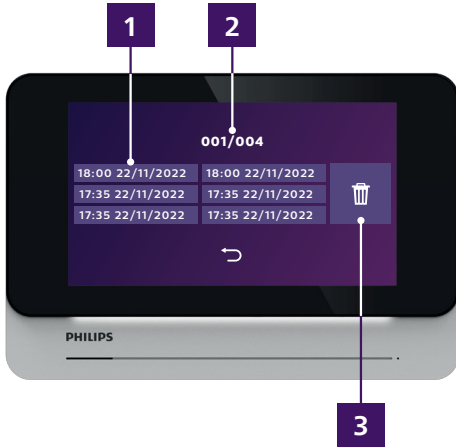

1	Elke invoer geeft een foto of video aan met de datum en het tijdstip waarop deze werd genomen. Klik op een invoer op het scherm om de bijbehorende opname te tonen
2	Huidige pagina en totaal aantal pagina's (hier pagina 1/4). Blader naar links of rechts om te navigeren
3	Foto's of video's verwijderen: klik hier en vervolgens op de opnames op het scherm die u wilt verwijderen. Klik nogmaals op dit symbool om te bevestigen.

7.4. Exclusief oproepen met een gekoppelde smartphone

Het gesprekslogboek is op afstand toegankelijk met de applicatie door te klikken op  op de hoofdpagina van de applicatie:

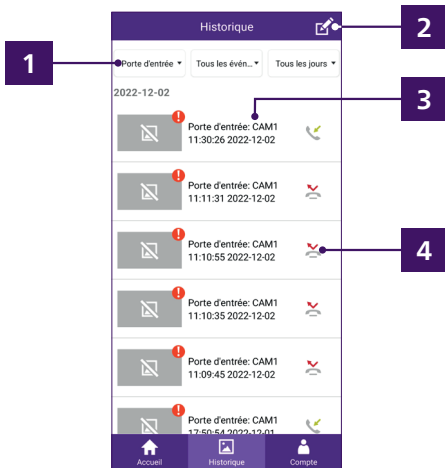

1	Filters als u een bepaalde dag zoekt
2	Wijzigen: biedt de mogelijkheid om video's te selecteren en desgewenst te verwijderen
3	Gepersonaliseerde naam van de videofoon, datum en tijdstip van opname
4	Soort oproep (beantwoord of gemist)

8. Laden van de batterij

De batterijlading van de straatunit van uw videofoon is zichtbaar in de applicatie en op de monitor. Wanneer de batterij moet worden opgeladen, opent u de straatunit om de batterij eruit te halen.

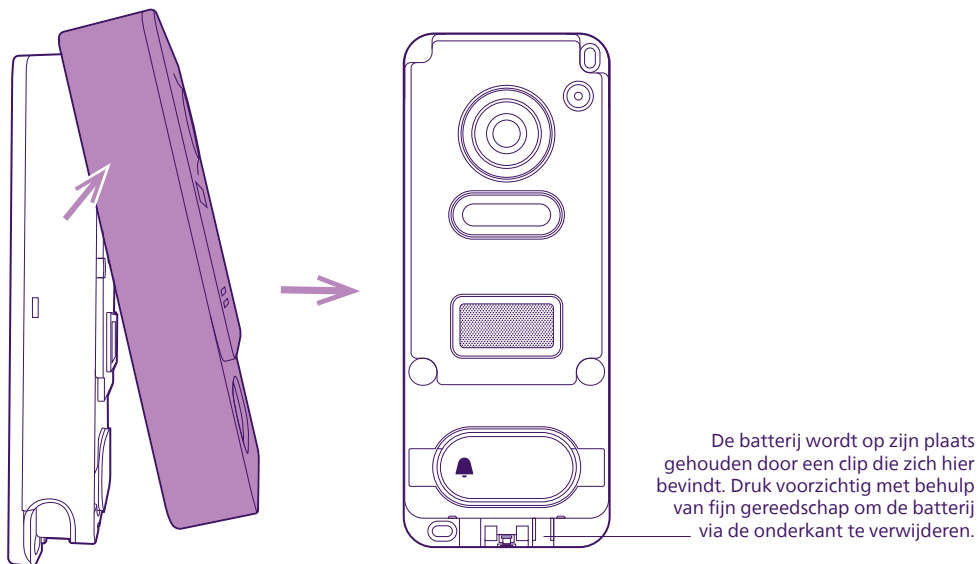

De batterij kan worden opgeladen met behulp van de meegeleverde micro usb-kabel en een lader voor mobiele telefoons of met de USB-poort van een computer.

Het laden wordt aangeduid met behulp van een verklikkerlampje:

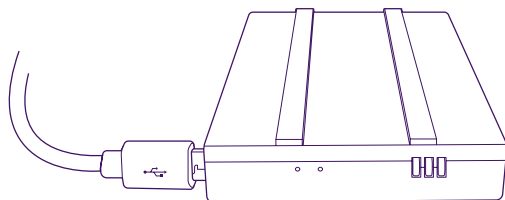

Rood: de batterij wordt opgeladen

Blauw: de batterij is opgeladen

De autonomie van uw batterij bedraagt ongeveer 6 maanden.

Belangrijke opmerking: diverse factoren kunnen de autonomie van de batterij verminderen:

- Herhaaldelijk gebruik van de monitoringfunctie (weergave van het beeld zonder aanwezigheid van een bezoeker)
- Veel oproepen per dag
- Veel gebruik van de functie nachtzicht
- Afstand en aard van de obstakels tussen de straatunit en de monitor

Het duurt ongeveer 5 uur om de batterij volledig op te laden, afhankelijk van het gebruikte type lader.

9. Technische kenmerken

Garantie	3 jaar
Max. afstand	Tussen de straatunit en de monitor: tot 350m in vrij veld
Bediening	Poort en elektrische slotplaat Let op: de bediening van de elektrische slotplaat vereist een externe voeding die niet is meegeleverd (uitgang met droog contact)
Kenmerken scherm	Diagonaal: 7" (18cm) Resolutie: 1920 x 1080 px Videogeheugen via micro SDXC-kaart (8 Gb meegeleverd) Muurbevestiging
Kenmerken straatunit	Nachtzicht: Ja Resolutie: 1080 p Verlichte belknop: Ja Gemiddelde autonomie: 6 maanden bij één oproep per dag Kijkhoek 130° horizontaal
Compatibiliteit smartphone	Applicatie: WelcomeEye (vereist het gebruik van een smartphone met netwerkverbinding (3G/4G/5G/Wifi) Compatibiliteit OS: Android (5.0 of recenter) / iOS (9.0 of recenter) Melding: PUSH als een bezoeker aanbelt
Instellingen	Kleur + helderheid + contrast + belvolume
Afwerking	Monitor: zwart plastic en aluminium Straatunit: grijs en zwart plastic
Elektrische aansluitingen	Meegeleverde aansluitbare 5V 2A-voeding voor de monitor Verwijderbare batterij 3,7 V 5000 mAh voor de straatunit (meegeleverd) Batterij oplaadbaar via microUSB-aansluiting 5V 1A (lader niet meegeleverd, micro-USB-naar-USB-kabel meegeleverd)
Bedrijfstemperatuur	-15°C / 50°C
Gebruik	Monitor: binnen Straatunit: buiten (IP44)
Normen en certificeringen	CE, RoHS, REACH Product vervaardigd op basis van 70% gerecycled plastic

10. FAQ - Veel voorkomende problemen en oplossingen

Problemen	Mogelijke oorzaken	Oplossingen
Het is niet mogelijk de WelcomeEye-applicatie te installeren op mijn Android-apparaat	Uw apparaat beschikt over een incompatibele of te oude Android-versie	Neem contact op met de technische ondersteuning van de fabrikant van uw Android-apparaat om een recente update te verkrijgen
	Google Play voert een verificatie uit van de essentiële elementen voor een goede werking van de applicatie. Als uw hardware niet voldoet aan alle benodigde criteria, wordt de installatie geweigerd	Neem een andere Android-terminal
Het is niet mogelijk de WelcomeEye-applicatie te installeren op mijn iPhone	De iOS-versie op uw apparaat is te verouderd	Voer een systeemupdate van uw apparaat uit
De videofoon wordt niet gedetecteerd als online bij een poging tot koppelen aan een smartphone	De videofoon bevindt zich in de koppelingsmodus	Ga naar de wifi-pagina van de configuratie van de monitor en controleer of het Bluetooth-symbool aanwezig is dat aangeeft dat het product gereed is.
	Bluetooth is niet geactiveerd op uw smartphone of de applicatie mag geen bluetooth gebruiken	Controleer de instellingen van uw smartphone
Tijdens de inbedrijfstelling wordt aangegeven dat de videofoon aan een ander account is gekoppeld	De videofoon moet beschikbaar zijn voor de inbedrijfstelling. De procedure wijkt af als u hem met een andere gebruiker wilt delen (functie "Partage" (delen))	Voer een wifi-reset van de videofoon uit via het menu voor de wifi-configuratie. Als u de videofoon met de eigenaar van een ander WelcomeEye-account wilt delen, gebruik dan de functie Partage (delen) in de instellingen van de videofoon in de smartphone-applicatie.
De videofoon geeft het beeld van de straatunit niet weer	De batterij van de straatunit is onvoldoende opgeladen	Verwijder de batterij, laad hem op en probeer het opnieuw.
	De straatunit staat niet aan	Controleer op de straatunit of stroomschakelaar op "on" staat.
	De verbinding tussen de monitor en de straatunit is slecht	Verminder het aantal obstakels en/of de afstand tussen de straatunit en de monitor. Schuif de antenne van de monitor volledig uit.
	De modus diepe stand-by is geactiveerd	In de modus diepe stand-by (minimaal stroomverbruik) is het niet mogelijk om het beeld weer te geven zonder dat een bezoeker aanbelt

11. Technische ondersteuning - Garantie

De garantie van dit apparaat geldt voor onderdelen en werkzaamheden in onze werkplaatsen.

Het volgende wordt niet door de garantie gedekt: verbruiksproducten zoals de batterijen en schade veroorzaakt door: onjuist gebruik, onjuiste installatie, externe interventie, beschadiging door fysieke of elektrische schokken, vallen of atmosferische verschijnselen.

- Het apparaat niet afdekken
- Alleen reinigen met een zachte doek, geen oplosmiddelen gebruiken. Wanneer de onderdelen gedemonteerd worden, komt de garantie te vervallen. Schakel het apparaat uit alvorens het te reinigen.

 **Opgelet:** Gebruik geen reinigingsproducten op basis van carbonzuur, alcohol of soortgelijke middelen. Naast het beschadigen van uw apparaat kunnen de dampen bovendien gevaarlijk zijn voor uw gezondheid en explosiegevaar met zich meebrengen.

Gebruik voor de reiniging geen gereedschap dat stroom kan geleiden (staalborstel, puntig gereedschap en dergelijke).

De kassabon of de factuur dient als bewijs van de aankoopdatum.

Indien nodig zijn de contacten en openingsuren van onze technische ondersteuningscentra beschikbaar op de site www.philips.com

Voor alle technische vragen in verband met de producten staat onze klantenservice tot uw beschikking van maandag tot vrijdag, van 9.00 tot 12.30 uur en van 14.00 tot 17.30 uur op het volgende nummer **02 51 89 36 00**

12. Veiligheidsmaatregelen

Schade die wordt veroorzaakt omdat de handleiding niet in acht is genomen, leidt tot het vervallen van de garantie. Wij kunnen op generlei wijze aansprakelijk gesteld worden voor schade die hieruit voortvloeit! Wij aanvaarden geen enkele aansprakelijkheid voor schade aan eigendommen of personen veroorzaakt door onjuiste behandeling of het niet naleven van veiligheidsinstructies.

Dit product is vervaardigd in volledige overeenstemming met de veiligheidsinstructies. Om deze status te behouden en ervoor te zorgen dat het product zo goed mogelijk wordt gebruikt, moet de gebruiker de veiligheidsinstructies en waarschuwingen in deze handleiding in acht nemen.



Dit symbool duidt op risico op elektrische schokken of kortsluiting.

- Dit product mag alleen gebruikt worden bij een spanning tussen: 100-240 Volt en 50-60 hertz. Probeer dit apparaat nooit met een andere spanning te gebruiken.
- Zorg ervoor dat alle elektrische aansluitingen van het systeem voldoen aan de gebruiksaanwijzingen.
- Neem in winkels de regels voor ongevallenpreventie voor elektrische installaties in acht.
- Op scholen, in opleidingscentra, werkplaatsen... is de aanwezigheid van gekwalificeerd personeel nodig om de werking van elektronische apparaten te controleren.
- Neem de gebruiksaanwijzing voor andere apparaten die op het systeem zijn aangesloten in acht.
- Neem contact op met een ervaren persoon als u twijfelt over de bedieningsmodus of de veiligheid van de apparaten.
- Sluit elektrische apparaten nooit aan of koppel elektrische apparaten nooit los met natte handen. - Verzeker u ervan bij het installeren van dit product dat de voedingskabels niet zijn beschadigd.

- Een onderbrekingssysteem (lastscheidingsschakelaars, circuitonderbreker, equivalent systeem) dat snel toegankelijk is, moet in de bedradingsinstallatie van het gebouw worden geïntegreerd voor het materiaal dat permanent verbonden is met het net.
- Behoud een minimale afstand rond het apparaat om voldoende ventilatie te waarborgen.
- De ventilatie mag niet worden gehinderd door het afdekken van de ventilatie met een voorwerp, zoals een krant, een tafellaken, een gordijn, enz.
- Er mag geen enkele bron met een open vlam, zoals een brandende kaars, op het apparaat worden geplaatst.
- Neem de bedrijfstemperatuur van het product in acht.
- Plaats geen voorwerpen met vloeistof, zoals vazen, op het apparaat.

13. FCC/EC-waarschuwing

Opmerking: Deze apparatuur werd getest en conform bevonden met de limieten van een apparaat van Klasse B, in overeenstemming met de geldende Europese normen. Deze limieten zijn ontworpen om een redelijke bescherming te bieden tegen interferenties in een residentiële installatie. Dit apparaat gebruikt en kan radiofrequentie-energie uitstralen en, als het niet is geïnstalleerd in overeenstemming met de instructies, kan het storingen in de radiocommunicatie veroorzaken.

Er is echter geen enkele garantie dat er zich geen storingen zullen voordoen in een specifieke installatie. Als deze apparatuur storingen in de radio- of TV-ontvangst mocht veroorzaken, hetgeen vastgesteld kan worden door de ontvangst te controleren en de apparatuur in en uit te schakelen, wordt de gebruiker aangeraden de storingen te corrigeren door op zijn minst een van de volgende maatregelen te proberen:

- De richting of plaats van de ontvangstantenne veranderen
- De afstand tussen het apparaat en de ontvanger vergroten
- Het apparaat aansluiten op een ander circuit dan het circuit waarop de ontvanger is aangesloten

14. Conformiteitsverklaring

MET DE RED-richtlijn

AVIDSEN verklaart onder haar volledige verantwoordelijkheid dat onderstaande apparatuur:

Draadloze videofoon-WelcomeEye Wireless DES9920WDP 531039

Voldoet aan de richtlijn RED 2014/53/EU en waarvan de conformiteit werd geëvalueerd volgens de toepasselijke normen die op dat ogenblik van kracht zijn:

- EN 62368-1:2020+A11:2020
- EN 62311:2020
- EN 301 489-1 V2.2.3 (2019-11)
- EN 301 489-17 V3.2.4 (2020-09)
- EN 301 489-3 V2.1.1 (2019-03)
- EN 55032:2015+A1:2020
- EN 55035:2017+A11:2020
- EN 61000-3-3:2013+A2:2021+AC:2022-01
- EN 300328 V2.2.2 (2019-07)
- EN 300 440 V2.2.1 (2018-07)
- EN 301893 V2.1.1 (2017-05)

Ondertekend door Alexandre Chaverot, voorzitter in naam van Avidsen
19 avenue Marcel Dassault, 37200 Tours, Frankrijk
TE Tours op 15-12-2022





FR - Ne jetez pas les piles et les appareils hors d'usage avec les ordures ménagères. Les substances dangereuses qu'ils sont susceptibles de contenir peuvent nuire à la santé et à l'environnement. Faites reprendre ces appareils par votre distributeur ou utilisez les moyens de collecte sélective mise à votre disposition par votre commune. Directive WEEE 2012/19/EU

EN - Don't throw batteries or out of order products with the household waste (garbage). The dangerous substances that they are likely to include may harm health or the environment. Make your retailer take back these products or use the selective collect of garbage proposed by your city. Directive WEEE 2012/19/EU

NL - De lege batterijen en oude apparaten niet met het huisvuil meegeven: deze kunnen gevaarlijke stoffen bevatten die de gezondheid en het milieu schaden. De oude apparaten door uw distributeur laten innemen of de gescheiden vuilinzameling van uw gemeente gebruiken. Directive WEEE 2012/19/EU

DE - Verbrauchte Batterien und nicht mehr benützte Geräte sind Sondermüll. Sie enthalten möglicherweise gesundheits- und umweltschädliche Substanzen. Geben Sie alte Geräte zur fachgerechten Entsorgung beim Gerätehändler ab bzw. benutzen Sie die örtlichen Recyclinghöfe. Directive WEEE 2012/19/EU

ES - No tire las pilas ni los aparatos inservibles con los residuos domésticos, ya que las sustancias peligrosas que puedan contener pueden perjudicar la salud y al medio ambiente. Pídale a su distribuidor que los recupere o utilice los medios de recogida selectiva puestos a su disposición por el ayuntamiento. Directive WEEE 2012/19/EU

PT - Não junte as pilhas nem os aparelhos que já não se usam com o lixo caseiro. As substâncias perigosas que ambos podem conter podem ser prejudiciais para a saúde e para o ambiente. Entregue esses aparelhos ao seu lojheiro ou recorra aos meios de recolha selectiva ao seu dispor. Directive WEEE 2012/19/EU

IT - Non gettare le pile e le apparecchiature fuori uso insieme ai rifiuti domestici. Le sostanze dannose contenute in esse possono nuocere alla salute dell'ambiente. Restituire questo materiale al distributore o utilizzare la raccolta differenziata organizzata dal comune. Directive WEEE 2012/19/EU

PL - Nie wyrzucać zużytych baterii i zepsutych urządzeń do śmieci. Substancje niebezpieczne, które mogą zawierać są szkodliwe dla zdrowia i środowiska. Urządzenia należy zwrócić do dystrybutora lub wykorzystać system zbiórki selektywnej dostępny na terenie gminy. Dyrektywa WEEE 2012/19/EU



Ga voor meer informatie naar:
www.quefairedemesdechets.fr



FR - Ce symbole indique que l'appareil s'installe et s'utilise uniquement à l'intérieur

EN - This symbol indicates that the device must only be installed and used indoors

NL - Dit symbool betekent dat het apparaat alleen binnen mag worden geïnstalleerd en gebruikt

DE - Dieses Symbol zeigt an, dass das Gerät nur innen installiert und verwendet wird

ES - Este símbolo indica que el aparato se instala y utiliza únicamente en el interior

PT - Este símbolo indica que o aparelho só pode ser instalado e usado em interiores

IT - Questo simbolo indica che l'apparecchio si installa e si utilizza unicamente all'interno

PL - Ten symbol wskazuje, iż urządzenie przeznaczone jest wyłącznie do montażu i użytku wewnętrznego



FR - La protection des appareils qui portent ce symbole est assurée par une double isolation et ne requiert pas de branchement de sécurité à la terre/masse électrique.

EN - The protection of devices bearing this symbol is guaranteed by double insulation, they do not require a safety connection to electrical earth.

NL - Apparatuur die voorzien is van dit symbool, wordt beschermd door een dubbele isolatie en vereist geen beveiligde elektriciteitsaansluiting op de aarde/massa.

DE - Der Schutz der dieses Symbol tragenden Geräte wird durch eine zweifache Isolation gewährleistet und erfordert keinen elektrischen Schutzanschluss an Erde/Masse.

ES - La protección de los aparatos que llevan este símbolo está garantizada por un doble aislamiento y no requiere una conexión de seguridad a tierra/masa eléctrica.

PT - A proteção dos aparelhos que contêm este símbolo é assegurada através de isolamento dupla e não necessita de ligações de segurança à terra/massa elétrica.

IT - La protezione delle apparecchiature che riportano questo simbolo è garantita da un doppio isolamento e non necessita di messa a terra/collegamento a massa.

PL - Urządzenia oznaczone takim symbolem są chronione podwójną izolacją i nie wymagają one bezpiecznego podłączenia do ziemiennia/masy.



FR - Courant continu

EN - Direct Current

NL - Ddraaistroom

DE - Gleichstrom

ES - Corriente continua

PT - Corrente contínua

IT - Corrente continua

PL - Prąd stały



FR - Courant alternatif

EN - Alternating Current

NL - Gelijkstroom

DE - Wechselstrom

ES - Corriente alterna

PT - Corrente alterna

IT - Corrente alternata

PL - Prąd zmienny



Ga voor ondersteuning naar: www.philips.com/support

2023©Avidsen. Alle rechten voorbehouden. Philips en het Philips Shield Emblem zijn geregistreerde handelsmerken van Koninklijke Philips N.V. en worden onder licentie gebruikt. Dit product is vervaardigd en wordt verkocht onder de verantwoordelijkheid van AVIDSEN SAS, en AVIDSEN SAS is de garant met betrekking tot dit product.