

PHILIPS

EasyKey

7000 Series

Reconhecimento facial
fechadura inteligente

DDL709-FVP-7HWS

Manual de Instruções

Registre produtos e obtenha
suporte nos seguinte site
www.philips.com/support



Conteúdo

1. Informações importantes	02	6. Outras funções	18
Segurança		Função de desbloqueio por indução interior	
Cuidado		Travamento forçado externo	
Descarte de produtos e pilhas usadas		Botão silencioso	
		Restaurar para configurações de fábrica	
		Campainha	
		Visual e interfone	
		Tela de exibição	
2. Instalação	03		
Lista de produtos			
Visualizações			
Instruções de pré			
Mudança de direção da trava			
Passos para instalação			
3. Conheça sua EasyKey	08	7. O uso e o significado dos indicadores	22
Lado externo		Indicador de status da fechadura	
Lado interno		Indicador de pilhas fracas	
		Indicador de travamento forçado externo	
		Indicador do silencioso	
		Indicador do bloqueio interno	
		Indicador de sistema bloqueado	
4. Como configurar	09		
Instruções iniciais			
Alterar senha mestre			
Impressão digital do usuário			
Configurações			
Configuração de rede			
Orientação de vinculação de miniprograma			
Guia de uso do armazenamento em nuvem			
5. Como usar a EasyKey	16	8. Solução de problemas	24
Desbloqueio por fora/por dentro		Tipos e métodos de alarme	
Bloqueio por fora/por dentro		Como usar uma fonte de energia externa	
Bloqueio interno		Como substituir as pilhas	
Chave móvel de abertura		Como carregar	

1 Informações importantes

Segurança

- ◆ Antes de usar a Philips EasyKey, leia e compreenda todas as instruções. Os danos causados pelo não cumprimento das instruções não serão cobertos por garantia.
- ◆ Use apenas os acessórios/componentes especificados pelo fabricante.
- ◆ Use apenas as pilhas alcalinas como as que o produto está equipado ou use o mesmo tipo de especificação.
- ◆ Não desmonte à força este produto para evitar disparar um alarme ou danificar o produto.
- ◆ Não raspe o sensor de impressões digitais com objetos pontiagudos, caso contrário, pode causar danos permanentes.
- ◆ Não exponha o produto a vazamentos de água ou respingos.
- ◆ Não exponha o produto a substâncias corrosivas para evitar danificar a tampa protetora.
- ◆ Não pendure objetos na alça, caso possa afetar o uso normal da fechadura.
- ◆ Limpe o produto com um pano macio.
- ◆ Não remova as pilhas durante a configuração e funcionamento.
- ◆ Por favor, deixe um técnico profissional instalar a fechadura da porta e seguir as diretrizes de instalação fornecidas. Não desmonte a fechadura sozinho. Mantenha os adesivos selados relevantes corretamente. Não divulgue facilmente as informações da senha.
- ◆ Por favor, modifique a senha mestre padrão imediatamente após terminar a instalação e depuração e mantenha guardada a chave móvel de forma apropriada.
- ◆ Substitua todas as pilhas imediatamente se houver um aviso de pilha fraca. Por favor, certifique-se de colocar as pilhas com o polo correto na hora de substituí-las.

Cuidados

- ◆ Não coloque as pilhas próximas de fontes de calor e fogo para evitar explosões.
- ◆ Não utilize nenhuma fonte de alimentação de emergência que não atenda aos requisitos de segurança para alimentar o produto.
- ◆ Não conecte os 2 polos das pilhas com metais para evitar um curto-circuito que pode levar a uma explosão.
- ◆ Certifique-se de que qualquer substituição de componentes seja executada pela Philips, por seu serviço autorizado ou técnicos profissionais.
- ◆ Não utilize acessórios ou peças que tenham sido produzidos por outros fabricantes ou que não tenham sido especificamente recomendados pela Philips. O uso de tais acessórios e peças podem anular sua garantia.

Descarte de produtos e baterias usados

- ◆ Você pode ter suas fechaduras descartadas nos centros de serviço autorizados da Philips. Você poderá receber uma compensação correspondente se seus produtos atenderem às nossas condições.
- ◆ Por favor, familiarize-se com o sistema local de coleta de produtos eletrônicos.
- ◆ Siga as normas locais e não descarte produtos usados em lixo doméstico comum.
- ◆ O descarte adequado de produtos usados pode ajudar a evitar potenciais impactos negativos no meio ambiente e na saúde humana.
- ◆ As pilhas não devem ser eliminadas com resíduos domésticos comuns.
- ◆ Por favor, familiarize-se com as leis locais sobre reciclagem de classificação de pilhas. Descartar as pilhas corretamente pode ajudar a evitar um impacto negativo no meio ambiente e saúde humana.

2 Instalação

Lista

A lista é apenas para referência. Por favor, consulte os itens de embalagem específicos para seu produto.

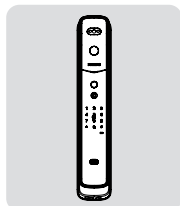

① Parte externa com almofada de silicone

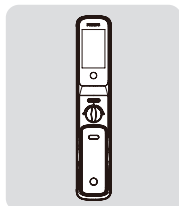

② Parte interna com almofada de silicone

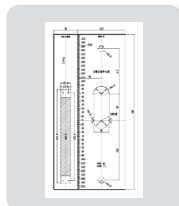

③ Modelo de perfuração

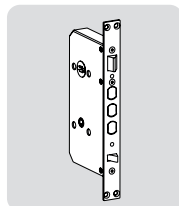

④ Mortise

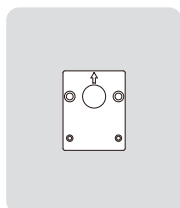

⑤ Placa fixa



⑥ Guia de inicialização



⑦ Certificado de garantia



⑧ Certificado de conformidade

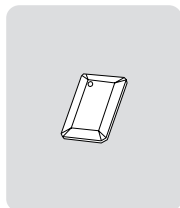

⑨ Chave Tag

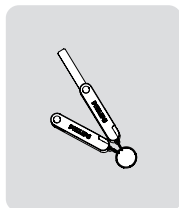

⑩ Chave móvel

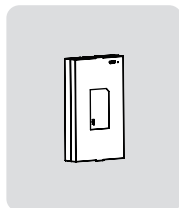

⑪ Bateria de polímero de lítio

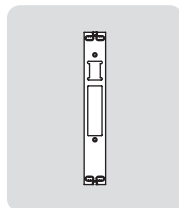

⑫ Placa de ataque

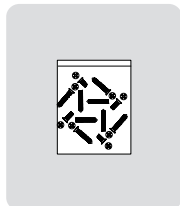

⑬ Kit de instalação

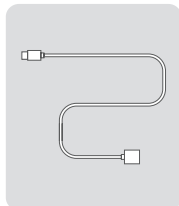

⑭ Cabo de Carregamento

Visualizações

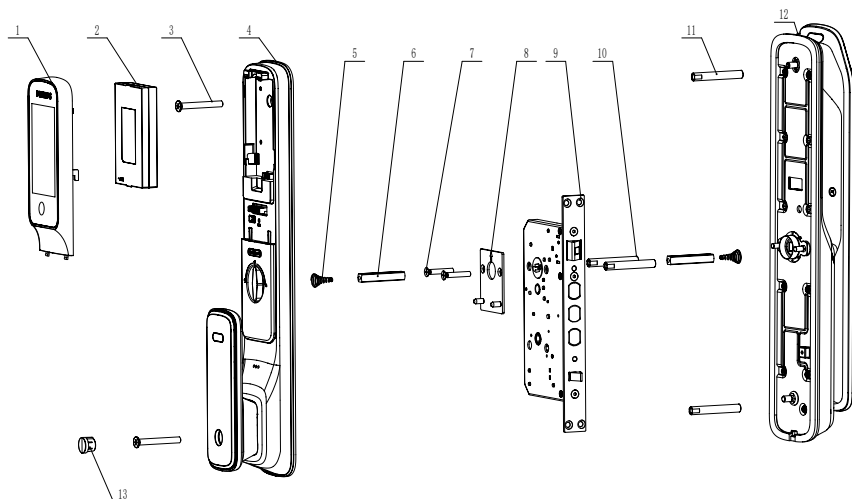

1. Capa da bateria x1
2. Bateria de polímero de lítio x1
3. Tubo de parafuso de conexão M6 x2
4. Escudo interior x1
5. Mola compactada x2

6. Eixo quadrado x2
7. Parafuso de conexão M5 x2
8. Placa de fixação x1
9. Mortise x1
10. Parafuso de conexão M5 x2

11. Parafuso de conexão M6 x2
12. Escudo exterior x1
13. Bujão de parafuso x1

Instrução de pré-instalação

Este produto pode ser instalado em 4 tipos de abertura: em direção à esquerda puxando para fora, em direção à direita empurrando para dentro, em direção à direita puxando para fora e em direção à esquerda empurrando para dentro.

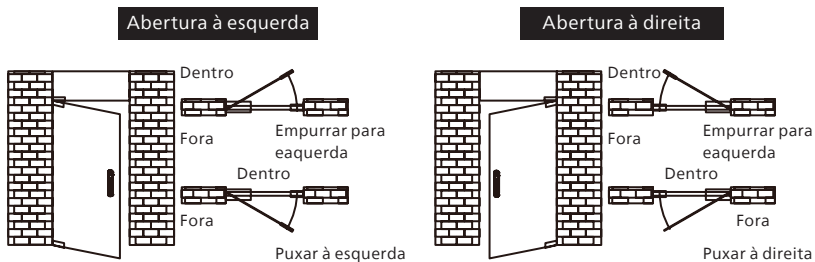

⚠ Atenção

1. Escolha o kit de instalação adequado de acordo com a espessura da porta.
2. O kit de instalação padrão é aplicável para uma espessura de porta de 60-90mm, se a espessura da sua porta não estiver dentro deste intervalo, por favor, entre em contato conosco.

Mude a direção

- 1 Solte o parafuso no sentido anti-horário com uma chave Allen e remova a placa guia.
- 2 Retire a trava, gire-a 180° e coloque a trava de volta.

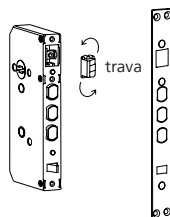
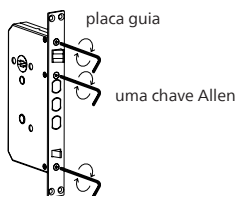

- 3 Instale a placa guia, aperte os parafusos e a reversão está concluída.

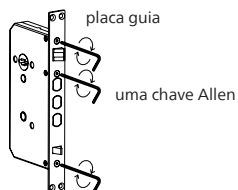

Etapas para Instalação

As etapas de instalação a seguir são aplicáveis a portas basculantes à direita. Se a porta for para canhotos, leia atentamente [Instruções antes da instalação] e conclua os ajustes de reversão relevantes.

- 1 Use o gabarito de perfuração para perfurar os orifícios necessários na porta e montar o mortise na porta.

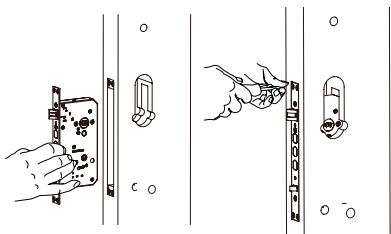

⚠ Atenção

o parafuso da trava não pode ser aberto durante a instalação.

- 2 Instale os tubos de rosca de conexão no lado externo, e coloque a mola compactada e o eixo quadrado de acordo nos orifícios do eixo quadrado.

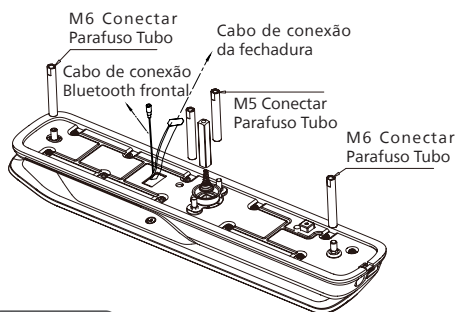

⚠ Atenção

Por favor, use o eixo quadrado apropriado e tubos de conexão com comprimento adequado.

- 3 Passe o cabo de conexão pelo orifício acima da porta. Alinhe o eixo quadrado do lado externo com os dois orifícios rotativos no encaixe e, em seguida, insira o eixo quadrado nos orifícios rotativos, de modo que o lado externo fique bem encaixado na porta externa.

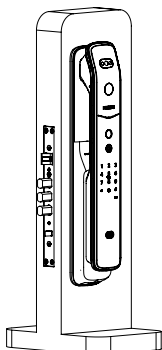

- 4 Primeiro fixe a placa de montagem contra a superfície interna da porta e aperte-a com 4 parafusos de conexão M5 e, em seguida, fixe a placa de montagem superior com parafusos de conexão M6.

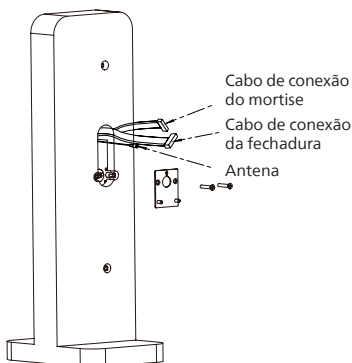

- 5 Coloque a mola compactada e o eixo quadrado dentro do orifício do eixo quadrado dentro da fechadura.

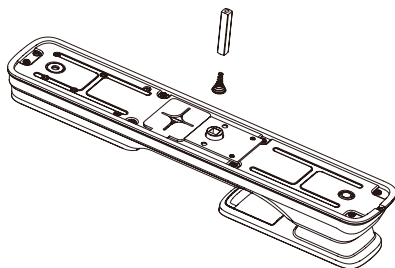

- 6 Pegue o cabo de ligação na face da trava frontal e insira-o na posição do conector correspondente na face interna da trava, o orifício quadrado é padrão com a campainha da porta, a face interna da trava fica plana na porta.

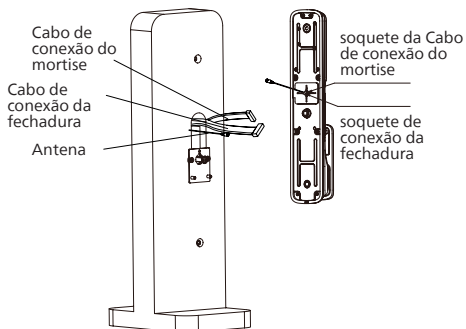

- 7 Abra o painel de acabamento superior e a tampa da bateria, depois instale os parafusos de fixação M6 na parte superior e os parafusos de fixação M6 na parte inferior e aperte e fixe o painel interno.

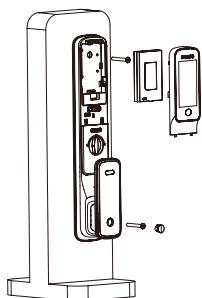

- 8 Instale a tampa decorativa, instale a bateria, coloque a tampa da bateria de volta e depois de encaixar a trava, a instalação da trava inteligente está concluída.

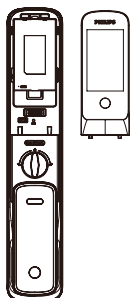

- 9 Verifique se o botão giratório, chaves mecânicas e todos os outros componentes podem ser usados normalmente.

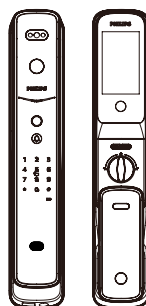

⚠ Atenção

Depois de concluir a instalação da trava, verifique se a fechadura já pode ser usada normalmente.

3 Conheça sua EasyKey

Esta lista de produtos é apenas para referência e tudo está sujeito ao conteúdo real da embalagem.

Lado externo

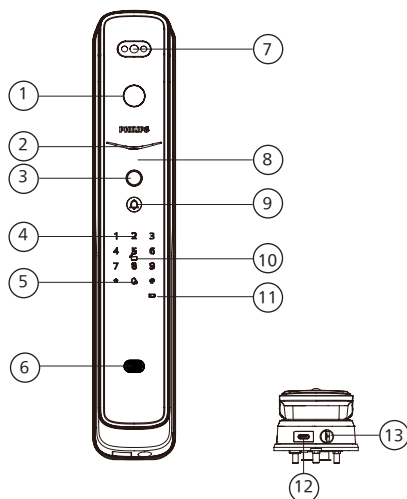

①	Câmera de vídeo
②	Luz indicadora de status da trava da porta
③	Leitor de impressão digital
④	Teclado
⑤	Botão Mudo
⑥	indução ultra-sônica
⑦	Módulo de reconhecimento facial
⑧	Alça push-pull
⑨	Botão de campainha
⑩	Leitor de cartão
⑪	Indicador de pilhas fracas
⑫	Interface de fornecimento de energia de emergência
⑬	Chave Móvel

Lado interno

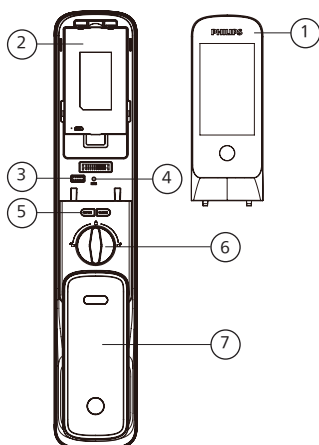

①	Tela de exibição
②	Compartimento da bateria
③	Interface do módulo de comunicação
④	Resetar
⑤	Botão OPEN/ CLOSE
⑥	Botão rotativo
⑦	Alça push-pull

4 Como configurar

Instrução de pré-instalação

◆ Existem dois modos para o Sistema EasyKey: modo comum e modo de verificação dupla.

Modo comum	Desbloqueie com qualquer um dos métodos de identificação registrados
Modo de Verificação dupla	Desbloqueie com dois dos métodos de identificação registrados entre senha, cartão, e biometria.

◆ Senha de usuário

Quando você deseja excluir um único registro de usuário, pode excluí-lo no sistema excluindo sua senha de usuário.

Você pode preencher a folha em branco abaixo com as informações do usuário, caso precise verificar ou revisar no futuro.

Número	Nome	Biometria	Senha	Cartão	Rosto
00					
01					
02					
03					
04					
05					
06					
07					
08					

◆ Anotação dos ícones



⚠ Atenção

1. Pressione a tecla [*] para retornar ao menu anterior.
2. A senha mestre padrão é 12345678.

Como acessar a Senha Mestre

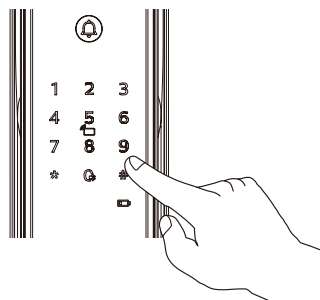

Entrar com senha de administrador

Depois de acender o botão numérico, se nenhum outro número for inserido, pressione a tecla [*] duas vezes, digite a senha do administrador e pressione [#] para confirmar e, em seguida, entre no modo de gerenciamento.

⚠ Atenção

Se a senha do administrador for a senha inicial, você precisa selecionar [1] e depois selecionar [5] no modo de gerenciamento para modificar a senha do administrador antes de realizar outras operações.

Impressão digital mestre

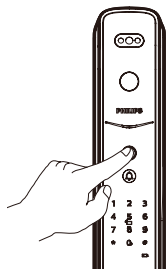

Depois de acender os botões numéricos, sem inserir outros números, pressione o botão [*] duas vezes e, em seguida, pressione a impressão digital de gerenciamento adicionada no sensor de impressão digital para entrar no modo de gerenciamento.

⚠ Atenção

1. A fechadura da porta não possui impressões digitais de gerenciamento ao sair da fábrica, adicione impressões digitais de gerenciamento antes de usar.
2. Evite definir a impressão digital de gerenciamento e a impressão digital do usuário como iguais.

Configurações do usuário

Adicionar uma senha de usuário



Pressione a tecla [*] duas vezes, digite a senha do administrador e pressione [#] para confirmar.



Pressione [1] para inserir as configurações do usuário e, em seguida, pressione [1] para adicionar usuários comuns, a fechadura da porta identificará e adicionará automaticamente senhas, impressões digitais, cartões e os usuários podem adicionar diretamente os tipos de chave correspondentes.



Adicionar senha de usuário: Digite uma nova senha de usuário, pressione a tecla[#] para confirmar, depois de inserir a senha do usuário novamente, pressione a tecla[#] novamente para confirmar. Depois que o prompt de voz for adicionado com sucesso, pressione [*] para retornar ao menu superior até sair do modo de gerenciamento.

Adicionando impressões digitais do usuário: Pressione o dedo no coletor de impressão digital e, quando ouvir o prompt de voz "Tire o dedo e coloque-o novamente", remova o dedo e coloque-o de volta no coletor de impressão digital. Repita várias vezes, depois que o prompt de voz for adicionado com sucesso, pressione [*] para retornar ao menu superior até sair do modo de gerenciamento.

Adicionar cartão de usuário: Insira um novo cartão de usuário, após a voz avisar que a adição foi bem-sucedida, pressione [*] para retornar ao menu superior até sair do modo de gerenciamento.

Adicionar um código único



Pressione a tecla [*] duas vezes, digite a senha do administrador e pressione [#] para confirmar.



Aperte [1] para entrar dentro das configurações de usuário, então aperte [2] para adicionar uma senha para um usuário único.



Insira a senha do usuário único, de 6 a 12 dígitos, e confirme com [#]. Então insira novamente a senha do usuário único e confirme com [#]. Depois de ouvir um comando de voz "Succeeded" (realizado com sucesso) aperte [*] até que saia do modo master.

Adicionar rosto do usuário



Pressione a tecla [*] duas vezes, digite a senha do administrador e pressione [#] para confirmar.



Pressione [1] para entrar na configuração do usuário, então pressione [3] para entrar para adicionar face.



Encare o rosto diretamente para a câmera e grave o rosto de acordo com o comando de voz. Depois que o prompt de voz for inserido com sucesso, pressione [*] para retornar ao menu superior até sair do modo de gerenciamento.

Adicionar ou modificar impressões digitais administrativas



Pressione a tecla [*] duas vezes, digite a senha do administrador e pressione [#] para confirmar.



Pressione [1] para inserir as configurações do usuário e, em seguida, pressione [4] para adicionar ou modificar impressões digitais de gerenciamento.



Quando a impressão digital de gerenciamento não for adicionada: insira uma nova impressão digital do usuário e a nova impressão digital será definida como a impressão digital de gerenciamento. Depois que o prompt de voz for adicionado com sucesso, pressione[*] para retornar ao menu superior até sair do modo de gerenciamento.

A impressão digital de gerenciamento foi adicionada: insira uma nova impressão digital de usuário e a nova impressão digital substituirá a antiga impressão digital de gerenciamento. Depois que o prompt de voz for adicionado com sucesso, pressione[*] para retornar ao menu superior até sair do modo de gerenciamento.

Modifique a senha mestre



Pressione a tecla [*] duas vezes, digite a senha do administrador e pressione [#] para confirmar.



Pressione[1] para inserir as configurações do usuário e, em seguida, pressione[5] para modificar a senha de gerenciamento.



Insira a nova senha mestre e confirme com [#] novamente. Insira novamente a mesma senha mestre e confirme com [#]. Depois de ouvir um comando de "Succeeded" (Realizado com sucesso), aperte [*] para retornar ao menu anterior até que saia do modo master.

Excluir usuários



Pressione a tecla [*] duas vezes, digite a senha do administrador e pressione [#] para confirmar.



Pressione [1] para inserir a configuração do usuário e, em seguida, pressione [6] para excluir o usuário.



Selecione o tipo de senha que deseja excluir: pressione [1] para excluir uma única senha; pressione [2] para excluir uma única impressão digital; pressione [3] para excluir um único cartão; pressione [4] para excluir um único rosto; pressione [4] para excluir todos os usuários [5], para excluir o tipo de chave, siga as instruções de voz. Depois que o prompt de voz for bem-sucedido, pressione [*] para retornar ao menu superior até sair do modo de gerenciamento.

Configurações do sistema

Idioma



Pressione a tecla [*] duas vezes, digite a senha do administrador e pressione [#] para confirmar.



Aperte [2] para acessar às configurações do sistema e então aperte [1] para acessar às configurações de idioma.



Selecione o idioma que deseja. Para chinês, aperte [1], para Inglês, aperte [2]. Depois de ouvir um comando de voz "Succeeded" (realizado com sucesso) aperte [*] até que saia do modo master.

⚠ Atenção

O idioma padrão é inglês.

Volume



Pressione a tecla [*] duas vezes, digite a senha do administrador e pressione [#] para confirmar.



Aperte [2] para acessar às configurações do sistema e então aperte [2] para acessar às configurações de volume.



Selecione o volume que deseja. Para volume mais alto, aperte [1], para volume mais baixo, aperte [2]; para o modo silencioso, aperte [3]. Depois de ouvir um comando de voz "Succeeded" (realizado com sucesso) aperte [*] até que saia do modo master.

⚠ Atenção

O padrão é o volume alto.

Configurações de economia de energia



Pressione a tecla [*] duas vezes, digite a senha do administrador e pressione [#] para confirmar.



Aperte [2] para acessar às configurações do sistema e então aperte [3] para acessar às configurações de economia de energia.



Selecione [1] para ativar ou desativar a função de vídeo; selecione [2] para ativar ou desativar a função de reconhecimento facial; selecione [3] para definir o sensor. Depois que o prompt de voz for definido com sucesso, pressione [*] até sair do modo de gerenciamento.

⚠ Atenção

O modo de economia de energia está desativado por padrão.

Modo de Verificação Duplo



Pressione a tecla [*] duas vezes, digite a senha do administrador e pressione [#] para confirmar.



Pressione [2] para entrar nas configurações do sistema, selecione [4] para ativar ou desativar a verificação dupla, depois que o prompt de voz for definido com sucesso, pressione [*] para retornar ao menu superior até sair do modo de gerenciamento.

⚠ Atenção

O método de autenticação padrão é a autenticação única.

Alça do sensor



Pressione a tecla [*] duas vezes, digite a senha do administrador e pressione [#] para confirmar.



Pressione [2] para entrar nas configurações do sistema, selecione [5] para habilitar ou desabilitar a alça do sensor, depois que o comando de voz for definido com sucesso, pressione [*] para retornar ao menu superior até sair do modo de gerenciamento.

⚠ Atenção

A função de manuseio do sensor é habilitada por padrão.

Configuração de rede

Junte-se à rede



Pressione a tecla [*] duas vezes, digite a senha do administrador e pressione [#] para confirmar.



Pressione [4] para entrar na configuração de rede e sair do modo de gerenciamento automaticamente após a configuração ser bem-sucedida.

Orientação de vinculação de App

1 Download

Leia o código QR abaixo para baixar o aplicativo Philips EasyKey Plus em seu telefone.



2 Adicionar uma fechadura de porta

Escanear código QR

1. Depois de ligar a fechadura da porta, localize o código QR na parte de trás da tampa da bateria.
2. Abra o aplicativo "Philips EasyKey Plus" e clique em [Adicionar um dispositivo] na página inicial.
3. Depois de digitalizar o código QR na tampa da bateria, siga as instruções do APP para concluir o processo de encadernação.

Adicionando o dispositivo manualmente

1. Entre no aplicativo "Philips EasyKey Plus" e clique em [Adicionar um dispositivo] na página inicial.
2. Pesquise o modelo de fechadura da porta atual e entre no processo de encadernação.
3. Pressione [*] duas vezes na fechadura, insira o código PIN mestre e pressione [#] para confirmar, então a fechadura da porta estará no modo mestre. Pressione [4] para "Entrar em uma rede" e a voz solicitará "ligação, aguarde".



- 3 Volte para o APP e siga o prompt para finalizar o processo de encadernação.

⚠ Atenção

Atenção: Atualmente, a fechadura da porta suporta apenas roteadores Wi-Fi conectados à banda de frequência 2.4G (a banda de frequência 5G não é suportada). Certifique-se de que a distância visível entre o roteador e a fechadura da porta não exceda 10 metros, caso contrário, o efeito de conexão do sinal será afetado.

Guia de uso do armazenamento em nuvem

O serviço de armazenamento em nuvem da Philips permite armazenar vídeos gravados em tempo real na fechadura da porta na nuvem, que podem ser acessados para reprodução a qualquer momento através da nuvem.

Aqui está um guia para ajudá-lo a entender e aproveitar ao máximo o armazenamento em nuvem (primeiro é necessário vincular a fechadura da porta no aplicativo):

- 1 Abra o aplicativo Philips Easykey Plus e vá para a guia "Todos os dispositivos" ou "Smart Lock" na página inicial. Selecione o modelo correspondente de sua fechadura inteligente.
- 2 Toque no botão "Confirma" ou "Saiba mais" na página de introdução ao armazenamento em nuvem para saber mais.
- 3 Copie e cole o URL: <https://easykey.conex-global.com> em seu navegador para entrar na loja.
- 4 Clique em "PLANOS DE PROTEÇÃO" na barra de navegação para acessar a página de compra e selecionar o plano de assinatura desejado.
- 5 Siga as instruções na tela para efetuar o pagamento. Após a conclusão do pagamento, verifique as informações de pagamento do seu pedido e o código QR de ativação por e-mail.
- 6 Volte à página inicial, toque no ícone "+" no canto superior direito e escaneie o código QR de ativação. Selecione o dispositivo com o qual deseja usar o plano de assinatura e clique em "Confirmar".

5 Como utilizar sua EasyKey

Desbloqueio por fora/por dentro

Desbloqueio por fora

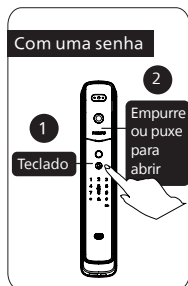

① Toque e ative o teclado, e insira uma senha registrada, confirmando com [#].

② Depois de ouvir um comando de voz "Door opened" (Porta aberta), empurre ou puxe para abrir a porta.

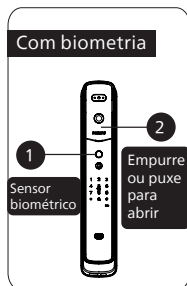

① Pressione sua digital já cadastrada anteriormente, contra o sensor.

② Depois de ouvir um comando de voz "Door opened" (Porta aberta), empurre ou puxe para abrir a porta.

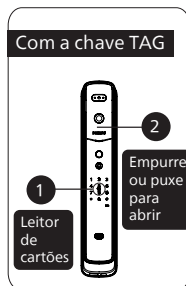

① Aproxime o cartão/chave TAG já cadastrada anteriormente, contra o leitor.

② Depois de ouvir um comando de voz "Door opened" (Porta aberta), empurre ou puxe para abrir a porta.



① Enfrente o rosto gravado diretamente para a câmera.

② Depois de ouvir um comando de voz "Door opened" (Porta aberta), empurre ou puxe para abrir a porta.

Desbloqueio por dentro



Use o botão rotativo para abrir.



Aperte duas vezes rapidamente o botão [ABRIR] e então puxe ou empurre para abrir.



Dotado de um sensor infravermelho na maçaneta. Para acioná-lo, segure os módulos do sensor da maçaneta na parte frontal e traseira ao mesmo tempo, e facilmente você irá abrir a porta.

Bloqueio por fora/por dentro

Depois de fechar a porta, a lingueta quadrada será aberta automaticamente para realizar o travamento e a voz avisa que a porta foi fechada.

Bloqueio interno

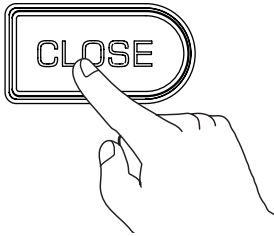

Quando a EasyKey estiver trancada, pressione e segure o botão [FECHAR], depois que o indicador piscar uma vez em vermelho haverá um comando de voz de "Inside deadlock enabled" (Bloqueio interno ativado).

⚠ Atenção

1. No modo de bloqueio interno, todas as funções da parte externa serão bloqueadas. Se você tentar ativar o sistema manualmente, a área do teclado exibirá a combinação de "15937(X)" e haverá um aviso de voz "Inside deadlock enabled" (Bloqueio interno ativado) lembrando que a porta foi travada por dentro.
2. No modo de bloqueio interno, todas as operações da parte externa são desabilitadas. A verificação da senha mestre ou a abertura mecânica da chave é necessária para liberar a porta do modo de bloqueio.

Abrindo com a chave móvel

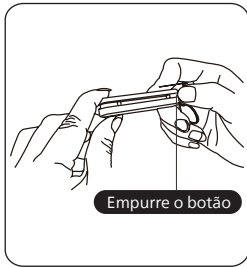

Empurre o botão

① Corte a caixa e retire as chaves mecânicas. Empurre a tampa para o lado para retirá-la.

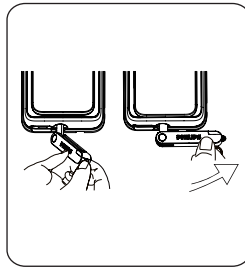

② Insira a chave no buraco da fechadura e mantenha a chave na vertical um do outro. Gire-a em direção à maçaneta por 90° até que ela se aproxime da superfície da porta.

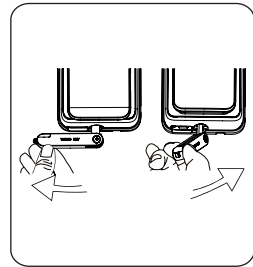

③ Gire o corpo da chave para baixo em 180° para deixá-la paralela ao chão. Em seguida, gire-a horizontalmente em direção à maçaneta para destravar a porta.

⚠ Atenção

Recomendamos que não utilize a chave mecânica para o desbloqueio diário. Use a chave apenas para emergências, caso a bateria esteja descarregada, esqueça a senha ou o sistema não funcione corretamente.

6 Outras Funções

Função de desbloqueio por indução interior

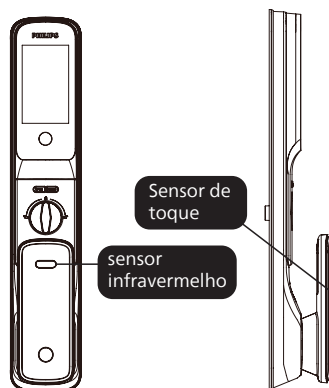

⚠ Atenção

Quando o desbloqueio do sensor infravermelho está desabilitado, o desbloqueio indutivo interno fica inativo. Quando você toca na parte sensor de toque ou sensor infravermelho, a luz vermelha acende para lembrá-lo de que o desbloqueio indutivo interno está desligado.

Função:

Com o desbloqueio do sensor infravermelho interno, você pode facilmente desbloquear a porta por dentro.

Como usar:

Dotado de um sensor infravermelho no puxador, quando o sensor é acionado, segure o sensor nas posições indutivas frontal e traseiro simultaneamente e a porta se abrirá facilmente.

Habilitar/Desabilitar:

Quando a função da alça do sensor estiver desligada, pressione e segure o botão [OPEN/CLOSE] por 10s ao mesmo tempo para ligar a função da alça do sensor.

Quando a função da alça do sensor estiver ativada, pressione e segure o botão [OPEN/CLOSE] por 10 segundos ao mesmo tempo para desligar a função da alça do sensor.

Travamento externo forçado

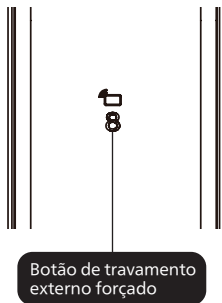

Funções:

Abertura interna disparará um alarme.

Como usar:

Depois que a porta estiver trancada, pressione e segure o botão 8 para entrar no modo de travamento externo forçado.

⚠ Atenção

Habilitar a função de travamento externo forçado não afetará o desbloqueio por fora.

Modo silencioso

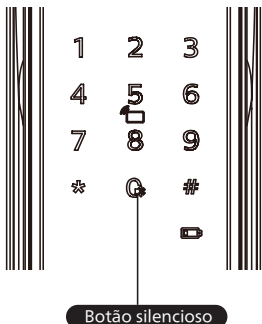

Funções:

Use botão [0] para desligar os comandos e o guia de voz. Essa opção é útil em situações quando não deseja incomodar os demais familiares.

Como usar:

Desligar o som: Quando o sistema está ligado, aperte o botão Silencioso por 2 segundos para entrar no modo silencioso. Comando de voz "Modo Silencioso".

Ligar o som: Quando o sistema está ligado, aperte o botão Silencioso por 2 segundos para restaurar o som. Comando de voz "Modo de voz".

Restaurar as configurações de fábrica

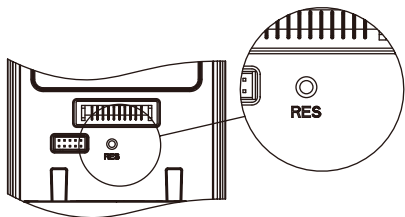

Funções:

Esvaziar todos os registros de usuários e retornar às configurações de fábrica.

Como usar:

Pressione duas vezes o RES com um objeto pontiagudo e todos os registros do sistema serão eliminados, e o sistema será restaurado para a versão de fábrica.

Campainha

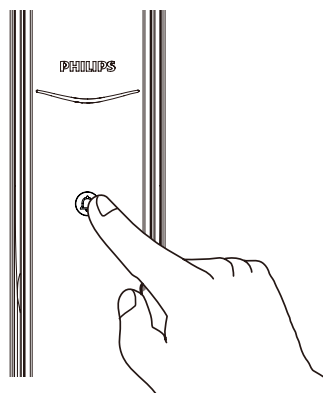

Função:

A buzina interna emite um som de toque ding-dong, que é usado para lembrar o proprietário de que há um visitante.

Como usar:

Pressione a campainha do lado de fora, o alto-falante interno emitirá um som de ding-dong. Simultaneamente, a câmera da fechadura da porta irá capturar a foto do visitante, e enviar o conteúdo capturado para o App do vínculo. Depois que o App receber a mensagem push, você poderá visualizar remotamente o conteúdo capturado da porta e destrancar a porta de acordo.

⚠️ Atenção

Depois de pressionar o botão da campainha, a luz do sorriso piscará em azul.

Visual e interfone

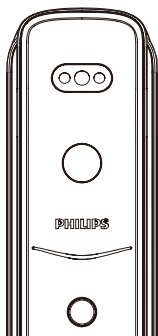

Função:

Você pode visualizar a situação da porta e realizar o intercomunicador bidirecional em tempo real por meio da função de vídeo no App.

Como usar:

Após a ligação da fechadura da porta com o APP, você pode ver a situação da porta e perceber o intercomunicador bidirecional em tempo real via função de vídeo e destrancar a porta de acordo.

Tela de exibição

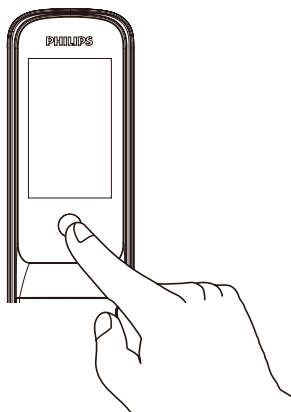

Função:

Quando o visitante toca a campainha, os usuários podem verificar a entrada na tela interna.

Como usar:

1. Quando um visitante toca a campainha, a exibição interna será ativada. Clique no botão da tela interna para ligar a tela e você também pode ver a porta através da tela.
2. Os usuários podem definir a duração da exibição e o brilho da tela via App.

7 O uso e o significado de indicadores

Indicador de status da fechadura

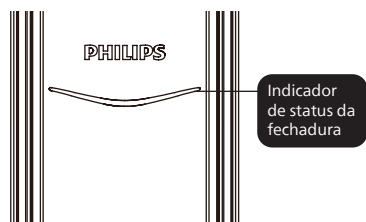

Azul: Quando o sistema está ativo, a luz será azul indicando que você pode usar a fechadura

Verde: Quando a porta está destrancada, a luz será verde, indicando que a porta está aberta.

Vermelho: Quando a porta está trancada, a luz será vermelha, indicando que a porta está fechada.

Indicador de bateria fraca

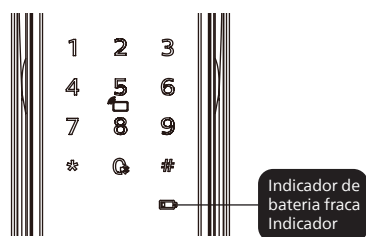

Vermelho:

Depois de ativado, o sistema fará um exame automático da condição das baterias. Se elas estiverem fracas, uma luz vermelha acenderá e um comando de voz será acionado de "Low battery voltage. Please replace batteries" (Bateria fraca. Substitua todas as pilhas)."

Indicador de travamento forçado externo

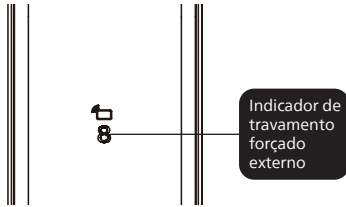

Branco: Quando a porta está trancada, a tecla numérica "8" acende sozinha, indicando que o modo de armar pode ser ativado.

Indicador do bloqueio interno

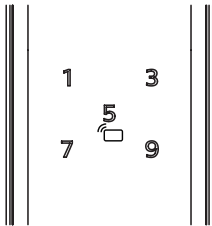

Quando a porta estiver sob bloqueio interno, as funções digitais da parte externa serão travadas. Se o sistema for ativado manualmente, o teclado mostrará a combinação de "15937 (X)" com um comando de voz de "Inside deadlocking enabled" (bloqueio interno ativado).

Indicador de sistema bloqueado

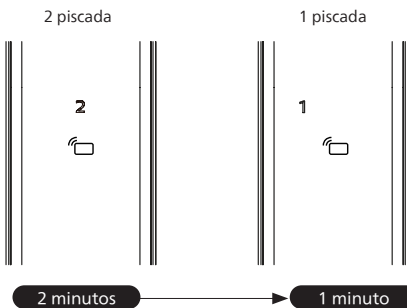

Se algum dos métodos de verificação entre biometria, senha ou cartão/tag de chave estiver incorreto e o número de entradas incorretas consecutivas atingir 5 vezes em 5 minutos, a EasyKey ficará bloqueada por 100 segundos.

⚠ Atenção

O prompt aparecerá apenas quando você tocar no painel de ativação ou verificar a senha.

8 Solução de problemas

Tipos e métodos de alarme

Alarme de desbloqueio interno sob bloqueio forçado

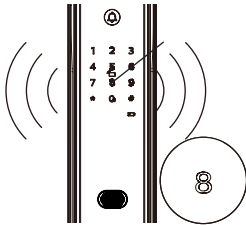

Acionamento: Se o bloqueio estiver no modo de bloqueio forçado externo, o desbloqueio por dentro acionará o alarme.

Modo de alarme: Alarmes repetidos continuamente.

Desligando: O alarme pode ser desligado por verificação bem-sucedida de qualquer tipo.

Alarme de pilha fraca

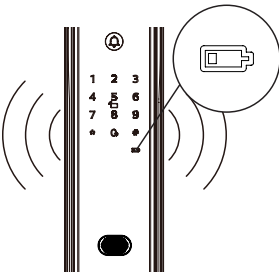

Acionamento: Após acionar, o sistema executará um exame automático da carga das pilhas. Se as pilhas estiverem fracas, a fechadura emitirá um alarme com um aviso de voz de "Low battery voltage. Please replace all batteries" (Bateria fraca. Substitua todas as pilhas).

Modo de alarme: Um comando de voz de "Low battery voltage. Please replace all batteries" (Bateria fraca. Substitua todas as pilhas) durante o desbloqueio.

Desligando: O alarme será desligado automaticamente.

Alarme contra desmontagem

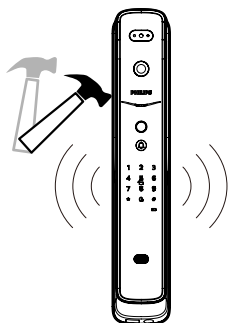

Acionamento 1: A porta é arrombada e a trava do sensor está visível.

Modo de alarme: Alarmes repetidos continuamente.

Desligando: O alarme pode ser desligado automaticamente ou por uma verificação bem-sucedida.

Acionamento 2: A porta é arrombada e não há um encaixe perfeito na porta.

Modo de alarme: Alarmes repetidos continuamente.

Desligando: O alarme pode ser desligado automaticamente, por uma verificação bem-sucedida do lado de fora ou desbloqueio normal do lado de dentro.

Alarme de anormalidade da trava

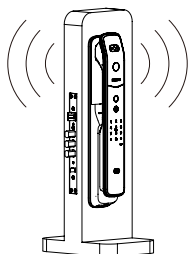

Acionamento: A trava funciona de forma anormal, não trava ou destrava a porta.

Modo de alarme: Alarmes repetidos continuamente.

Desligando: O alarme será desligado automaticamente.

Alarme de detecção de movimento

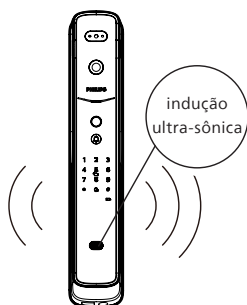

Acionamento: Quando uma pessoa suspeita estiver perambulando na porta da frente por um período que exceda o valor definido, o alerta de vadiagem será acionado.

Modo de alarme: A câmera irá capturar um vídeo por padrão e enviar uma notificação para o App.

Desligando: A detecção de movimento está desativada por padrão, se você precisar usar esse recurso, poderá ativá-lo ou desativá-lo no App.

⚠ Atenção

1. O alerta de detecção de movimento **indução ultra-sônica** está desativado por padrão. Para habilitar esse recurso, faça login no APP, vincule a fechadura da porta na página inicial. Uma vez concluído o processo de vinculação, vá para "Configurações" e ative "alerta de vadiagem".
2. Quanto mais a função de vídeo for usada, mais rápido será o consumo de energia. Para reduzir a frequência de detecção e o consumo de bateria, sugere-se definir o nível de sensibilidade de detecção de movimento para "Baixo".

Como usar uma fonte de energia externa

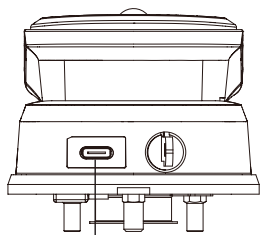

Interface de fonte de alimentação de emergência, reiniciar

Quando a voltagem da bateria é insuficiente e a porta não pode ser aberta por fora, você pode ligar a fechadura por meio de um banco de energia de 5V como fonte de alimentação externa. Depois de abrir a fechadura da porta, substitua as pilhas imediatamente. Em caso de falha do sistema e não for possível abrir a porta pelo lado de fora, use uma fonte de alimentação externa para ligar a fechadura da porta e ela poderá ser reiniciada automaticamente.

Como substituir as pilhas

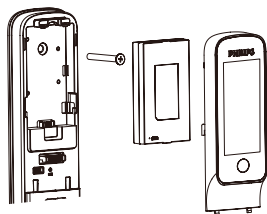

A força de trabalho básica da fechadura da porta é uma bateria de polímero de lítio de 5000mAh. O local das pilhas está localizado na extremidade inferior da parte interna. Ao empurrar a tampa para cima, você pode removê-la e substituir as pilhas.

Como carregar

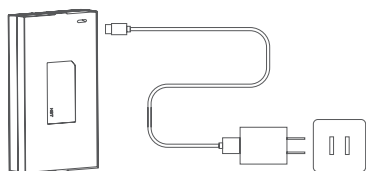

Remova a bateria da fechadura da porta e carregue-a através de um cabo de carregamento.

⚠ Atenção

1. O período de garantia da bateria de polímero de lítio é de 1 ano.
2. A tensão de carregamento é de 5V.
3. Quando a condição da rede é instável, acelera o envelhecimento da bateria.



Marcas registradas da Koninklijke Philips N.V. e são usadas sob licença. Este produto foi fabricado e vendido sob a responsabilidade de Shenzhen Conex Intelligent Technology Co., Ltd. e Shenzhen Conex Intelligent Technology Co., Ltd. é o garantidor em relação a este produto.