

PHILIPS

EasyKey

7000 series

Facial recognition
smart door lock

DDL709-FVP-7HWS

MANUAL DE USUARIO

Visite www.philips.com
para registrar su(s) producto(s)
y obtener soporte.



Contenido

1 Información importante 02

Seguridad
Precaución
Eliminación de productos
y baterías

2 Instalación 03

Lista de embalaje
Vistas explosionadas
Consideraciones previas
Cambiar el sentido del pestillo
Instrucciones de armado

3 Conozca su cerradura 09

Ensamble externo
Ensamble interno

4 Configuración 10

Antes de configurar
Ingresar al modo maestro
Huella de usuario
Configuración
Red
Vinculación con APP

5 Uso de su cerradura 16

Apertura
Cierre
Interbloqueo interno
Apertura con llave mecánica

6 Otras funciones 19

Apertura por sensor infrarojo
Bloqueo forzado exterior
Modo silencioso
Inicialización de la cerradura
Timbre
Video intercomunicador
Pantalla

7 Indicadores 21

Indicador de estado de puerta
Indicador de batería baja
Indicador de cierre forzado
Indicador de modo silencioso
Indicador de bloqueo
Indicador de bloqueo del sistema

8 Solución de problemas 22

Alertas de Philips Easykey
Como cargar EasyKey en una
emergencia
Como cambiar las baterías
Como cargar la batería de litio

1. Información importante

Seguridad

- ◆ Antes de utilizar Philips EasyKey, lea atentamente todas las instrucciones. Los daños causados por el incumplimiento de las instrucciones no estarán cubiertos por la garantía.
- ◆ Utilice solo los accesorios / componentes especificados por el fabricante.
- ◆ Utilice solo baterías alcalinas nuevas. No usar baterías de litio ni recargables. No mezcle baterías nuevas con usadas.
- ◆ No desinstale este producto a la fuerza para evitar activar la alarma o dañar el producto.
- ◆ No raspe el sensor de huellas dactilares con objetos filosos, puede generar daños permanentes.
- ◆ No exponga el producto a sustancias corrosivas para evitar dañar la cubierta protectora.
- ◆ No cuelgue objetos en el picaporte, los mismos afectan el uso normal de la cerradura.
- ◆ Limpie el producto con un paño suave.
- ◆ No retire la batería mientras la cerradura esté en funcionamiento.
- ◆ Permita que un técnico profesional instale la cerradura de la puerta y siga las pautas de instalación provistas. No desinstale la cerradura usted mismo. Mantenga las pegatinas selladas correspondientes correctamente.
- ◆ No revele la contraseña y conserve la llave mecánica en un lugar seguro.
- ◆ Reemplace todas las baterías inmediatamente si la cerradura indica alarma de batería baja. Asegúrese de hacer coincidir correctamente los polos (+/-) al instalar las baterías.

Precaución

- ◆ No coloque la batería cerca de fuentes de calor o fuego.
- ◆ No utilice ninguna fuente de alimentación de emergencia que no cumpla con los requisitos de seguridad para encender el producto.
- ◆ No conecte los 2 polos de las baterías con metales para evitar cortocircuitos que pueden provocar una explosión.
- ◆ Asegúrese de que el reemplazo de cualquier componente sea realizado por Philips, un centro de servicio autorizado de Philips o técnicos profesionales.
- ◆ No utilice accesorios o piezas que hayan sido fabricados por otros fabricantes o que no hayan sido recomendados específicamente por Philips. EL uso de dichos accesorios y piezas puede anular su garantía.

Eliminación de productos y baterías

- ◆ Puede reciclar sus cerraduras en los centros de servicio autorizados de Philips. Recibirás la compensación correspondiente si tus productos cumplen nuestras condiciones.
- ◆ Familiarícese con el sistema local de reciclado de productos.
- ◆ Siga las normativas locales y no tire los productos usados con la basura doméstica.
- ◆ La eliminación adecuada de los productos usados puede ayudar a evitar posibles impactos negativos en el medio ambiente y la salud humana.
- ◆ Las baterías no deben desecharse con la basura doméstica.
- ◆ Familiarícese con las normativas locales sobre reciclaje y clasificación de baterías. La eliminación adecuada de las baterías puede ayudar a evitar un impacto negativo en el medio ambiente y la salud humana.

2. Instalación

Lista de embalaje

Esta lista es solo para referencia. Por favor, consulte el contenido real del embalaje.

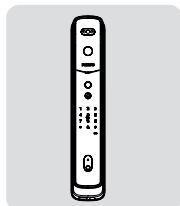

① Ensamble externo con pad de silicona

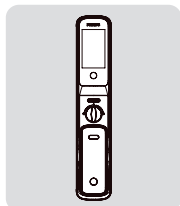

② Ensamble interno con pad de silicona

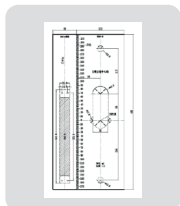

③ Plantilla de perforación

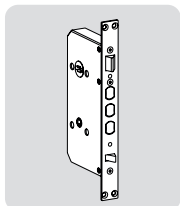

④ Mortise

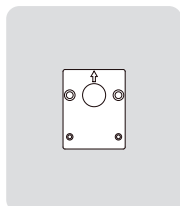

⑤ Placa de montaje



⑥ Manual de usuario



⑦ Garantía



⑧ Certificado de calidad

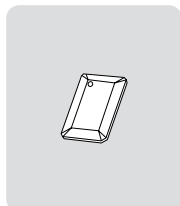

⑨ Llavero

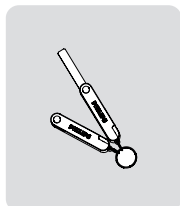

⑩ Llave mecánica

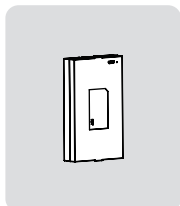

⑪ Batería de litio

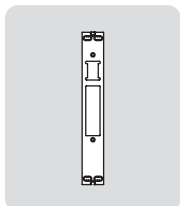

⑫ Receptor

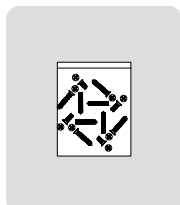

⑬ Kit de instalación

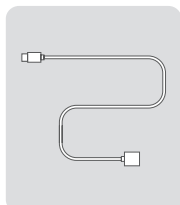

⑭ Cable USB

Vistas explosionadas

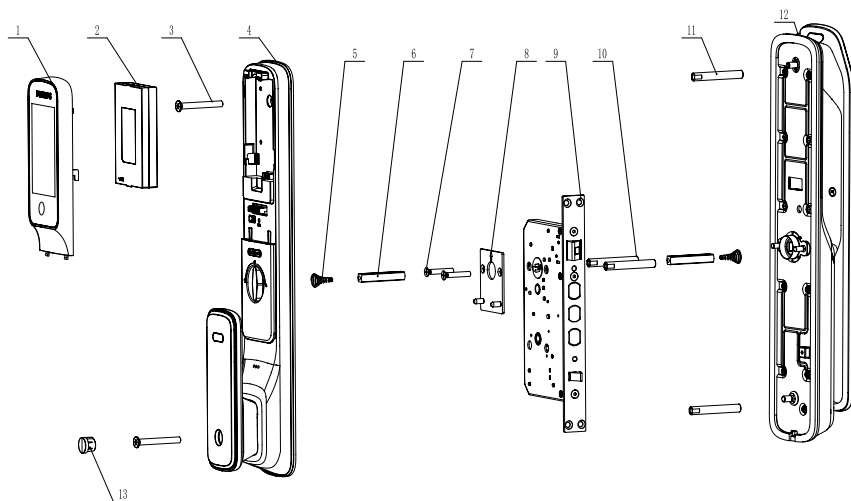

1. Pantalla x1
2. Batería de litio x1
3. Tornillo M6 x2
4. Ensamble interno x1
5. Tornillo de compresión x2
6. Eje cuadrado x2
7. Tornillo M5 x2

8. Placa de montaje x1
9. Mortise x1
10. Tubo roscado M5 x2
11. Tubo roscado M6 x2
12. Ensamble externo x1
13. Tapa de tornillo x1

Consideraciones previas

Este producto puede instalarse en cuatro direcciones de apertura: izquierda hacia afuera, derecha hacia afuera, izquierda hacia adentro y derecha hacia adentro.

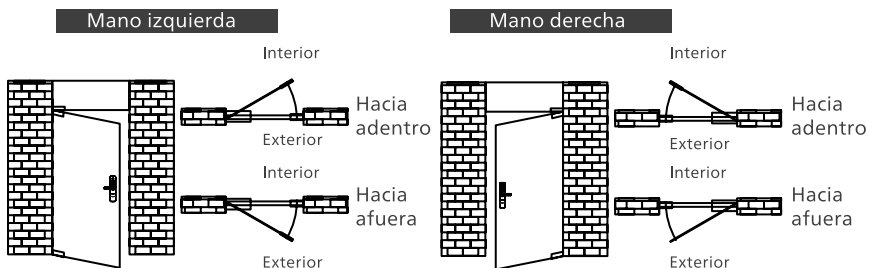

⚠ Atención

1. Elija el kit de instalación adecuado que se adapte al espesor de su puerta.
2. El kit de instalación incluido es para puertas de entre 60-90 mm de espesor. Si el espesor de la puerta no está dentro de este rango, por favor contáctenos.

Cambiar el sentido del pestillo

- 1 Afloje los tornillos haciéndolos girar en sentido anti-horario con la llave Allen y retire la placa del mortise.
- 2 Retire el pestillo y gírelo 180°, y vuelva a colocarlo.

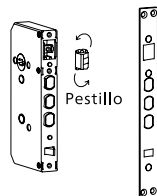
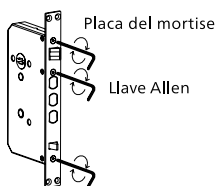

- 3 Coloque la placa del mortise y fíjela con los tornillos.

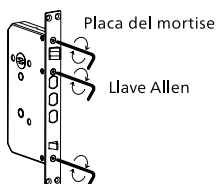

Instrucciones de armado

Los siguientes pasos de instalación solo se aplican para puertas mano derecha. Para puertas mano izquierda, lea las consideraciones previas a la instalación y realice los ajustes necesarios.

- 1 Marque el orificio para perforar siguiendo la plantilla de instalación y haga las aberturas correspondientes. Fije el mortise con los 4 tornillos.

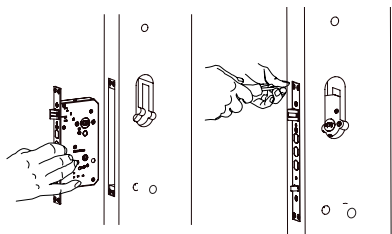

- 2 Ajuste los tornillos roscados y coloque el resorte de compresión y el eje cuadrado en el hueco del picaporte.

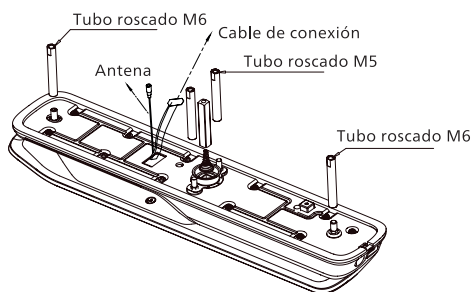

⚠ Atención

Asegúrese que el pestillo esté del lado correcto durante la instalación.

⚠ Atención

Utilice los ejes y tubos roscados que se adapten al espesor de su puerta.

- 3 Pase el cable conector a través del hueco y alinee el eje cuadrado y los tornillos roscados con los huecos. Verifique que el ensamble exterior esté completamente apoyado contra la puerta.

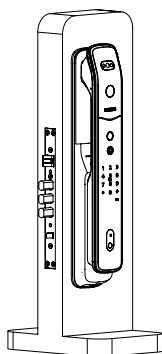

- 4 Coloque la placa de montaje en la puerta y fíjela con los 2 tornillos M5.

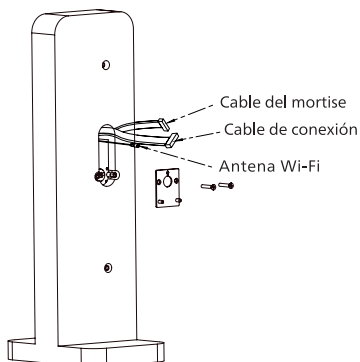

- 5 Coloque el resorte de compresión y el eje cuadrado en el hueco del picaporte.

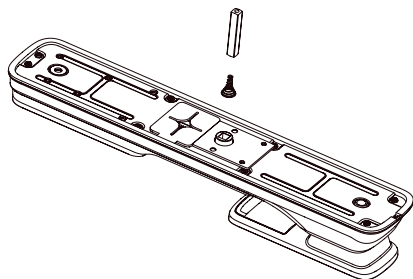

- 6 Conecte los cables del ensamble externo, mortise y wi-fi en los puertos del ensamble interno. Luego coloque el eje cuadrado en el mortise y verifique que el ensamble interno quede completamente apoyado en la puerta.

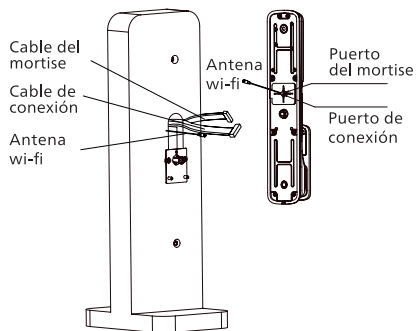

Atención

Por favor coloque el sobrante de cables dentro del hueco de la puerta o del ensamble interno.

- 7 Retire el cubre tornillo y la cubierta de la batería. Coloque y ajuste los tornillos M6 para asegurar el ensamble interno.

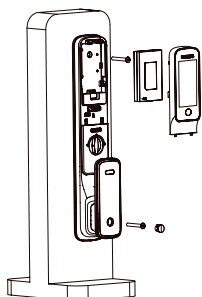

- 8 Coloque el cubre tornillo, instale la batería de litio y la pantalla. Instale el receptor.

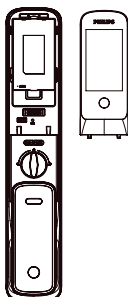

- 9 Verifique que la perilla de apertura, la llave mecánica y el resto de los componentes funcionen correctamente.

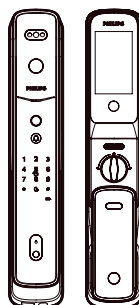

Atención

Una vez instalado el receptor, pruebe las funciones de cierre y apertura.

3. Conozca su EasyKey

Las imágenes son solo para referencia. Por favor, consulte la apariencia real del equipo.

Ensamble externo

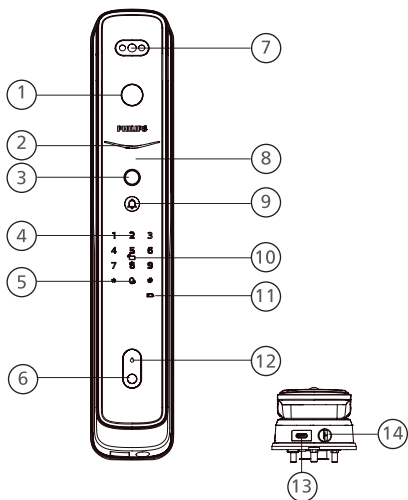

①	Cámara
②	Indicador de estado
③	Sensor de huella digital
④	Teclado
⑤	Modo silencioso
⑥	Sensor de proximidad
⑦	Lector facial
⑧	Manija empujar/tirar
⑨	Timbre
⑩	Lector de llaveros
⑪	Indicador de batería
⑫	Sensor infrarrojo
⑬	Reinicio y conexión USB
⑭	Llave mecánica

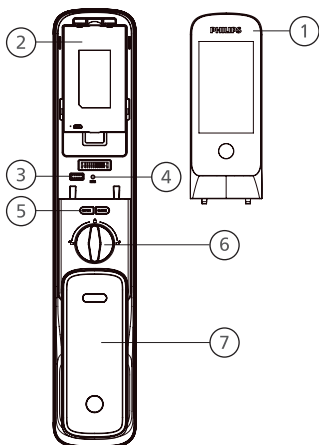

①	Pantalla
②	Batería
③	Inicialización de cerradura
④	Botón [RESET]
⑤	Botón [OPEN/CLOSE]
⑥	Perilla manual
⑦	Manija empujar/tirar

4. Configuración

Antes de configurar

◆ Hay dos modos en la Philips EasyKey: Modo Normal y Modo Doble verificación

Modo Normal

La cerradura se abrirá con cualquier método de identidad registrado.

Modo Doble verificación

La cerradura se abrirá con 2 verificaciones de identidad registradas, ya sea huella, código o llavero.

◆ Código de usuario

Si desea eliminar la información de un usuario específico, puede eliminar el código de usuario relacionado en el registro.

◆ Puede usar la siguiente plantilla para anotar la información del usuario para su revisión.

Usuario	Nombre	Huella	Código	Llavero	Rostro
00					
01					
02					
03					
04					
05					
06					
07					

◆ Íconos de referencia



Rostro ID



Código maestro



Código de un solo uso



Código de usuario



Número de usuario 00-99



Huella maestra



Huella



Llavero



Tecla #



Tecla *

▲ Atención

1. Presione la tecla [*] para volver al menú anterior.
2. El código maestro de fábrica es 12345678.

Ingresar al modo maestro

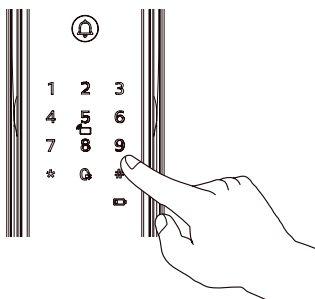

Toque el teclado y presione [*] dos veces antes que cualquier número, después ingrese el Código Maestro y confirme con [#] para ingresar al modo maestro.

⚠ Atención

Si no configuró un código maestro, el código de fábrica es 12345678. Para cambiarlo, ingrese al modo maestro y presione [1], luego [5] e ingrese un nuevo código maestro.

Huella maestra

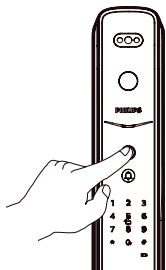

Toque el teclado y presione [*] dos veces antes que cualquier número, después apoye la huella registrada en el sensor para ingresar al modo maestro.

⚠ Atención

1. Los productos nuevos no vienen con huellas maestras registradas, por favor registre una antes de comenzar a operar.
2. Se recomienda que la huella maestra sea diferente a las de acceso.

Configuración de usuarios

Agregar una nueva clave



Presione [*] dos veces, luego el código maestro y confirme con [#].



Presione [1] para ingresar a configuración de usuario, luego [1] nuevamente para agregar un usuario. Puede agregar un código, una huella o un llavero, el sistema identificará que se agregó.



Para agregar un nuevo código: Ingrese el nuevo código y confirme con [#]. Escuchará un mensaje de voz "Correcto", presione [*] varias veces para salir.

Para agregar una nueva huella: Coloque su dedo en el sensor de huellas hasta que escuche un mensaje de voz indicando "Mueva el dedo y póngalo de nuevo". Levante el dedo y repita el proceso hasta que escuche un mensaje de voz "Correcto", presione [*] varias veces para salir.

Para agregar un nuevo llavero: Coloque el llavero contra el lector de tarjetas. Escuchará un mensaje de voz "Correcto", presione [*] varias veces para salir.

Registrar un código de un solo uso



Presione [*] dos veces, luego el código maestro y confirme con [#].



Presione [1], luego [2] para agregar un código de un solo uso.



Ingrese un código de 6 a 12 dígitos y confirme con [#]. Vuelva a ingresar el código y confirme con [#]. Escuchará un mensaje de voz "Correcto", presione [*] varias veces para salir.

Agregar un Rostro



Presione [*] dos veces, luego el código maestro y confirme con [#].



Presione [1], luego [3] para agregar un rostro.



Ubíquese frente a la cámara y levemente gire la cabeza en diferentes ángulos siguiendo las instrucciones que indica la cerradura.

Después de escuchar un mensaje de voz indicando que la operación fue exitosa, presione[*] para salir del modo maestro.

Agregar o modificar la huella maestra



Presione [*] dos veces, luego el código maestro y confirme con [#].



Presione [1], luego [4] para agregar o reemplazar la huella maestra.



Si no hay una huella registrada: Agrega la huella como maestra, coloque su dedo en el sensor de huellas hasta que escuche un mensaje de voz indicando "Mueva el dedo y póngalo de nuevo". Levante el dedo y repita el proceso hasta que escuche un mensaje de voz "Correcto", presione [*] varias veces para salir.

Si ya hay una huella registrada: Reemplaza la huella existente con una nueva, coloque su dedo en el sensor de huellas hasta que escuche un mensaje de voz indicando "Mueva el dedo y póngalo de nuevo". Levante el dedo y repita el proceso hasta que escuche un mensaje de voz "Correcto", presione [*] varias veces para salir.

Cambiar el código maestro



Presione [*] dos veces, luego el código maestro y confirme con [#].



Presione [1], luego [5] para cambiar el código maestro.



Ingrese un nuevo código maestro y confirme con [#]. Vuelva a ingresar el nuevo código y confirme con [#]. Escuchará un mensaje de voz "Correcto", presione [*] varias veces para salir.

Borrar un usuario



Presione [*] dos veces, luego el código maestro y confirme con [#].



Presione [1], luego [6] para acceder al menú de borrado de usuarios.



Elija la información a borrar: Presione [1] para borrar un código individual; presione [2] para borrar una huella específica; presione [3] para borrar un llavero individual; presione [4] para borrar un rostro; presione [5] para borrar todos los usuarios.

Siga la guía de voz para eliminar los datos deseados hasta que escuche un mensaje de voz "Correcto", presione [*] varias veces para salir.

Configuración de sistema

Configuración de idioma



Presione [*] dos veces, luego el código maestro y confirme con [#].



Presione [2] para entrar a configuración, luego [1] para cambiar el idioma.



Elija el idioma deseado: Presione [1] para chino; presione [2] para inglés. Escuchará un mensaje de voz "Correcto", presione [*] varias veces para salir.

⚠ Atención

El idioma por defecto es inglés.

Configuración de volumen



Presione [*] dos veces, luego el código maestro y confirme con [#].



Presione [2] para entrar a configuración, luego [2] para cambiar el volumen.



Elija el volumen deseado: Presione [1] para volumen alto; presione [2] para volumen bajo; presione [3] para silencio. Escuchará un mensaje de voz "Correcto", presione [*] varias veces para salir.

⚠ Atención

El volumen por defecto es alto.

Modo ECO



Presione [*] dos veces, luego el código maestro y confirme con [#].



Presione [2] para entrar a configuración, luego [3] para modo ECO.



Presione [1] para encender/apagar el video; presione [2] para activar/desactivar el reconocimiento facial; presione [3] para la configuración del sensor. Después de que la voz indique que la operación ha finalizado, presione [*] hasta que salga del modo maestro.

⚠ Atención

El modo ECO esta apagado por defecto.

Modo doble verificación



Presione [*] dos veces, luego el código maestro y confirme con [#].



Presione [2] para entrar a configuración, luego [4] para activar o desactivar el modo de doble verificación. Escuchará un mensaje de voz "Correcto", presione [*] varias veces para salir.

⚠ Atención

Por defecto el modo de verificación es simple.

Sensor infrarojo



Presione [*] dos veces, luego el código maestro y confirme con [#].



Presione [2] para entrar a configuración, luego [5] para activar o desactivar el sensor infrarojo. Escuchará un mensaje de voz "Correcto", presione [*] varias veces para salir.

⚠ Atención

El sensor infrarojo está encendido por defecto.

Configuración de red

Conexión a la red



Presione [*] dos veces, luego el código maestro y confirme con [#].



Presione [4] para conectarse a la red. Luego de una conexión exitosa el sistema saldrá automáticamente del modo maestro.

Vincular a la APP

- ① Descargue la APP oficial
Busque y descargue Philips EasyKey Plus
o escanee el código QR en su teléfono.



- ② Integración de la cerradura

Opción 1: Código QR

1. Encienda la cerradura y encuentre el código QR ubicado en la tapa de las baterías.
2. Inicie sesión en la APP y elija "Agregar un dispositivo" en la pantalla principal para acceder al escaneo QR.
3. Luego de escanear el código QR, siga las instrucciones de la APP para completar el emparejamiento.

Opción 2: Operación manual

1. Inicie sesión en la APP y elija "Agregar un dispositivo" en la pantalla principal y seleccione "Manual".
2. Busque el modelo del producto en la página y luego vaya a la configuración de conexión a la red.
3. Presione [*] dos veces en la cerradura, luego ingrese el código maestro y confirme con [#]. Presione [4] para unirse a una red. Escuchará un mensaje de voz "Conectando, por favor aguarde un momento".



4

- ③ Siga los pasos del registro en la APP oficial para completar la vinculación de la cerradura.

⚠ Atención

Philips EasyKey solo es compatible con redes de 2.4Ghz (No soporta 5Ghz wi-fi). Por favor verifique que la distancia entre la puerta y el router sea menor a los 10 metros, para evitar errores de conectividad.

5. Uso de su Cerradura

Apertura

Apertura desde afuera

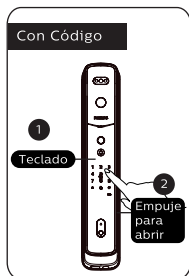

① Toque el teclado para iluminar los números, ingrese el código registrado y confirme con [#].
② Escuchará un mensaje de voz "Puerta abierta", empuje la manija para abrir la puerta.

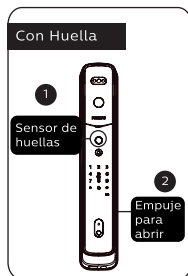

① Apoye la huella registrada en el sensor de huellas.
② Escuchará un mensaje de voz "Puerta abierta", empuje la manija para abrir la puerta.

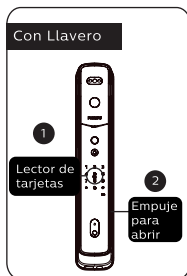

① Apoye el llavero registrado en el lector de tarjetas.
② Escuchará un mensaje de voz "Puerta abierta", empuje la manija para abrir la puerta.

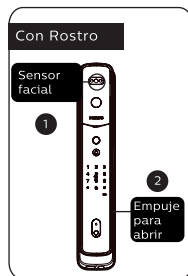

① Mire a la cámara sin agacharse y a 40 a 60 cm de distancia.
② Escuchará un mensaje de voz "Puerta abierta", empuje la manija para abrir la puerta.

Apertura desde adentro

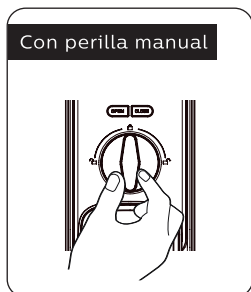

Philips EasyKey utiliza un mortise de apertura rápida. Puede abrir la puerta desde el interior girando la perilla manual.



Presione dos veces seguidas el botón [OPEN], luego empuje la manija para abrir la puerta.



Philips EasyKey posee un sensor infrarrojo, presione simultáneamente los sensores en el frente y detrás de la manija para abrir la puerta.

Cierre

El pestillo saldrá cuando la puerta se cierre y escuchará un mensaje de voz "Puerta cerrada".

Interbloqueo interno

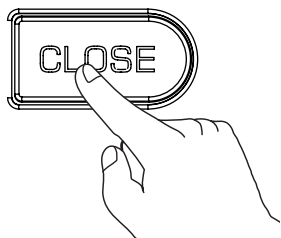

Cuando la EasyKey esté cerrada, mantenga presionado el botón [CLOSE] hasta que el indicador parpadee una vez en rojo, luego escuchará un mensaje de voz indicando "Interbloqueo interno habilitado".

⚠ Atención

Cuando la puerta está en modo de interbloqueo interior, el ensamble externo se bloqueará. Si activar la cerradura, el teclado mostrará la combinación numérica "15937 (X)" y habrá un mensaje de voz de "Interbloqueo interno habilitado" para recordarle que la puerta se ha bloqueado desde adentro. Con el modo de interbloqueo, activado todas las peraciones del ensamble externo están deshabilitadas. Se requiere la verificación del código PIN maestro o la apertura mecánica de la llave para liberar la puerta del modo de interbloqueo.

Apertura con llave mecánica

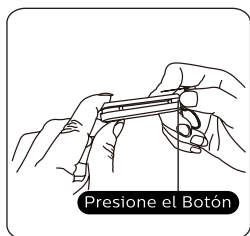

① Corte la caja mecánica y saque la llave. Retire la tapa a un lado y saque la llave.

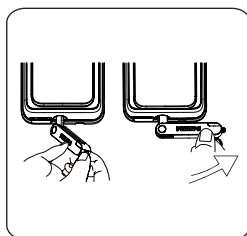

② Inserte la llave en el agujero de la cerradura, la llave debe estar vertical a su carcasa. Gire la carcasa de la llave 90° hasta que esté cerca de la cerradura.

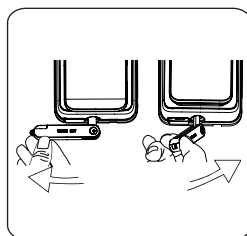

③ Gire la carcasa de la llave 180° y asegúrese que este paralela al plano horizontal, luego gire la llave horizontalmente hacia la manija para abrir.

⚠ Atención

No es recomendable usar la llave mecánica a diario salvo que sea una emergencia por batería baja, olvido de clave o que el sistema no esté funcionando correctamente.

6. Otras funciones

Apertura por sensor infrarrojo

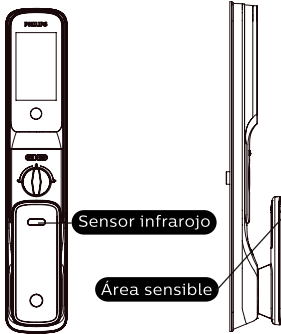

⚠ Atención

Cuando el sensor infrarrojo está desactivado y usted presione ambos lados del área sensible de la manija, la luz roja se encenderá para indicar que este modo de apertura está deshabilitado.

Función:

Cuando el sensor infrarrojo está activado, usted puede abrir la fácilmente la puerta desde adentro.

Como se usa:

Philips EasyKey posee un sensor infrarrojo, presione simultaneamente los sensores en el frente y detrás de la manija para abrir la puerta.

Activar/Desactivar:

Cuando el sensor infrarrojo está desactivado, presione unos segundos los botones [OPEN] y [CLOSE] al mismo tiempo para encenderlo.

Cuando el sensor infrarrojo está activado, presione unos segundos los botones [OPEN] y [CLOSE] al mismo tiempo para apagarlo.

Bloqueo forzado exterior

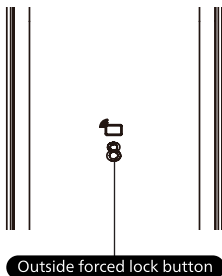

Función:

La apertura desde el interior activará una alerta.

Cómo utilizar:

Después de que la puerta se cierre correctamente, mantenga presionado el botón durante 2 segundos para ingresar al modo de bloqueo forzado exterior.

⚠ Atención

La activación de la función de bloqueo forzado exterior no afectará la forma normal de desbloquear la puerta desde el exterior.

Modo silencioso

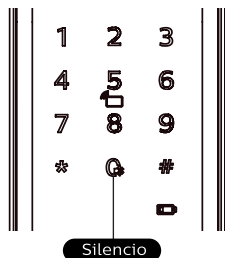

Función:

Utilice este botón para silenciar la cerradura y la guía de voz se apagará. Esta función se aplica a las escenas en las que no desea molestar a su familia.

Cómo utilizar:

Silencio: cuando el teclado esté activo, mantenga presionado el [botón de silencio] durante 2 segundos para entrar en el modo de silencio, seguido de un mensaje de voz de "modo de silencio habilitado".

Reactivar: cuando el teclado esté activo, mantenga presionado el [botón de silencio] durante 2 segundos para restaurar la guía de voz, seguido de un mensaje de voz de "guía de voz habilitado".

Inicialización de la cerradura

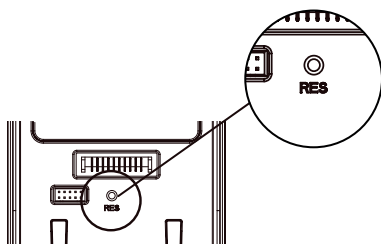

Función:

Elimine toda la información del usuario y restaure su cerradura EasyKey a su configuración predeterminada de fábrica.

Cómo utilizar:

Use un objeto puntiagudo para presionar dos veces el botón [RES], y toda la información del usuario se eliminará, luego la cerradura volverá a la configuración predeterminada.

Timbre

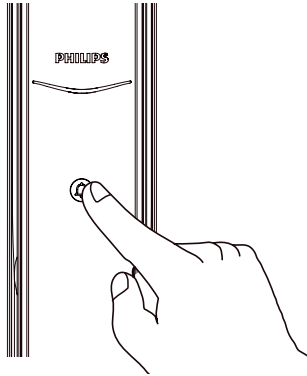

Función:
Cuando se presiona el timbre, la cerradura genera una melodía y una notificación a la APP vinculada.

Cómo utilizar:

1. El visitante presiona el botón del timbre.
2. La cerradura emitirá un "DinDong" y un clip de video del visitante.
3. Usted recibe la alerta en la APP vinculada para verificar la situación.

⚠ Atención

Una vez que presione el botón de timbre, el indicador luminoso parpadeará en azul.

Video intercomunicador

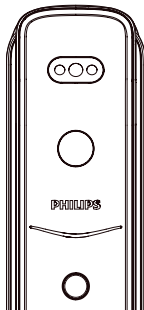

Función:
Monitorear el exterior de su puerta y comunicarse con los visitantes mediante la APP.

Cómo utilizar:
Cuando la cerradura está vinculada con la APP, puede monitorear la cerradura y hablar/escuchar en tiempo real.

Pantalla

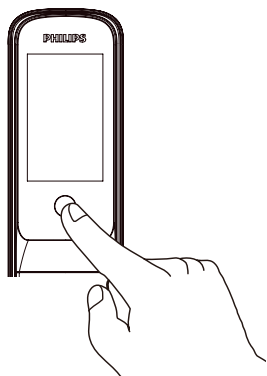

Función:

Cuando se presiona el timbre, usted puede ver la imagen del visitante desde el interior.

Cómo utilizar:

1. Cuando el visitante presiona el botón del timbre, la pantalla se enciende. Presionar el botón debajo o abrir la puerta apaga la pantalla.
2. Puede regular el tiempo o el brillo de la pantalla desde la APP.

7. Indicadores

Indicador de estado de puerta

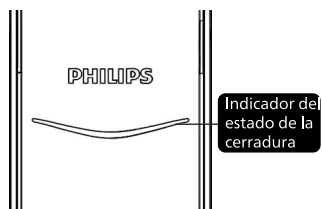

Azul: cuando el sistema se activa y la luz se ilumina en azul, significa que puede usar la cerradura.

Verde: cuando la cerradura está desbloqueada y la luz se ilumina en verde, significa que la puerta está abierta.

Rojo: cuando la cerradura se bloquea y la luz se ilumina en rojo, significa que la puerta está cerrada.

Indicador de batería baja

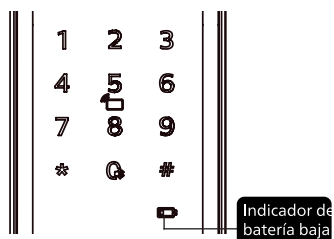

Rojo: cuando el sistema se activa, comprobará automáticamente el estado de la batería. Si el voltaje es demasiado bajo, entonces la luz parpadeará en rojo y habrá un mensaje de voz de "Voltaje de batería bajo, reemplace todas las baterías".

Indicador de cierre forzado

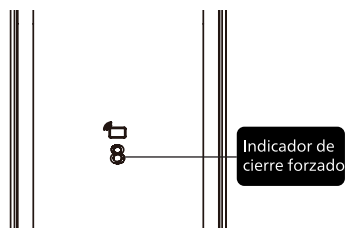

Blanco: cuando la puerta está cerrada y el número [8] parpadea, significa que puede activar el cierre forzado.

Indicador de interbloqueo

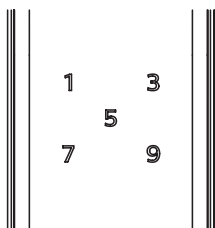

Cuando la puerta está en modo de interbloqueo interno, el teclado se bloqueará. Si activa el sistema manualmente, el teclado mostrará la combinación de "15937 (X)" con un mensaje de voz de "bloqueo interno habilitado".

Indicador de bloqueo del sistema

Parpadea la tecla [2]

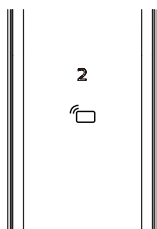

Parpadea la tecla [1]

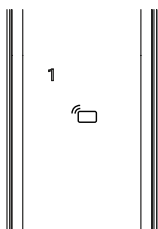

Si hay cinco intentos consecutivos de apertura con una huella, llavero o código incorrectos dentro de los mismos cinco minutos, el sistema se bloquea por 100 segundos.

⚠ Atención

Solo al activar el teclado o verificar la identidad del usuario aparecerán los números.

2 minutos restantes

1 minuto restante

8. Solución de problemas

Alertas de Philips Easykey

Alerta ante apertura interna durante el cierre forzado

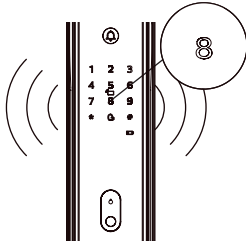

Activación: al habilitar el modo de bloqueo externo, se activará una alerta cuando se abra la puerta desde el interior.

Identificación de la alerta: repetidos sonidos de alerta

Desactivación: la alerta se apagará una vez que la verificación de identidad sea exitosa.

Alerta de batería baja y recordatorio de carga de batería

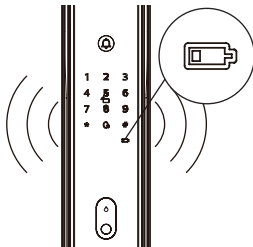

Activación: cuando el sistema se activa, comprobará automáticamente el voltaje de la batería. Si el voltaje es demasiado bajo, se activará una alerta para recordarle que cargue la batería.

identificación de la alerta: al abrir la puerta se emitirá un mensaje de voz indicando "Voltaje de batería bajo, reemplace la batería".

Desactivación: la alarma se desactivará automáticamente.

Alerta anti-vandálismo

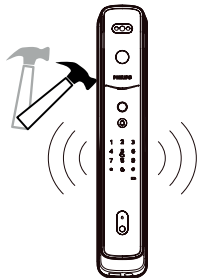

1. Activación: la puerta se abre pero el pestillo esta en posición de cerrado.

identificación de la alerta: repetidas alertas.

Desactivación: apagado automático o verificación de identidad exitosa.

2. Modo de activar: el ensamblaje externo se fuerza con una palanca y hay un espacio entre la puerta y el ensamblaje externo.

Manera de recibir alertas: repetidas alertas.

Desactivación: apagado automático, verificación de identidad exitosa, apertura normal desde el lado interno.

Alerta de falla en el cierre

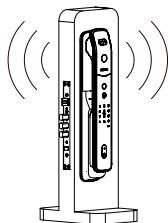

Activación: los pasadores funcionan de manera incorrecta o fallan al abrir o cerrar la puerta.

Identificación de la alerta: repetidas alertas.

Desactivación: la alarma se desactivará automáticamente.

Alerta del sensor de movimiento

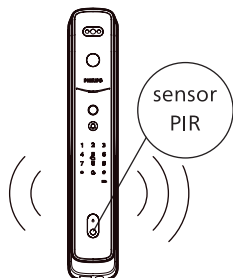

Activación: una persona entra en la zona de detección y permanece en ella mucho tiempo.

Identificación de la alerta: la cámara captura un clip y lo envía a la APP.

Desactivación: la alarma se desactivará automáticamente.

⚠ Atención

1. Por defecto el sensor PIR está desactivado. Para activarlo, vincule la cerradura a la APP, ingrese a la sección de configuración y encienda el sensor.

2. El uso frecuente de las funciones de video de la cerradura puede incrementar el consumo de batería, por ello se recomienda bajar el nivel de sensibilidad del sensor al mínimo, reduciendo las detecciones y el consumo de energía.

Cómo cargar EasyKey en una emergencia

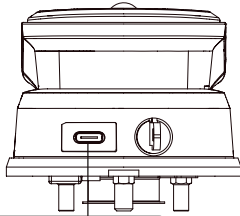

Reinicio e interfaz USB

Cuando el voltaje de la batería es bajo y la puerta no se puede abrir desde afuera, puede encender la cerradura utilizando el puerto micro USB.

Después de abrir la puerta, por favor Reemplace las baterías de inmediato. Si el sistema falla y la puerta no se puede desbloquear desde el exterior, por favor presione y suelte el botón de reinicio para reiniciar el sistema

Cómo cambiar las baterías

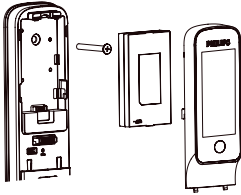

Philips Easykey funciona con una batería de litio de 5000mA/h.

El compartimento de la batería se encuentra en el ensamble interno detrás de la pantalla. Empuje la pantalla hacia arriba y retírela, luego reemplace la batería.

Cómo cargar la batería de litio

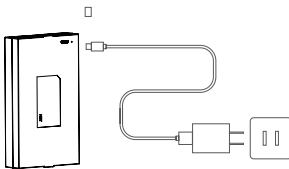

Empuje la pantalla hacia arriba y retire la batería. Cargue la batería utilizando un cable USB.

⚠ Atención

1. La batería de litio tiene garantía de un año.
2. El voltaje máximo para la carga de la batería es de 5V.
3. Una conexión de red inestable puede aumentar el consumo de la batería.



Philips y el escudo de la marca Philips son marcas comerciales registradas de Koninklijke Philips N.V. y se utilizan bajo licencia. Este producto ha sido fabricado por y se vende bajo la responsabilidad de Shenzhen Conex Intelligent Technology Co., Ltd. y Shenzhen Conex Intelligent Technology Co., Ltd. es el garante con respecto a este producto.