

PHILIPS

Sluchátka

Řada 1000

TAT1209



Uživatelská příručka

Zaregistrujte svůj výrobek a získejte podporu na webu
www.philips.com/support

Obsah

1	Důležité bezpečnostní pokyny	2	7	Poznámka	12
	Bezpečnost sluchu	2		Prohlášení o shodě	12
	Všeobecné informace	2		Likvidace starého výrobku a baterie	12
2	Pravá bezdrátová sluchátka do uší	4		Vyjmutí integrované baterie	12
	Obsah balení	4		Informace o životním prostředí	13
	Ostatní zařízení	4		Poznámka o shodě	13
	Přehled pravých bezdrátových sluchátek do uší	5	8	Ochranné známky	15
3	Začínáme	6	9	Časté otázky	16
	Nabíjení baterie	6			
	Způsob nošení	7			
	První párování sluchátek do uší se zařízením Bluetooth	7			
	Spárování sluchátek s dalším zařízením Bluetooth	8			
4	Používání sluchátek do uší	9			
	Připojení sluchátek do uší k zařízením Bluetooth	9			
	Zapnutí/vypnutí	9			
	Ovládání hovorů a hudby	9			
	Hlasový asistent	10			
	Herní režim (režim nízké latence)	10			
	Stav indikátoru LED sluchátek	10			
	Stav indikátoru LED nabíjecího pouzdra	10			
5	Resetování sluchátek	11			
6	Technické údaje	11			

1 Důležité bezpečnostní pokyny

Bezpečnost sluchu



Nebezpečí

- Omezte dobu používání sluchátek s vysokou hlasitostí a nastavujte hlasitost na bezpečnou úroveň, abyste zabránili poškození sluchu. Čím vyšší je hlasitost, tím kratší by měla být doba poslechu.

Při používání sluchátek dodržujte následující pokyny:

- Poslouchejte s rozumně nastavenou hlasitostí po rozumně dlouhou dobu.
- Dbejte opatrnosti a nenastavujte hlasitost neustále výš, protože sluch se přizpůsobuje.
- Nenastavujte hlasitost tak vysoko, že byste neslyšeli, co se děje kolem vás.
- V potenciálně nebezpečných situacích musíte být obezřetní nebo musíte sluchátka přestat dočasně používat.
- Nadměrný akustický tlak vycházející ze sluchátek může způsobit ztrátu sluchu.
- Během řízení se nedoporučuje používat sluchátka, která zakrývají obě uši. V některých regionech to může být dokonce nezákonné.
- V dopravním provozu nebo v jiných potenciálně nebezpečných prostředích zabraňte z důvodu vlastní bezpečnosti tomu, aby vás hudba nebo telefonní hovor rozptýlily.

Všeobecné informace

K zabránění poškození nebo závady:

Pozor

- Nevystavujte sluchátka nadměrnému teplu.
- Neupustěte sluchátka.
- Sluchátka nesmí být vystavena kapající ani stříkající vodě. (Viz krytí IP konkrétního výrobku.)
- Nedovolte, aby se sluchátka ponořila do vody.
- Nenabíjejte sluchátka v případě, že jsou konektor nebo zásuvka vlhké.
- Nepoužívejte žádné čisticí prostředky obsahující alkohol, amoniak, benzín ani abrazivní látky.
- Sluchátka pravidelně čistěte pomocí čistého navlhčeného hadříku, zejména čistěte zvukové trubičky a otvory mikrofonu, abyste zabránili hromadění látek, jako je například pot nebo ušní maz.
- Pokud ve zvukových trubičkách, větracích otvorech nebo otvorech mikrofonu zůstane pot nebo kapky vody, může dojít ke snížení hlasitosti zvuku nebo k jeho úplnému utlumení. Nejedná se o závadu. Použijte měkký navlhčený hadřík a sluchátka pečlivě vysušte. Můžete také sejmout špunty sluchátek, otočit zvukové trubičky směrem dolů a na sluchátka jemně asi pětkrát poklepat na suchém hadříku nebo podobně, abyste odstranili veškerou vodu, která se uvnitř shromáždila.
- Než sluchátka nabijete a začnete používat, zkontrolujte, zda jsou zcela suchá. Při čištění se vyhněte jednorázovým tampónům napuštěným alkoholem nebo jinými látkami.
- Integrovaná baterie by neměla být vystavena působení nadměrného tepla, jako je sluneční záření, oheň apod.
- Při nesprávné výměně baterie hrozí nebezpečí výbuchu. Baterii nahraďte pouze stejným nebo ekvivalentním typem.
- K dosažení uvedeného krytí IP je nutné zavřít kryt slotu pro nabíjení.
- Likvidace baterie v ohni nebo horké troubě, její mechanické rozbíjení nebo rozříznutí může vést k výbuchu.
- Ponechání baterie v prostředí s extrémně vysokou teplotou může vést k výbuchu nebo úniku hořlavé kapaliny nebo plynu.
- Při vystavení baterie extrémně nízkému tlaku vzduchu může dojít k výbuchu nebo úniku hořlavé kapaliny nebo plynu.
- Při výměně baterie za nesprávný typ hrozí vážné poškození sluchátek a baterie (například v případě některých typů lithiových baterií).
- Pokud se sluchátka delší dobu nepoužívají, nabíjejte baterie začne ztrácet své nabití. K zabránění této ztrátě nabíjete plně baterii nejméně jednou za tři měsíce.

- K zabránění nebezpečí požáru je zařízení napájeno pouze externím napájecím zdrojem, jehož výstup odpovídá PS1 (s výstupní kapacitou méně než 15 W).

Provozní a skladovací teplota a vlhkost

- Skladujte výrobek na místě s teplotou mezi -20 °C a 50 °C s relativní vlhkostí až 90 %.
- Provozujte výrobek na místě s teplotou mezi 0 °C a 45 °C s relativní vlhkostí až 90 %.
- V podmínkách s vyšší nebo nižší teplotou může být životnost baterie kratší.

2 Pravá bezdrátová sluchátka do uší

Blahopřejeme vám k zakoupení a vítajte u společnosti Philips! K plnému využívání výhod podpory, kterou společnost Philips nabízí, zaregistrujte svůj výrobek na webu www.philips.com/support. S těmito pravými bezdrátovými sluchátky do uší Philips můžete:

- Vychutnávat si pohodlné a bezdrátové handsfree hovory.
- Užít si a ovládat hudbu bezdrátově.
- Přepínat mezi hovory a hudbou.

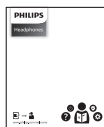

Stručná příručka



Záruka



Bezpečnostní leták

Obsah balení

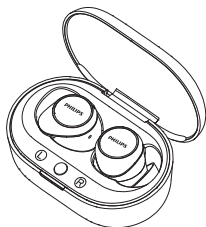

Pravá bezdrátová sluchátka do uší Philips
Philips TAT1209



Špunty do uší, 3x pár



Nabíjecí kabel typu C (pouze k nabíjení)

Ostatní zařízení

Mobilní telefon nebo zařízení (např. notebook, tablet, adaptéry Bluetooth, přehrávače MP3 atd.), které podporují Bluetooth a jsou kompatibilní se sluchátky.

Přehled pravých bezdrátových sluchátek do uší

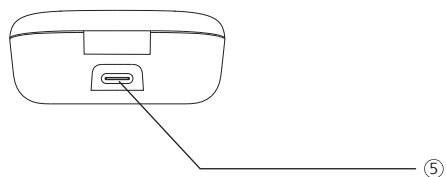
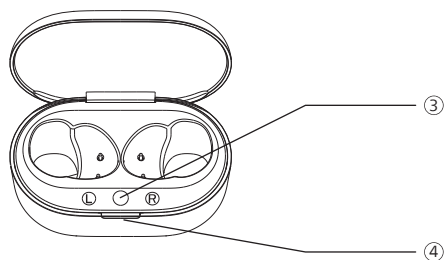
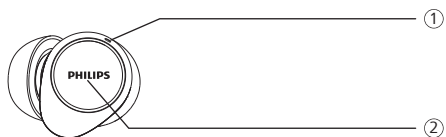

- ① Indikátor LED (sluchátka)
- ② Multifunkční ploška (MFT)
- ③ Tlačítko párování Bluetooth
- ④ Indikátor LED (stav baterie nebo stav nabíjení)
- ⑤ Slot USB-C pro nabíjení

3 Začínáme

Nabíjení baterie

Poznámka

- Než začnete sluchátka používat, umístěte je do nabíjecího pouzdra a po dobu 2 hodin nabíjejte baterii, aby dosáhla optimální kapacity a životnosti.
- Používejte pouze originální nabíjecí kabel USB-C, abyste zabránili jakémukoli poškození.
- Před nabíjením ukončete hovor. Sluchátka se při připojení k nabíjení vypnou.
- Pokud se sluchátka delší dobu nepoužívají, nabíjecí baterie začne ztrácet své nabití. K zabránění této ztrátě nabijte plně baterii nejméně jednou za tři měsíce.

Nabíjecí pouzdro

Připojte jeden konec kabelu USB-C do nabíjecího pouzdra a druhý konec do napájecího zdroje.

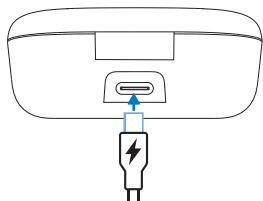

Tip

- Nabíjecí pouzdro slouží jako přenosná záložní baterie k nabíjení sluchátek. Když je nabíjecí pouzdro plně nabité, nabije plně sluchátka 2krát.

Sluchátka do uší

Umístěte sluchátka do nabíjecího pouzdra.

- Sluchátka se začnou nabíjet a rozsvítí se bílý indikátor LED.
- Jakmile budou sluchátka plně nabitá, bílý indikátor zhasne.

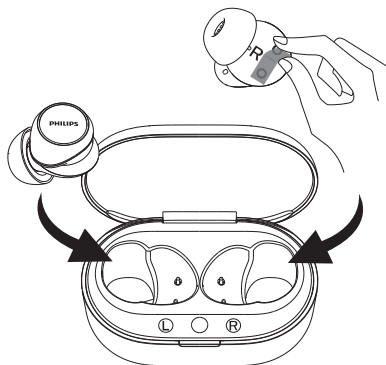

Tip

- Za normálních podmínek trvá plné nabití kabelem USB 2 hodiny (sluchátek nebo nabíjecího pouzdra).

Způsob nošení

Výběr vhodných špuntů do uší, aby optimálně seděly

Budou-li špunty pevně a bezpečně sedět, zajistí nejlepší kvalitu zvuku a potlačení šumu.

- 1 Vyzkoušejte, které špunty do uší vám poskytují nejlepší zvuk a nejlépe padnou.
- 2 Dodány jsou 3 velikosti silikonových špuntů do uší: velká, střední a malá.

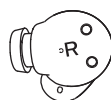
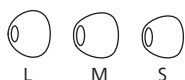

Vložení sluchátek do uší

- 1 Zkontrolujte, zda je sluchátko levé nebo pravé.
- 2 Vložte sluchátka do uší a mírně jimi otočte, dokud nebudou pevně sedět.

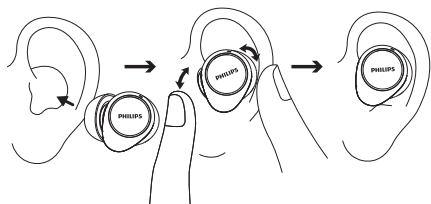

První párování sluchátek do uší se zařízením Bluetooth

- 1 Zkontrolujte, zda jsou sluchátka plně nabita a vypnuta.
- 2 Otevřete kryt nabíjecího pouzdra. Sluchátka budou v režimu párování a připravena k připojení.
 - ↳ Indikátory LED na obou sluchátkách začnou blikat střídavě bíle a modře.
 - ↳ Sluchátka jsou nyní v režimu párování a připravena ke spárování se zařízením Bluetooth (např. mobilním telefonem).
- 3 Zapněte na zařízení Bluetooth funkci Bluetooth.
- 4 Spárujte sluchátka se zařízením Bluetooth, viz návod k obsluze zařízení Bluetooth.

Poznámka

- Pokud sluchátka nedokážou po zapnutí najít žádné dříve připojené zařízení Bluetooth, přepněte je do režimu párování (umístěte sluchátka do boxu, ponechte kryt otevřený a stiskněte na dobu 3 sekund tlačítko na boxu).

V následujícím příkladu je uvedeno, jak sluchátka spárovat se zařízením Bluetooth.

- 1 Zapněte na zařízení Bluetooth funkci Bluetooth a vyberte možnost **Philips TAT1209**.
- 2 Zobrazí-li se výzva, zadejte heslo sluchátek „0000“ (4 nuly). U zařízení vybavených technologií Bluetooth 3.0 nebo vyšší není nutné zadávat heslo.



Philips TAT1209

Jedno sluchátko (režim mono)

Chcete-li použít režim mono, vyjměte z nabíjecího pouzdra pravé nebo levé sluchátko. Sluchátko se automaticky zapne.

Poznámka

- Po vyndání druhého sluchátka z nabíjecího pouzdra se obě sluchátka navzájem automaticky spárují.

Spárování sluchátek s dalším zařízením Bluetooth

Chcete-li se sluchátka spárovat další zařízením Bluetooth, stačí je uvést do režimu párování (vložit obě sluchátka do boxu, otevřít jeho kryt a stisknout tlačítko na boxu a podržet jej stisknuté po dobu 3 sekund). Poté vyhledejte druhé zařízení jako při normálním párování.

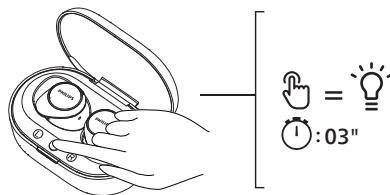

Poznámka

- Sluchátka ukládají do paměti 4 zařízení. Pokud se pokusíte spárovat více než 4 zařízení, nejstarší spárované zařízení se nahradí novým.

4 Používání sluchátek do uší

Připojení sluchátek do uší k zařízení Bluetooth

- 1 Zapněte na zařízení Bluetooth funkci Bluetooth.
- 2 Otevřete kryt nabíjecího pouzdra.
 - ↳ Začne blikat modrý indikátor LED.
 - ↳ Sluchátka vyhledají naposledy připojené zařízení Bluetooth a automaticky se k němu znovu připojí. Pokud není naposledy připojené zařízení k dispozici, vyhledají sluchátka druhé naposledy připojené zařízení a připojí se k němu.



Tip

- Pokud funkci Bluetooth zapnete na zařízení Bluetooth až po zapnutí sluchátek, budete muset přejít do nabídky Bluetooth zařízení a připojit sluchátka k zařízení ručně.



Poznámka

- U některých zařízení Bluetooth nemusí připojení probíhat automaticky. V takovém případě je nutné přejít do nabídky Bluetooth zařízení a připojit sluchátka k zařízení Bluetooth ručně.

Zapnutí/vypnutí

Úkon	MFT	Operace
Zapnutí sluchátek		Zapnutí otevřením nabíjecího pouzdra
Vypnutí sluchátek		Vypnutí zavřením nabíjecího pouzdra

Ovládání hovorů a hudby

Ovládání hudby

Úkon	MFT	Operace
Přehrávání nebo pozastavení hudby	Pravé sluchátko	Dvojité klepnutí
Další stopa	Pravé sluchátko	Trojité klepnutí
Předchozí stopa	Levé sluchátko	Trojité klepnutí
Nastavení hlasitosti +	Pravé sluchátko	Jedno klepnutí, poté dlouhý dotyk
Nastavení hlasitosti -	Levé sluchátko	Jedno klepnutí, poté dlouhý dotyk
Zapnutí/vypnutí dynamických basů	Levé sluchátko	Klepnutí a podržení

Ovládání hovoru

Úkon	MFT	Operace
Přijmutí/ ukončení hovoru	Pravé/levé sluchátko	Jedno klepnutí
Ukončení/ zamítnutí hovoru	Pravé/levé sluchátko	Dvojitě klepnutí

Hlasový asistent

Úkon	MFT	Operace
Spuštění hlasového asidenta (Siri/Google)	Pravé sluchátko	Po pípnutí neustálý dotyk
Ukončení hlasového asidenta	Pravé sluchátko	Jedno klepnutí

Herní režim (režim nízké latence)

Úkon	MFT	Operace
Zapnutí/ vypnutí herního režimu	Levé sluchátko	Dvojitě klepnutí

Stav indikátoru LED sluchátek

Stav sluchátek	Indikátor
Sluchátka jsou připojena k zařízení Bluetooth	Bílý indikátor LED jednou blikne
Sluchátka jsou připravena k párování	Indikátor LED bliká střídavě modře a bíle
Sluchátka jsou zapnuta, ale nejsou připojena k zařízení Bluetooth	Bílý indikátor LED bliká každou sekundu (po 3 minutách se automaticky vypne)
Nízká úroveň nabití baterie (sluchátek)	Bílý indikátor LED 3× blikne každých 5 sekund
Baterie je plně nabitá (nabíjecího pouzdra)	Viz indikátor LED pouzdra

Stav indikátoru LED nabíjecího pouzdra

Během nabíjení	Indikátor
Slabá baterie	Svítil žlutý indikátor LED
Relativně adekvátní stav nabití baterie	Svítil bílý indikátor LED

Při používání a otevřeném krytu	Indikátor
Slabá baterie	Bílý indikátor LED ve 4 cyklech pomalu bliká
Relativně adekvátní stav nabití baterie	Vypnuto

5 Resetování sluchátek

Objeví-li se při párování nebo připojování nějaký problém, můžete postupovat podle následujících kroků a resetovat sluchátka na výchozí tovární nastavení.

- 1 Přejděte na zařízení Bluetooth do nabídky Bluetooth a ze seznamu zařízení odeberte položku **Philips TAT1209**.
- 2 Vypněte na zařízení Bluetooth funkci Bluetooth.
- 3 Vraťte sluchátka do nabíjecího pouzdra a otevřete víko.
- 4 Stiskněte dvakrát tlačítko na pouzdru.
- 5 Postupujte podle kroků v části „Používání sluchátek do uší – Připojení sluchátek do uší k zařízení Bluetooth“.
- 6 Spárujte sluchátka se zařízením Bluetooth a vyberte možnost **Philips TAT1209**.

Pokud sluchátka nereagují, můžete postupováním podle níže uvedeného kroku resetovat jejich hardware.

- Vraťte sluchátka do nabíjecího pouzdra a otevřete víko. Stiskněte tlačítko na pouzdru a podržte jej po dobu více než 10 sekund.

6 Technické údaje

- Doba přehrávání hudby: 6 + 12 hodin
- Pohotovostní doba: 200 h
- Doba nabíjení: 2 h
- V každém sluchátku lithium-iontová baterie 40 mAh, v nabíjecím pouzdru lithium-iontová baterie 300 mAh
- Verze Bluetooth: 5.3
- Kompatibilní profily Bluetooth:
 - HFP (Hands-Free Profile)
 - A2DP (Advanced Audio Distribution Profile)
 - AVRCP (Audio Video Remote Control Profile)
- Podporované audiokodeky: SBC
- Rozsah frekvence: 2,402–2,480 GHz
- Vysílací výkon: <10 dBm
- Provozní dosah: až 10 metrů
- Port USB-C k nabíjení
- Varování při slabé baterii: k dispozici

Poznámka

- Technické údaje se mohou změnit bez předchozího upozornění.

7 Poznámka

Prohlášení o shodě

Společnost TP Vision Europe B.V. tímto prohlašuje, že výrobek je ve shodě se základními požadavky a dalšími příslušnými ustanoveními směrnice RED 2014/53/EU a UK Radio Equipment Regulations SI 2017 No 1206. Prohlášení o shodě naleznete na webu www.philips.com/support.

Likvidace starého výrobku a baterie



Váš výrobek je navržen a vyroben z vysoce kvalitních materiálů a komponent, které lze recyklovat a znovu použít.



Tento symbol na výrobku znamená, že se na výrobek vztahuje evropská směrnice 2012/19/EU.



Tento symbol znamená, že výrobek obsahuje vestavěnou nabíjecí baterii, na niž se vztahuje evropská směrnice 2013/56/EU a kterou nelze likvidovat s běžným domovním odpadem. Důrazně doporučujeme, abyste výrobek zanesli do oficiálního sběrného místa nebo servisního střediska Philips, kde nabíjecí baterii profesionálně vyjmou. Informujte se o místním systému odděleného sběru elektrických a elektronických výrobků a nabíjecích baterií. Dodržujte místní předpisy a nikdy nelikvidujte výrobek ani nabíjecí baterie s běžným domovním

odpadem. Správná likvidace starých výrobků a nabíjecích baterií pomáhá předcházet negativním dopadům na životní prostředí a lidské zdraví.

Vyjmutí integrované baterie

Pokud ve vaší zemi není zaveden systém sběru/recyklace elektronických výrobků, chraňte životní prostředí vyjmutím a recyklací baterie a až poté sluchátka zlikvidujte.

- Před vyjmutím baterie se ujistěte, že jsou sluchátka odpojena od nabíjecího pouzdra.

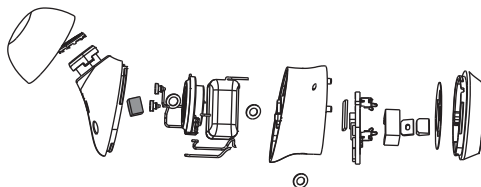

- Před vyjmutím baterie se ujistěte, že je nabíjecí pouzdro odpojeno od nabíjecího kabelu USB.

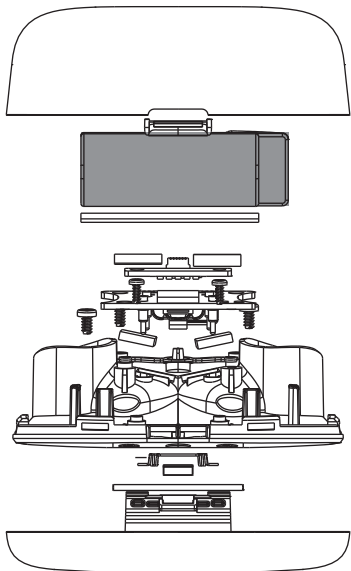

Informace o životním prostředí

Veškeré obalové materiály, které byly zbytečné, se k zabalení tohoto výrobku vynechaly. Snažili jsme se udělat balení tak, aby bylo možné snadno oddělit tři materiály: karton (krabice), polystyrenová pěna (výplň) a polyetylen (sáčky, ochranný pěnový arch).

Váš systém se skládá z materiálů, které lze recyklovat a znovu využít, pokud je rozebere specializovaná společnost. Při likvidaci obalových materiálů, starých baterií a starého vybavení dodržujte místní předpisy.

Poznámka o shodě

Toto zařízení vyhovuje předpisům FCC části 15. Provoz je podmíněn následujícími dvěma podmínkami:

- 1. Toto zařízení nesmí způsobovat škodlivé rušení.**
- 2. Toto zařízení musí přijmout libovolné přijaté rušení, včetně rušení, které může způsobit nežádoucí činnost.**

Předpisy FCC

Toto zařízení bylo testováno a shledáno vyhovujícím v souladu s omezeními pro digitální zařízení třídy B podle části 15 předpisů FCC. Tato omezení jsou navržena tak, aby zajišťovala přiměřenou ochranu před nežádoucím rušením při instalaci v domácnostech. Toto zařízení vytváří, používá a může vyzařovat vysokofrekvenční energii, a pokud není instalováno a používáno v souladu s návodem k obsluze, může způsobovat škodlivé rušení rádiových komunikací. V žádném případě však není možné zaručit, že v určité konkrétní situaci k rušení nedojde. Způsobuje-li toto zařízení škodlivé rušení rozhlasového nebo televizního příjmu, které lze určit vypnutím a zapnutím zařízení, doporučuje se uživateli, aby se pokusil o nápravu pomocí jednoho nebo více z následujících opatření:

- Přesměrujte nebo přemístěte přijímací anténu.
- Zvětšete vzdálenost mezi zařízením a přijímačem.
- Připojte zástrčku zařízení do zásuvky v jiném okruhu, než ke kterému je připojen přijímač.
- Požádejte o pomoc prodejce nebo zkušeného rádiového/televizního technika.

Prohlášení FCC o vystavení radiaci:

Toto zařízení vyhovuje limitům FCC pro vystavení radiaci nastaveným pro neřízené prostředí.

Tento vysílač nesmí být umístěn nebo používán spolu s žádnou další anténou či vysílačem.

Pozor: Uživatel je upozorněn, že změny nebo úpravy, které nebyly výslovně schváleny stranou odpovědnou za dodržování předpisů, mohou mít za následek ztrátu oprávnění uživatele zařízení používat.

Kanada:

Toto zařízení obsahuje bezlicenční vysílače/přijímače, které vyhovují bezlicenční normě RSS kanadského ministerstva pro inovace, vědu a průmysl. Provoz je podmíněn následujícími dvěma podmínkami: (1) Toto zařízení nesmí způsobovat škodlivé rušení. (2) Toto zařízení musí přijmout libovolné přijaté rušení, včetně rušení, které může způsobit nežádoucí činnost.

CAN ICES-003(B)/NMB-003(B)

Prohlášení IC o vystavení radiaci:

Toto zařízení vyhovuje kanadským limitům pro vystavení radiaci nastaveným pro neřízená prostředí.

Tento vysílač nesmí být umístěn nebo používán spolu s žádnou další anténou či vysílačem.

8 Ochranné známky

Bluetooth

Značka a loga Bluetooth® jsou registrované ochranné známky vlastněné společností Bluetooth SIG, Inc. a jakékoli použití těchto značek společností MMD Hong Kong Holding Limited podléhá licenci. Ostatní ochranné známky a obchodní názvy jsou majetkem příslušných vlastníků.

Siri

Siri je ochrannou známkou společnosti Apple Inc., registrované v USA a dalších zemích.

Google

Google a Google Play jsou ochranné známky společnosti Google LLC.

9 Časté otázky

Sluchátka Bluetooth se nezapnula.

Úroveň nabití baterie je nízká. Sluchátka nabijte.

Sluchátka Bluetooth se mi nedaří spárovat se zařízením Bluetooth.

Funkce Bluetooth je zakázána. Před zapnutím sluchátek povolte na zařízení Bluetooth funkci Bluetooth.

Párování nefunguje.

- Vložte obě sluchátka do nabíjecího pouzdra.
- Ověřte, zda jste funkci Bluetooth na dříve připojených zařízeních Bluetooth zakázali.
- Na zařízení Bluetooth odstraňte v seznamu zařízení Bluetooth položku „Philips TAT1209“.
- Sluchátka spárujte (viz část „První párování sluchátek do uší se zařízením Bluetooth“ na straně 7).

Zařízení Bluetooth nedokáže sluchátka najít.

- Sluchátka mohou být připojena ke dříve spárovanému zařízení. Vypněte připojené zařízení a přesuňte jej mimo dosah.
- Spárování se mohlo resetovat nebo sluchátka byla dříve spárována s jiným zařízením. Podle popisu v návodu k obsluze spárujte sluchátka se zařízením Bluetooth znovu. (Viz „První párování sluchátek do uší se zařízením Bluetooth“ na straně 7).

Sluchátka Bluetooth jsou připojena k mobilnímu telefonu, na kterém je povolen stereozvuk Bluetooth, ale hudba se přehrává pouze z reproduktoru mobilního telefonu.

Viz návod k obsluze mobilního telefonu. Vyberte možnost poslechu hudby prostřednictvím sluchátek.

Kvalita zvuku je nízká a je slyšet praskání.

- Zařízení Bluetooth je mimo dosah. Zmenšete vzdálenost mezi sluchátky a zařízením Bluetooth nebo mezi nimi odstraňte překážky.
- Sluchátka nabijte.

Kvalita zvuku je nízká a při streamování z mobilního telefonu je stream pomalý nebo vůbec nefunguje.

Zkontrolujte, zda telefon nepodporuje pouze protokol (mono) HFP, ale také A2DP a zda je kompatibilní s verzí BT4.0x (nebo vyšší) (viz „Technické údaje“ na straně 11).

Sluchátka pravidelně čistěte.

- Sluchátka pravidelně čistěte pomocí čistého navlhčeného hadříku, zejména čistěte zvukové trubičky a otvory mikrofonu, abyste zabránili hromadění látek, jako je například pot nebo ušní maz.
- Pokud ve zvukových trubičkách, větracích otvorech nebo otvorech mikrofonu zůstane pot nebo kapky vody, může dojít ke snížení hlasitosti zvuku nebo k jeho úplnému utlumení. Nejedná se o závadu. Použijte měkký navlhčený hadřík a sluchátka pečlivě vysušte. Můžete také sejmut špunty sluchátek, otočit zvukové trubičky směrem dolů a na sluchátka jemně asi pětkrát poklepat na suchém hadříku nebo podobně, abyste odstranili veškerou vodu, která se uvnitř shromáždila.

- Než sluchátka nabijete a začnete používat, zkontrolujte, zda jsou zcela suchá. Při čištění se vyhněte jednorázovým tampónům napuštěným alkoholem nebo jinými látkami.

Sluchátka pravidelně nabíjejte.

Pokud se sluchátka delší dobu nepoužívají, nabíjecí baterie začne ztrácet své nabití. K zabránění této ztrátě nabíjete plně baterii nejméně jednou za tři měsíce.



2023 © MMD Hong Kong Holding Limited. Všechna práva vyhrazena.

Technické údaje se mohou změnit bez předchozího upozornění. Philips a Philips Shield Emblem jsou registrované ochranné známky společnosti Koninklijke Philips N.V. a užívají se v rámci licence. Tento výrobek vyrábí a na svou vlastní odpovědnost prodává společnost MMD Hong Kong Holding Limited nebo některá z jejích poboček. Záruku ve vztahu k tomuto výrobku poskytuje společnost MMD Hong Kong Holding Limited. Všechny ostatní názvy společností a výrobků mohou být ochranné známky svých příslušných společností, se kterými jsou spojeny.

