

**PHILIPS**

**Fidelio**

Barre de son FB1



# Manuel d'utilisation

Enregistrez votre produit pour recevoir une assistance à l'adresse  
[www.philips.com/support](http://www.philips.com/support)

# Tables des matières

---

<b>1</b>	<b>Instructions de sécurité importantes</b>	<b>3</b>
	Sécurité	3
	Soin de votre produit	4
	Protection de l'environnement	4
	Déclaration de conformité	5
	Aide et assistance	5
	Informations de la FCC	5

---

<b>2</b>	<b>Votre barre de son</b>	<b>7</b>
	Contenu de la boîte	7
	Unité principale	7
	Connecteurs	8
	Télécommande	9
	Préparation de la télécommande	10
	Positionnement	11
	Montage mural	12

---

<b>3</b>	<b>Connexions</b>	<b>13</b>
	Dolby Atmos®	13
	Connexion à la prise HDMI	13
	Connexion à la prise optique	14
	Connexion du câble du transmetteur IR	15
	Branchement de l'alimentation	15
	Jumelage avec le caisson de graves (FW1) via une liaison RF propriétaire	15
	Connexion au Wi-Fi (fonctionnement sans fil)	16
	Connectez la barre de son au téléviseur compatible Philips Play-Fi19	

---

<b>4</b>	<b>Utilisation de votre barre de son</b>	<b>20</b>
	Marche et arrêt	20
	Sélection des modes	21
	Réglez le volume	21
	Profitez du son Dolby Atmos	21
	Choisissez votre son	22
	Menu de configuration	25
	Lecture à partir de dispositifs Bluetooth	27
	Écoute d'un appareil externe	28
	Lecture audio via USB	29
	Écoute de Spotify	29
	Réinitialisation d'usine	29

---

<b>5</b>	<b>Spécificités du produit</b>	<b>30</b>
----------	--------------------------------	-----------

---

<b>6</b>	<b>Dépannage</b>	<b>32</b>
	Marques commerciales	34

# 1 Instructions de sécurité importantes

Lisez et comprenez toutes les instructions avant d'utiliser votre produit. La garantie ne sera pas valide si des dommages résultent d'un non-respect des instructions.

## Sécurité

Apprenez ces symboles de sécurité

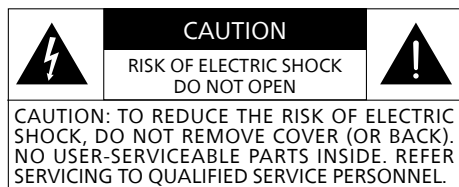

 Il s'agit d'un appareil de **CLASSE II** à double isolation, sans mise à la terre de protection.

 Tension CA

 Suivez les instructions du manuel d'utilisation !

 **AVERTISSEMENT !**  
Avertissement : Risque d'électrocution !

 Le point d'exclamation attire l'attention de l'utilisation sur la présence d'instructions d'utilisation importantes.

### Risque d'électrocution ou d'incendie !

- Assurez-vous que tous les appareils sont débranchés de la prise de courant avant d'effectuer ou de modifier des connexions.

- N'exposez jamais le produit et ses accessoires à la pluie ou à l'eau. Ne placez jamais d'objets contenant du liquide à proximité du produit, par exemple un vase. Si un liquide a été renversé sur ou dans le produit, débranchez-le immédiatement de la prise de courant. Contactez le service client pour faire vérifier votre produit avant de l'utiliser.
- Ne placez jamais le produit et les accessoires à proximité de flammes nues ou d'autres sources de chaleur, y compris la lumière directe du soleil.
- N'insérez jamais d'objets dans les fentes de ventilation ou d'autres ouvertures du produit.
- Si la fiche d'alimentation ou un coupleur d'appareil est utilisé comme dispositif de découplage, celui-ci doit rester facilement accessible.
- La pile (le bloc-pile ou les piles installées) ne doit pas être exposée à une source de chaleur excessive comme le soleil, le feu, etc.
- Débranchez le produit de la prise de courant avant les orages.
- Lorsque vous débranchez le cordon d'alimentation, tirez toujours sur la fiche, jamais sur le câble.
- Utilisez le produit dans des climats tropicaux et/ou modérés.

### Risque de court-circuit ou d'incendie !

- Pour l'identification et l'alimentation nominale, voir la plaque signalétique à l'arrière ou au bas du produit.
- Avant de brancher le produit sur une prise de courant, assurez-vous que la tension du courant secteur corresponde à la valeur indiquée à l'arrière du produit. Ne branchez jamais le produit sur une prise de courant avec une tension différente.

## Risque de blessure ou d'endommagement de ce produit !

- Pour un montage mural, ce produit doit solidement y être fixé conformément aux instructions d'installation. Utilisez uniquement le support de montage mural fourni (si disponible). Un montage mural incorrect peut entraîner un accident, des blessures ou des dommages. Si vous avez des questions, contactez le service client de votre pays.
- Ne placez jamais le produit ou des objets sur des cordons d'alimentation ou sur d'autres équipements électriques.
- Si le produit a été transporté à des températures inférieures à 5 °C, déballez-le et attendez que sa température atteigne la température ambiante avant de le brancher à la prise de courant.
- Les pièces de ce produit peuvent être en verre. Manipulez-les avec précaution pour éviter les blessures et les dommages.

## Risque de surchauffe !

- N'installez jamais ce produit dans un endroit fermé. Laissez toujours un espace d'au moins 10 cm autour du produit pour la ventilation. Assurez-vous que les fentes de ventilation du produit ne sont jamais couvertes par des rideaux ou quoi que ce soit d'autre.

## Risque de contamination !

- Ne mélangez pas les piles (anciennes et neuves ou carbone et alcalines, etc.).
- MISE EN GARDE : Danger d'explosion si les piles sont remplacées de manière incorrecte. Remplacez-la uniquement avec le même type ou équivalent.

- Retirez les piles si elles sont épuisées ou si la télécommande ne va pas être utilisée pendant une longue période.
- Les piles contiennent des substances chimiques et doivent être éliminées correctement.



### Remarque

- L'étiquette signalétique est collée au bas ou à l'arrière de l'équipement.

## Soin de votre produit

Utilisez uniquement un chiffon en microfibre pour nettoyer le produit.

## Protection de l'environnement

### Mise au rebut de votre ancien produit et de vos piles



Votre produit est conçu et fabriqué avec des matériaux et composants de haute qualité pouvant être recyclés et réutilisés.



Ce symbole sur un produit signifie que le produit est couvert par la directive européenne 2012/19/EU.



Ce symbole signifie que le produit contient des piles couvertes par la directive européenne 2013/56/EU qui ne peuvent pas être jetées avec des déchets ménagers normaux.

Renseignez-vous sur le système local de collecte séparée des piles et des produits électriques et électroniques. Suivez les règles locales et ne jetez jamais le produit et les piles avec les ordures ménagères normales. L'élimination correcte des vieux produits et des piles permet de préserver

l'environnement et de réduire les risques sur la santé humaine.

## Retrait des piles jetables

Pour retirer les piles jetables, reportez-vous à la section Installation des piles.

	AT	BE	BG	HR	CY	CZ	DK
	EE	FI	FR	DE	EL	HU	IE
	IT	LV	LT	LU	MT	NL	PL
	PT	RO	SK	SI	ES	SE	UK(NI)
UK							

### EN For 5G Wi-Fi Device

The device for operation in the band 5150–5350 MHz is only for indoor use to reduce the potential for harmful interference to co-channel mobile satellite systems.

### FR Pour un appareil Wi-Fi 5G

les dispositifs fonctionnant dans la bande 5150-5350 MHz sont réservés uniquement pour une utilisation à l'intérieur afin de réduire les risques de brouillage préjudiciable aux systèmes de satellites mobiles utilisant les mêmes canaux.

## Déclaration de conformité

Ce produit est conforme aux exigences de la Communauté européenne en matière d'interférences radioélectriques.

Par la présente, MMD Hong Kong Holding Limited déclare que le produit est conforme aux exigences essentielles et aux autres dispositions pertinentes de la directive RED 2014/53/EU et UK Radio Equipment Regulations SI 2017 No 1206. Vous pouvez trouver la Déclaration de conformité sur [www.philips.com/support](http://www.philips.com/support).

## Aide et assistance

Pour obtenir de l'aide en ligne, visitez le site [www.philips.com/support](http://www.philips.com/support) à l'adresse suivante :

- téléchargez le manuel de l'utilisateur et le guide de démarrage rapide
- regardez les tutoriels vidéo (disponibles uniquement pour une sélection de modèles)
- trouvez des réponses aux questions fréquemment posées (FAQ)
- envoyez-nous une question par e-mail
- discutez avec notre représentant du support.

Suivez les instructions sur le site Web pour sélectionner votre langue, puis saisissez le numéro de modèle de votre produit.

Vous pouvez également contacter le service client de votre pays. Avant de le contacter, notez le numéro de modèle et le numéro de série de votre produit. Vous pouvez trouver ces informations à l'arrière ou en bas de votre produit.

## Informations de la FCC

**REMARQUE :** Cet équipement a été testé et déclaré conforme aux limites imposées aux appareils numériques de classe B, conformément à la Partie 15 des Règles de la FCC. Ces limites sont conçues pour fournir une protection raisonnable contre les interférences nuisibles dans une installation résidentielle. Cet équipement génère, utilise et peut émettre de l'énergie sous forme de radiofréquences ; et s'il n'est pas installé et utilisé en conformité avec les instructions du fabricant, il peut causer des interférences nuisibles aux communications radio.

Cependant, rien ne garantit que des interférences ne se produiront pas dans une installation particulière. Si cet équipement provoque des interférences nuisibles à la réception de radio ou de télévision, ce qui peut être déterminé en éteignant et en rallumant l'équipement, l'utilisateur est invité à tenter de corriger les interférences en appliquant l'une ou plusieurs des mesures suivantes :

- Réorientez ou remplacez l'antenne de réception.
- Augmentez la séparation entre l'appareil et le récepteur.
- Branchez l'équipement sur une prise d'un circuit différent de celui auquel le récepteur est connecté.
- Adressez-vous à votre revendeur ou à un technicien radio / télévision expérimenté.

---

### **FCC&IC Warning:**

- This equipment should be installed and operated with minimum distance 20cm between the radiator and your body.
- Changes or modifications to this unit not expressly approved by the party responsible for compliance could void the user's authority to operate the equipment.

---

### **FCC & IC Attention**

- Cet appareil est conforme à FCC et IC l'exposition aux rayonnements limites fixées pour un environnement non contrôlé. Cet appareil doit être installé et utilisé avec une distance minimale de 20 cm entre le radiateur et votre corps. Cet transmetteur ne doit pas être co-situé ou opérant en liaison avec toute autre antenne ou transmetteur.

- Des câbles blindés doivent être utilisés avec cet appareil pour assurer la conformité avec les limites de la classe B de la FCC. fonctionnement de l'appareil.

---

### **IC-Canada: CAN ICES-003(B)/NMB-003(B)**

This device contains licence-exempt transmitter(s) / receiver(s) that comply with Innovation, Science and Economic Development Canada's licence-exempt RSS(s). Operation is subject to the following two conditions:

- 1 This device may not cause interference.
- 2 This device must accept any interference, including interference that may cause undesired operation of the device.

---

### **Avis d'Industrie Canada : CAN ICES-003(B)/NMB-003(B)**

L'émetteur/récepteur exempt de licence contenu dans le présent appareil est conforme aux CNR d'Innovation, Sciences et Développement économique Canada applicables aux appareils radio exempts de licence. L'exploitation est autorisée aux deux conditions suivantes :

- 1 L'appareil ne doit pas produire de brouillage ;
- 2 L'appareil doit accepter tout brouillage radioélectrique subi, même si le brouillage est susceptible d'en compromettre le fonctionnement.

## 2 Votre barre de son

Félicitations pour votre achat et bienvenue chez Philips ! Pour profiter pleinement de l'assistance offerte par Philips, enregistrez votre produit sur [www.philips.com/support](http://www.philips.com/support).

### Contenu de la boîte

Vérifiez et identifiez le contenu de votre emballage :

- Barre de son x 1
- Câble de transmetteur IR x 1
- Télécommande x 1  
(piles AAA x 2)
- Microphone x 1
- Cordon d'alimentation \* x 1
- Kit de montage mural x 1  
(2 supports / 2 vis de support / 2 vis de fixation murale/2 chevilles)
- Guide de démarrage rapide/  
Carte de garantie/  
Fiche de sécurité/  
Gabarit de montage mural x 1

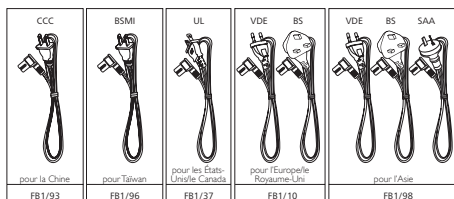
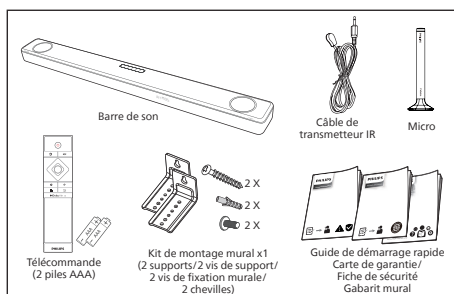

- Le nombre de cordons d'alimentation et le type de prise varient selon les régions.
- Les images, illustrations et dessins présentés dans ce manuel d'utilisation sont à titre indicatif uniquement, le produit réel peut varier en apparence.

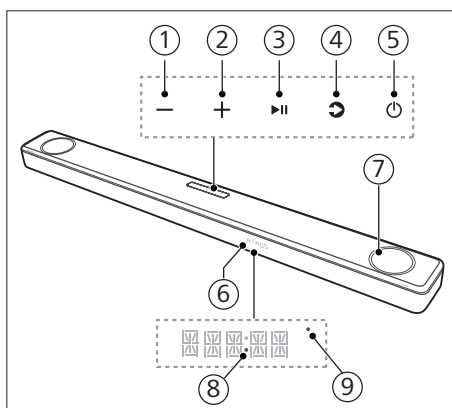

### Unité principale

Cette section présente l'unité principale.



- ① **Bouton - (Volume)**  
Diminution du volume
- ② **Bouton + (Volume)**  
Augmentation du volume.
- ③ **Bouton ▶|| (Lecture/Pause)**  
Démarrage, pause ou reprise de la lecture.
- ④ **Bouton ⏻ (Source) / jumelage Bluetooth**
  - Appuyez sur ce bouton pour sélectionner une source d'entrée pour la barre de son.
  - En mode BT, maintenez le bouton enfoncé pendant 3 secondes pour vous déconnecter les appareils BT déjà connectés et passer en mode de jumelage Bluetooth.

## ⑤ Bouton (Veille-Marche)

État de l'alimentation	Action	Fonction
Marche		Suit l'état de la source
Semi-veille	Appuyez une fois sur le bouton 	<ul style="list-style-type: none"> <li>Le Wi-Fi est toujours actif.</li> <li>Il prend en charge Play-Fi et Airplay2, Chromecast, Spotify Connect, Works with Alexa.</li> </ul>
Veille éco	Maintenez le bouton enfoncé  pendant plus de 2 secondes	<ul style="list-style-type: none"> <li>Le Wi-Fi est éteint.</li> <li>Le produit passe à son mode à faible consommation d'énergie.</li> <li>Le redémarrage du système prendra un temps relativement plus long.</li> </ul>

## ⑥ Capteur de la télécommande/ Panneau d'affichage

## ⑦ Anneau lumineux audio (blanc)

Lorsque la sortie audio du canal de hauteur (comme Dolby Atmos) est détectée, l'anneau lumineux audio s'allume pendant 10 secondes et s'éteint. Si vous voulez que l'anneau lumineux audio soit allumé ou éteint, vous pouvez le régler dans la section « **LUMINEUX** » du menu de configuration.

## ⑧ Témoin d'alimentation

Il devient blanc en mode veille éco (réseau déconnecté).

## ⑨ Témoin du Wi-Fi (jaune)

État du témoin	État
Clignotement	Mode point d'accès Wi-Fi (AP)
Double clignotement	Mode configuration Wi-Fi protégée (WPS)
Allumé fixement	Connexion/jumelage réussi

## Connecteurs

Cette section présente les connecteurs disponibles sur votre barre de son.

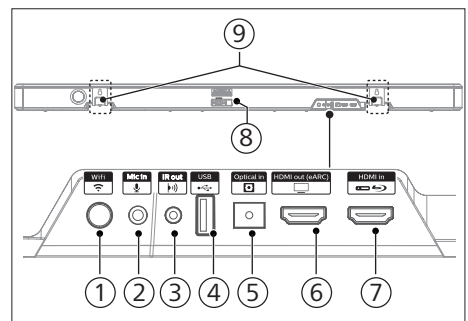

## ① Bouton (Configuration du Wi-Fi)

- Déclenchez la configuration Wi-Fi pour Play-Fi.
- Maintenez le bouton enfoncé pendant 3 secondes pour activer le mode WPS.
- Maintenez le bouton enfoncé pendant 8 secondes pour activer le mode Point d'accès.

## ② Mic in (Entrée micro)

Entrée de microphone pour l'étalonnage automatique de la pièce.



③ **IR out (Sortie IR)**  
(Sortie IR) du câble du transmetteur IR.

④ **USB**

- Connexion à un appareil de stockage USB pour la lecture de supports audio.
- Mettez à jour le logiciel de ce produit.

⑤ **Optical in (Entrée optique)**  
Connexion à une sortie audio optique du téléviseur ou d'un appareil numérique.

⑥ **Prise HDMI out (Sortie HDMI) (eARC/ARC)**  
Connexion à l'entrée HDMI (eARC/ARC) du téléviseur.

⑦ **Prise HDMI in (Entrée HDMI)**  
Connexion-vous aux appareils sur la source HDMI, tels qu'un lecteur DVD, un lecteur Blu-ray Disc™ ou une console de jeu.

⑧ **Prise AC~**  
Branchement à l'alimentation électrique.

⑨ **Emplacement pour support mural**

## Télécommande

Cette section présente la télécommande.

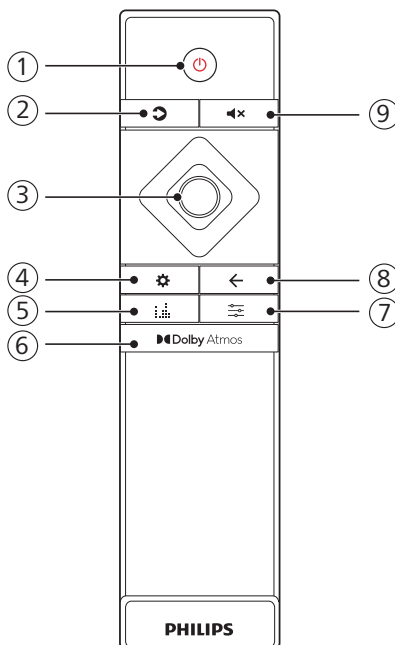

① **Bouton  (Veille-Marche)**

État de l'alimentation	Action	Fonction
Marche		Suit l'état de la source
Semi-veille	Appuyez une fois sur le bouton 	<ul style="list-style-type: none"><li>• Le Wi-Fi est toujours actif.</li><li>• Il prend en charge Play-fi et Airplay2, Chromecast, Spotify Connect, Works with Alexa.</li></ul>

Veille éco	Maintenez le bouton enfoncé  pendant plus de 2 secondes	<ul style="list-style-type: none"> <li>• Le Wi-Fi est éteint.</li> <li>• Le produit passe à son mode à faible consommation d'énergie.</li> <li>• Le redémarrage du système prendra un temps relativement plus long.</li> </ul>
------------	--	--

## ② (Source)

- Appuyez sur ce bouton pour sélectionner une source d'entrée pour la barre de son.
- En mode BT, maintenez le bouton enfoncé pendant 3 secondes pour vous déconnecter les appareils BT déjà connectés et passer en mode de jumelage Bluetooth.

## ③ Boutons de navigation

### (gauche/droite)

- Saut à la piste précédente ou suivante en mode USB/BT/Play-fi.
- Navigation vers la gauche/droite dans la structure du menu.

### (haut/bas)

- Navigation vers le haut/bas dans la structure du menu.
- Augmente/diminue le volume.

### (Entrée)

- Démarrage, pause ou reprise de la lecture en mode USB/BT/Play-fi.
- Confirmation d'une sélection.

## ④ (MENU)

Entrée dans le menu de configuration.

## ⑤ (EQ)

Sélection de l'effet d'égaliseur (EQ, equalizer). (Movie/Music/Voice/Stadium/Custom [Film/Musique/Voix/Stade/Personnalisé])

## ⑥ Dolby Atmos

Sélection d'un niveau d'effet de hauteur pour Dolby Atmos.

## ⑦ (Son)

Réglages d'amélioration du son. (SURR/DRC/IMAX/NEURALX/DTS DLG/BASS/TREB/SYNC/CALIBRATE).

## ⑧ (Quitter)

- Sortie du menu
- Appuyez pendant 10 secondes sur le bouton pour réinitialiser le module Wi-Fi de la barre de son aux paramètres d'usine.

## ⑨ (Silence)

Coupure ou rétablissement du volume.

## Préparation de la télécommande

- La télécommande fournie permet d'actionner l'appareil à distance.
- Même si la télécommande est utilisée dans la portée effective de 6 m (19,7 pieds), son fonctionnement peut être impossible si des obstacles se trouvent entre l'appareil et celle-ci.
- Si la télécommande est utilisée près d'autres produits qui génèrent un rayonnement infrarouge, ou si d'autres appareils de télécommande utilisant des rayonnements infrarouges sont utilisés près de l'appareil, elle peut fonctionner incorrectement. Inversement, les autres produits peuvent fonctionner incorrectement.

---

## Remplacement de la pile de la télécommande

Faites glisser le couvercle du compartiment à piles pour le retirer, insérez 2 piles AAA (1,5 V) en respectant la polarité, puis refaites-le glisser en position.

- Assurez-vous que les extrémités (+) et (-) des piles correspondent aux extrémités (+) et (-) indiquées dans le logement des piles.

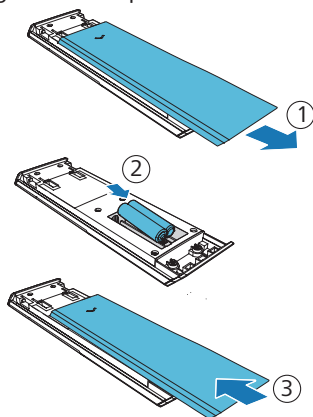

---

## Précautions relatives aux piles

- Veillez à insérer les piles en respectant les polarités positive « ⊕ » et négative « ⊖ ».
- Utilisez des piles du même type. N'utilisez jamais des types de piles différents en même temps.
- Vous pouvez utiliser soit des piles rechargeables soit des piles non rechargeables. Reportez-vous aux précautions sur leurs étiquettes.
- Faites attention à vos ongles lorsque vous retirez le couvercle du logement des piles et les piles.
- Ne laissez pas tomber la télécommande.
- Ne laissez rien heurter la télécommande.

- Ne renversez pas d'eau ou de liquide sur la télécommande.
- Ne placez pas la télécommande sur un objet humide.
- Ne placez pas la télécommande sous la lumière directe du soleil ou à proximité de sources de chaleur excessive.
- Retirez les piles de la télécommande lorsqu'elle ne doit pas être utilisée pendant une longue période, car une corrosion ou une fuite de batterie peut se produire et entraîner des blessures et/ou des dommages matériels et/ou un incendie.
- N'utilisez pas de piles autres que celles spécifiées.
- Ne mélangez pas les piles neuves avec des anciennes.
- Ne rechargez jamais une pile à moins qu'elle soit d'un type rechargeable.

---

## Positionnement

Pour les meilleurs résultats, placez votre barre de son comme représenté ci-dessous.

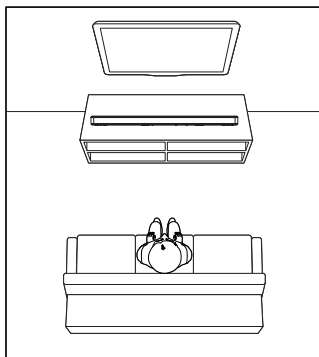

# Montage mural

## Remarque

- Un montage mural incorrect peut entraîner un accident, des blessures ou des dommages. Si vous avez des questions, contactez le service client de votre pays.
- Avant d'effectuer le montage mural, vérifiez que le mur peut supporter le poids de votre barre de son.
- Avant le montage mural, vous retirez pas les pieds en caoutchouc au-dessous de la barre de son, ils ne pourraient pas être rattachés par la suite.
- En fonction du type du mur sur lequel vous souhaitez monter votre barre de son, veillez à utiliser des vis d'une longueur et d'un diamètre adéquats.
- Veuillez vérifier si le port USB à l'arrière de la barre de son est connecté à un appareil USB. S'il s'avère qu'un appareil USB connecté empêche le montage mural, vous devez en utiliser un autre aux dimensions appropriées.

## Longueur et diamètre de vis

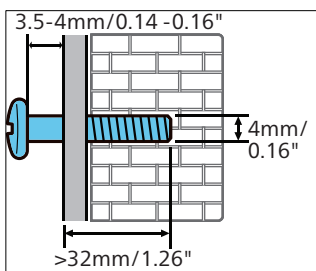

## AVERTISSEMENT !

- Pour éviter les blessures, cet appareil doit être solidement fixé au sol ou au mur conformément aux instructions d'installation.
- Hauteur de montage conseillée :  $\leq 1,5$  mètre.
- Il est recommandé d'installer le téléviseur avant de monter la barre de son au mur. Une fois le téléviseur installé, montez la barre de son à 50 mm/2,0" du bas du téléviseur.

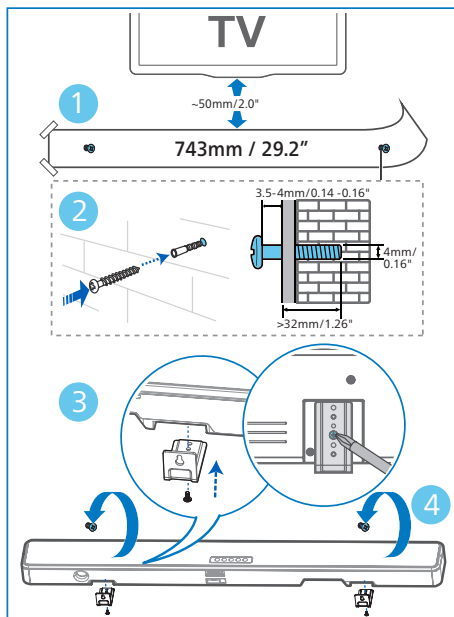

- 1 Percez deux trous parallèles au téléviseur (Diamètre de 3 à 8 mm chacun selon le type du mur) dans le mur.  
↳ La distance entre les trous est : **743 mm/29,2"**  
↳ Vous pouvez utiliser le gabarit de montage mural fourni pour vous aider à positionner les perçages sur le mur.
- 2 Fixez les chevilles et les vis dans les trous.  
↳ Assurez-vous de laisser un espace de **3,5 à 4 mm** entre le mur et la tête de la vis.
- 3 Fixez les supports muraux (x2) sur l'appareil.
- 4 Accrochez la barre de son sur les vis de fixation.

# 3 Connexions

Cette section vous aide à connecter votre barre de son à un téléviseur et à d'autres appareils, puis à la configurer.

## Remarque

- Pour l'identification et l'alimentation nominale, voir la plaque signalétique à l'arrière ou au bas du produit.
- Assurez-vous que tous les appareils sont débranchés de la prise de courant avant d'effectuer ou de modifier des connexions.

## Remarque

- L'expérience complète du Dolby Atmos n'est disponible que lorsque la barre de son est connectée à la source via un câble HDMI 2.0.
- La barre de son fonctionnera toujours lorsqu'elle sera connectée par une autre méthode (telle qu'un câble optique numérique), mais les fonctionnalités du Dolby ne seront alors pas toutes prises en charge. Compte tenu de ce qui précède, nous vous recommandons de vous connecter via HDMI, afin de garantir la prise en charge intégrale du Dolby.

## Dolby Atmos®

Dolby Atmos vous offre une expérience d'écoute immersive en créant un son tridimensionnel, et toute la richesse, la clarté et la puissance du son Dolby. Pour plus d'informations, veuillez visiter [dolby.com/technologies/dolby-atmos](http://dolby.com/technologies/dolby-atmos).

### Utilisation du Dolby Atmos®

Dolby Atmos® est disponible en mode HDMI. Pour plus de détails sur la connexion, veuillez vous reporter à la section « Connexion HDMI ».

- 1 Utilisation de Dolby Atmos® en mode HDMI in/HDMI eARC/ARC.
- 2 Veuillez à sélectionner « No Encoding » pour le flux de bits de la sortie audio numérique de l'appareil externe connecté (par ex. un lecteur de DVD ou Blu-ray, un téléviseur, etc.).
- 3 Une fois Dolby Atmos / Dolby Digital / format PCM sélectionné, la barre de son affiche DOLBY ATMOS / DOLBY AUDIO / PCM AUDIO / DOLBY SURROUND.

## Connexion à la prise HDMI

Certains téléviseurs 4K HDR exigent que l'entrée HDMI ou les paramètres d'image soient réglés pour la réception d'un contenu HDR. Pour plus de détails sur la configuration de l'affichage HDR, veuillez vous reporter au mode d'emploi de votre téléviseur.

### Option 1 :

### HDMI eARC/ARC (Enhanced Audio Return Channel, canal de retour audio amélioré)

Votre barre de son supporte le HDMI avec canal de retour audio amélioré (eARC/ARC). Si votre téléviseur est compatible HDMI eARC/ARC, vous pouvez entendre son audio sur votre barre de son en utilisant un seul câble HDMI.

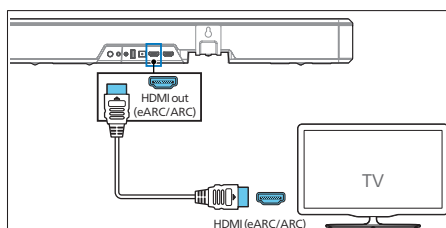

- 1 Sur votre téléviseur, activez les fonctions HDMI-CEC. Pour plus d'informations, consultez le mode d'emploi du téléviseur.
  - Le connecteur **HDMI ARC** du téléviseur peut porter un marquage différent. Pour plus d'informations, consultez le mode d'emploi du téléviseur.
- 2 Utilisez un câble HDMI haute vitesse pour brancher le connecteur **HDMI out (eARC/ARC) - To TV** de votre barre de son au connecteur **HDMI ARC** du téléviseur.

### Remarque

- Votre téléviseur doit prendre en charge le HDMI-CEC et la fonction ARC. HDMI-CEC et ARC doivent être activés.
- La méthode de paramétrage du HDMI-CEC et de l'ARC peut différer selon le téléviseur. Pour plus de détails sur la fonction ARC, reportez-vous au mode d'emploi de votre téléviseur.
- Assurez-vous d'utiliser des câbles HDMI pouvant prendre en charge la fonction ARC.

## Option 2 : HDMI standard

Si votre téléviseur n'est pas compatible HDMI ARC, connectez-lui via une connexion HDMI standard.

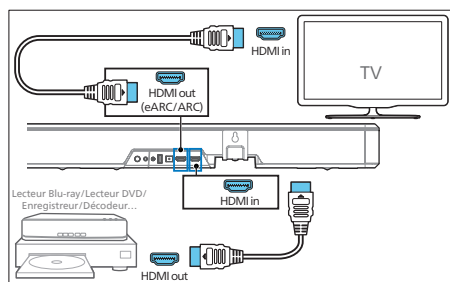

- 1 Utilisez un câble HDMI pour connecter la prise **HDMI in** de la barre de son à vos appareils externes (tels que des consoles de jeux, des lecteurs de DVD et Blu-ray).
- 2 Utilisez un câble HDMI pour connecter la prise HDMI out (**eARC/ARC**) de la barre de son à la prise **HDMI in** du téléviseur.

## Connexion à la prise optique

- 1 Utilisez un câble optique pour connecter la prise **OPTICAL** de votre barre de son à la prise **OPTICAL OUT** du téléviseur ou d'un autre appareil.

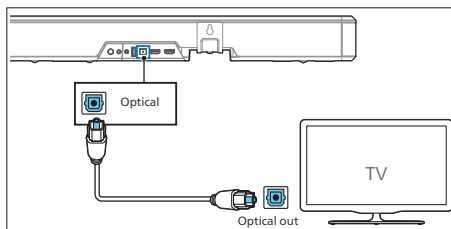

- Le connecteur optique numérique peut être marqué **SPDIF** ou **SPDIF OUT**.

## Connexion du câble du transmetteur IR

Si la barre de son bloque le récepteur infrarouge du téléviseur lorsqu'elle est placée directement devant lui, vous pouvez connecter la barre de son et le téléviseur avec le câble de transmission infrarouge fourni afin de pouvoir recevoir le signal de la télécommande de votre téléviseur.

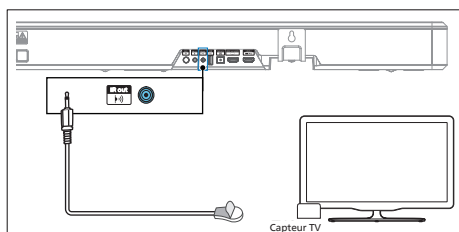

- 1 Branchez l'extrémité 2,5 mm du câble de transmission IR au connecteur IR OUT de votre barre de son.
- 2 Placez ensuite l'autre extrémité portant l'émetteur IR près du capteur du téléviseur. Pour plus d'informations, reportez-vous au mode d'emploi de votre téléviseur.

### Remarque

- Avant d'utiliser le transmetteur infrarouge, vérifiez que la zone du capteur du téléviseur est complètement masquée.
- Si vous constatez que le récepteur de télécommande du téléviseur n'est pas masqué et fonctionne toujours, vous pouvez ignorer le branchement du câble de transmission infrarouge.

## Branchement de l'alimentation



### AVERTISSEMENT !

- Risque d'endommagement du produit ! Vérifiez que la tension du secteur correspond à la tension imprimée au dos ou au-dessous du produit.
- Risque d'électrocution ! Lorsque vous débranchez le cordon électrique, tirez toujours la fiche de la prise. Ne tirez jamais sur le cordon.
- Avant de brancher le cordon secteur, vérifiez que vous avez terminé toutes les autres connexions.

Branchez le câble secteur dans prise AC~ de l'appareil, puis dans une prise secteur.

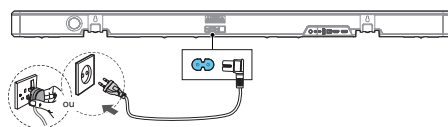

- Le nombre de cordons d'alimentation et le type de prise varient selon les régions.

## Jumelage avec le caisson de graves (FW1) via une liaison RF propriétaire

La barre de son FB1 peut être jumelée au caisson de graves sans fil Play-Fi FW1 (non fourni).

### Jumelage manuel

- 1 Connectez le caisson de graves à l'alimentation et placez le sélecteur de source sur la position Play-Fi/ RF Link.

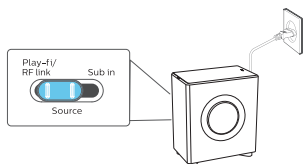

- 2 Appuyez sur le bouton  pour allumer votre barre de son FB1.

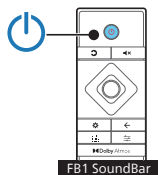

- 3 Maintenez enfoncé le bouton  (Wi-Fi) situé à l'arrière du boîtier pendant 15 secondes.
- ↳ Le voyant d'alimentation/RF link du caisson de graves clignote rapidement (vert).

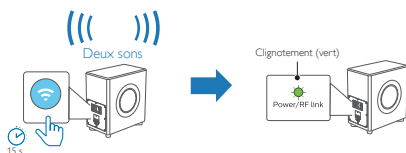

- 4 La barre de son et le caisson de graves doivent se découvrir et se jumeler l'un à l'autre. Le voyant d'alimentation/RF link du caisson de graves s'allume fixement en vert lorsque la connexion RF est réussie.



### Remarque

- Ceci s'applique au FW1 à partir de la version logicielle 00.00.38 ou ultérieure.

## Jumelage automatique

- 1 Passez la source du caisson de graves FW1 à la source **Play-fi/RF link**.

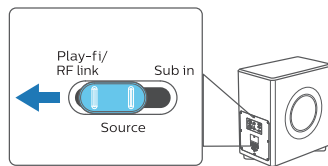

- 2 La barre de son et le caisson de graves sont allumés. La barre de son découvrir et se jumellera avec le caisson de graves en mode jumelage.
- ↳ Si le jumelage réussit, l'affichage de la barre de son indique « **PAIRED** ».
  - ↳ Si le jumelage échoue, l'affichage de la barre de son indique « **CHECK SUBWOOFER** ».
  - ↳ Si le jumelage échoue, effectuez le jumelage manuel de la barre de son et du caisson de graves en procédant comme suit.

## Connexion au Wi-Fi (fonctionnement sans fil)

### (Pour les versions iOS et Android)

En connectant cet appareil et les téléphones portables, tablettes (tels que iPad, iPhone, iPod touch, téléphones Android, etc.) au même réseau Wi-Fi, vous pouvez ensuite utiliser l'application Philips Sound prise en charge par DTS Play-Fi pour contrôler la barre de son afin d'écouter les fichiers audio.

- 1 Téléchargez et installez l'application Philips Sound prise en charge par



DTS Play-Fi sur un téléphone ou une tablette.



- Assurez-vous que votre routeur est allumé et fonctionne correctement.

### Remarque

- En fonction de la version de l'appareil, l'écran des commandes et la façon de les effectuer peut varier.

- Connectez votre téléphone ou tablette au même réseau Wi-Fi que celui auquel vous souhaitez connecter votre barre de son.



- Maintenez enfoncé le bouton Wi-Fi (situé à l'arrière du boîtier) pendant 8 secondes pour déclencher la connexion Wi-Fi.

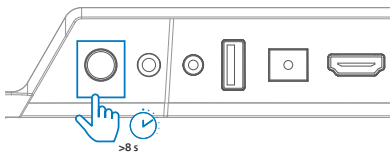

- ↳ Attendez que l'enceinte émette un deuxième son, puis relâchez le bouton.

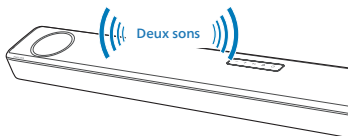

- Attendez que le voyant lumineux Wi-Fi à l'avant du boîtier passe d'un clignotement rapide à une impulsion lente. L'impulsion lente indique que l'enceinte entre en mode de configuration Wi-Fi.

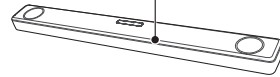
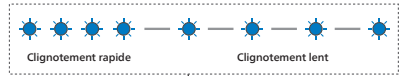

- Lancez l'application Philips Sound prise en charge par DTS Play-Fi. Suivez les instructions de l'application pour connecter ce produit à votre réseau Wi-Fi.

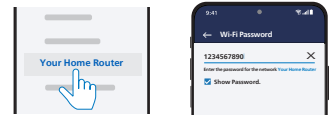

- Une fois la connexion Wi-Fi réussie, le voyant lumineux Wi-Fi cessera de clignoter et deviendra fixe. Une fois que vous avez configuré ce produit sur votre réseau Wi-Fi, vous pouvez le contrôler à partir de n'importe

quel smartphone ou tablette sur le même réseau.

- Après la connexion, vous pouvez modifier le nom de l'appareil. Vous avez le choix entre plusieurs noms ou créez le vôtre en choisissant Custom Name (Nom personnalisé) à la fin de la liste de noms. Sinon, il prend le nom par défaut.
- Après la connexion, ce produit peut effectuer une mise à jour logicielle. Mettez à niveau vers la dernière version logicielle lors de votre première configuration. La mise à niveau du logiciel peut prendre plusieurs minutes. Ne débranchez pas votre enceinte, n'éteignez pas votre appareil et ne quittez pas le réseau pendant la mise à niveau.

### Remarque

- Après la connexion, le produit peut effectuer une mise à jour logicielle. Une mise à niveau est nécessaire après la configuration initiale. Sans la mise à niveau, toutes les fonctionnalités du produit peuvent ne pas être disponibles.
- Lorsque la première configuration échoue, maintenez le bouton Wi-Fi de la barre de son enfoncé pendant 8 secondes jusqu'à entendre le deuxième son et que le voyant Wi-Fi commence à clignoter lentement. Réinitialisez la connexion Wi-Fi, redémarrez l'application et redémarrez la configuration.
- Si vous souhaitez passer d'un réseau à un autre, vous devez à nouveau configurer la connexion. Maintenez enfoncé le bouton (Wi-Fi) de la barre de son pendant 8 secondes pour réinitialiser la connexion Wi-Fi.
- Lorsque la première configuration ne réussit pas, fermez l'application Philips Sound prise en charge par DTS Play-Fi. Redémarrez l'application et réessayez de configurer.

## Configuration d'AirPlay

Utilisez AirPlay pour configurer la connexion Wi-Fi de l'appareil iOS (iOS7 ou version ultérieure) et de la barre de son.

- Appareil iOS : Paramètres > Wi-Fi > sélectionnez votre réseau domestique [**Play-Fi Device (xxxxxxx)**]  
↳ Accédez à la configuration du Wi-Fi. Le nom de l'appareil Play-Fi s'affiche dans les 5 secondes.



- ↳ Sélectionnez l'appareil Play-Fi dans la configuration d'Airplay.
- ↳ Appuyez sur « Done » lorsque la configuration est terminée

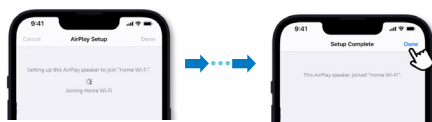

- ↳ Une fois la connexion Wi-Fi réussie, le voyant lumineux Wi-Fi cessera de clignoter et deviendra fixe.

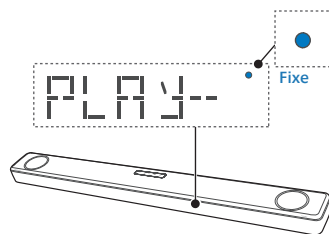

- Revenez à l'application Philips Sound pour nommer l'appareil.

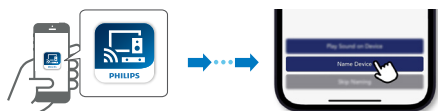

- 3 Après la connexion, vous pouvez modifier le nom de l'appareil. Vous avez le choix entre plusieurs noms ou créez le vôtre en choisissant Custom Name (Nom personnalisé) à la fin de la liste de noms. Sinon, il prend le nom par défaut.

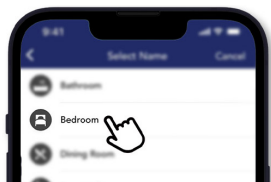

## Mode WPS

Si votre routeur dispose d'une configuration protégée Wi-Fi (WPS), vous pouvez configurer la connexion sans saisir de mot de passe.

- 1 Maintenez enfoncé le bouton  (Wi-Fi) de la barre de son pendant 3 secondes. Vous entendrez un son et le voyant Wi-Fi commencera à clignoter deux fois.
- 2 Appuyez sur le bouton WPS de votre routeur. Le bouton comporte normalement le logo WPS.



- 3 Une fois la connexion Wi-Fi réussie, le voyant lumineux Wi-Fi cessera de clignoter et deviendra fixe.

### Remarque

- WPS n'est pas une fonctionnalité standard sur tous les routeurs. Si votre routeur ne dispose pas de WPS, utilisez la configuration Wi-Fi standard.
- Appuyez une fois sur le bouton  (Wi-Fi) si vous souhaitez quitter le mode WPS ou il se terminera automatiquement au bout de 2 minutes.

## Connectez la barre de son au téléviseur compatible Philips Play-Fi

- 1 Allumez votre téléviseur DTS Play-Fi connecté à Internet.  
↳ Le son du téléviseur est coupé.
- 2 Accédez au menu Settings (Réglages) du téléviseur.  
↳ Settings > Sound > DTS Play-fi (Réglages > Son > DTS Play-Fi)

### Configuration du son surround

Suivez les instructions de configuration à l'écran.

# 4 Utilisation de votre barre de son

Cette section doit vous aider à utiliser la barre de son pour diffuser le son des appareils connectés.

## Avant de commencer

- Effectuez les connexions nécessaires décrites dans le guide de démarrage rapide et le mode d'emploi.
- Commutez la barre de son sur la source adéquate pour les autres appareils.

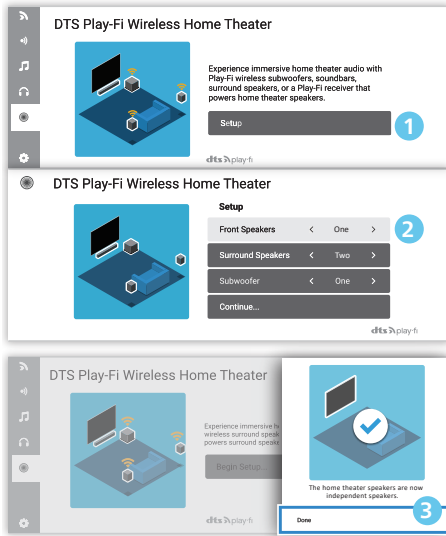

## Configuration audio du téléviseur

Vous pouvez également diffuser l'audio du téléviseur vers vos enceintes domestiques sans fil. Suivez les instructions de configuration à l'écran.

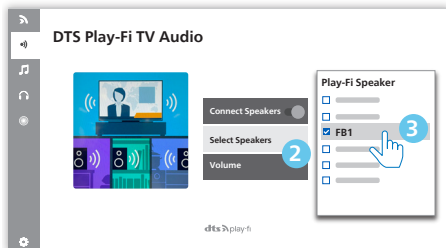
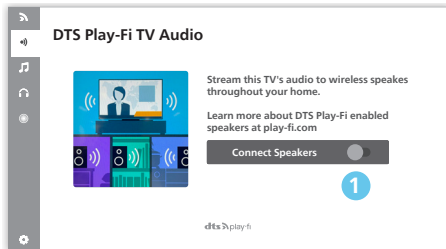

## Marche et arrêt

- Lors de la première connexion de l'appareil au secteur, il reste en VEILLE. Le voyant STANDBY (veille) s'allume.







État de l'alimentation	Action	Fonction
Mise en marche		Suit l'état de la source
Semi-veille	Appuyez une fois sur le bouton 	<ul style="list-style-type: none"> <li>• Le Wi-Fi est toujours actif.</li> <li>• Il prend en charge Play-fi et Airplay2, Chromecast, Spotify Connect, Works with Alexa.</li> </ul>

Veille éco	Maintenez le bouton enfoncé  pendant plus de 2 secondes	<ul style="list-style-type: none"> <li>• Le Wi-Fi est éteint.</li> <li>• Le produit passe à son mode à faible consommation d'énergie.</li> <li>• Le redémarrage du système prendra un temps relativement plus long.</li> </ul>
------------	--	--

## Sélection des modes

Appuyez plusieurs fois sur le bouton  de l'appareil ou de la télécommande pour sélectionner le mode Optical, HDMI in, HDMI eARC/ARC, BT, USB.

↳ Le mode sélectionné est indiqué sur l'affichage.

Affichage	État
	USB
 	BT (Bluetooth) <ul style="list-style-type: none"> <li>• Connecté</li> <li>• Non connecté</li> </ul>
	Optique
 	HDMI eARC HDMI ARC
	Entrée HDMI





### Conseils

- Play-Fi n'est pas une option de source. Play-Fi doit être commandé directement par l'application.

## Réglez le volume

Appuyez sur les boutons **+/- (Volume)** pour augmenter ou diminuer le niveau du volume.

- Pour couper le son, appuyez sur  (Silence).
- Pour rétablir le son, appuyez à nouveau sur  (Silence) ou appuyez sur **+/-**.

## Profitez du son Dolby Atmos

Appuyez sur le bouton  **Dolby Atmos** pour sélectionner un niveau d'effets surround de hauteur qui correspond le mieux à votre goût personnel selon votre environnement.

- **ATMOS 00** : Effet minimale.
- **ATMOS 01** : Petit effet de hauteur.
- **ATMOS 02** : Effet de hauteur moyen.
- **ATMOS 03** : Effet de hauteur important.



### Remarque

- Avec des connexions non HDMI (telles qu'USB, Bluetooth, OPTICAL ou AUDIO IN), les effets surround générés sont limités.

## Choisissez votre son



Cette section vous aide à choisir le son idéal pour votre vidéo ou votre musique.

### Sélectionner l'effet d'égaliseur (EQ)

Appuyez sur le bouton  de la télécommande pour sélectionner des modes audio prédéfinis adaptés à votre vidéo ou musique : **MOVIE (FILM)**, **MUSIC (MUSIQUE)**, **VOICE (VOIX)**, **STADIUM (STADE)**, **CUSTOM (PERSONNALISÉ)**.

- **MOVIE** : Crée une expérience d'écoute surround. Idéal pour regarder des films.
- **MUSIC** : Crée un son stéréo à deux canaux ou multi-canaux. Idéal pour écouter de la musique.
- **VOICE** : Crée un effet sonore qui rend la voix humaine plus claire et présente pour l'écoute.
- **STADIUM** : Crée une atmosphère comme si vous regardiez un match de sport dans un stade.
- **CUSTOM** : Personnalise le son en fonction de vos préférences.
  - ↳ Par défaut, l'EQ est réglé sur MOVIE.

### Réglages d'amélioration du son

- 1 Appuyez à plusieurs reprises sur le bouton  pour sélectionner : **SURR / DRC / IMAX / NEURALX / DTS DLG / BASS / TREB / SYNC / CALIBRATE**.
- 2 Appuyez ensuite sur les boutons de navigation  /  (gauche/droite) pour modifier les paramètres.

Affichage	Description
SURR	Sélectionnez les options audio UPMIX/Standard/Surround par IA
DRC XX	Commande de portée dynamique
IMAXXX	Mode IMAX Auto ou Off (Désactivé)
NEURALX	Neural:X On (Activé) ou Off (Désactivé)
DTS DLG X	Réglage du niveau du dialogue
BASSXX	Réglage du niveau des graves
TREXX	Réglage du niveau des aigus
SYNC XX	Réglage du retard audio
CALIBRATE	Réglage de l'étalonnage automatique (uniquement affiché lorsque l'entrée du microphone est utilisée)

### Surround

Sélectionnez les options audio surround.

- **UPMIX** : Assurez-vous que toutes les enceintes sont utilisées pour des contenus de configuration inférieure à 5.1.2 ou 7.1.2.
- **STANDARD** : Son original.
- **AI SURR (SURROUND PAR IA)** : La fonction d'intelligence multimédia de Dolby Atmos pour l'audio domestique est utilisée pour générer des effets améliorant la voix ou le son surround.
  - ↳ Par défaut, le mixage audio ascendant est réglé sur **7.1.2**.



## Remarque

- L'affichage doit indiquer les canaux d'enceinte en fonction des différentes configurations d'enceinte, telles que :
  - 7.1.2 : barre de son
  - 7.1.4 : barre de son + enceintes surround
  - 7.1.4 : barre de son + enceintes surround + caisson de graves
  - 7.2.2 : barre de son + 2 caissons de graves
  - 7.2.4 : barre de son + enceintes surround + 2 caissons de graves

## Contrôle de la plage dynamique (DRC)

Vous pouvez appliquer le contrôle de plage dynamique aux pistes Dolby Digital.

- **ON (ACTIVÉ)** : Optimisation de la plage dynamique
- **OFF (DÉSACTIVÉ)** : Désactivation du réglage de la plage dynamique
- **AUTO (AUTOMATIQUE)** : La plage dynamique est automatiquement réglée
  - ↳ Par défaut, le mode DRC est réglé sur AUTO.



## Remarque

- Le mode DRC n'est pas disponible en mode USB/BT/Play-fi.

## IMAX

Réglage du mode IMAX sur auto ou OFF (automatique ou désactivé).

- **AUTO (AUTOMATIQUE)** : Réglage du mode IMAX sur ON (activé)
- **OFF (DÉSACTIVÉ)** : Réglage du mode IMAX sur OFF (désactivé)
  - ↳ Par défaut, le mode IMAX est réglé sur AUTO.

## Neural:X

Les technologies DTS:X® fournissent aux utilisateurs des effets surround virtuels multicanaux, créant un volume audio immersif.

- **ON (ACTIVÉ)** : Réglage du mode Neural:X sur ON (activé)
- **OFF (DÉSACTIVÉ)** : Réglage du mode Neural:X sur OFF (désactivé)
  - ↳ Par défaut, le mode Neural:X est réglé sur ON.

## GRAVES/AIGUS

Modification des réglages basse fréquence (graves) et haute fréquence (aigus) de ce produit.

- **BAS -5 ~ BAS +5**
- **TRE -5 ~ TRE +5**
  - ↳ Par défaut, les Graves/Aigus sont réglés sur 0.

## Mode dialogue

Le mode dialogue améliore la clarté du dialogue et des voix dans les films, les émissions de télévision et les podcasts en ajustant l'équilibre tonal du produit.

- **DLG 0 ~ DLG 6**
  - ↳ Par défaut, le mode dialogue est réglé sur 0.



## Conseils

- La valeur de niveau associée peut être réglée uniquement lors de la lecture de la source au format DTS. Dans le cas contraire, elle ne peut pas être réglée.

## SYNC

Réglage du retard audio.

Le traitement de l'image vidéo est parfois plus long que le temps nécessaire au traitement du signal audio. C'est ce qu'on appelle un « retard ». La fonction de retard audio est conçue pour remédier à ce décalage.

- **S 00~S 200**

↳ Par défaut, le retard audio est réglé sur 00.

## Étalonnage

Configuration de l'étalonnage automatique.



### Conseils

- Si l'étalonnage n'a jamais été effectué auparavant et que le micro est branché, naviguez jusqu'à l'élément d'étalonnage. Il doit toujours afficher « **CALIBRATE – PRESS PLAY** ».

### Démarrage de l'étalonnage automatique :

- 1 Allumez la barre de son.
- 2 Branchez le micro dans la prise **MIC IN** à l'arrière de la barre de son FB1.
  - ↳ L'affichage indique « **CALIBRATE – PRESS PLAY** »

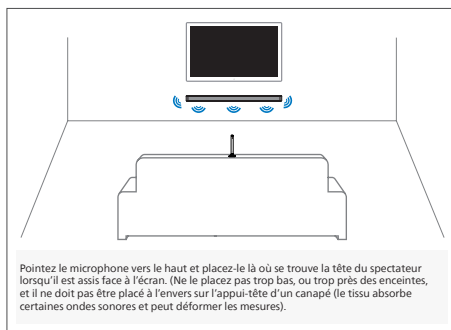

- 3 Lorsque vous appuyez sur le bouton ►►► pour commencer l'étalonnage, des tonalités de test seront jouées en fonction des différentes configurations.
  - ↳ Une fois l'étalonnage terminé, l'affichage indique « **DONE – REMOVE MIC** ».
- 4 Lorsqu'un processus de configuration d'étalonnage automatique complet est terminé, les paramètres étalonnés peuvent être activés/désactivés via le menu.
  - **ON (ACTIVÉ)** : Les derniers paramètres étalonnés seront appliqués
  - **OFF (DÉSACTIVÉ)** : Tous les paramètres étalonnés seront désactivés. Les derniers paramètres seront mémorisés.



## Quitter la configuration de l'étalonnage automatique

La configuration de l'étalonnage automatique peut être annulée de 2 façons :

- Débranchez le micro de la prise MIC IN.
- Lorsque le micro est encore inséré, appuyez sur le bouton ← (Quitter) de la télécommande. Arrêtez la lecture des tonalités de test pour chaque canal.

## Menu de configuration

L'appareil vous permet de configurer des paramètres avancés afin de vous offrir une expérience encore meilleure.

- 1 Appuyez sur le bouton ⚙ (MENU) de la télécommande pour ouvrir le menu.
- 2 Sélectionnez la rubrique avec les boutons ▼/▲ (Bas/Haut) de la télécommande.
- 3 Appuyez sur ○ (Entrée) pour confirmer votre sélection.
- 4 Modifiez la valeur de chacun des réglages avec les curseurs ◀/▶ (Gauche/Droite).
- 5 Appuyez sur ○ (Entrée) pour confirmer votre sélection.
  - Pour revenir à l'écran précédent/ quitter les paramètres, appuyez sur le bouton ← (Quitter).
  - Si aucun bouton n'est enfoncé dans les 10 secondes, le système quittera automatiquement le menu.

Affichage	Description
FL XX	Enceinte avant gauche
FR XX	Enceinte avant droite
SW XX	Caisson de graves
CT XX	Enceinte centrale
SL XX	Enceinte latérale gauche
SR XX	Enceinte latérale droite
DIM	Réglage de la luminosité de l'affichage et de l'anneau lumineux
DISP XX	Arrêt automatique de l'affichage
LIGHT	Commande de l'anneau lumineux ATMOS
STNBY XX	Activation/désactivation de la veille automatique
BT PAIR	Lancement de l'appairage Bluetooth (uniquement en mode BT)
SUB PAIR	Démarrage du jumelage du caisson de graves
UPGRADE	Mise à jour du micrologiciel via USB

## Réglage du niveau de l'enceinte

- Avant gauche : **FL -5 ~ FL +5**
  - Avant droit : **FR -5 ~ FR +5**
  - Caisson de graves : **SW -5 ~ SW +5**
  - Centre : **CT -5 ~ CT +5**
  - Côté gauche : **SL -5 ~ SL +5**
  - Côté droit : **SR -5 ~ SR +5**
- ↳ Par défaut, le niveau de l'enceinte est réglé sur 00.

## ATTÉNUATION

Réglage de la luminosité de l'affichage.

- **DIM HIGH, DIM MID, DIM LOW (ATTÉNUATION ÉLEVÉE, ATTÉNUATION MOYENNE, ATTÉNUATION FAIBLE)**

↳ Par défaut, l'atténuation est réglée sur DIM MID.

## AFFICHAGE

Il est réglé pour éteindre automatiquement l'affichage (à l'exception du voyant Wi-Fi) après 10 secondes d'inactivité sans aucune opération de l'utilisateur.

- **ON (ACTIVÉ)** : L'affichage est allumé
- **OFF (DÉSACTIVÉ)** : L'affichage est éteint

↳ Par défaut, l'affichage est réglé sur ON.

## LUMINEUX

Commande de l'anneau lumineux audio.

- **AUTO (AUTOMATIQUE)** : Lorsque le format Dolby Atmos est détecté, l'anneau lumineux audio s'allume pendant 10 secondes et s'éteint.
- **ON (ACTIVÉ)** : Lorsque le format Dolby Atmos est détecté, le halo reste allumé en suivant l'audio.
- **OFF (DÉSACTIVÉ)** : Désactivation de l'anneau lumineux audio

↳ Par défaut, le paramètre LIGHT est réglé sur AUTO.



### Remarque

- La luminosité doit suivre le réglage DIM.

## Veille

L'appareil se met en veille automatiquement après environ 15 minutes si le téléviseur ou l'appareil externe est débranché (ou la fonction de lecture par USB, BT ou Play-Fi est mise en pause) ou arrêté.

- **STNBY IN 15M (VEILLE DANS 15 MIN)** : Activation de la mise en veille automatique.
  - **STNBY OFF (VEILLE DÉSACTIVÉE)** : Désactivation de la veille automatique.
- ↳ Par défaut, le réglage est sur désactivé.



### Remarque

- Pour éteindre complètement l'appareil, retirez la fiche secteur de la prise secteur.
- Veuillez éteindre complètement l'appareil pour économiser l'énergie lorsque vous ne l'utilisez pas.

## JUMELAGE BLUETOOTH

Activation du mode de jumelage Bluetooth.

- Si vous souhaitez connecter votre barre de son à un autre dispositif Bluetooth, vous pouvez activer le jumelage dans le menu **(BT PAIR)** pour déconnecter les dispositifs BT déjà connectés et passer en mode de jumelage Bluetooth.  
↳ Appuyez sur > sélectionner « **BT PAIR** » > appuyez ensuite sur (**Entrée**) pour confirmer le mode de jumelage Bluetooth.
- Suivez les étapes 2-3 de la section « **Lecture à partir de dispositifs Bluetooth** » ci-dessus pour jumeler votre dispositif Bluetooth.





### Conseils

- Le menu « **BT PAIR** » ne sera affiché que lorsque la source de signal actuelle est en mode « **BT** »

---

## JUMELAGE DU CAISSON DE GRAVES

La barre de son **FB1** peut être jumelée au caisson de graves sans fil Play-Fi **FW1** (non fourni).



- ↳ Appuyez sur  > sélectionner « **SUB PAIR** » > appuyez ensuite sur  (Entrée) pour confirmer le mode de jumelage du caisson de graves.
- ↳ Suivez l'étape dans « **Jumelage avec le caisson de graves (FW1) via une liaison RF propriétaire** ».

---

## Mise à jour du micrologiciel via USB

Vérifiez si la dernière version du micrologiciel est disponible sur [www.philips.com/support](http://www.philips.com/support). Recherchez votre modèle et cliquez sur « **Logiciel et pilotes** ».





Copiez les fichiers de mise à jour du logiciel sur le lecteur flash USB, insérez-le lecteur sur l'appareil.

- ↳ Appuyez sur  > sélectionnez « **UPGRADE** » > « **PLAY TO START** »
- ↳ Appuyez ensuite sur  (Entrée) pour confirmer.
- ↳ Mise à jour terminée et redémarrage.

---



## Lecture à partir de dispositifs Bluetooth

Connectez la barre de son à votre appareil Bluetooth (tel qu'un iPad, un iPhone, un iPod touch, un téléphone Android ou un ordinateur portable) via Bluetooth, vous pourrez ensuite écouter les fichiers audio stockés sur l'appareil via les enceintes de votre barre de son.

- 1 Appuyez plusieurs fois sur le bouton  de l'appareil ou de la télécommande pour passer la barre de son en mode Bluetooth.  
↳ L'affichage indique **BT**.
- 2 Sur l'appareil Bluetooth, activez le Bluetooth, recherchez et sélectionnez **Philips Fidelio FB1** pour démarrer la connexion (reportez-vous au mode d'emploi de l'appareil Bluetooth sur la façon d'activer le Bluetooth).
- 3 Attendez d'entendre le message vocal de la barre de son.  
↳ Si la connexion est réussie, **CONNECTED** s'affiche sur le panneau d'affichage.
- 4 Sélectionnez et écoutez des fichiers audio ou de la musique sur votre dispositif Bluetooth.
  - Pendant la lecture, si vous recevez un appel, la lecture de la musique est suspendue. La lecture reprend à la fin de l'appel.
  - Si votre appareil Bluetooth prend en charge le profil AVRCP, sur la télécommande, vous pouvez appuyer sur /  pour sauter à une piste, ou appuyer sur  pour suspendre ou reprendre la lecture.

---

## Déconnexion et jumelage d'un nouveau dispositif Bluetooth

- 1 En mode Bluetooth, appuyez sur  > sélectionnez « **BT PAIR** » > puis appuyez sur  (Entrée) pour déconnecter des dispositifs BT connectés et passer en mode de jumelage Bluetooth.

- Vous pouvez également maintenir le bouton  enfoncé pendant 3 secondes sur la barre de son pour déconnecter les dispositifs BT connectés et passer en mode de jumelage Bluetooth.  
↳ « PAIR » clignotera sur l'affichage.
- 2 Suivez les étapes 2-3 de la section « **Lecture à partir de dispositifs Bluetooth** » ci-dessus pour jumeler votre dispositif Bluetooth.

### Remarque

- Dans un espace ouvert sans obstacles, la portée opérationnelle maximale entre la barre de son et un dispositif Bluetooth est d'environ 10 mètres (30 pieds).
- La compatibilité avec tous les appareils Bluetooth n'est pas garantie.
- La diffusion musicale peut être interrompue par des obstacles entre l'appareil et la barre de son, tels qu'un mur, le boîtier métallique qui couvre l'appareil ou d'autres appareils à proximité qui utilisent la même fréquence.

## Contrôle multipoint

Le produit prend en charge la fonctionnalité multipoint et peut connecter deux dispositifs Bluetooth en même temps (tels qu'un iPad, un iPhone, un iPod touch, un téléphone Android ou un ordinateur portable).

- Un message audio retentit lorsque le deuxième dispositif Bluetooth se connecte à la barre de son.
- Lorsque le second dispositif Bluetooth diffuse son audio sur la barre de son, le premier dispositif Bluetooth interrompt la lecture.
- L'appel entrant a priorité sur la lecture de la musique, quel que soit le premier ou le deuxième appareil.

## Écoute d'un appareil externe

Vérifiez que l'appareil est connecté au téléviseur ou à l'appareil audio.

- 1 Appuyez sur plusieurs fois sur le bouton  de l'appareil ou de la télécommande pour sélectionner le mode **Optical, HDMI ARC, HDMI in**.
- 2 Utilisez directement votre appareil audio pour les fonctionnalités de lecture.
- 3 Appuyez sur les boutons **VOL +/-** pour régler le volume au niveau souhaité.

Audio (abréviation)	Affichage
LPCM 2ch	PCM AUDIO
LPCM 5.1ch	PCM AUDIO
LPCM 7.1ch	PCM AUDIO
Dolby Digital	Dolby AUDIO
Dolby TrueHD	Dolby Surround
Dolby Digital Plus	Dolby Surround
Dolby Atmos - Dolby TrueHD	Dolby Atmos
Dolby Atmos - Dolby Digital Plus	Dolby Atmos
DTS	DTS
DTS Discrete Surround	DTS
DTS-ES 6.1 Matrix	DTS
DTS-ES 6.1 Discrete	DTS
DTS 96/24	DTS
DTS 96/24 ES Matrix	DTS
DTS Express	DTS
DTS-ES 8-Channel Discrete	DTS
DTS-HD High Resolution	DTS-HD

DTS-HD Master Audio	DTS-HD
DTS:X	DTS:X
DTS:X Master Audio	DTS:X

### Remarque

- L'appareil peut ne pas être capable de décoder tous les formats audio numériques de la source d'entrée. Dans ce cas, le son est coupé. Ce N'EST PAS un défaut de fonctionnement. Assurez-vous que le réglage audio de la source d'entrée (par ex., téléviseur, console de jeux, lecteur de DVD, etc.) est réglé sur **PCM** ou **Dolby Digital** (reportez-vous au mode d'emploi de l'appareil source d'entrée pour plus de détails sur les réglages audio) avec une entrée HDMI in/HDMI ARC/Optical.

## Lecture audio via USB

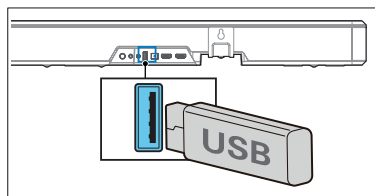

Profitez de l'audio sur un dispositif de stockage USB, tel qu'un lecteur MP3 et une clé USB, etc.

- 1 Insérez le dispositif USB.



- 2 Appuyez plusieurs fois sur le bouton  de l'appareil ou de la télécommande pour sélectionner le mode **USB**.
  - ↳ **USB** apparaît sur le panneau d'affichage.

- 3 Pendant la lecture :

Bouton	Action
	Démarrage, pause ou reprise de la lecture.
	Saut à la piste précédente ou suivante.

### Conseils

- Ce produit peut ne pas être compatible avec certains types de dispositifs de stockage USB.
- Si vous utilisez un câble d'extension USB, un concentrateur USB ou un lecteur de carte multifonction USB, le périphérique de stockage USB peut ne pas être reconnu.
- Ne retirez pas le périphérique de stockage USB pendant la lecture de fichiers.
- L'appareil peut reconnaître des appareils USB comportant jusqu'à 32 Go de mémoire.
- Cet appareil peut lire les formats MP3/WAV/FLAC.
- Prend en charge un port USB : 5 V = 500 mA.

## Écoute de Spotify

Utilisez votre téléphone, tablette ou ordinateur pour télécommander Spotify. Allez sur [spotify.com/connect](https://spotify.com/connect) pour savoir comment faire.

## Réinitialisation d'usine

Réinitialise l'appareil aux paramètres par défaut.

- Allumez la barre de son, maintenez les boutons **+** et **-** enfoncés en même temps pendant 8 secondes.
  - ↳ L'écran affiche « **RESET** » pendant 5 secondes.
  - ↳ Pendant le redémarrage du système, l'affichage indique « **REBOOT** »

# 5 Spécificités du produit

## Remarque

- Les spécifications et la conception sont sujettes à modification sans préavis.

## Bluetooth / Sans fil

Profils Bluetooth	A2DP, AVRCP
Version Bluetooth	V 5.0
Plage de fréquence Bluetooth/ Puissance de l'émetteur (EIRP)	2402 ~ 2480 MHz ≤ 5 dBm
Plage de fréquences sans fil 5.8G/ Puissance de l'émetteur (EIRP)	5742 ~ 5852 MHz ≤ 10 dBm

## Réseau pris en charge

Bande de fréquences sans fil (Wi-Fi) Wi-Fi IEEE 802.11a/b/g/n/ac /Puissance radiofréquence transmise (EIRP)	
Wi-Fi 2.4G	2400 ~ 2483,5 MHz / ≤ 20 dBm
Wi-Fi 5G	5150 ~ 5350 MHz / ≤ 20 dBm 5 470 ~ 5 725 MHz / ≤ 27 dBm 5 725 ~ 5 850 MHz / ≤ 14 dBm

## Barre de son

Alimentation	100-240 V~, 50/60 Hz
Puissance de sortie RMS Puissance de sortie MAX	310 W 620 W (1 % THD)
Consommation électrique	50 W
Consommation en mode veille	< 0,5 W

Réponse en fréquence	40 Hz - 20 kHz
Impédance de l'enceinte	8 Ω
Dimensions (L x H x P)	1200 x 73 x 125 mm
Poids	7,2 kg
Température de fonctionnement	0 à 45 °C

## USB

Version USB direct	2.0 Pleine Vitesse
USB	5 V = 500 mA

Extensions	Codec	Taux d'échantillonnage	Débit binaire
	MPEG 1 couche 1	16 ~ 48 kHz	32 ~ 448 kbit/s
	MPEG 1 couche 2	16 ~ 48 kHz	8 ~ 384 kbit/s
	MPEG 1 couche 3	16 ~ 48 kHz	8 ~ 320 kbit/s
.mp3	MPEG 2/ MPEG 2.5 couche 1	16 ~ 48 kHz	8 ~ 256 kbit/s
	MPEG 2/ MPEG 2.5 couche 2	16 ~ 48 kHz	8 ~ 160 kbit/s
	MPEG 2/ MPEG 2.5 couche 3	16 ~ 48 kHz	8 ~ 160 kbit/s
.wav	WAV	16 ~ 48 kHz	Jusqu'à 1 536 kbit/s
.flac	FLAC	Jusqu'à 48 kHz/ 16 bits	

## Télécommande

Distance/angle	6 m/30°
Type de pile	AAA (1,5 V x 2)

## Formats audio pris en charge

Format	Fonction			
	Entrée HDMI	HDMI eARC	HDMI ARC	OPTICAL
LPCM 2ch	√	√	√	√
LPCM 5.1ch	√	√	√	√
LPCM 7.1ch	√	√	--	--
Dolby Digital	√	√	√	√
Dolby Digital Plus	√	√	√	--
Dolby TrueHD	√	√	--	--
Dolby MAT	√	√	--	--
Dolby Atmos - Dolby Digital Plus	√	√	√	--
Dolby Atmos - Dolby TrueHD	√	√	--	--
Dolby Atmos - Dolby MAT	√	√	--	--
DTS	√	√	√	√
DTS-ES Discrete 6.1	√	√	√	√
DTS-ES Matrix 6.1	√	√	√	√
DTS 96/24	√	√	√	√
DTS-HD High Resolution Audio	√	√	--	--
DTS-HD Master Audio	√	√	--	--
DTS-HD LBR	√	√	--	--
DTS:X	√	√	--	--

√ : Formats pris en charge. -- : Format non pris en charge.

Le produit doit être conforme aux exigences obligatoires indiquées par Dolby et décrites ci-dessous

Signal d'entrée	Format audio	Virtualiseur Dolby	Indication de format		
			Dolby Atmos <sup>1</sup>	Dolby Surround <sup>1</sup>	Dolby Audio
Dolby Digital	Basé sur les canaux	Éteint			√
		Marche			√
Dolby Digital Plus	Basé sur des objets	-	√		
	Basé sur les canaux	Éteint			√
		Marche		√	
Dolby TrueHD	Basé sur des objets	-	√		
	Basé sur les canaux	Éteint			√
		Marche		√	
Dolby MAT	Basé sur des objets	-	√		
		Éteint			√
		Marche		√	

# 6 Dépannage



## Avertissement

- Risque d'électrocution. Ne retirez jamais le boîtier du produit.

Pour maintenir la validité de la garantie, n'essayez jamais de réparer le produit vous-même.

Si vous rencontrez des problèmes lors de l'utilisation de ce produit, vérifiez les points suivants avant de requérir le service. Si vous avez toujours un problème, obtenez de l'aide sur [www.philips.com/support](http://www.philips.com/support).

---

## Unité principale

### Les boutons de l'unité principale ne fonctionnent pas.

- Débranchez l'appareil de l'alimentation électrique pendant quelques minutes, puis rebranchez-le.

### Pas d'alimentation

- Assurez-vous que le cordon d'alimentation est bien branché.
- Vérifiez que la prise de courant est alimentée.
- Appuyez sur le bouton de (veille)  de la télécommande ou de la barre de son pour allumer la barre de son.

---

## Son

### Aucun son de la barre de son.

- Connectez le câble audio de votre barre de son à votre téléviseur ou à d'autres appareils. Cependant, vous n'avez pas besoin d'une connexion audio séparée dans les cas suivants :
  - la barre de son et le téléviseur sont connectés par HDMI ARC, ou
  - un appareil est branché au connecteur HDMI in de votre barre de son.

- Sur la télécommande, sélectionnez la source d'entrée audio correcte.
- Vérifiez que le son de la barre de son n'est pas coupé.
- Réinitialisez ce produit à ses paramètres d'usine (voir « Appliquer les paramètres d'usine »). Ou éteignez complètement le produit et recommencez.
- Lorsque la lecture se bloque et qu'il n'y a pas de son en mode Wi-Fi, veuillez vérifier si votre réseau domestique fonctionne normalement.

### Écho ou son déformé.

- Si vous écoutez de l'audio à partir du téléviseur via ce produit, assurez-vous que le son du téléviseur est coupé.

### Audio et vidéo désynchronisés.

- Appuyez sur  pour entrer dans le menu des paramètres, sélectionnez « AV SYNC » pour synchroniser l'audio avec la vidéo.

---

## Bluetooth

### Un appareil ne peut pas se connecter à la barre de son.

- L'appareil ne prend pas en charge les profils compatibles requis pour la barre de son.
- Vous n'avez pas activé la fonction Bluetooth de l'appareil. Reportez-vous au manuel d'utilisation du dispositif pour savoir comment activer la fonction.
- L'appareil n'est pas connecté correctement. Connectez l'appareil correctement.
- La barre de son est déjà connectée à un autre dispositif Bluetooth. Déconnectez l'appareil connecté, puis réessayez.



### **La qualité de lecture audio d'un dispositif Bluetooth connecté est mauvaise.**

- La réception Bluetooth est mauvaise. Rapprochez l'appareil de la barre de son ou retirez tout obstacle entre l'appareil et la barre de son.

### **Je n'arrive pas à trouver le nom Bluetooth de cet appareil sur mon appareil Bluetooth**

- Vérifiez que la fonction Bluetooth est activée sur votre appareil Bluetooth.
- Appairez de nouveau l'appareil avec votre appareil Bluetooth.

---

## **Wi-Fi**

### **La connexion Wi-Fi ne peut pas être établie.**

- Vérifiez la disponibilité du réseau WLAN sur le routeur.
- Rapprochez le routeur Wi-Fi de l'appareil.
- Vérifiez que le mot de passe est correct.
- Vérifiez la fonction WLAN ou redémarrez le modem et le routeur Wi-Fi.

---

## **Dolby Atmos**

### **Impossible d'obtenir des effets Dolby Atmos spécifiques.**

- Avec des connexions non HDMI (telles qu'USB, Bluetooth, Optical ou AUDIO IN), les effets surround générés sont limités. Reportez-vous à la section « Dolby Atmos » pour savoir comment obtenir les meilleurs effets Dolby Atmos.

---

## **Play-Fi**

### **Impossible de découvrir les appareils compatibles Play-Fi à partir de l'application.**

- Vérifiez que l'appareil est connecté au Wi-Fi.

### **Impossible de lire de la musique Play-Fi.**

- Certains services réseau ou contenus disponibles via l'appareil peuvent ne pas être accessibles dans le cas où le fournisseur de services met fin à son service.
- Lorsque la première configuration ne réussit pas, fermez l'application Philips Sound prise en charge par DTS Play-Fi. Redémarrez l'application
- Lorsque l'enceinte a été définie comme Stereo Pairs (Paires stéréo) ou Surround Sound (Son surround), l'enceinte doit être déconnectée de l'application avant d'être utilisée séparément.

---

### **La télécommande ne fonctionne pas**

- Avant d'appuyer sur un bouton de commande de lecture, sélectionnez d'abord la source correcte.
- Réduisez la distance entre la télécommande et l'appareil.
- Insérez la pile avec les polarités (+/-) alignées comme indiqué.
- Remplacez les piles.
- Dirigez la télécommande directement vers le capteur en façade de l'appareil.

---

### **Il y a une fonction d'extinction automatique après 15 minutes, c'est l'une des exigences de la norme ERPII pour économiser l'énergie.**

- Si le niveau du signal d'entrée externe de l'appareil est trop bas, celui-ci s'éteint automatiquement dans les 15 minutes. Veuillez augmenter le niveau du volume de votre appareil externe

## Marques commerciales



For DTS patents, see <http://patents.dts.com>. Manufactured under license from DTS, Inc. (for companies headquartered in the U.S./Japan/Taiwan) or under license from DTS Licensing Limited (for all other companies). DTS, DTS Play-Fi, Play-Fi and the DTS Play-Fi and Play-Fi logos are registered trademarks or trademarks of DTS, Inc. in the United States and other countries. © 2021 DTS, Inc. ALL RIGHTS RESERVED.



For DTS patents, see <http://patents.dts.com>. Manufactured under license from DTS, Inc. (for companies headquartered in the U.S./Japan/Taiwan) or under license from DTS Licensing Limited (for all other companies). DTS, DTS:X, and the DTS:X logo are registered trademarks or trademarks of DTS, Inc. in the United States and other countries. © 2021 DTS, Inc. ALL RIGHTS RESERVED.



Manufactured under license from IMAX Corporation. IMAX® is a registered trademark of IMAX Corporation in the United States and/or other countries. For DTS patents, see <http://patents.dts.com>. Manufactured under license from DTS, Inc. (for companies headquartered in the U.S./Japan/Taiwan) or under license from DTS Licensing Limited (for all other companies). DTS and the DTS logo are registered trademarks or trademarks of DTS, Inc. in the United States and other countries. © 2020 DTS, Inc. ALL RIGHTS RESERVED.



The Wi-Fi CERTIFIED™ Logo is a registered trademark of Wi-Fi Alliance®.



Google, Google Play and Chromecast built-in are trademark of Google LLC. Google Assistant is not available in certain languages and countries.



To control this AirPlay 2 -enabled speaker, iOS 11.4 or later is required. Use of the Works with Apple badge means that an accessory has been designed to work specifically with technology identified in the badge and has been certified by trademarks of Apply Inc., registered in the U. S. and other countries.

Apple® and AirPlay® are trademarks of Apple Inc., registered in the U.S. and other countries.



The Spotify Software is subject to third party licenses found here: [www.spotify.com/connect/third-party-licenses](http://www.spotify.com/connect/third-party-licenses)



The terms HDMI, HDMI High-Definition Multimedia Interface, HDMI trade dress and the HDMI Logos are trademarks or registered trademarks of HDMI Licensing Administrator, Inc.

COMPATIBLE WITH



Dolby, Dolby Vision, Dolby Atmos, and the double-D symbol are registered trademarks of Dolby Laboratories Licensing Corporation. Manufactured under license from Dolby Laboratories. Confidential unpublished works. Copyright © 2012-2021 Dolby Laboratories. All rights reserved.



The Bluetooth® word mark and logos are registered trademarks owned by Bluetooth SIG, Inc. and any use of such marks by MMD Hong Kong Holding Limited is under license. Other trademarks and trade names are those of their respective owners.



Les spécifications peuvent changer sans notification. Veuillez visiter [www.Philips.com/support](http://www.Philips.com/support) pour les dernières mises à jour et documents.

Philips et l'emblème du bouclier Philips sont des marques commerciales déposées de Koninklijke Philips N.V. et utilisées sous licence.

Ce produit a été fabriqué par et est vendu sous la responsabilité de MMD Hong Kong Holding Limited ou de l'une de ses filiales, et MMD Hong Kong Holding Limited est le garant de ce produit.