

PHILIPS

Austiņas

1000. sērija

TAT1209



Lietotāja rokasgrāmata

Reģistrējiet savu produktu un saņemiet atbalstu
www.philips.com/support

Saturs

1	Svarīgi drošības norādījumi	2	7	Paziņojums	12
	Dzirdes drošība	2		Atbilstības deklarācija	12
	Vispārīga informācija	2		Nolietota produkta un akumulatora utilizācija	12
2	Patiesi bezvadu austiņas	4		Iebūvētā akumulatora izņemšana	12
	Komplektā iekļauts	4		Vides informācija	13
	Citas ierīces	4		Paziņojums par atbilstību	13
	Patiesi bezvadu austiņu pārskats	5			
3	Lietošana	6	8	Prečzīmes	15
	Akumulatora uzlāde	6			
	Valkāšana	7	9	Bieži uzdoti jautājumi	16
	Austiņu savienošana pārī ar Bluetooth ierīci pirmo reizi	7			
	Austiņu savienošana pārī ar citu Bluetooth ierīci	8			
4	Austiņu lietošana	9			
	Austiņu savienošana ar Bluetooth ierīci	9			
	Ieslēgšana/izslēgšana	9			
	Zvanu un mūzikas pārvaldība	9			
	Balss palīgs	10			
	Spēļu režīms (zema latentuma režīms)	10			
	Austiņu LED indikatora statuss	10			
	Uzlādes ietvara LED indikatora statuss	10			
5	Austiņu atiestatīšana	11			
6	Tehniskie dati	11			

1 Svarīgi drošības norādījumi

Dzirdes drošība



Bīstamība

- Lai izvairītos no dzirdes bojājumiem, ierobežojiet laiku, kad lietojat austiņas ar lielu skaļumu, un iestatiet skaļumu drošā līmenī. Jo lielāks ir skaļums, jo īsāks ir drošas klausīšanās laiks.

Ievērojiet zemāk minētās vadlīnijas, izmantojot austiņas.

- Klausieties saprātīgā skaļumā saprātīgu laika periodu.
- Dzirdēi pielāgojoties, pastāvīgi nepalieliniet skaļumu.
- Neiestatiet tik lielu skaļumu, ka nedzirdat apkārt notiekošo.
- Potenciāli bīstamās situācijās esiet uzmanīgs vai uz laiku pārtrauciet lietošanu.
- Pārmērīgs skaņas spiediens no austiņām var radīt dzirdes zudumu.
- Braukšanas laikā nav ieteicams izmantot austiņas ar abām ausīm apsegtām, un dažos reģionos tas var būt nelikumīgi.
- Piedaloties satiksmē vai atrodoties citās potenciāli bīstamās vidēs, drošības nolūkos izvairieties no mūzikas klausīšanas un tālruna zvaniem.

Vispārīga informācija

Lai izvairītos no bojājumiem vai darbības traucējumiem:

Uzmanību

- Nepakļaujiet austiņas pārmērīgam karstumam.
- Nenometiet austiņas.
- Austiņas nedrīkst pakļaut šķidrumu pilieniem un šļakstiem. (Skatiet konkrētā produkta IP vērtējumu)
- Nepieļaujiet austiņu gremdēšanu ūdenī.
- Nelādējiet austiņas, kad savienotājs vai ligzda ir slapji.
- Nelietojiet nekādus tīrīšanas līdzekļus, kas satur spirtu, amonjaku, benzīnu vai abrazīvus.
- Lietojiet tīru, mitru drānu, lai regulāri notīrītu austiņas, īpaši skaņas vadus un mikrofona atveres, un novērstu tādu vielu kā sviedri un ausu vasks uzkrāšanos.
- Ja skaņas vadus, gaisa atveres vai mikrofona atveres paliek sviedri vai ūdens pilieni, skaņas līmenis uz laiku samazinās vai pazūd pavisam. Tas nav darbības traucējums. Lietojiet mikstu, mitru drānu, lai rūpīgi nosusinātu austiņas. Varat arī noņemt austiņu uzgaļus, pagriežot skaņas vadus uz leju un viegli pieskarties austiņām aptuveni piecas reizes, izmantojot sausu drānu vai tamlīdzīgi, lai likvidētu jebkādu iekšpusē uzkrājušos ūdeni.
- Pirms austiņu uzlādes un lietošanas pārlicinieties, ka tās ir pilnīgi sausas. Tīrīšanai neizmantojiet vienreizlietojamās spirta salvetes vai citas vielas.
- Iebūvēto akumulatoru nedrīkst pakļaut pārmērīgam karstumam, piemēram, saules stariem, ugunij vai tml.
- Ja akumulators tiek nepareizi nomainīts, pastāv sprādziena bīstamība. Nomainiet tikai ar tādu pašu vai ekvivalenta tipa akumulatoru.
- Lai sasniegtu konkrēto IP vērtējumu, uzlādes ligzdas vāciņam jābūt aizvērtam.
- Akumulatora iznīcināšana ugunī vai karstā krāsnī, tā mehāniska saspišana vai griešana var radīt sprādzienu.
- Atstājot akumulatoru vidē ar ārkārtīgi augstu temperatūru, iespējams sprādziens, uzliesmojoša šķidruma vai gāzes noplūde.
- Akumulatora pakļaušana ārkārtīgi zēmam gaisa spiedienam var radīt sprādzienu vai uzliesmojoša šķidruma vai gāzes noplūdi.
- Nomainot akumulatoru ar nepareiza tipa akumulatoru, tiek radīts austiņu un akumulatora nopietnu bojājumu risks (piemēram, dažu litija akumulatoru tipu gadījumā).

- Ja austiņas netiek izmantotas ilgu laiku, atkārtoti uzlādējamais akumulators sāks zaudēt lādiņu. Lai no tā izvairītos, vismaz reizi trīs mēnešos uzlādējiet akumulatoru pilnīgi.
- Lai izvairītos no ugunsgrēka riska, iekārta ir aprīkota tikai ar ārēju barošanas avotu, kura izeja atbilst PS1 (ar izejas jaudu mazāk kā 15 W).

Darba un uzglabāšanas temperatūra un mitrums

- Glabājiet vietā, kur temperatūra ir no -20°C līdz $+50^{\circ}\text{C}$ ar relatīvo mitrumu līdz 90%.
- Lietojiet vietā, kur temperatūra ir no 0°C līdz $+45^{\circ}\text{C}$ ar relatīvo mitrumu līdz 90%.
- Akumulatora kalpošanas laiks var būt īsāks augstas vai zemas temperatūras apstākļos.

2 Patiesi bezvadu austiņas

Apsveicam ar jūsu pirkumu un laipni lūdzam Philips pasaulē! Lai saņemtu pilnīgu Philips piedāvāto atbalstu, reģistrējiet savu produktu tīmekļa vietnē www.philips.com/support. Izmantojot Philips patiesi bezvadu austiņas, jūs varat veikt šādas darbības:

- Veikt ērtus bezvadu brīvroku zvanus
- Baudīt un vadīt mūziku bezvadu režīmā
- Veikt pārslēgšanu starp zvaniem un mūziku

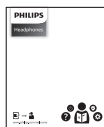

Īsā lietošanas pamācība



Garantija



Drošības instrukcija

Komplektā iekļauts

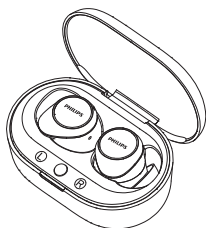

Philips patiesi bezvadu austiņas
Philips TAT1209



Austiņu uzgaļi x 3 pāri



C tipa uzlādes kabelis (tikai uzlādei)

Citas ierīces

Mobilais tālrunis vai ierīce (piem., piezīmjdators, planšetdators, Bluetooth adapteri, MP3 atskaņotāji u.c.), kas atbalsta Bluetooth un ir saderīgs ar austiņām.

Patiesi bezvadu ausiņu pārskats

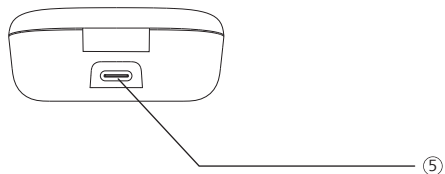
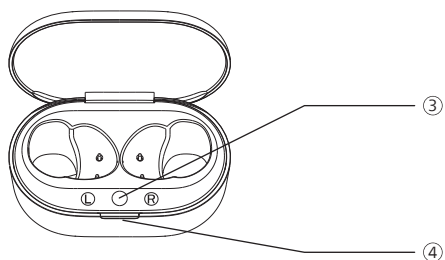
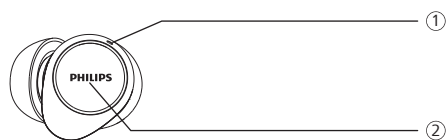

- ① LED indikators (ausiņas)
- ② Daudzfunkciju taustiņš (MFT)
- ③ Bluetooth savienošanas pāri poga
- ④ LED indikators (akumulatora stāvoklis vai uzlādes stāvoklis)
- ⑤ USB-C uzlādes slots

3 Lietošana

Akumulatora uzlāde

Piezīme

- Pirms izmantojat austiņas, ievietojiet tās uzlādes ietvarā un uzlādējiet akumulatoru 2 stundas, nodrošinot optimālu akumulatora jaudu un darbības laiku.
- Izmantojiet tikai oriģinālo USB-C uzlādes kabeli, lai izvairītos no bojājumiem.
- Pirms uzlādes pabeidziet zvanu. Savienojot austiņas ar lādētāju, tās izslēgsies.
- Ja austiņas netiek izmantotas ilgu laiku, atkārtoti uzlādējams akumulators sāks zaudēt lādiņu. Lai no tā izvairītos, vismaz reizi trīs mēnešos uzlādējiet akumulatoru pilnīgi.

Uzlādes ietvars

Iespraudiet USB-C kabeļa vienu galu uzlādes ietvarā, bet otru galu - barošanas avotā.

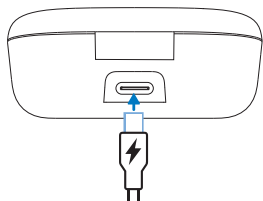

Padoms

- Uzlādes ietvars darbojas kā pārnēsājams rezerves akumulators austiņu uzlādei. Kad uzlādes ietvars ir pilnīgi uzlādēts, tas var pilnīgi uzlādēt austiņas 2 reizes.

Austiņas

Ievietojiet austiņas uzlādes ietvarā.

- Tikš sāka austiņu uzlāde, un iedegsies baltā LED lampiņa
- Kad austiņas ir pilnīgi uzlādētas, baltā gaisma nodziest

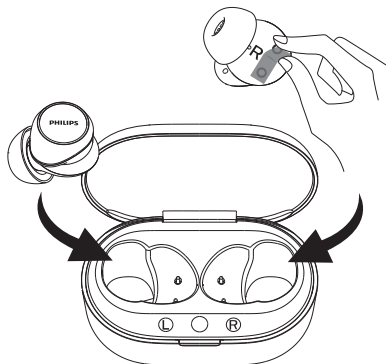

Padoms

- Parasti pilnīgai uzlādei ir nepieciešamas 2 stundas (austiņām vai uzlādes ietvaram), izmantojot USB kabeli.

Valkāšana

Izvēlieties piemērotus austiņu uzgaļus, lai nodrošinātu optimālu piegulšanu

Cieša piegulšana nodrošinās labāko skaņas kvalitāti un trokšņu likvidēšanu.

- 1 Pārbaudiet, kuri austiņu uzgaļi jums nodrošina labāko skaņu un valkāšanas komfortu.
- 2 Tiek nodrošināti 3 izmēru silikona austiņu uzgaļi: lieli, vidēji un mazi.

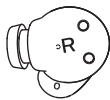
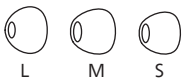

Ievietojiet austiņas

- 1 Pārbaudiet austiņu puses - kreiso un labo.
- 2 Ievietojiet austiņas ausīs un nedaudz pagrieziet, līdz tās cieši pieguļ.

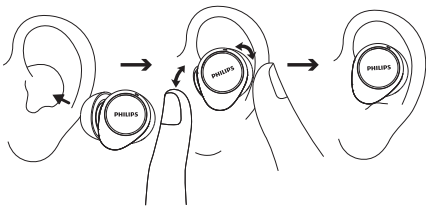

Austiņu savienošana pārī ar Bluetooth ierīci pirmo reizi

- 1 Pārliecinieties, ka austiņas ir pilnīgi uzlādētas un izslēgtas.
- 2 Atveriet uzlādes ietvara vāku. Austiņas būs savienošanas pārī režīmā un gatavas savienojumam.
 - ↳ LED lampiņas uz abām austiņām mirgos pārmaiņus baltā un zilā krāsās
 - ↳ Tagad austiņas ir savienošanas pārī režīmā un gatavas izveidot savienojumu pārī ar Bluetooth ierīci (piem., mobilo tālruni)
- 3 Bluetooth ierīcē ieslēdziet Bluetooth funkciju.
- 4 Savienojiet pārī austiņas ar Bluetooth ierīci, norādījumus skatiet Bluetooth ierīces lietotāja rokasgrāmatā.

Piezīme

- Ja pēc ieslēgšanas austiņas nevar atrast nevienu iepriekš savienotu Bluetooth ierīci, ieslēdziet savienošanas pārī režīmu (uz 3 sekundēm nospiediet pogu uz kārbas ar abām austiņām ievietotām tajā un vāku atvērtu).

Turpmāk attēlotais piemērs parāda, kā savienot pāri austiņas ar Bluetooth ierīci.

- 1 Ieslēdziet Bluetooth ierīcē Bluetooth funkciju, atlasiet **Philips TAT1209**.
- 2 Ievadiet austiņu paroli "0000" (4 nulles), ja tas tiek lūgts. Ierīcēm ar Bluetooth 3.0 vai jaunāku versiju nav nepieciešams ievadīt paroli.



Philips TAT1209

Viena austiņa (Mono režīms)

Izņemiet no uzlādes ietvara labo vai kreiso austiņu lietošanai Mono režīmā. Austiņa automātiski ieslēgsies.

Piezīme

- Izņemiet otru austiņu no uzlādes ietvara, tās automātiski savstarpēji savienosies pāri.

Austiņu savienošana pāri ar citu Bluetooth ierīci

Ja vēlaties austiņas savienot pāri ar citu Bluetooth ierīci, ieslēdziet savienošanas pāri režīmu, (nospiediet un 3 sekundes turiet nospiestu pogu uz kārbas, kad abas austiņas atrodas iekšpusē un vāks ir atvērts), pēc tam atlasiet otro ierīci, kā to darāt parasti, veicot savienošanu pāri.

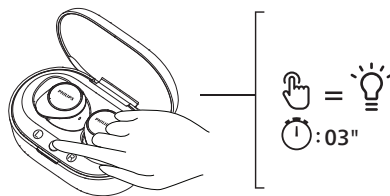

Piezīme

- Austiņas atmiņā saglabā 4 ierīces. Ja mēģināsiet savienot pāri vairāk kā 4 ierīces, agrāk pāri savienotā ierīce tiks aizstāta ar jaunāko.

4 Austiņu lietošana

Austiņu savienošana ar Bluetooth ierīci

- 1 Bluetooth ierīcē ieslēdziet Bluetooth funkciju.
- 2 Atveriet uzlādes ietvara vāku.
 - ↳ Zilā LED lampiņa mirgo.
 - ↳ Austiņas meklēs pēdējo savienoto Bluetooth ierīci un automātiski izveidos atkārtotu savienojumu. Ja pēdējā savienotā ierīce nav pieejama, austiņas meklēs un izveidos savienojumu ar otro pēdējo savienoto ierīci.



Padoms

- Ieslēdzot Bluetooth ierīcē Bluetooth funkciju pēc austiņu ieslēgšanas, jums ir jānodas uz ierīces Bluetooth izvēlni un jāsavieno austiņas ar ierīci manuāli.



Piezīme

- Dažās Bluetooth ierīcēs savienošana var nenotikt automātiski. Šādā gadījumā jums ir jānodas uz ierīces Bluetooth izvēlni un jāsavieno austiņas ar Bluetooth ierīci manuāli.

Ieslēgšana/izslēgšana

Uzdevums	MFT	Darbība
Austiņu ieslēgšana		Atveriet uzlādes ietvaru, lai ieslēgtu
Austiņu izslēgšana		Aizveriet uzlādes ietvaru, lai izslēgtu

Zvanu un mūzikas pārvaldība

Mūzikas vadība

Uzdevums	MFT	Darbība
Mūzikas atskaņošana vai pauze	Labā austiņa	Pieskarieties divas reizes
Nākamais ieraksts	Labā austiņa	Pieskarieties trīs reizes
Iepriekšējais ieraksts	Kreisā austiņa	Pieskarieties trīs reizes
Skajuma regulēšana +	Labā austiņa	Pieskarieties vienu reizi, pēc tam ilgstoši
Skajuma regulēšana -	Kreisā austiņa	Pieskarieties vienu reizi, pēc tam ilgstoši
Dinamiskais bass ieslēgts/izslēgts	Kreisā austiņa	Pieskarieties un turiet

Zvanu vadība

Uzdevums	MFT	Darbība
Atbilde uz zvanu/zvana beigšana	Labā/Kreisā austiņa	Pieskarieties vienu reizi
Zvana beigšana/Zvana noraidīšana	Labā/Kreisā austiņa	Pieskarieties divas reizes

Balss palīgs

Uzdevums	MFT	Darbība
Balss palīga (Siri/Google) aktivizēšana	Labā austiņa	Turpiniet pieskarties pēc signāla
Balss palīga apturēšana	Labā austiņa	Pieskarieties vienu reizi

Spēju režīms (zema latentuma režīms)

Uzdevums	MFT	Darbība
Spēju režīms ieslēgts/izslēgts	Kreisā austiņa	Pieskarieties divas reizes

Austiņu LED indikatora statuss

Austiņu statuss	Indikators
Austiņas ir savienotas ar Bluetooth ierīci	Baltā LED lampiņa iemirgojas vienu reizi
Austiņas ir gatavas savienošanai pāri	LED lampiņa mirgo pārmaiņus zilā un baltā krāsā
Austiņas ir ieslēgtas, bet nav savienotas ar Bluetooth ierīci	Baltā LED lampiņa iedegas ik pēc sekundes (automātiska izslēgšanās pēc 3 minūtēm)
Zems akumulatora uzlādes līmenis (austiņas)	Baltā LED lampiņa iedegas 3x ik pēc 5 sekundēm
Akumulators ir pilnīgi uzlādēts (uzlādes ietvars)	Skatiet ietvara LED lampiņu

Uzlādes ietvara LED indikatora statuss

Uzlādes laikā	Indikators
Zems akumulatora uzlādes līmenis	Deg dzeltenā LED lampiņa
Relatīvi adekvāts akumulatora uzlādes līmenis	Deg baltā LED lampiņa

Lietošanas laikā, vāks ir atvērts	Indikators
Zems akumulatora uzlādes līmenis	Baltā LED lampiņa lēni mirgo 4 ciklus
Relatīvi adekvāts akumulatora uzlādes līmenis	Izslēgts

5 Austiņu atiestatīšana

Ja saskaraties ar kādu problēmu, veicot savienošanu pārī vai savienošanu, veiciet norādītās darbības, lai atiestatītu austiņas uz rūpnīcas noklusējuma iestatījumiem.

- 1 Bluetooth ierīcē dodieties uz Bluetooth izvēlni un noņemiet **Philips TAT1209** ierīču sarakstā.
- 2 Bluetooth ierīcē izslēdziet Bluetooth funkciju.
- 3 Ievietojiet austiņas uzlādes ietvarā un atveriet vāku.
- 4 Divas reizes nospiediet pogu uz ietvara.
- 5 Izpildiet norādījumus, kas doti sadaļā "Austiņu lietošana - Austiņu savienošana ar Bluetooth ierīci".
- 6 Savienojiet pārī austiņas ar Bluetooth ierīci, atlasiet **Philips TAT1209**.

Ja austiņas nereaģē, varat veikt zemāk norādīto darbību, lai atiestatītu austiņu aparatūru.

- Ievietojiet austiņas uzlādes ietvarā un atveriet vāku. Nospiediet un turiet uz ietvara esošo pogu vairāk kā 10 sekundes.

6 Tehniskie dati

- Mūzikas atskaņošanas laiks: 6 + 12 stundas
- Gaidstāves laiks: 200 stundas
- Uzlādes laiks: 2 stundas
- Litija jonu akumulators 40 mAh katrai austiņai, litija jonu akumulators 300 mAh uzlādes ietvaram
- Bluetooth versija: 5.3
- Saderīgi Bluetooth profili:
 - HFP (Hands-Free Profile)
 - A2DP (Advanced Audio Distribution Profile)
 - AVRCP (Audio Video Remote Control Profile)
- Atbalstītie audio kodeki: SBC
- Frekvenču diapazons: 2,402-2,480 GHz
- Raidītāja jauda: < 10 dBm
- Darbības diapazons: Līdz 10 metriem
- USB-C ports uzlādei
- Brīdinājums par zemu akumulatora uzlādes līmeni: pieejams



Piezīme

- Specifikācijas var tikt mainītas bez brīdinājuma.

7 Paziņojums

Atbilstības deklarācija

Ar šo TP Vision Europe B.V. paziņo, ka šis produkts atbilst RID direktīvas 2014/53/EU un UK Radio Equipment Regulations SI 2017 No 1206 būtiskajām prasībām un citiem būtiskiem noteikumiem. Atbilstības deklarācija ir pieejama tīmekļa vietnē www.philips.com/support.

Nolietota produkta un akumulatora utilizācija



Produkts ir izstrādāts un izgatavots, izmantojot augstas kvalitātes materiālus un komponentus, kas ir pārstrādājami un lietojami atkārtoti.



Šis simbols uz produkta norāda, ka tas atbilst Eiropas Direktīvai 2012/19/EU.



Šis simbols norāda, ka produkts satur iebūvētu atkārtoti uzlādējamu akumulatoru atbilstoši Eiropas Direktīvai 2013/56/EU, ko nedrīkst izmest sadzīves atkritumos. Mēs iesakām nogādāt produktu oficiālā savākšanas punktā vai Philips servisa centrā, lai profesionāli izņemtu atkārtoti uzlādējamo akumulatoru. Iepazīstieties ar vietējo elektrisko un elektronisko ierīču un atkārtoti uzlādējamu akumulatoru šķirošanas sistēmu. Ievērojiet vietējos noteikumus un nekad neizmetiet šo produktu un atkārtoti uzlādējamus akumulatorus sadzīves atkritumos.

Pareiza atbrīvošanās no nolietota produkta un atkārtoti uzlādējamiem akumulatoriem palīdz novērst negatīvu ietekmi uz vidi un cilvēku veselību.

Iebūvētā akumulatora izņemšana

Ja jūsu valstī nav elektronisko izstrādājumu savākšanas/pārstrādes sistēmas, varat aizsargāt vidi, izņemot un nododot pārstrādei akumulatoru, pirms atbrīvojaties no austiņām.

- Pārlicinieties, ka austiņas ir atvienotas no uzlādes ietvara, pirms izņemat akumulatoru.

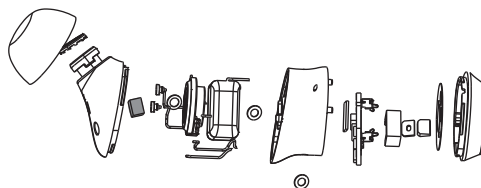

- Pārliecinieties, ka uzlādes ietvars ir atvienots no USB uzlādes kabeļa, pirms izņemat akumulatoru.

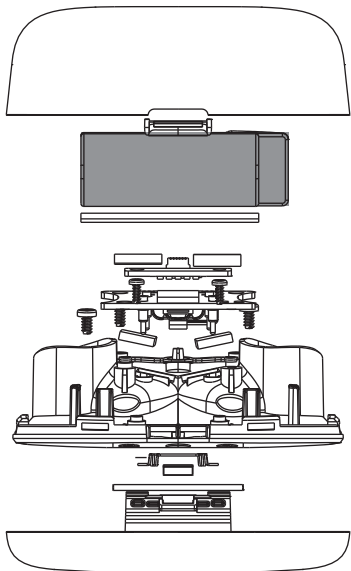

Vides informācija

Mēs esam atteikušies no jebkādiem nevajadzīgiem iepakojumiem. Esam centušies veidot iepakojumu, kas ir ērti sašķirojams trīs dažādos materiālos: kartons (kaste), polistirols (buferis) un polietilēns (maisīni, putu aizsargloksne). Jūsu sistēma sastāv no materiāliem, kurus var pārstrādāt un izmantot atkārtoti, ja to izjauc specializētā uzņēmumā. Lūdzu, ievērojiet vietējos noteikumus par atbrīvošanos no iepakojuma materiāliem, nolietotiem akumulatoriem un vecām iekārtām.

Paziņojums par atbilstību

Šī ierīce atbilst FCC noteikumu 15. daļai. Lietošanā jāievēro šādi divi noteikumi:

1. Šī ierīce nedrīkst radīt kaitīgus traucējumus, un
2. Šai ierīcei ir jāpieņem jebkādi saņemtie traucējumi, tostarp traucējumi, kas var izraisīt nevēlamu darbību.

FCC noteikumi

Šī iekārta ir testēta un atzīta par atbilstošu B klases digitālās ierīces ierobežojumiem saskaņā ar FCC noteikumu 15. daļu. Šie ierobežojumi ir noteikti, lai nodrošinātu saprātīgu aizsardzību pret kaitīgiem traucējumiem dzīvojamās zonās. Šī iekārta rada, izmanto un var izstarot radiofrekvenču enerģiju, un, ja tā netiek uzstādīta un lietota atbilstoši lietošanas pamācībai, var radīt kaitīgus traucējumus radiosakariem.

Tomēr nav garantijas, ka traucējumi netiks radīti kādas konkrētas uzstādīšanas rezultātā. Ja šī iekārta rada kaitīgus traucējumus radio vai televīzijas uztveršanai, ko var noteikt, izslēdzot un ieslēdzot iekārtu, lietotājs var mēģināt novērst traucējumus, veicot vienu vai vairākus no minētajiem pasākumiem:

- Pagrieziet uztveršanas antenu vai novietojiet to citā vietā.
- Palieliniet attālumu starp iekārtu un uztvērēju.
- Savienojiet iekārtu ar kontaktligzdu, kas neatrodas vienā ķēdē ar kontaktligzdu, kas savienota ar uztvērēju.
- Vērsieties pēc palīdzības pie izplatītāja vai pieredzējuša radio/televizoru tehniķa.

FCC starojuma iedarbības paziņojums:

Šī iekārta atbilst FCC starojuma iedarbības robežām, kas noteiktas nekontrolētai videi.

Šo raidītāju nedrīkst novietot kopā vai darbināt kopā ar jebkuru citu antenu vai raidītāju.

Uzmanību! Lietotājs tiek brīdināts, ka izmaiņas vai pārveidojumi, kurus nav skaidri apstiprinājusi par atbilstību atbildīgā puse, var anulēt lietotāja tiesības lietot šo iekārtu

Kanāda:

Šajā ierīcē ir raidītājs (-i)/uztvērējs (-i) bez licences, kas atbilst Kanādas Jauninājumu, zinātnes un ekonomiskās attīstības RSS bez licences. Lietošanā jāievēro šādi divi noteikumi: (1) Šī ierīce nedrīkst radīt kaitīgus traucējumus. (2) Šai ierīcei ir jāpieņem jebkādi saņemtie traucējumi, tostarp traucējumi, kas var izraisīt nevēlamu darbību.

CAN ICES-003(B)/NMB-003(B)

IC starojuma iedarbības paziņojums:

Šī iekārta atbilst Kanādas starojuma iedarbības ierobežojumiem, kas noteikti nekontrolētām vidēm.

Šo raidītāju nedrīkst novietot kopā vai darbināt kopā ar jebkuru citu antenu vai raidītāju.

8 Prečzīmes

Bluetooth

Bluetooth® vārdiskā zīme un logotipi ir Bluetooth SIG, Inc. reģistrētas prečzīmes, un MMD Hong Kong Holding Limited tās izmanto saskaņā ar licenci. Citas prečzīmes un tirdzniecības zīmes pieder to attiecīgajiem īpašniekiem.

Siri

Siri ir Apple Inc. prečzīme, kas reģistrēta ASV un citās valstīs.

Google

Google un Google Play ir Google LLC prečzīmes.

9 Bieži uzdoti jautājumi

Bluetooth austiņas neieslēdzas.

Akumulatora uzlādes līmenis ir zems. Uzlādējiet austiņas.

Nevaru savienot Bluetooth austiņas ar Bluetooth ierīci.

Bluetooth ir atspējots. Iespējojiet Bluetooth funkciju savā Bluetooth ierīcē un ieslēdziet Bluetooth ierīci, pirms ieslēdzat austiņas.

Savienošana pāri nedarbojas.

- Ievietojiet abas austiņas uzlādes ietvarā.
- Pārliedzieties, ka esat atspējojis Bluetooth funkciju iepriekš savienotajās Bluetooth ierīcēs.
- Bluetooth ierīces Bluetooth sarakstā izdzēsiet "Philips TAT1209".
- Savienojiet pāri austiņas (skatiet "Austiņu savienošana pāri ar Bluetooth ierīci pirmo reizi" 7. lpp.).

Bluetooth ierīce nevar atrast austiņas.

- Austiņas var būt savienotas ar iepriekš pāri savienotu ierīci. Izslēdziet savienoto ierīci vai pārvietojiet to ārpus diapazona.
- Savienojums pāri var būt atiestatīts vai austiņas iepriekš savienotas pāri ar citu ierīci. Savienojiet pāri austiņas ar Bluetooth ierīci vēlreiz, kā aprakstīts lietotāja rokasgrāmatā. (skatiet "Austiņu savienošana pāri ar Bluetooth ierīci pirmo reizi" 7. lpp.).

Bluetooth austiņas ir savienotas ar Bluetooth stereo iespējotu mobilo tālruni, bet mūzika tiek atskaņota tikai mobilā tālruņa skaļrunī.

Skatiet mobilā tālruņa lietotāja rokasgrāmatu. Atlasiet mūziku klausīšanos, izmantojot austiņas.

Audio kvalitāte ir zema, un ir dzirdams sprakšķošs troksnis.

- Bluetooth ierīce atrodas ārpus diapazona. Samaziniet attālumu starp austiņām un Bluetooth ierīci vai novērsiet šķēršļus starp tām.
- Uzlādējiet austiņas.

Audio kvalitāte ir zema, straumējot no mobilā tālruņa, straumēšana ir ļoti lēna vai nedarbojas nemaz.

Pārliedzieties, ka mobilais tālrunis atbalsta ne tikai (mono) HFP bet arī A2DP un ir saderīgs ar BT4.0x (vai jaunāku versiju) (skatiet "Tehniskie dati" 11. lpp.).

Tīriet austiņas regulāri.

- Lietojiet tīru, mitru drānu, lai regulāri notīrītu austiņas, īpaši skaņas vadus un mikroфона atveres, un novērstu tādu vielu kā sviedri un ausu vasku uzkrāšanos.
- Ja skaņas vados, gaisa atverēs vai mikroфона atverēs paliek sviedri vai ūdens pilieni, skaņas līmenis uz laiku samazinās vai pazūd pavisam. Tas nav darbības traucējums. Lietojiet mīkstu, mitru drānu, lai rūpīgi nosusinātu austiņas. Varat arī noņemt austiņu uzgaļus, pagriezt skaņas vadus uz leju un viegli pieskarties austiņām aptuveni piecas reizes, izmantojot sausu drānu vai tamlīdzīgi, lai likvidētu jebkādu iekšpusē uzkrājušos ūdeni.
- Pirms austiņu uzlādes un lietošanas pārliedzieties, ka tās ir pilnīgi sausas. Tīrīšanai neizmantojiet vienreizlietojamās spirta salvetes vai citas vielas.

Uzlādējiet austiņas regulāri.

Ja austiņas netiek izmantotas ilgu laiku, atkārtoti uzlādējams akumulators sāks zaudēt lādiņu. Lai no tā izvairītos, vismaz reizi trīs mēnešos uzlādējiet akumulatoru pilnīgi.



2023 © MMD Hong Kong Holding Limited. Visas tiesības paturētas.
Specifikācijas var tikt mainītas bez brīdinājuma.
Philips un Philips Shield Emblem ir Koninklijke Philips N.V.
reģistrētas prečzīmes, un tās tiek izmantotas saskaņā ar licenci.
Par šī produkta ražošanu un pārdošanu atbild MMD Hong Kong
Holding Limited vai kāda no tā filiālēm, un MMD Hong Kong
Holding Limited ir garantijas sniedzējs saistībā ar šo produktu.
Visi pārējie uzņēmumu vai produktu nosaukumi var būt attiecīgo
uzņēmumu, ar ko tie ir saistīti, prečzīmes.

