

# Sempre pronti ad aiutarti

Registrare il prodotto e richiedere assistenza all'indirizzo  
[www.philips.com/support](http://www.philips.com/support)



SHQ7300



## Manuale utente

**PHILIPS**



# Sommario

---

<b>1</b>	<b>Importanti istruzioni sulla sicurezza</b>	<b>2</b>
	Sicurezza per l'udito	2
	Informazioni generali	2
	Conformità ai requisiti EMF	2

---

<b>2</b>	<b>Cuffie auricolari wireless</b>	<b>3</b>
	Contenuto della confezione	3
	Altri dispositivi	3
	Panoramica delle cuffie wireless	3

---

<b>3</b>	<b>Guida introduttiva</b>	<b>5</b>
	Caricare le cuffie	5

---

<b>4</b>	<b>Associare le cuffie al telefono cellulare.</b>	<b>6</b>
	Associazione manuale	6
	Associazione NFC	6

---

<b>5</b>	<b>Utilizzo delle cuffie</b>	<b>7</b>
	Collegamento delle cuffie a un dispositivo Bluetooth	7
	Gestione delle chiamate e della musica	7

---

<b>6</b>	<b>Dati tecnici</b>	<b>9</b>
----------	---------------------	----------

---

<b>7</b>	<b>Avviso</b>	<b>10</b>
	Dichiarazione di conformità	10
	Smaltimento di prodotti e batterie obsolete	10
	Marchi	11

---

<b>8</b>	<b>Domande frequenti</b>	<b>12</b>
----------	--------------------------	-----------

# 1 Importanti istruzioni sulla sicurezza

## Sicurezza per l'udito



### Pericolo

- Per evitare danni all'udito, limitare i tempi di ascolto ad alto volume e impostare un livello di volume sicuro. Più alto è il volume, minore è il tempo di ascolto che rientra nei parametri di sicurezza.

**Quando si utilizzano le cuffie, attenersi alle indicazioni seguenti.**

- La riproduzione deve avvenire a un volume ragionevole e per periodi di tempo non eccessivamente lunghi.
- Non alzare il volume dopo che l'orecchio si è adattato.
- Non alzare il volume a un livello tale da non sentire i suoni circostanti.
- Nelle situazioni pericolose è necessario prestare attenzione o interrompere temporaneamente l'ascolto.
- Un livello di pressione sonora eccessivo di cuffie e auricolari può provocare la perdita dell'udito.
- È sconsigliabile utilizzare le cuffie coprendo entrambe le orecchie mentre si guida; tale utilizzo potrebbe essere considerato illegale in alcune zone/paesi.
- Per la propria sicurezza, evitare di distrarsi ascoltando musica o con telefonate mentre ci si trova nel traffico oppure in altri ambienti potenzialmente pericolosi.

## Informazioni generali

Per evitare danni o anomalie di funzionamento:

### Attenzione

- Non esporre le cuffie a temperature eccessivamente alte.
- Non lasciare cadere le cuffie.
- Non esporre le cuffie a gocce o schizzi.
- Evitare di immergere le cuffie in acqua.
- Non utilizzare alcun agente pulente che contenga alcol, ammoniacca, benzene o sostanze abrasive.
- Per la pulizia del prodotto, utilizzare un panno morbido inumidito con poca acqua o sapone delicato diluito.
- La batteria integrata non deve essere esposta a temperature eccessivamente alte quali luce solare, fuoco e così via.

## Informazioni sulle temperature e l'umidità in funzione e a riposo

- Utilizzare o conservare in un luogo con temperature comprese tra -15 °C (5 °F) e 55 °C (131 °F) (fino al 90% di umidità relativa).
- Alle basse o alle alte temperature, la durata delle batterie potrebbe ridursi.

## Conformità ai requisiti EMF

Questo prodotto è conforme a tutti gli standard e alle norme relativi all'esposizione ai campi elettromagnetici.

## 2 Cuffie auricolari wireless

Congratulazioni per l'acquisto e benvenuti in Philips! Per trarre il massimo vantaggio dall'assistenza fornita da Philips, registrare il proprio prodotto su [www.philips.com/welcome](http://www.philips.com/welcome).

Con queste cuffie auricolari wireless di Philips è possibile:

- effettuare comodamente chiamate wireless senza utilizzare le mani;
- ascoltare e gestire musica in modalità wireless;
- passare dalle chiamate alla musica.

### Contenuto della confezione

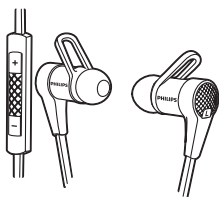

Cuffie Bluetooth wireless Philips SHQ7300



Cuscinetti in gomma sostituibili

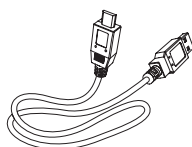

Cavo di ricarica USB (solo per le operazioni di ricarica)



Archetto x 2 set



Guida rapida

### Altri dispositivi

Un telefono o un dispositivo mobile (ad esempio un notebook, PDA, adattatore Bluetooth, lettore MP3 ecc.) che supporta il Bluetooth ed è compatibile con le cuffie.

### Panoramica delle cuffie wireless

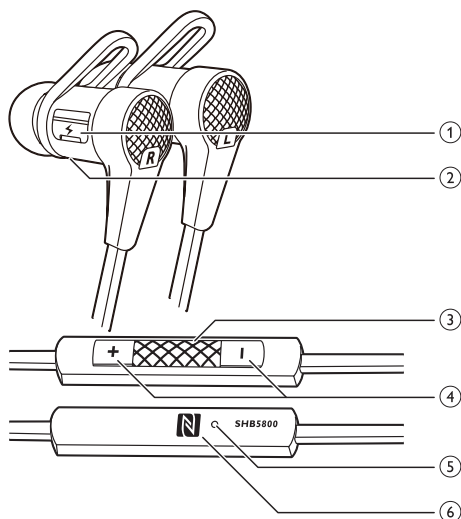

① Alloggiamento di ricarica micro USB

② LED

- ③ Pulsanti di controllo on/off, chiamata/  
musica
- ④ Pulsante di controllo volume/brano
- ⑤ Microfono
- ⑥ Zona di rilevamento NFC

# 3 Guida introduttiva

---

## Caricare le cuffie

### Nota

- Prima di usare le cuffie per la prima volta, caricare la batteria per cinque ore per garantire l'autonomia e una durata ottimali.
- Utilizzare solo il cavo di ricarica USB originale per evitare danni.
- Terminare la chiamata prima di caricare le cuffie poiché queste si spengono quando si collegano per le operazioni di ricarica.
- Le cuffie possono funzionare normalmente durante le fasi di ricarica.

Collegare il cavo di ricarica USB fornito:

- all'alloggiamento di ricarica micro USB sulle cuffie;
  - al caricatore/porta USB del computer.
- ↳ Il LED diventa bianco durante le fasi di ricarica e si spegne quando le cuffie sono completamente cariche.

### Suggerimento

- Normalmente una carica completa richiede 2,5 ore.

## 4 Associare le cuffie al telefono cellulare.

Prima di utilizzare le cuffie con un telefono cellulare per la prima volta, associarle a quest'ultimo. La corretta associazione consente di stabilire un collegamento crittografato tra le cuffie e il telefono cellulare. Le cuffie archiviano in memoria gli ultimi 4 dispositivi collegati.

Se si prova ad associare più di 4 dispositivi, il dispositivo associato per primo verrà sostituito dall'ultimo.

Ci sono due modi per associare le cuffie con il telefono cellulare:

- Associazione manuale
- Associazione NFC

### Associazione manuale

- 1 Assicurarsi che le cuffie siano completamente cariche e spente.
- 2 Tenere premuto il pulsante on/off fino all'accensione in modo alternato delle spie a LED blu e bianca.  
↳ Le cuffie rimangono in modalità di associazione per 5 minuti.
- 3 Assicurarsi che il telefono cellulare sia acceso e che la funzione Bluetooth sia attiva.
- 4 Associare le cuffie al telefono cellulare. Per informazioni dettagliate, fare riferimento al manuale utente del proprio telefono cellulare.

### Associazione NFC

- 1 Accertarsi di attivare la funzione NFC sul telefono e che la schermata dello stesso rimanga attiva.
- 2 Posizionare il telefono sopra la Zona di rilevamento NFC (vedere 'Panoramica delle cuffie wireless' a pagina 3).
- 3 Seguire le istruzioni di associazione sul telefono. Inserire la password "0000" (4 zeri) se richiesto.

#### Nota

- Accertarsi che il telefono cellulare abbia la funzione NFC disponibile e attiva.
- Accertarsi che il telefono cellulare non sia in modalità standby.
- L'associazione in modalità NFC è disponibile solo per il sistema operativo mobile Android 4.2 o versioni successive.
- Fare riferimento al manuale dell'utente del telefono cellulare per identificare l'area di rilevamento NFC.

Di seguito, verrà mostrato un esempio di come associare le cuffie con il proprio telefono cellulare.

- 1 Attivare la funzionalità Bluetooth del proprio telefono cellulare, selezionare Philips SHQ7300.
- 2 Inserire la password delle cuffie "0000" (4 zeri) se richiesto. Per i telefoni cellulari dotati di tecnologia Bluetooth 2.1+EDR o superiore non è necessario inserire alcuna password.

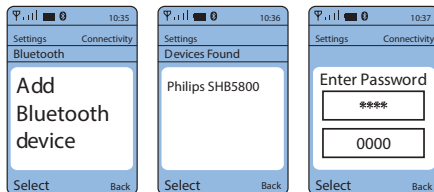



# 5 Utilizzo delle cuffie

## Collegamento delle cuffie a un dispositivo Bluetooth

- 1 Accendere il telefono cellulare/dispositivo Bluetooth.
- 2 Tenere premuto il pulsante on/off per accendere le cuffie.
  - ↳ Il LED blu lampeggia.
  - ↳ Le cuffie si ricollegano automaticamente all'ultimo telefono cellulare/dispositivo Bluetooth collegato. Se l'ultimo dispositivo non è disponibile, le cuffie tentano di ricollegarsi al penultimo dispositivo collegato.



### Suggerimento

- Se si accende il telefono cellulare/dispositivo Bluetooth o si attiva la funzionalità Bluetooth dopo aver acceso le cuffie, è necessario ricollegare manualmente le cuffie e il telefono cellulare/dispositivo Bluetooth.



### Nota

- Se le cuffie non riescono a connettersi a nessun dispositivo Bluetooth entro 5 minuti, si spegneranno per risparmiare batteria.

## Gestione delle chiamate e della musica

### Pulsanti di controllo on/off, chiamata/musica

Azione	Funzionamento	Audio o spia a LED
Accensione delle cuffie.	Tenere premuto per 2 secondi.	Tono di accensione
Spegnimento delle cuffie.	Tenere premuto per 4 secondi.	Tono di spegnimento
Riproduzione/pausa del file musicale.	Premere una volta.	N/D
Rispondere/rifiutare una chiamata.	Premere una volta.	1 segnale acustico breve
Rifiutare una chiamata in arrivo.	Tenere premuto	1 segnale acustico breve
Ricomporre l'ultimo numero.	Premere due volte.	2 segnali acustici brevi
Cambiare interlocutore durante una chiamata.	Premere due volte	1 segnale acustico breve

### Pulsante di controllo volume/brano

Consentono di regolare il volume.	Premere una volta	N/D
Brano successivo.	Tenere premuto	N/D
Brano precedente.	Tenere premuto	N/D

### Altro indicatore di stato cuffia

Stato cuffie	Spia
Le cuffie sono collegate a un dispositivo Bluetooth, mentre le cuffie stesse si trovano in modalità standby o mentre si sta ascoltando un brano musicale.	La spia a LED lampeggia in blu ogni 6 secondi.
Le cuffie sono pronte per l'associazione.	La spia a LED lampeggia in blu e bianco alternativamente.
Le cuffie sono accese ma non sono collegate a un dispositivo Bluetooth.	La spia a LED lampeggia in blu velocemente.

---

Chiamata in entrata.	La spia a LED lampeggia in blu una volta al secondo.
La batteria è scarica.	La spia a LED lampeggia in bianco.
La batteria è completamente carica.	La spia a LED bianca è spenta.

---

## 6 Dati tecnici

- Fino a 5,5 ore di musica o 6 ore di conversazione
- Fino a 150 ore in standby
- Durata standard con una carica completa della batteria: 2,5 ore
- Batteria ricaricabile agli ioni di litio (85 mAh)
- Bluetooth 3.0, supporto Bluetooth mono (Headset Profile - HSP, Hands-Free Profile - HFP), supporto Bluetooth stereo (Advanced Audio Distribution Profile - A2DP; Audio Video Remote Control Profile - AVRCP)
- Portata: fino a 10 metri (33 piedi)
- Riduzione dell'eco e del rumore digitale
- Spegnimento automatico



### Nota

- Le specifiche sono soggette a modifica senza preavviso.

# 7 Avviso

## Dichiarazione di conformità

Con la presente, WOOX Innovations dichiara che questo prodotto è conforme ai requisiti essenziali e ad altre disposizioni correlate della Direttiva 1999/5/EC. La Dichiarazione di conformità è presente sul sito [www.p4c.philips.com](http://www.p4c.philips.com).

Questo prodotto è stato ideato, testato e realizzato in base alla Direttiva europea R&TTE 1999/5/CE.

## Smaltimento di prodotti e batterie obsolete



Questo prodotto è stato progettato e realizzato con materiali e componenti di alta qualità, che possono essere riciclati e riutilizzati.



Questo simbolo indica che il prodotto è conforme alla Direttiva europea 2012/19/EU.



Questo simbolo indica che il prodotto contiene una batteria ricaricabile integrata che è soggetta alla Direttiva Europea 2013/56/EU e non può quindi essere gettata insieme ai normali rifiuti domestici. Si consiglia di portare l'apparecchio presso un punto di raccolta o un centro assistenza Philips dove un tecnico provvederà alla rimozione della batteria.

Informarsi sul sistema di raccolta differenziata in vigore per i prodotti elettrici ed elettronici, e sulle batterie ricaricabili nella zona in cui si desidera smaltire il prodotto. Seguire le normative locali e non smaltire mai il prodotto e le batterie ricaricabili con i normali rifiuti domestici. Il corretto smaltimento delle batterie ricaricabili e dei prodotti non più utilizzabili aiuta a prevenire l'inquinamento ambientale e possibili danni alla salute.

## Rimozione della batteria integrata



### Nota

- Assicurarsi che le cuffie non siano collegate al cavo di ricarica USB prima di rimuovere la batteria.

Se nel proprio paese non è presente alcun sistema di raccolta/riciclaggio dei prodotti elettronici, è possibile tutelare l'ambiente rimuovendo e riciclando la batteria prima di smaltire il prodotto.

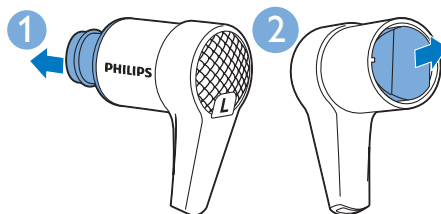

## Informazioni per il rispetto ambientale

L'uso di qualsiasi imballo non necessario è stato evitato. Si è cercato, inoltre, di semplificare la raccolta differenziata, usando per l'imballaggio tre materiali: cartone (scatola), polistirene espanso (materiale di separazione) e polietilene (sacchetti, schiuma protettiva).

Il sistema è composto da materiali che possono essere riciclati e riutilizzati purché il disassemblaggio venga effettuato da aziende specializzate. Attenersi alle norme locali in materia di riciclaggio di materiali per l'imballaggio, batterie usate e apparecchiature obsolete.

---

# Marchi

---

## Bluetooth

Il marchio e i logo Bluetooth® sono di proprietà di Bluetooth SIG, Inc., pertanto l'utilizzo di tali marchi da parte di WOOX Innovations Limited è consentito su licenza.

## 8 Domande frequenti

**Le cuffie Bluetooth non si accendono.**

La batteria è scarica. Caricare le cuffie.

**Non è possibile associare le cuffie Bluetooth con un telefono cellulare.**

Il Bluetooth è disabilitato. Abilitare la funzione Bluetooth sul telefono cellulare e accendere quest'ultimo prima di accendere le cuffie.

**L'associazione non viene effettuata**

Accertarsi che le cuffie si trovino in modalità di associazione.

- Seguire i passaggi descritti in questo manuale dell'utente (vedere 'Associare le cuffie al telefono cellulare.' a pagina 6).
- Accertarsi che la spia a LED lampeggi in blu e bianco alternativamente prima di rilasciare il pulsante on/off. Mantenere premuto il pulsante se viene visualizzato solo il LED blu.

**Il telefono cellulare non trova le cuffie**

- Le cuffie potrebbero essere connesse a un dispositivo già associato in precedenza. Spegnerle il dispositivo a cui sono connesse le cuffie o spostarlo al di fuori del raggio d'azione.
- Le associazioni precedenti potrebbero essere state reimpostate oppure le cuffie sono state associate in precedenza a un altro dispositivo. Associare nuovamente le cuffie al telefono come indicato nel manuale dell'utente (vedere 'Associare le cuffie al telefono cellulare.' a pagina 6).

**Le cuffie Bluetooth sono collegate a un telefono cellulare con funzione Bluetooth stereo, ma la musica viene riprodotta esclusivamente dall'altoparlante del telefono cellulare.**

Fare riferimento alla guida dell'utente del telefono cellulare in uso. Selezionare l'ascolto della musica tramite le cuffie.

**La qualità audio è bassa e disturbata.**

Il dispositivo Bluetooth è fuori campo. Ridurre la distanza tra le cuffie in uso e il dispositivo Bluetooth o rimuovere gli ostacoli fra i due dispositivi.

**La qualità audio non è soddisfacente quando lo streaming dal telefono cellulare risulta molto lento oppure lo streaming audio non funziona affatto.**

Accertarsi che il telefono cellulare in uso non solo supporti il profilo HSP/HFP (mono) ma anche quello A2DP (vedere 'Dati tecnici' a pagina 9).

**È possibile sentire la musica ma non è possibile controllarla sul dispositivo Bluetooth (ad esempio riprodurre/mettere in pausa/andare al brano successivo/precedente).**

Accertarsi che la sorgente audio Bluetooth supporti il profilo AVRCP (vedere 'Dati tecnici' a pagina 9).

**Gli auricolari Bluetooth resistono al sudore/acqua?**

Gli auricolari Bluetooth resistono al sudore fino al livello IPX2, ma non sono progettati per resistere all'acqua nei punti di uscita dell'audio. Non lavare gli auricolari con acqua corrente, immergerli in acqua o utilizzarli sotto l'acqua.

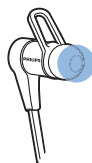

Per ulteriore assistenza, visitare [www.philips.com/support](http://www.philips.com/support).





2015 © WOOX Innovations Limited.

Tutti i diritti riservati.

Philips e il logo a forma di scudo Philips sono

marchi registrati di Koninklijke Philips N.V.

Questi ultimi vengono utilizzati da WOOX

Innovations Limited su licenza da parte di

Koninklijke Philips N.V.

UM\_SHQ7300\_00\_IT\_V1.0

wk1510

**CE 0890**

