

# PHILIPS

Kell-raadio

AJ100

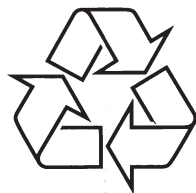

Külastage Philipsit internetis:  
<http://www.philips.com>

Eestikeelne kasutusjuhend

PHILIPS

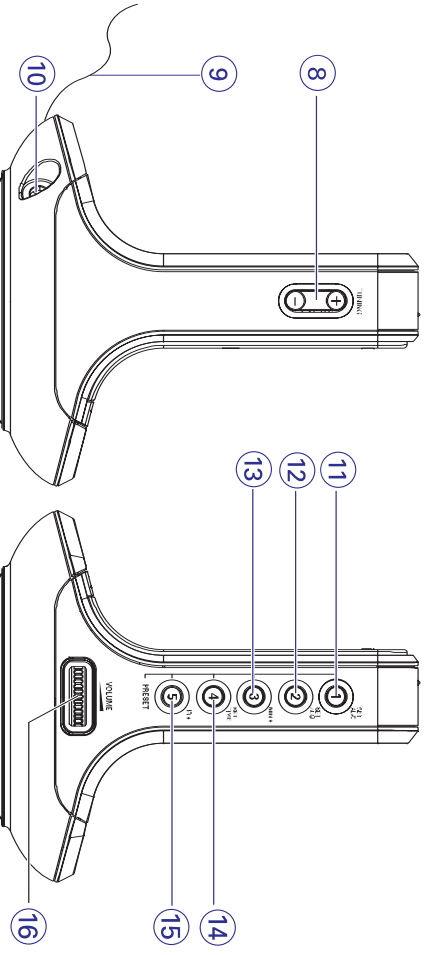
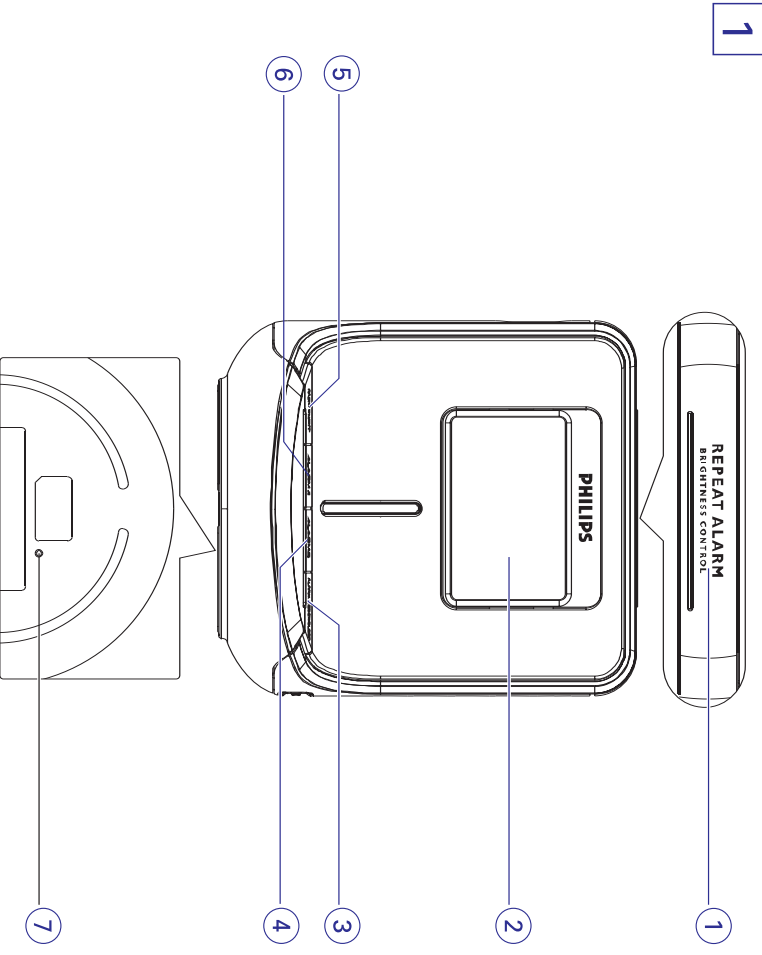

## PROBLEEMIDE LAHENDAMINE

Vea tekkimisel vaadake üle allpool olevad punktid enne, kui viite seadme parandusse.

Kui te ei ole võimeline lahendama tekkinud probleemi neid vihjeid järgides, konsulteerige edasimüüja või hooldusfirmaga.

**HOIATUS:** *Mitte ühelgi tingimusel ei tohi te üritada seadet iseseisvalt parandada, kuna see katkestab garantii. Ärge avage seadet, kuna võib esineda elektrilöögi oht.*

### Ei ole heli

- Helitugevus pole korralikult reguleeritud
- Reguleerige helitugevuse taset VOLUME

### Ekraani viga / seade ei reageeri ühelegi nupuvajutusele

- Elektriline valetooming
- Vajutage pastapliatsiga **RESET** nupuauku seadme põhjas.

### Halb helikvaliteet, müra FM raadiojaamade kuulamise ajal

- Nõrk raadiosignaal
- Reguleerige rõngassaba antenni asendit.

### Äratussignaal ei hakka tööle

- Äratussaaeg või -režiim ei ole korralikult seadistatud.
- Vaadake **ÄRATUSAJA SEADISTAMINE**
- Raadio helitugevus on liiga madal.
- Reguleerige helitugevust
- **ALARM** 🎵 ei ole häälestatud raadiojaamale
- Kontrollige, kas seade on häälestatud raadiojaamale enne, kui seadistate **ALARM** 🎵 ja lülitate välja.

### HOIATUS!

- Nähtav ja nähtamatu lasekiirus. Kui kate on avatud, siis ärge vaadake läätse.
- Kõrge pinge! Ärge avage! Te võite saada elektrilöögi. Seade ei sisalda kasutaja poolt vahetatavaid osi.
- Seadme modifitseerimine võib lõppeda ohtliku EMC kiirguse saamisega või mõne muu ohtliku toiminguga.

2

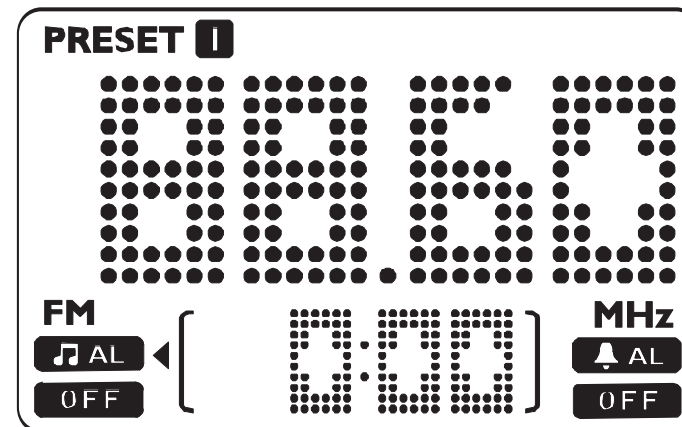

3

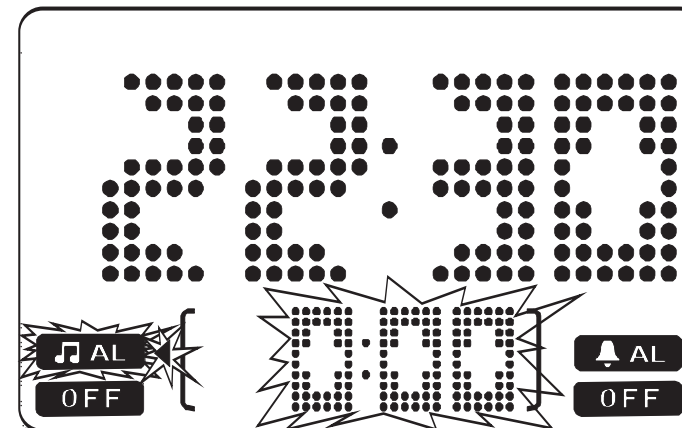

4

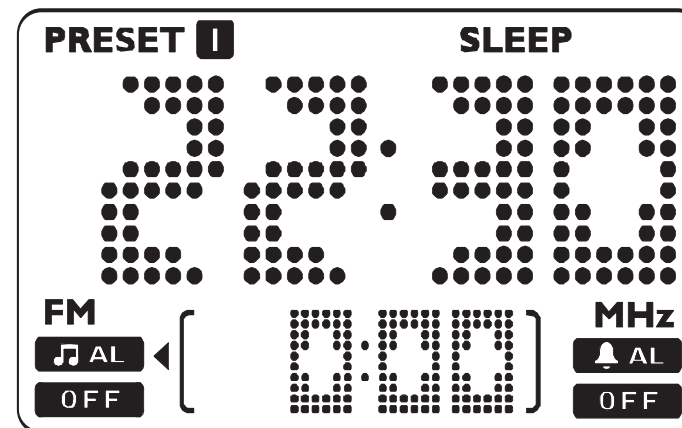

## KAASASOLEV LISAVARUSTUS

- 1 x AC 7.5V adapter  
(sisend. 220-230 V ~ 50 Hz 30 mA, väljund: 7.5V SYMBOL 250mA)

## PEALMINE JA ESIPANEEL (VAADAKE JOONIS 3)

- REPEAT ALARM / BRIGHTNESS CONTROL**
  - lülitab äratuse välja 9minutiliseks perioodiks
  - muudab ekraanivalgustuse heledustaset
  - lülitab uneaja funktsiooni välja
- Ekraan (DISPLAY)** kuvab kella- / äratusaja ja seadme oleku
- ALARM RESET/ SLEEP**
  - peatab aktiivse äratuse 24 tunniks
  - aktiveerib raadio uneaja funktsiooni jaoks
  - kuvab / aktiveerib / lülitab välja unetaimeri
- ALARM** 
  - lülitab äratuse sisse või välja
  - kuvab kellaaja
- RADIO ON / OFF**
  - kuvab / reguleerib / lülitab välja raadio; kuvab raadio sageduse
  - lülitab unetaimeri välja
- ALARM** 
  - lülitab raadiorežiimi sisse või välja
  - kuvab kellaaja
- RESET** – vajutage, kui seade / ekraan ei reageeri ühelegi nupuvajutusele

## UNEAEG

Sellel seadmel on sisse ehitatud taimer, mis lülitab seadme automaatselt välja pärast seatud ajaperioodi. On võimalik valida 4 erineva aja vahel, pärast mida seade end välja lülitab.

### UNEAJA SEADISTAMINE

- 1 sekundi jooksul vajutage **ALARM RESET / SLEEP** kaks korda, kuni seadmel kuvatakse **SLEEP** ja **SL:60**.
  - Raadio lülitatakse automaatselt sisse ja valitakse viimati kuulatud raadiojaam.
- Et valida muud uneaja valikut, siis vajutage uuesti **ALARM RESET / SLEEP** ühe sekundi vältel enne kui ekraan suundub tagasi kellaaja režiimi.
  - 🔔 Ekraanil kuvatakse järjekorras: **SL:60, SL:30, SL:15** ja **OFF**.
- Uneaja funktsiooni välja lülitamiseks vajutage kas:
  - **RADIO ON/OFF**
  - **REPEAT ALARM / BRIGHTNESS CONTROL**.
  - **ALARM RESET/ SLEEP** üks või mitu korda, kuni **SLEEP** kaob ekraanilt.

## HOOLDUS

- Eemaldage seade vooluvõrgust, kui te ei kavatse seda pikemat aega kasutada.
- Ärge asetage seadet tilkivate või pritsivate esemete lähedusse.
- Vältige seadme kokkupuutumist liigse niiskuse, vihma, liiva ning tugevast kütmisest ja otsesest päikesevalgusest põhjustatud kõrge temperatuuriga.
- Seadme puhastamiseks kasutage pehmet kergelt niisutatud nahast puhastuslappi. Ärge kasutage lahuseid, mis sisaldavad alkoholi, piiritust, ammoniaaki või muid söövitavaid aineid, mis võivad seadme korpus kahjustada.

### INFORMATSIOON KESKKONNA KOHTA

Selle seadme puhul ei ole kasutatud üleliigset pakkematerjali. Me oleme andnud endast parima, et pakendit oleks võimalik eraldada kaheks erinevaks materjaliks: paber ning papp.

**Seade sisaldab materjale, mida on võimalik vastavates ettevõtetes taastöödelda. Palun järgige pakkematerjalide, tüühjade patareide ja vana tehnika hävitamisel kohalikke nõudeid.**

### Vanast tootest vabanemine

Teie toode on disainitud ja toodetud kõrge kvaliteediga materjalidest ja komponentidest, mida saab ümber töödelda ja taaskasutada.

Kui selline ristiga prügikasti sümbol on toote küljes, siis see tähendab, et toode on Euroopa Direktiivi 2002 / 96 / EC poolt kaetud.

Palun viige ennast kurssi elektriliste ja elektrooniliste toodete kohalike kokku kogumise süsteemidega.



Palun käituge vastavalt kohalikele reeglitele ning ärge visake oma vanu tooteid tavalise olmeprügi hulka. Vanade toodete õige äraviskamine aitab vältida potentsiaalseid negatiivseid tagajärgi keskkonnale ja inimtervisele.











## ÄRATUSE KASUTAMINE

### ÜLDINE









Võimalik on seadistada kaks erinevat äratusaega. See on kasulik siis, kui te peate üles ärkama kahel erineval ajal, näiteks tööpäevadel ja nädalavahetustel.

- ALARM  – raadio režiim.
- ALARM  – piiksuv režiim. See sujuva ärkamise piiksuv alarm suurendab piiksumistooni sagedust sekunditega.

## ÄRATUSAJA JA -REŽIIMI SEADISTAMINE

1. Kontrollige, et raadio on välja lülitatud
2. Vajutage nupp **ALARM**  või **ALARM**  sisse.
  - 🔦 Ekraanil: Vastava  **AL** või  **AL** ikooni alt kaob kiri **OFF**.
3. Vajutage ja hoidke all nuppu **SET AL**  või **SET AL** , kuni äratusaja numbrid hakkavad vilkuma.
4. Hoidke all või vajutage nuppe **HR +** või **MIN +**, et seada ja reguleerida vastavalt tunde ja minuteid. Vabastage **HR +** või **MIN +**, kui olete seadistanud soovitud valiku.
5. Kui on seatud nii minutid kui ka tunnid, siis vajutage nuppu **SET AL**  või **SET AL** , et kinnitada valik.

### Märkused:

- Kui te olete valinud **ALARM** , siis veenduge, et te olete enne seadme välja lülitamist häälestanud korralikult raadiojaama.
- Kui te seadistate ja aktiveerite sama äratusaja mõlema äratuse jaoks, siis ainult **ALARM**  aktiveerub seadistatud ajal.
- Kui nii **ALARM**  ja **ALARM**  on sisse lülitatud, siis ekraan kuvab vaikimisi lähima äratusaja.
- Äratusaja **ALARM**  või **ALARM**  kontrollimiseks vajutage vastavalt **ALARM**  või **ALARM** .
- Äratushelinavõi kordusäratuse režiimi ajal ei ole võimalik reguleerida äratusaega.

## ÄRATUSE VÄLJA LÜLITAMINE

Äratust on võimalik kolmel viisil välja lülitada. Välja arvatud juhul, kui te lülitate äratuse täielikult välja, 24-tunnine äratuse taaseadistamine valitakse automaatselt pärast 59 minuti möödumist ajast, kui äratus on esimest korda kinni lülitatud.



### 24-tunnine äratuse taaseadistamine

Kui te soovite, et äratus lülitaks koheselt kinni, kuid jätkuks järgmisel päeval, siis:

- Vajutage **ALARM RESET / SLEEP**.
  - Te kuulete piiksuvat tooni, mis kinnitab 24-tunnise äratuse taaseadistamise aktiveerimist.

### Äratuse kordus







See kordab äratushelinat 9-minutiliste intervalliga.

- Äratushelina ajal vajutage **REPEAT ALARM / BRIGHTNESS CONTROL**.
  - 🔦 Ekraanil kuvatakse  **AL** või  **AL** vilkuvana kordusäratuse ajal.
- Korrake seda soovi korral kuni 6 korda.

### Äratuse täielik väljalülitamine

- Kui raadio on välja lülitatud, siis vajutage **ALARM**  või **ALARM**  üks või mitu korda, kuni kiri **OFF** (VÄLJAS) ilmub vastava äratusikooni (  **AL** ) või (  **AL** ) alla.

## KÜLGPANEEL

8. **TUNING** +/- – häälestab raadiojaamu
9. **Rõngassaba antenn** – (seadme all) parandab FM vastuvõttu
10. **DC 7.5V**    – AC/DC 7.5V adapteri pesa
11. **SET AL**  / **(PRESET) 1**
  - seadistab **AL SYMBO**  ja
  - salvestab, suundub ja kuvab raadiojaama 1. mälupeas
12. **SET AL**  / **(PRESET) 2**
  - seadistab **AL**  aja
  - salvestab, suundub ja kuvab raadiojaama 2. mälupeas
13. **MIN + / PRESET 3**
  - reguleerib kellaaja ja äratuse jaoks minuteid
  - salvestab, suundub ja kuvab raadiojaama 3. mälupeas
14. **SET TIME / PRESET 4**
  - seadistab kellaaja
  - salvestab, suundub ja kuvab raadiojaama 4. mälupeas
15. **HR + / PRESET 5**
  - reguleerib kellaaja ja äratuse jaoks tunde
  - salvestab, suundub ja kuvab raadiojaama 5. mälupeas
16. **VOLUME** reguleerib helitugevust

## VOOLUTOIDE

### Vooluadapter

1. Ühendage vooluadapter seadme **DC 7.5V** pessa ja seejärel vooluvõrku.

**Abistav vihje:** Kahjustuste vältimiseks kasutage ainult kaasasolevat adapterit.

**Seadme tüübiplaat asub seadme all**

**See seade vastab Euroopa Ühenduse raadiosageduste tingimustele.**

## TAGAVARAVOOL

Tagavaravool võimaldab teil säilitada eelsalvestatud raadiojaamade, äratuse ja kellaaja seadistuse kuni 3 minutiks, kui elektrivarustus on häireid, nagu näiteks elektrivoolu katkestused. Raadiokell ja ekraanivalgustus lülitatakse välja. Kui vool taastub, kuvatakse ekraanile õige kellaeg.

Kui elektrivool taastub hiljem kui **3 minuti** pärast, siis ekraanil kuvatakse:

- kellaaja vilkumine - näitab, et te peate uuesti seadistama kellaaja

## PEAMISED TOIMINGUD

### RESET

Kui ekraan ja seadme elektroonilised funktsioonide saavad segatud, näiteks staatilist elektrit põrandalt, äikesetormi ajal, siis RESET võimaldab kustutada kõik eelmised seadistuse ja alustada uuesti.

- Kasutage pastakat, et vajutada RESET nupule augus, mille leiате seadme põhja alt.

### EKRAANIVALGUSTUSE HELEDUS

Vajutage nuppu **REPEAT ALARM/ BRIGHTNESS CONTROL** üks või mitu korda.

- Ekraanivalgustuse heledus muutub järgmises järjestuses:  
**BRIGHT (HELE) -> LOW (MADAL) -> OFF (VÄLJAS) -> BRIGHT (HELE) ...**

## KELLAAJA SEADMINE

Kellaiega kuvatakse 24-tunnisena.

1. Kontrollige, et raadio on välja lülitatud.
2. Vajutage nuppu **SET TIME**, et siseneda kellaaja seadistuste režiimi
3. Hoidke all või vajutage nuppe **HR +** või **MIN +**, et seada ja reguleerida vastavalt tunde ja minuteid. Vabastage HR + või MIN +, kui olete seadistanud soovitud valiku.
4. Vajutage kinnitamiseks **SET TIME**.

## RAADIO

1. Vajutage üks kord nupule **RADIO ON / OFF**, et raadio sisse lülitada.
  - Ekraanil kuvatakse korra viimati valitud laineala raadiosagedus enne, kui suundutakse tagasi kellaajale. Teie eelsalvestatud raadiojaam on samuti kuvatud, kui te kuulate seda mälupeas (Vaadake joonist 2).
2. Reguleerige helitugevust nupuga **VOLUME**.
3. Et valida eelsalvestatud raadiojaamu, siis vajutage vastavat **PRESET** nuppu (1-5) üks või mitu korda.
4. Vajutage **RADIO ON / OFF**, et raadio välja lülitada.

### RAADIOJAAMADE HÄÄLESTAMINE

#### Automaatne häälestamine

- Vajutage **TUNING +/-** ühe sekundi jooksul või kauem, et häälestada raadiojaamu.
  - Raadio häälestub automaatselt jaamale, millel on piisavalt tugev signaal.

#### Käsitsi häälestamine

- Vajutage korra **TUNING +/-** ja korduvalt, kuni te jõuate soovitud sageduseni.

#### Vastuvõtu parandamiseks:

**FM:** Reguleerige rõngassaba antenni optimaalse vastuvõtu saamiseks.

### RAADIOJAAMADE SALVESTAMINE JA MÄLUPESADE KASUTAMINE

Te saate salvestada mälu 5 raadiojaama.

1. Häälestage soovitud raadiojaam (vaadake RAADIOJAAMADE HÄÄLESTAMINE).
2. Et salvestada mälupeasa, hoidke all üks mälupeasa PRESET nuppudest 1-5, kuni kuulete signaali.
  - Ekraanil kuvatakse raadiojaama mälupeasa number.
3. Korra samme 1 and 2, et salvestada teised raadiojaamad.
- Te saate mälupeasa üle salvestada, salvestades sellele uue sageduse.
4. Vajutage ühte nuppudest **PRESET 1-5**, et kuulata soovitud raadiojaama.