

PHILIPS

DAB+ радио

Серија 5000

R5505

Корисничко упатство



Регистрирајте го вашиот производ и добијте поддршка на
www.philips.com/support

Содржина

1	Важно	2
	Безбедност	2

2	Вашето FM/DAB радио	3
	Вовед	3
	Што има во кутијата	3
	Преглед на главната единица	4

3	Почетни чекори	5
	Подгответе ја радио антената	5
	Поврзување со напојување	5
	Вклучување	6
	Прилагодување на нивото на јачина на звук	6
	Префрлање на режим на подготвеност	6

4	Слушање DAB радио	6
	Пребарување за DAB радиостаници	6
	Зачувување радиостаници DAB	7
	Избирање меморирана DAB радиостаница	7
	Прикажување информации за DAB	7
	Користење мени во режим DAB	7

5	Слушање FM радио	8
	Пребарување за FM радиостаници	8
	Зачувување FM радиостаници	8
	Избирање меморирана FM радиостаница	9
	Користење мени во режим FM	9
	Прикажување FM информации	9

6	Други карактеристики	10
	Репродуцирање аудио преку Bluetooth	10
	Користење мени во режим Bluetooth	10
	Тајмер за готвење	10
	Тајмер за спиење	11

7	Информации за производот	11
----------	---------------------------------	-----------

8	Решавање проблеми	12
----------	--------------------------	-----------

9	Известување	13
	Усогласеност	13
	Грижа за животната средина	13
	Известување за заштитен знак	13

1 Важно

Безбедност



Предупредување

- Никогаш немојте да го вадите куќиштето на ова радио.
 - Никогаш немојте да подмачкувате ниту еден дел од ова радио.
 - Никогаш немојте да го поставувате ова радио над друга електрична опрема.
 - Чувајте го радиото подалеку од директна сончева светлина, отворен пламен или топлина.
 - Уверете се дека секогаш имате лесен пристап до кабелот за електрично напојување, приклучокот или адаптерот за да го исклучите радиото со интернет од електрично напојување.
- Прочитајте ги и следете ги овие упатства.
 - Уверете се дека има доволно слободен простор околу производот за вентилација.
 - За секако сервисирање ангажирајте квалификуван сервисен персонал. Сервисирање е потребно кога радиото е оштетено на кој било начин; кога електричниот кабел или приклучокот се оштетени, истурена е течност или предмети паднале во радиото со интернет, радиото било изложено на дожд или влага, не работи нормално или паднало.
 - Користете само додатоци/прибор наведени од производителот.
 - Користете само уреди за електрично напојување што се наведени во корисничкото упатство.
 - Исклучете го производот при грмотевици или кога не се користи долг временски период.
 - Производот не треба да биде изложен на капење или прскање.
 - Не ставајте никакви извори на опасност на производот (на пр., предмети наполнети со течност, запалени свеќи).
- Таму каде што приклучокот на адаптерот за директно вклучување се користи како уред за исклучување, уредот за исклучување треба да остане лесно пристапен и употреблив.
 - Не употребувајте го апаратот во близина на вода.
 - Инсталирајте во согласност со упатствата на производителот.
 - Не инсталирајте во близина на никакви извори на топлина како радијатори, греалки, печки или други апарати (вклучувајќи и засилувачи) што создаваат топлина.

2 Вашето FM/ DAB радио

Ви честитаме на купувањето и добре дојдовте во Philips! За целосна корист од поддршката што ја нуди Philips, регистрирајте го вашиот производ на www.philips.com/welcome.

Вовед

Со ова радио, можете да:

- слушате FM радио и радио со дигитално аудио емитување (DAB);
- репродуцирате аудио од уреди со овозможен Bluetooth.

Што има во кутијата

Проверете ја и одредете ја содржината на вашето пакување:

- FM/DAB радио
- Адаптер за електрично напојување
- Кратко упатство
- Брошура за безбедност и гаранција

Преглед на главната единица

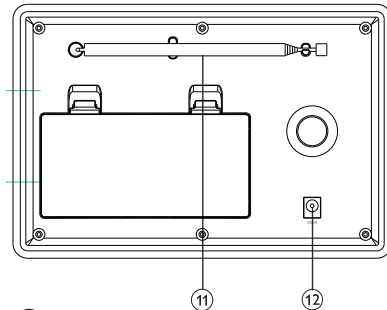
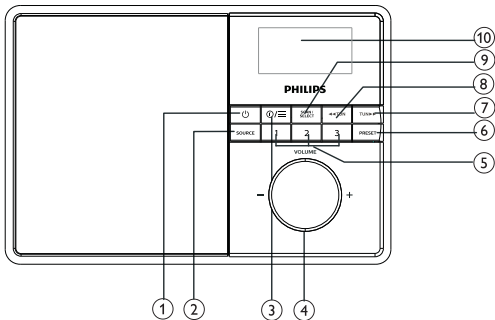

1

- Го вклучува радиото.
- Префрла во режим на подготвеност.

2 SOURCE

- Изберете извор: Bluetooth, DAB или FM радио.

3 ИНФО/МЕНИ

- Притиснете да се прикажат информации во FM/DAB режим.
- Во работен режим, притиснете и задржете да пристапите до главното мени.

4 Копче VOL

- Притиснете да ја прилагодите јачината на звукот.

5 Меморирани станици (1, 2, 3)

- Зачувување/директен пристап до меморирани 1, 2, или 3.

6 PRESET

- Зачувува радиостаници.
- Прикажува и избира меморирани станици.

7 <<TUN

- Во режим на Bluetooth: Притиснете да прескокнете на претходната нумера.
- Во режим на пребарувач: Пребарување за радиостаница.
- Се движи низ листата на менито.

8 TUN >>

- Во режим на Bluetooth: Притиснете да прескокнете на следната нумера.
- Во режим на пребарувач: Пребарување за радиостаница.
- Се движи низ листата на менито.

9 SCAN/SELECT

- Притиснете да го потврдите изборот.
- Притиснете и задржете за автоматско скенирање на сите станици во режим на FM пребарувач.

10 ЕКРАН ЗА ПРИКАЖУВАЊЕ

- Показува тековен статус.

11 Радио антена

- Го подобрува радио приемот.

12 DC IN

- Поврзување со доставениот адаптер за електрично напојување.

3 Почетни чекори

Секогаш следете ги упатствата во ова поглавје едноподруго.

Подгответе ја радио антената

За подобар радио прием, целосно извлекете ја и прилагодете ја положбата на антената.

Напомена

- За да спречите интерференција, поставете ја антената најдалеку можно од кои било други извори на зрачење.

Поврзување со напојување

Ова радио може да го користите со електрично напојување или со батериско напојување.

Опција 1: Електрично напојување

Внимание

- Ризик од оштетување на производот! Уверете се дека електричниот напон соодветствува на напонот отпечатен на задниот дел или долниот дел од радиото.
- Ризик од струен удар! Кога го исклучувате кабелот за наизменично напојување, секогаш влечете го приклучокот од приклучницата. Никогаш не влечете го кабелот.

- 1 Поврзете го адаптерот за напојување на:
 - приклучницата **DC IN** на задниот дел на радиото и штекерот во ѕидот.

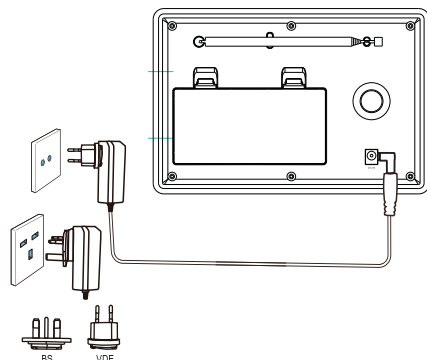

Опција 2: Батериско напојување

Внимание

- Батериите (пакување батерии или инсталираните батерии) не треба да се изложуваат на прекумерна топлина како што е сончева светлина, оган и слично.
- Опасност од експлозија ако батеријата е неправилно заменета. Заменете само со ист еквивалентен тип.
- Не мешајте батерии (стари и нови или карбонски и алкални и сл.).
- Извадете ги батериите ако се истрошени или ако единицата нема да се користи долго време.

- 1 Отворете го делот за батерии на задниот дел на единицата.
- 2 Ставете четири батерии со големина R14/UM-2/C (не се доставени) со правилен поларитет (+/-) како што е наведено, потоа затворете го делот за батерии.
↳ Единицата е подготвена за работење.

Внимание

- Иконата „Слаба батерија“ се покажува кога батериското напојување е слабо. Заменете ги батериите или поврзете на наизменично напојување да осигурате нормално работење.

Напомена

- Батериите содржат хемиски супстанции, затоа тие треба правилно да се фрлат.

Вклучување

- Притиснете ϕ .
 - ↳ Радиото се префрла на последниот избран извор.

Прилагодување на нивото на јачина на звук

- Свртете неколку пати **+ VOL** - да ја прилагодите јачината на звук.

Префрлање на режим на подготвеност

- Притиснете ϕ повторно.
 - ↳ Екранот е замаглен.
 - ↳ Времето и датумот (ако се поставени) се прикажуваат.



Напомена

- Ако системот е неактивен 15 минути, радиото автоматски се префрла на режим на подготвеност.
- Да се продолжи траењето на батериите, можете комплетно да ја исклучите единицата со притискање и задржување на копчето ϕ . Притиснете и задржете го копчето ϕ повторно за повторно да ја вклучите.

4 Слушање DAB радио

Пребарување за DAB радиостаници

Прв пат кога ќе изберете режим на радио DAB, или ако листата на станици е празна, радиото автоматски врши целосно скенирање.

- Неколку пати притиснете **SOURCE** да изберете **[DAB]** режим.
 - ↳ **[Scanning]** се прикажува.
 - ↳ Радиото ги скенира и автоматски ги зачувува сите радиостаници DAB, а потоа ја емитува првата достапна станица.
 - ↳ Листата на станици е меморирана во радиото. Следниот пат кога ќе го вклучите радиото, не започнува скенирање на станици.

Да пребарувате станица од достапната листа на станици:

- Во режим DAB, притиснете **TUN▶▶/◀◀TUN** за да се движите низ достапните DAB станици.



Совет

- Станиците може да се сменат од време на време. Да ја ажурирате листата со станици, изберете ја опцијата од менито **[Full scan]** да извршите целосно скенирање.

Зачувување радиостаници DAB

Напомена

- Може да зачувате максимум 20 меморирани DAB радиостаници.

- 1 Во режим DAB, пребарувајте за радиостаница DAB.
- 2 Притиснете и задржете **PRESET** две секунди.
↳ Се прикажува **Зачувај меморирана**.
- 3 Притиснете **TUN▶▶/◀◀TUN** да изберете број за меморирање.
- 4 Притиснете **SCAN/SELECT** да потврдите.
↳ Се прикажува **[Preset stored]**.
↳ Станицата е зачувана на избраната позиција.

Напомена

- При чекор 2 исто така може да го притиснете и задржите копчето за меморирање 1, 2 или 3 за директно да ја зачувате постојната станица на соодветната позиција.
- Да отстраните меморирана DAB радиостаница, зачувајте друга станица на нејзиното место.

Избирање меморирана DAB радиостаница

Во режим DAB имате два начина да изберете меморирана радиостаница.

Опција А:

- 1 Притиснете **PRESET**.
↳ Се прикажува **Отповикај меморирана**.
- 2 Притиснете **TUN▶▶/◀◀TUN** да изберете број за меморирање.
- 3 Притиснете **SCAN/SELECT** да потврдите.

Опција Б:

- Директно притиснете ги нумеричките копчиња 1-3.

Прикажување информации за DAB

Додека слушате радио DAB, притиснете **⓪/≡** неколку пати да поминете низ следниве информации (ако се достапни):

- ↳ Режим на радио
- ↳ Тајмер за готвење
- ↳ Тајмер за спиење
- ↳ Сегмент за динамично означување (DLS)
- ↳ Јачина на сигнал
- ↳ Тип програма (PTY)
- ↳ Име на групација
- ↳ Фреквенција
- ↳ Стапка на грешка на сигнал
- ↳ Битова стапка и аудио статус
- ↳ Време
- ↳ Датум

Користење мени во режим DAB

- 1 Во режим DAB, притиснете и задржете **⓪/≡** да пристапите до менито DAB.
- 2 Притиснете **TUN▶▶/◀◀TUN** да минувате низ опциите на менито:
 - **[Kitchen Timer]**: поставува тајмер за готвење
 - **[Full scan]**: скенира и ги зачувува сите достапни радиостаници DAB.
 - **[Manual tune]**: пребарува за конкретен канал/фреквенција рачно и ги додава на листата на станици.
 - **[DRC]**: го компресира динамичкиот опсег на радио сигнал така што јачината на звук на тивките звуци е зголемена, а јачината на звук на гласните звуци е намалена.
 - **[Prune]**: ги отстранува сите неважечки станици од листата на станици.

- **[Sleep]:** поставува тајмер за спиење
- **[Clock]:** поставува време/датум, изберете 12/24 часа и поставете синхронизација на време
- **[Backlight]:** прилагодува поставки за заднинска осветленост (3 опции: Изминато време/Ниво Вклучено/Ниво Замаглено)
- **[System]:** прилагодување на системски поставки:
 - **[Language]:** поставува јазик на систем (англиски/германски/италијански/француски/холандски/норвешки)
 - **[Factory Reset]:** ја ресетира единицата
 - **[SW version]:** преглед на верзијата на софтвер

3 Да изберете опција, притиснете го копчето **SCAN/SELECT**.

4 Повторете ги чекорите 2 до 3 ако некоја подопција е достапна под некоја опција.

- За да се вратите на претходното мени, притиснете **⓪/≡**



Напомена

- Ако не се притисне копче во рок од 15 секунди, менито се повлекува.

5 Слушање FM радио

Пребарување за FM радиостаници

- 1** Неколку пати притиснете **SOURCE** да изберете **[FM]** режим.
- 2** Притиснете и задржете **TUN▶▶/◀◀TUN** две секунди.
 - ↳ Радиото автоматски пребарува FM радиостаница со силен прием.
- 3** Повторете го чекор 2 да пребарувате за повеќе радиостаници.

За рачно да пребарувате станици:

- Во режим на FM пребарувач, притиснете **TUN▶▶/◀◀TUN** неколку пати да изберете фреквенција.

Зачувување FM радиостаници



Напомена

- Може да зачувате максимум 20 FM радиостаници.

- 1** Во режим FM, пребарувајте за FM радиостаница.
- 2** Притиснете и задржете **PRESET** две секунди.
 - ↳ Се прикажува **Зачувај меморирана**.
- 3** Притиснете **TUN▶▶/◀◀TUN** да изберете број за меморирање.
- 4** Притиснете **SCAN/SELECT** да потврдите.
 - ↳ Се прикажува **[Preset stored]**.
 - ↳ Станицата е зачувана на избраната позиција.

За автоматско зачувување FM радио станици

- Наместо рачно да зачувувате станици, можете исто така да дозволите единицата автоматски да зачува најдени станици: Притиснете го и задржете го копчето **SCAN/SELECT** да направите автоматско скенирање за радиоканали кои се емитуваат, притиснете го повторно да запре автоматското скенирање.



Совет

- Да отстраните претходно зачувана станица, зачувајте друга станица на нејзиното место.

Избирање меморирана FM радиостаница

Во режим FM имате два начина да изберете меморирана радиостаница.

Опција А:

- 1 Притиснете **PRESET**.
↳ Се прикажува **Отповикај меморирана**.
- 2 Притиснете **TUN▶▶/◀◀TUN** да изберете број за меморирање.
- 3 Притиснете **SCAN/SELECT** да потврдите.

Опција Б:

- Директно притиснете ги нумеричките копчиња 1-3.

Користење мени во режим FM

- 1 Во FM режим, притиснете и задржете **Ⓞ/≡** да пристапите до менито FM.
- 2 Притиснете **TUN▶▶/◀◀TUN** да минувате низ опциите на менито:
 - **[Kitchen Timer]**: поставува тајмер за готвење
 - **[Scan setting]**: избира чувствителност на скенирање (само силни станици и сите станици)

- **[Sleep]**: поставува тајмер за спиење
- **[Clock]**: поставува време/датум, изберете 12/24 часа и поставете синхронизација на време
- **[Backlight]**: прилагодува поставки за заднинска осветленост (3 опции: Изминато време/Ниво Вклучено/Ниво Замаглено)
- **[System]**: прилагодување на системски поставки:
 - **[Language]**: поставува јазик на систем (англиски/германски/италијански/француски/холандски/норвешки)
 - **[Factory Reset]**: ја ресетира единицата
 - **[SW version]**: преглед на верзијата на софтвер

- 3 Да изберете опција, притиснете го копчето **SCAN/SELECT**.
- 4 Повторете ги чекорите 2 до 3 ако некоја подопција е достапна под некоја опција.
 - За да се вратите на претходното мени, притиснете **Ⓞ/≡**.



Напомена

- Ако не се притисне копче во рок од 15 секунди, менито се повлекува.

Прикажување FM информации

Додека слушате FM радио, притиснете **Ⓞ/≡** неколку пати да поминете низ следниве информации (ако се достапни):

- ↳ Режим на радио
- ↳ Тајмер за готвење
- ↳ Тајмер за спиење
- ↳ Радио пораки со текст
- ↳ Тип програма
- ↳ Фреквенција
- ↳ Време
- ↳ Датум

6 Други карактеристики

Репродуцирање аудио преку Bluetooth

- 1 Неколку пати притиснете **SOURCE** да изберете **[Bluetooth]** режим.
↳ На екранот светнува **[Not Connected]**
- 2 На вашиот Bluetooth уред, овозможете Bluetooth и пребарајте за Bluetooth уреди.
- 3 Изберете **[Philips R5505]** од резултатите од пребарувањето и допрете да се поврзете
↳ По успешното поврзување, пораката на екранот ќе се смени во **[Connected]**.

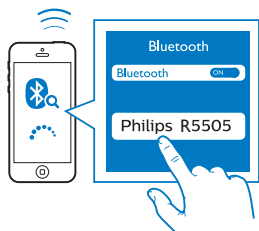

Користење мени во режим Bluetooth

- 1 Во Bluetooth режим, притиснете и задржете **ⓘ/≡** да пристапите до мениот Bluetooth.
- 2 Притиснете **TUN>>/<<TUN** да минувате низ опциите на мениот:
 - **[Kitchen Timer]**: поставува тајмер за готвење
 - **[Scan setting]**: избира чувствителност на скенирање (само силна станица или сите станици)
 - **[Sleep]**: поставува тајмер за спиење
 - **[Clock]**: поставува време/датум, изберете 12/24 часа и поставете синхронизација на време

- **[Backlight]**: прилагодува поставки за заднинска осветленост (3 опции: Изминато време/Ниво Вклучено/Ниво Замаглено)
- **[System]**: прилагодување на системски поставки:
 - **[Language]**: поставува јазик на систем (англиски/германски/италијански/француски/холандски/норвешки)
 - **[Factory Reset]**: ја ресетира единицата
 - **[SW version]**: преглед на верзијата на софтвер

- 3 Да изберете опција, притиснете го копчето **SCAN/SELECT**.
- 4 Повторете ги чекорите 2 до 3 ако некоја подопција е достапна под некоја опција.
 - За да се вратите на претходното мени, притиснете **ⓘ/≡**.

Напомена

- Ако не се притисне копче во рок од 15 секунди, мениот се повлекува.

Тајмер за готвење

Можете да поставите временски период по кој производот ќе се огласи со звучен сигнал.

- 1 Изберете **[Kitchen Timer]** под мени
↳ Бројките за час трепкаат.
- 2 Неколку пати притиснете **TUN>>/<<TUN** да поставите час, а потоа притиснете **SCAN/SELECT** да потврдите.
↳ Бројките за минути трепкаат.
- 3 Неколку пати притиснете **TUN>>/<<TUN** да поставите минути, а потоа притиснете **SCAN/SELECT** да потврдите.
↳ Бројките за секунди трепкаат.
- 4 Неколку пати притиснете **TUN>>/<<TUN** да поставите секунди, а потоа притиснете **SCAN/SELECT** да потврдите.
 - Да го запрете звучниот сигнал, притиснете кое било копче на единицата.

Тајмер за спиење

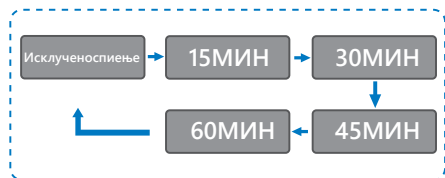

- 1 Изберете **[Sleep]** мени.
- 2 Притиснете **TUN▶▶/◀◀TUN** неколку пати да го изберете периодот за тајмер за спиење (во минути).
 - ↳ Кога се прикажува **[Sleep OFF]**, тајмерот за спиење е деактивиран.

7 Информации за производот

Спецификации

Засилувач

Рангирана излезна моќност	5 W RMS
Однос сигнал-шум	> 65 dBA

Бирач

Опсег на бирање (FM)	87,5-108 MHz
Опсег на бирање (DAB)	174,928-239,2 MHz (Opcer III)

Звучник

Импеданса на звучник	4 ома
Чувствителност	86 ± 3 dB/m/W

Bluetooth

Верзија на Bluetooth	V5.0
Фреквенциски опсег на Bluetooth	2,4 Ghz ~ 2,48 GHz ISM опсег
Максимална преносна моќност	-4,1 dBm
Опсег на Bluetooth	10 м (слободен простор)

Општи информации

Наизменично електрично напојување (адаптер за електрично напојување)	Име на бренд: PHILIPS
	Влез: 100-240 V-, 50/60 HZ
	Излез: 7,5 V = 1,0 A
Потрошувачка на електрична енергија при работа	≤ 8 W
Моќност при подготвеност	≤ 1 W

Димензии

Главна единица (ШxВxД)	206,6x140,6x106 mm
------------------------	--------------------

Тежина

Главна единица	0,85 kg
----------------	---------

8 Решавање проблеми



Предупредување

- Никогаш не вадете го куќиштето на овој уред.

За гаранцијата да биде важечка, никогаш не обидувајте се да го поправате системот самите. Ако се соочувате со проблеми кога го користите овој производ, проверете ги следниве ставки пред барањето сервис. Ако проблемот остане нерешен, одете на веб-локацијата на Philips (www.philips.com/support). Кога ќе го контактирате Philips, уверете се дека уредот е во близина и дека се достапни бројот на модел и сервискиот број.

Нема напојување

- Уверете се дека приклучокот за наизменично електрично напојување на радиото е правилно поврзан.
- Уверете се дека има електрична енергија во приклучницата за електрично напојување.

Нема звук или звукот е слаб.

- Прилагодете ја јачината на звук
- Проверете дали радиото е со исклучен звук или дали радиостаницата сè уште се баферира.
- Целосно извлечете ја и прилагодете ја положбата на антената на радиото.
- Чувајте го радиото подалеку од други електронски уреди за да избегнете радиоинтерференција.

Нема одговор од радиото

- Исклучете го и повторно приклучете го приклучокот за наизменично електрично напојување, па повторно вклучете го радиото.
- Проверете дали радиото е во режим на подготвеност. Ако е, вклучете го радиото.

Слаб радио прием

- Чувајте го радиото подалеку од други електронски уреди за да избегнете радиоинтерференција.
- Целосно извлечете ја и прилагодете ја положбата на антената на радиото.

Некои станици понекогаш не функционираат

- Некои станици може да поддржуваат само ограничен број на слушатели. Ако се обидете повторно по неколку минути, ќе може да ги слушате станиците.
- Станицата не емитува. Обидете се повторно подоцна.

9 Известување

Сите промени или измени направени на овој уред што не се изрично дозволени од **MMD Hong Kong Holding Limited** може да го понишат овластувањето на корисникот да работи со опремата.

Усогласеност



Со ова, **MMD Hong Kong Holding Limited** изјавува дека овој производ е усогласен со основните барања и други релевантни одредби од Директивата **2014/53/EU**. Изјавата за сообразност може да ја најдете на www.philips.com/support.

Грижа за животната средина

Фрлање на вашиот стар производ и батерија



Вашиот производ е дизајниран и изработен од материјали и компоненти со висок квалитет, кои може да се рециклираат и повторно да се користат.



Овој симбол на производот значи дека производот е опфатен од Европската Директива 2012/19/EU.



Овој симбол значи дека производот содржи батерии опфатени од Европската Директива 2013/56/EU кои не може да се фрлаат со обичен отпад од домаќинството.

Информирајте се за локалниот систем за издвоено собирање на електрични и електронски производи и батерии. Следете ги локалните правила и никогаш не фрлајте го производот и батериите со обичниот отпад од домаќинството. Правилното фрлање на стари производи и батерии помага да се спречат негативните последици по животната средина и човековото здравје.

Вадење на батериите за фрлање

Да ги извадите батериите за фрлање, видете го делот инсталирање на батерија.

Информации за животната средина

Избегнато е секако непотребно пакување. Се обидовме да направиме пакувањето да биде лесно да се издвои на три материјали: картон (кутија), полистиренска пена (заштитник) и полиетилен (торбички, лист од заштитна пена) Вашиот систем содржи материјали кои може да се рециклираат и повторно да се користат ако се расклопат од специјализирана компанија Следете ги локалните прописи во врска со фрлањето на материјалите од пакувањето, истрошените батерии и старата опрема.

Известување за заштитен знак



Логотипот и логото Bluetooth® се регистрирани трговски заштитни марки во сопственост на Bluetooth SIG, Inc. и секоја употреба на таквите ознаки од **MMD Hong Kong Holding Limited** е лиценцирана. Други заштитни знаци и трговски имиња се оние на нивните соодветни сопственици.



Спецификациите се предмет на промена без известување.

Philips и Philips Shield Emblem се регистрирани заштитни знаци на Koninklijke Philips N.V. и се користат под лиценца. Овој производ е изработен од и се продава под одговорност на MMD Hong Kong Holding Limited. или една од неговите подружници и MMD Hong Kong Holding Limited е гарант во врска со овој производ.

TAR5505_10_UM_V1.0

