

Užregistruokite savo produktą ir gaukite pagalbą internete
www.philips.com/welcome

AZ 1046/12

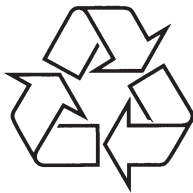

Daugiau apie firmos "Philips" gaminius galite sužinoti
pasauliniame Interneto tinkle. Svetainės adresas:
<http://www.philips.com>

Naudojimosi instrukcijų knygelė

TURINYS

1 Svarbu	3
Saugumas	3
Pastaba	6
2 Jūsų muzikos grotuvas su diskų grotuvu.	
Dynamic Bass Boost	8
Ižanga.....	8
Ką rasite dežutėje	8
Pagrindinio prietaiso apžvalga.....	8
3 Nuo ko pradėti	11
Įdėkite baterijas	11
Prijunkite energijos tiekimą	12
4 Naudokitės savo grotuvu	13
Groti diskus.....	13
Pasirinkti takelį	13
Pasirinkti albumą.....	13
Surasti vietą takelyje.....	14
Pasirinkti grojimo režimus.....	14
Užprogramuoti grojimo seką	15
Klausytis radijo.....	16
5 Problemų sprendimas	17
6 Prietaiso informacija	19

6 PRIETAISO INFORMACIJA

! Pastaba

- Prietaiso informacija gali keistis be išankstinio perspėjimo.

Išmatavimai (pagrindinio prietaiso)

(plotis x aukštis x gylis) 291 x 146 x 242,5 mm

Svoris (pagrindinio prietaiso) 1,53 kg

Energijos tiekimas DC 9 V 1,5 A
AC 230V

Energijos suvartojimas Aktyvus 12W
Budėjimo režime <2W

Išvestis 2 x 1W RMS

Veikimo temperatūra -10°C – +50°C

Negali groti disko

- Įsitinkite, kad diskas įdėtas spausdinta puse į viršų.
- Nuvalykite diską su švelnia šluoste nuo centro link kraštų tiesiomis linijomis.
- Diskas gali būti pažeistas. Pabandykite kitą diską.
- Jei naudojate CD-R/CD-RW/CD-MP3 diskus, įsitinkite, kad jie užbaigti.
- Įsitinkite, kad lazerio lęšis švarus.
- Įsitinkite, kad diskas nėra įrašytas naudojant autorinių teisių apsaugos technologijas.

Diskas praleidžia kai kuriuos takelius

- Įsitinkite, kad diskas nėra pažeistas ar purvinas.
- Įsitinkite, kad programos / atsitiktinio grojimo režimas yra išjungtas.

Saugumas

1. Perskaitykite šias instrukcijas.
2. Išsaugokite šią naudojimosi instrukcijų knygelę.
3. Paisykite visų įspėjimų.
4. Laikykitės visų nurodymų.
5. Nenaudokite prietaiso netoli vandens.
6. Valykite tik su sausa šluoste.
7. Neužblokuokite jokių ventiliacijos angų. Įdiekite pagal gamintojo nurodymus.
8. Nestatykite prietaiso netoli karščio šaltinių, tokių kaip radiatoriai, šildytuvai, krosnelės ar kiti aparatai (įskaitant stiprintuvus), kurie šyla.
9. Šalyse, kur naudojami poliniai kištukai, laikykitės saugumo reikalavimų poliniams ar įžemintiems kištukams. Poliniai kištukai yra tokie kištukai, kurių vienas kaištelis yra platesnis nei kitas. Įžeminti kištukai yra kištukai su dviem įprastais kaišteliais ir trečias kaištelis įžeminimui. Jei esamas kištukas neatitinka jūsų rozetei, pasikonsultuokite su elektriку, kad pakeistų ją.

Atsargiai: Norėdami apsisaugoti nuo elektros šoko, atitaikykite plačius kištukus su plačia rozete, pilnai prijunkite.
10. Apsaugokite elektros maitinimo laidą, kad ant jo nevaikščiūtų, nesuspaustų, ypač prie kištuko, jungiklių ir vietos, kurioje laidas jungiamas prie prietaiso.
11. Naudokite tik tuos priedus / aksesuarus, kuriuos nurodo gamintojas.
12. Naudokite tik tą vežimėlį, stovą, trikojį, rėmą ar staliuką, kuriuos nurodo gamintojas arba kuris parduodamas su prietaisu. Kai naudojamas vežimėlis, elkitės atsargiai jį judindami, kad neparvirstų.

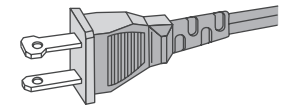

13. Atjunkite šį prietaisą nuo elektros tinklo žaibuojant arba jei nenaudosite jo ilgą laiką.
14. Jei prietaisą reikia taisyti, kreipkitės į kvalifikuotą personalą. Kvalifikuota specialistų pagalba reikalinga, jei prietaisas buvo pažeistas bet koku būdu, pavyzdžiui, laidas ar kištukas yra pažeistas, skystis išsipylė ar kas nors nukrito ant prietaiso, prietaisas pateko į lietų ar drėgmę, neveikia tinkamai arba buvo numestas.
15. Baterijų naudojimo PERSPĖJIMAS: norėdami apsisaugoti nuo baterijų pratekėjimo, kuris gali sužeisti, sugadinti jūsų daiktus ar patį prietaisą, imkitės šių saugumo priemonių:
 - Įdėkite baterijas teisingai, + ir – kaip parodyta ant prietaiso.
 - Nemaišykite baterijų (senų su naujomis ar anglies su šarminėmis ir pan.)
 - Išimkite baterijas, jei prietaisas nebus naudojamas ilgą laiką.
16. Ant prietaiso niekas neturėtų lašėti ar taškytis.
17. Nedėkite jokių galimo pavojaus šaltinių ant prietaiso (pvz. indų su skysčiais, degančių žvakių).
18. Šiame prietaise gali būti švino ir gyvsidabrio. Šių medžiagų išmetimas gali būti reguliuojamas aplinkosaugos reikalavimais. Norėdami gauti informacijos apie išmetimą ar perdirbimą, susisiekite su vietinėmis institucijomis arba Elektroninių pramonės šakų aljansu: www.eiae.org.

! Įspėjimas

- Niekomet neardykite šio prietaiso korpuso.

Norėdami išlaikyti galiojančią garantiją, niekuomet nebandykite taisyti prietaiso patys. Jei susiduriate su problemomis, kai naudojate šiuo laikrodžiu – radijo imtuvu, pasitikrinkite žemiau esančius sprendimus, prieš kreipdamiesi pagalbos. Jei problemos išspręsti nepavyksta, apsilankykite Philips interneto puslapyje (www.philips.com/support). Kai susisiekiate su Philips, turėkite laikrodį – radijo imtuvą netoliese, bei žinokite modelio bei serijos numerį (žr. "Nuo ko pradėti" 21 puslapyje).

Nėra energijos tiekimo

- Įsitikinkite, kad elektros srovės adapteris prijungtas tinkamai.
- Įsitikinkite, kad rozetė veikia.
- Įsitikinkite, kad baterijos įdėtos teisingai.

Nėra garso

- Pareguliuokite garsumą.
- Įsitikinkite, kad takelis, kurį norite groti yra tinkamo formato.

Ekranas nefunkcionuoja tinkamai / Nereaguoja į valdymą

1. Atjunkite elektros tiekimo laidą.
2. Iš naujo prijunkite laidą po keleto sekundžių.

Klausytis radijo

1. Nustatykite šaltinio pasirinkimo mygtuką ties **TUNER**.
 2. Nustatykite bangų diapazono (**BAND**) pasirinkimo mygtuką ties **FM** ar **MW**.
 3. Nuspauskite ir palaikykite **TUNING +/-** kol dažnis ekrane ima keistis.
↳ Kai grotuvas suranda stotį su pakankamai stipriu signalu, pradeda transliuoti šią stotį.
 4. Kartokite 3 žingsnį, kol surasite reikiamą stotį.
- Norėdami pareguliuoti silpną stotį, spauskite **TUNING +/-** kol surasite optimalų priėmimą.

Patarimas

- Norėdami pagerinti FM priėmimą, jūs galite ištempti, palenkti ar pasukti teleskopinę anteną geriausiam priėmimui.
- Norėdami pagerinti MW bangų priėmimą, pasukite visą grotuvą kita kryptimi.

Kaip prijungti kištuką

Srovės laidai yra nuspalvoti taip: mėlynas – neutralus (N), rudas – “gyvas” (L).

- Kadangi šios spalvos gali neatitikti spalvų žymių jūsų kištuke, elkitės taip:
- Prijunkite mėlyną laidą prie angos, pažymėtos N arba nuspalvotos juodai.
- Prijunkite rudą laidą prie angos, pažymėtos L arba nuspalvotos raudonai. Neprijunkite nė vieno iš šių laidų prie žeminimo angos kištuke, pažymėtos E (arba e) arba nuspalvotos žaliai (arba žaliai ir geltonai) Prieš uždėdami kištuko dangtelį, įsitikinkite, kad laido laikiklis yra užtvirtintas per laido apdangalą, o ne tiesiog per abu laidus.

Srovės kištukas

Šiame prietaise yra patvirtintas 13 amperų kištukas. Norėdami pakeisti saugiklį tokiam kištukui, elkitės taip:

1. **Nuimkite saugiklio dangtelį ir išimkite saugiklį.**
2. **Įstatykite naują saugiklį, kuris turi būti BS13625 Amp, A.S.T.A arba BSI patvirtinto tipo.**
3. **Uždėkite saugiklio dangtelį.**

Jei esamas kištukas netinkamas jūsų rozetei, jis turėtų būti nuimtas ir tinkamas kištukas uždėtas.

Jei kištukui reikalingas saugiklis, jis turėtų būti 5 Amp. Jei kištukas be saugiklio naudojamas, saugiklis paskirstymo dėžutėje turėtų būti ne galingesnis nei 5 Amp.

Atskirtas kištukas turėtų būti išmestas, kad netyčia nebūtų panaudotas kur nors 13 Amp lizde kitur.

! Įspėjimas

- Niekuomet nepašalinkite šio grotuvo korpuso.
- Jokių šio prietaiso dalių sutepti nereikia.
- Niekuomet nestatykite šio prietaiso ant kitos elektroninės įrangos.
- Laikykite šį prietaisą toliau nuo tiesioginių saulės spindulių, atviros liepsnos ar karščio.
- Niekuomet nežiūrėkite į lazerio spindulį grotuvo viduje.
- Įsitinkinkite, kad visuomet turite lengvą priėjimą prie rozetės, kad galėtumėte lengvai atjungti grotuvą nuo elektros tinklo.

Pastaba



Šis prietaisas atitinka Europos bendrijos radijo trikdžių reikalavimus. Šis prietaisas atitinka šias direktyvas ir taisykles: 73/23/EEC + 89/336/EEC + 93/68/EEC.

Bet kokie šio prietaiso pakeitimai ar modifikacijos, kurios nėra patvirtintos Philips Consumer Electronics gali panaikinti vartotojo teisę naudotis prietaisu.



**Būkite atsakingi
Gerbkite autorines teises.**

Neteisėtų nuo kopijavimo apsaugotos medžiagos kopijų darymas, įskaitant kompiuterines programas, failus, transliacijas ir garso įrašus, gali būti autorių teisių pažeidimas ir nusikaltimas. Šis prietaisas neturėtų būti naudojamas tokiems tikslams.

Medžiagos grojimas ir įrašymas gali reikalauti sutikimo. Žiūrėkite šiuos dokumentus: Copyright Act 1956 ir The Performer's Protection Acts 1958-1972.

Šis grotuvas turi šią etiketę:



Užprogramuoti grojimo seką

Jūs galite išsaugoti iki 20 takelių pageidaujama tvarka.

1. Sustabdžius grojimą, spauskite **PROG** norėdami pradėti programuoti seką.
↳ **[PROG]** ir **[P01]** rodoma.



2. Spauskite **ALBUM +/-** norėdami pasirinkti albumą. Šis žingsnis taikomas tik MP3 diskams.
3. Spauskite **◀◀ / ▶▶** norėdami pasirinkti takelį.
4. Spauskite **PROG** norėdami išsaugoti takelį.
↳ **[PROG]** ir **[P02]** rodoma.
5. Pakartokite **2-4** žingsnius, kol pasirinksite visus norimus takelius.
↳ Kai visi 20 takelių yra išsaugoti, daugiau takelių pasirinkti negalite ir ekrane rodoma **[PROG]** ir **[---]**.
6. Norėdami groti programą, spauskite **▶▶▶**.
 - Sustabdžius grojimą, spauskite **PROG** pakartotinai norėdami peržiūrėti pasirinktus takelius.
 - Norėdami ištrinti programą, spauskite **■** du kartus.



Patarimas

- Kai programa sustoja, grotuvas grįžta į normalų grojimo režimą. Norėdami dar kartą groti programą, pakartokite žingsnius 1-6.

... NAUDOKITĖS SAVO GROTOVU

Surasti vietą takelyje

1. Grojimo metu nuspauskite ir palaikykite **◀◀ / ▶▶**.
↳ Diskas grojamas dideliu greičiu sumažintu garsumu.
2. Atleiskite **◀◀ / ▶▶** norėdami tęsti įprastą grojimą.

Patarimas

- Kai paieška pasiekia paskutinio takelio pabaigą, grojimas sustoja.

Pasirinkti grojimo režimus

Kartojimas

Jūs galite kartoti takelį, MP3 albumą, diską arba programą.

- [**↻**] – groja dabartinį takelį kartojant.
 - [**↻ ALB**] – groja dabartinį albumą kartojant.
 - [**↻ ALL**] – kartoja visą diską / programą.
1. Grojimo metu spauskite **MODE** pakartotinai, kol ekrane parodoma kartojimo piktograma.
 - Kartoti vieną takelį.



- Kartoti albumą.



- Kartoti programą.



- Norėdami sustabdyti grojimą kartojant, spauskite **MODE** pakartotinai, kol kartojimo piktograma neberodoma.

Grojimas atsitiktine tvarka

Jūs galite groti visus takelius atsitiktine tvarka.

1. Grojimo metu spauskite **MODE** pakartotinai, kol ekrane parodoma atsitiktinio grojimo piktograma.



- Norėdami išjungti šį režimą, spauskite **MODE** dar kartą.

... SVARBU

Seno produkto išmetimas

Jūsų prietaisas pagamintas iš medžiagų, kurios gali būti perdirbamos ir panaudojamos dar kartą.

Kai šis perbraukto konteinerio simbolis nurodomas ant produkto, tai reiškia, kad produktas yra atitinkantis Europos direktyvą 2002/96/EC.

Prašome pasidomėti apie vietinę elektroninių atliekų surinkimo sistemą.

Laikykites vietinių taisyklių ir nemeskite seno produkto kartu su kitomis namų apyvokos šiukšlėmis. Teisingas atsikratymas senu produktu padės sumažinti neigiamas pasekmes gamtai ir žmonių sveikatai.

Aplinkosaugos informacija

Mes nenaudojome nereikalingų pakavimo medžiagų. Pakuotę galima lengvai atskirti į tris medžiagas: kartonas (dėžutė), poliesteris (apsaugos) ir polietilenas (maišeliai, apsauginės putų juostelės). Jūsų prietaisas pagamintas iš medžiagų, kurios gali būti perdirbamos ir panaudojamos dar kartą, jei tai atlieka specializuota kompanija. Prašome pasidomėti vietinėmis taisyklėmis apie pakuotės, išsekusių baterijų ir senos įrangos išmetimą.



2 JŪSŲ MUZIKOS GROTVAS SU DISKŲ GROTVUVU. DYNAMIC BASS BOOST

Sveikiname su nauju pirkiniu ir sveiki prisijungę prie Philips! Norėdami pilnai pasinaudoti visa pagalba, siūloma Philips, užregistruokite savo prietaisą www.philips.com/welcome.

Ižanga

Su šiuo muzikos grotuvu su diskų grotuvu jūs galite groti audio diskus ir klausytis FM/MW radijo. Jūs taip pat galite užprogramuoti takelių seką ir pagerinti garsą su Dynamic Bass Boost (Dinaminis bosų sustiprinimas) funkcija.

Ką rasite dežutėje

Patikrinkite savo pakuotės turinį:

- Grotuvas su diskų grotuvu
- Elektros srovės adapteris
- Naudojimosi instrukcijų knygelė

Pagrindinio prietaiso apžvalga

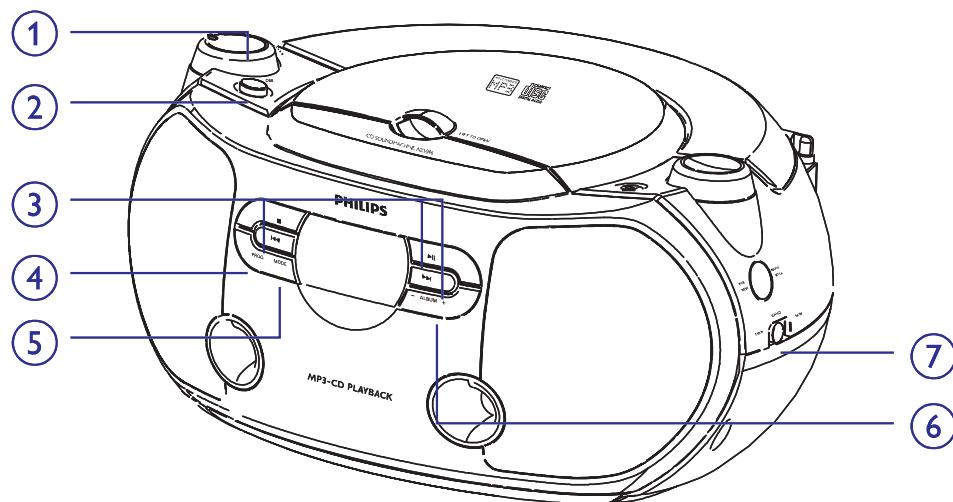

4 NAUDOKITĖS SAVO GROTVUVU

Groti diskus

Pastaba

- Diskai su užkoduotomis autorių teisių apsaugos technologijomis negali būti grojami.

Jūs galite groti audio diskus:

- CD-R įrašomuosius diskus
- CD-RW perrašomuosius diskus
- MP3 diskus

1. Nustatykite šaltinio pasirinkimo mygtuką ties **CD**.
2. Atidarykite diskų skyrelį.
3. Įdėkite diską etikete į viršų.
4. Švelniai uždarykite diskų skyrelį.
↳ Bendras takelių skaičius parodomas.



5. Spauskite ►|| norėdami pradėti grojimą.
↳ [►] rodoma.



- Norėdami padaryti pauzę grojime, spauskite ►||.
- Norėdami pratęsti grojimą, spauskite ►|| dar kartą.
- Norėdami sustabdyti grojimą, spauskite ■.

Pasirinkti takelį

1. Grojimo metu, spauskite ◀◀ / ▶▶ norėdami pasirinkti takelį.

Pasirinkti albumą

Tik MP3 diskams.

1. Grojimo metu spauskite **ALBUM +/-** norėdami pasirinkti albumą.

... NUO KO PRADĖTI

Prijunkite energijos tiekimą

! Atsargiai

- Rizika sugadinti prietaisą! Įsitinkite, kad elektros tinklo įtampa atitinka įtampą, nurodytą prietaiso galinėje arba apatinėje dalyje.
- Elektros šoko rizika! Kai norite atjungti elektros tiekimą, visuomet ištraukite kištuką iš rozetės. Niekuomet netraukite už laido.

☰ Pastaba

- Prietaisą statykite netoli rozetės, kur kištuką galėtumėte lengvai pasiekti.

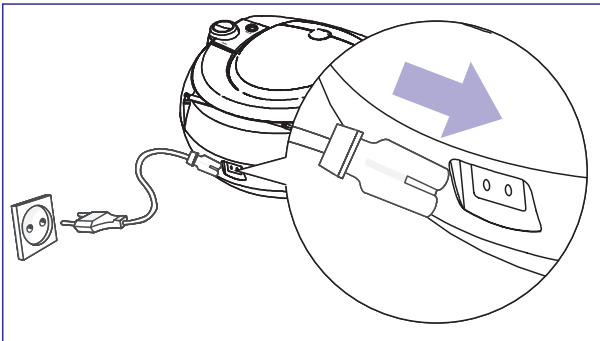

1. Prijunkite elektros maitinimo laidą prie **AC MAINS~** lizdo grotuve ir į rozetę.
 - Norėdami pilnai išjungti grotuvą, ištraukite laidą iš rozetės.

✱ Patarimas

- Norėdami taupyti elektros energiją, pasinaudoję prietaisu nustatykite šaltinio pasirinkimo mygtuką ties OFF (Išjungta). Norėdami išjungti prietaisą, ištraukite laidą iš rozetės.

... JŪSŲ MUZIKOS GROTUVAS SU DISKŲ GROTUVU. DYNAMIC BASS BOOST

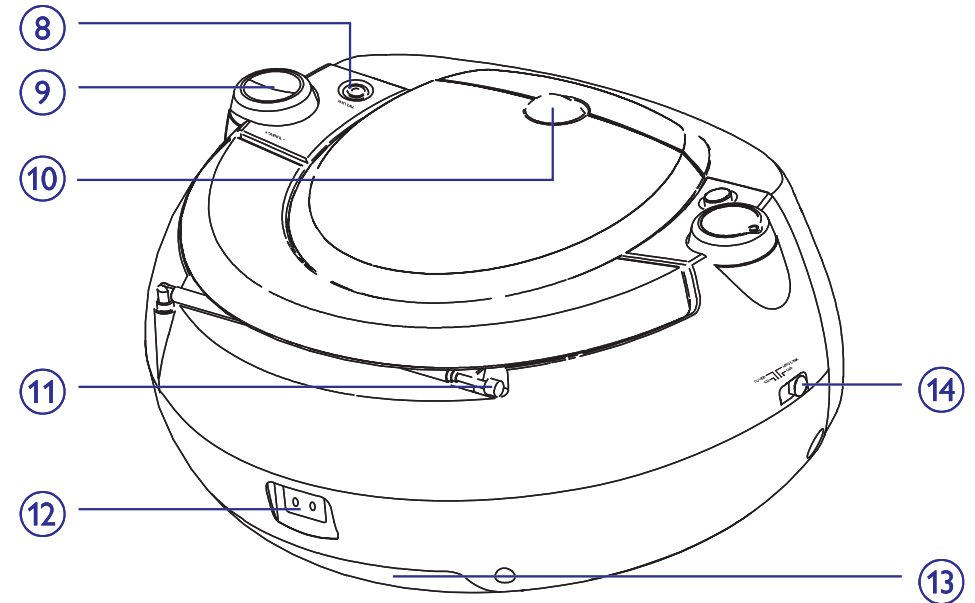

1. VOLUME

- Pereguliuoti garsumo lygį.

2. DBB

- Įjungti / išjungti bosų sustiprinimą.

3. Pagrindiniai grojimo mygtukai:

- ■ Sustabdyti disko grojimą
Ištrinti disko programą
- ►► Pradėti disko grojimą arba padaryti pauzę.
- ◀◀ / ▶▶ Pasirinkite prieš tavi buvusį / sekantį takelį. Greitai prasukti atgal / pirmyn esamame takelyje.

4. PROG

- Užprogramuoti takelius ir naršyti po programą.

5. MODE

- Pasirinkti grojimo režimą: REPEAT (Kartoti) arba SHUFFLE (Groti atsitiktine tvarka).

6. ALBUM +/-

- Pereiti prie sekančio / prieš tai buvusio albumo MP3 diske.

7. BAND

- Pasirinkti radijo bangų diapazoną.

8. MP3 LINK

- Perjungti į MP3 LINK, kuris atitinka lizdą, prie kurio galite prijungti išorinį prietaisą.

9. TUNING +/-

- Pareguliuoti radijo stotis.

10. LIFT TO OPEN

- Atidaryti / uždaryti diskų skyrelį.

11. Teleskopinė antena

- Pagerinti FM priėmimą.

12. AC MAINS~

- Lizdas elektros laidui.

13. Baterijų skyrelis

14. Šaltinio pasirinkimas: CD, TUNER, MP3 LINK, OFF

- Pasirinkite diską, radiją ar MP3 kaip garso šaltinį.
- Perjungti į budėjimo režimą.

3 NUO KO PRADĖTI

! Atsargiai

- Valdymą naudokite tik taip, kaip nurodyta šioje naudojimosi instrukcijų knygelėje.

Visuomet sekite nurodymus šiame skyriuje nurodyta tvarka.

Jei susisiekiate su Philips, jums reikės nurodyti savo laikrodžio – radijo imtuvo modelį ir serijos numerį. Modelis ir serijos numeris yra nurodyti jūsų laikrodžio – radijo imtuvo apatinėje dalyje. Užsirašykite numerius čia:

Modelio numeris: _____

Serijos numeris: _____

Įdėkite baterijas

1. Atidarykite baterijų skyrelį.

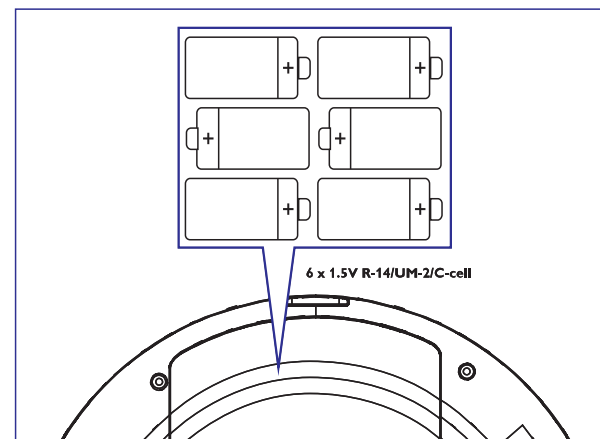

2. Įdėkite 6 x 1,5V R14/UM-2/C-cell baterijas su teisingu poliškumu (+/-) kaip nurodyta.
3. Uždarykite baterijų skyrelį.

* Patarimas

- Jei norite pratęsti baterijų galiojimo laiką, naudokite pridedamą elektros laidą.