

Always there to help you

Register your product and get support at
www.philips.com/welcome

CEM2250/51



User manual	1	Посібник користувача	55
Руководство пользователя	25	Қолданушының нұсқасы	81

PHILIPS

Мазмұндар кестесі

1 Маңызды ақпарат	56	7 iPod/iPhone құрылғысынан ойнату	71
Қауіпсіздік	56	Үйлесімді iPod/iPhone	71
Ескерту	56	iPod/iPhone құрылғысын қосу	72
2 Көлік аудио жүйеңіз	58	Ойнатуды басқару	72
Кіріспе	58	iPod/iPhone құрылғысын зарядтау	73
Қораптың құрамы	58	8 Сыртқы дыбыс көзін қосу	73
Негізгі құрылғыны шолу	59	9 Дыбысты реттеу	74
3 Көлік аудиосын орнату	61	10 Жүйелік параметрлерді реттеу	75
Сымдарды жалғау	61	11 Қосымша ақпарат	76
Құралдар тақтасына орнату	62	Қалпына келтіру	76
Алдыңғы тақтаны бекіту	64	Сақтандырғышты ауыстыру	76
4 Жұмысты бастау	64	12 Өнім туралы ақпарат	77
Бірінші рет пайдаланғанда	64	13 Ақаулықтарды жою	78
Уақыт пішімін орнату	64	14 Глоссарий	79
Сағатты орнату	65		
Дереккөзді таңдау	65		
Музыка тыңдау аумағына қосылу	65		
Түйме дыбысын өшіру	65		
5 Радио тыңдау	66		
Тюнер аймағын таңдау	66		
Тюнер сезімталдығын таңдау	66		
Радио ауқымын таңдау	66		
Радио стансаны іздеу	66		
Радиостанцияларды жадта сақтау	66		
RDS арқылы ойнату	67		
6 Қатты ақпарат тасушыдан ойнату	69		
Дискіден ойнату	69		
USB сақтау құрылғысынан ойнату	70		
Ойнатуды басқару	70		
Тректерді ауыстырып қосу	71		

1 Маңызды ақпарат

Қауіпсіздік

- Аппаратыңызды қолданар алдында барлық нұсқауларды оқып, түсініп алған жөн. Егер нұсқауларды сақтамаудан зақым келсе, кепілдік қолданылмайды.
- Бұл аппарат тек теріс жерге қосылатын 12 В ТТ жұмысына арналған.
- Көлікті қауіпсіз жүргізу үшін қауіпсіз әрі қолайлы дыбыс деңгейіне дұрыстап қойыңыз.
- Сәйкес келмейтін сақтандырғыштар зақымдауы немесе өрт шығаруы мүмкін. Сақтандырғышты ауыстыру керек болғанда, маманға хабарласыңыз.
- Қауіпсіз орнату үшін тек берілген орнату жабдығын пайдаланыңыз.
- Қысқа тұйықталуды болдырмау үшін аппаратқа, қашықтан басқару құралына немесе қашықтан басқару батареяларына жаңбыр немесе су тигізбеңіз.
- Аппараттың желдеткіш тесіктеріне немесе басқа саңылауларына ештеңе салмаңыз.
- Аппарат пен жақтауды жұмсақ әрі дымқыл шүберекпен тазалаңыз. Ешқашан алкоголь, химиялық заттар немесе тұрмыстық тазалағыштар сияқты заттарды теледидарға пайдаланбаңыз.
- Аппарат ішіне дискілерден басқа заттарды салуға болмайды.
- Сатылатын бензин, сұйылтқыш, тазалағыштар сияқты еріткіштерді немесе дискілер үшін пайдаланылатын антистатикалық спрейлерді пайдаланушы болмаңыз.
- Ашық жағдайда көрінетін және көрінбейтін лазерлік сәулелену. Радио сәулелерін шығаруына жол бермеңіз.

- Аппарат экранына зақым келу қаупі бар! Ешқашан экранды ұстамаңыз, баспаңыз, ысқыламаңыз немесе кез келген нысанмен қырмаңыз.



Ескерту

- Осы жердегіден басқа басқару элементтерін, реттеулерді пайдалану немесе техникалық қызмет көрсету процедураларын орындау зиянды радиацияның шығуын немесе қауіпсіз жұмысты тудыруы мүмкін.
- Құрылғыға сұйықтық тамшыламауы немесе шашырамауы тиіс.
- Құрылғының үстіне қандай да бір қауіп көздерін (мысалы, сұйықтық толтырылған заттар, жағылған шырақтар) қоймаңыз.

Ескерту

WOOX Innovations тікелей рұқсат бермеген құрылғыға енгізілген қандайда бір өзгерістер немесе түрлендірулер пайдаланушының жабдықты пайдалану құқығынан айыруы мүмкін.



Қайта өңдеу



Бұл өнім қайта өңдеп, қайта пайдалануға болатын жоғары сапалы материалдар мен бөлшектерден жасалған.

Өнімде үсті сызылған дөңгелекті қоқыс жәшігінің белгісі болса, өнім Еуропалық 2002/96/ЕС директивасына кіретінін білдіреді.



Өнімді еш уақытта басқа тұрмыстық қоқыспен бірге тастамаңыз. Электр және

электрондық өнімдердің бөлек жиналуы туралы жергілікті ережелермен танысыңыз. Ескі өнімді қоқысқа дұрыс әдіспен тастау арқылы қоршаған ортаны және адам денсаулығын сақтап қалуға болады.

Айналаны қорғау мәселелер ақпараты

Барлық қажетсіз орамдар алынып тасталған. Біз орамды үш материалға оңай ажыратылатын етіп жасауға тырыстық: картон (қорап), көбік полистирол (буфер) және полиэтилен (дорбалар, қорғағыш көбік орауышы.)

Жүйе мамандандырылған компания тарапынан бөлшектенген жағдайда қайта өңдеп, қайта пайдалануға болатын материалдардан тұрады. Орауыш материалдар, ресурсы біткен батареялар мен ескірген жабдықты тастауға қатысты жергілікті ережелерді ұстаныңыз.



Көшіруден қорғалған материалдың, соның ішінде компьютерлік бағдарламалардың, файлдардың, телерадио хабарлары мен дыбыстық жазбалардың көшірмелерін рұқсатсыз жасау авторлық құқықты бұзу және қылмыстық іс болуы мүмкін. Бұл жабдық осындай мақсаттарда пайдаланылмауы тиіс.



Windows Media және Windows логотипі АҚШ-тағы және басқа елдердегі Microsoft корпорациясының тіркелген сауда белгілері болып табылады.



«iPod үшін жасалған» және «iPhone үшін жасалған» электрондық қосалқы құралдың

арнайы iPod немесе iPhone құрылғысына қосылу үшін жасалғанын, сәйкесінше Apple өнімділік стандарттарына сәйкес келу үшін әзірлеуші тарапынан куәландырылғанын білдіреді. Apple компаниясы бұл құрылғының жұмысына немесе оның қауіпсіздігіне және нормалық стандарттарға сәйкестігіне жауапты емес. Осы қосалқы құралды iPod немесе iPhone құрылғысымен пайдалану сымсыз жұмысқа әсер етуі мүмкін екендігін ескеріңіз.

iPod және iPhone — Apple Inc. корпорациясының АҚШ-та және басқа елдерде тіркелген сауда белгілері.

Бұл құрылғыда мына белгі бар:



2013 © WOOX Innovations Limited. Барлық құқықтары қорғалған.

Техникалық сипаттамалары ескертусіз өзгертіледі. WOOX кез келген уақытта бұрынғы жеткізілген жабдықтарды тиісінше реттеу міндетінсіз өнімдерді өзгерту құқығын өзінде қалдырады.

2 Көлік аудио жүйеңіз

Сатып алғаныңыз құтты болсын және Philips компаниясына қош келдіңіз! Philips ұсынатын қолдауды толық пайдалану үшін өнімді келесі торапта тіркеңіз: www.philips.com/welcome.

Кіріспе

Көліктегі дыбыс жүйесімен келесіні тыңдаған кезде дискіні тыңдауға болады:

- FM немесе AM (MW) радиосы
- Ықшам дискіден немесе MP3 дискісінен дыбыс
- USB құрылғыларынан дыбыс
- iPod/iPhone құрылғысынан дыбыс
- Басқа сыртқы құрылғылардағы дыбыс

Құрылғы келесі мультимедиа пішімін қолдайды:



Қораптың құрамы

Қораптың ішіндегілерді тексеріп, түгендеңіз.

- ① Негізгі құрылғы (қабымен)
- ② Алдыңғы панель
- ③ Сыртқы беті
- ④ Алдыңғы тақтаға арналған тасымалдау қорабы
- ⑤ ISO коннекторлары
- ⑥ Резеңке жастықша
- ⑦ Бұранда x 1 дана
- ⑧ Бөлшектеу құралдары x 2 дана
- ⑨ Пайдаланушы нұсқаулығы

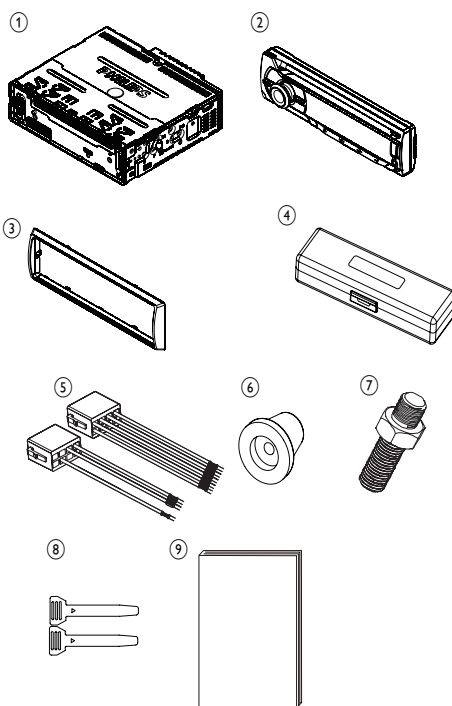

Негізгі құрылғыны шолу

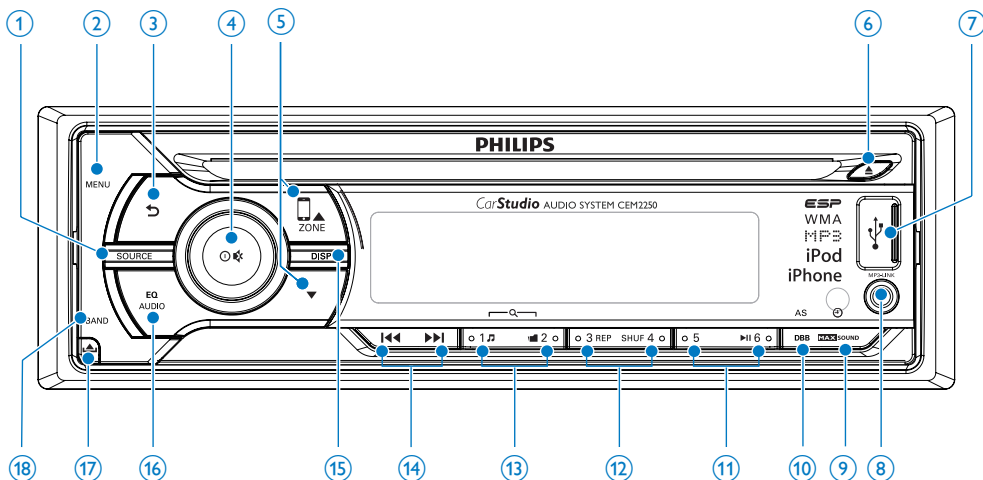

Қазақша

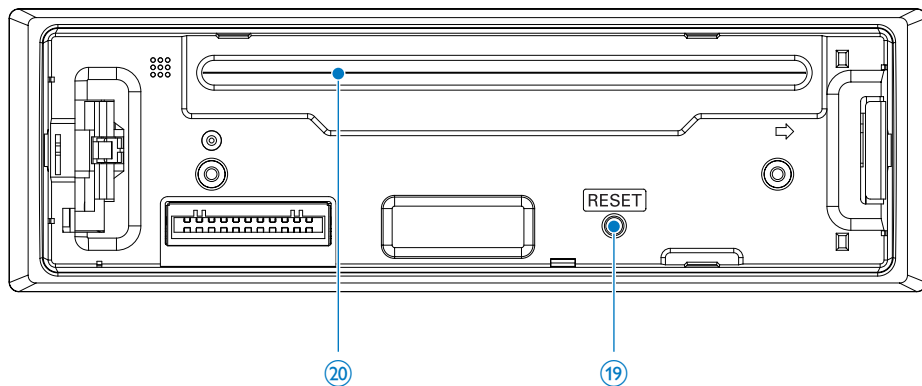

- ① **SOURCE**
 - Дыбыс көзін таңдау.
- ② **MENU**
 - Жүйе мәзіріне кіру.
- ③ **↶**
 - Алдыңғы мәзірге оралу.
 - iPod/iPhone мәзіріне жылжу.
- ④ **⊕ / ⊖**
 - Құрылғыны қосу немесе өшіру үшін басып тұрыңыз.
- Таңдауды растау үшін басыңыз.
- Дыбысты өшіру немесе қосу үшін басыңыз.
- Дыбыс деңгейін реттеу үшін бұрыңыз.
- Мәзір опцияларын ауыстырып қосу үшін бұраңыз.
- ⑤ **⏏ ZONE ▲ / ▼**
 - Радио режимінде. тюнер ауқымын таңдау үшін басыңыз.

- Сақтау құрылғысындағы .mp3 және .wma тректері үшін MP3/WMA қалтасын таңдау мақсатында басыңыз.
- Әуенді тыңдау аймағына қосылу үшін басып тұрыңыз.
- iPod/iPhone үшін басқару режимін таңдау мақсатында қайталап басыңыз.

⑥ ▲

- Дискіні шығарып алыңыз.

⑦ ↶

- USB ұясы.

⑧ MP3 LINK

- Сыртқы дыбыс құрылғысын қосу.

⑨ MAX SOUND / ⊕

- Ең жоғары дауысты қосу не өшіру үшін басыңыз.
- Кез келген режимде сағатты көру үшін басып тұрыңыз.

⑩ DBB/AS

- Динамикалық басс күшейту (DBB) дыбысын қосу не өшіру үшін басыңыз.
- Радио режимінде тюнердің автоматты сақтауына өту үшін басып тұрыңыз.

⑪ ▶▶

- Радио режимінде №5/6 сақтаулы радио стансаны таңдау үшін басыңыз.
- Радио режимінде ағымдағы радио стансаны №6 арнаға сақтау үшін басып тұрыңыз.
- Ойнатуды бастау, кідірту немесе жалғастыру үшін басыңыз.

⑫ REP / SHUF

- Радио режимінде №3/4 сақтаулы радио стансаны таңдау үшін басыңыз.
- Радио режимінде ағымдағы радио стансаны №3/4 арнасына сақтау үшін басып тұрыңыз.
- .wma және .mp3 жолдары үшін ойнатуды қайталауға немесе аралас ойнатуға қол жеткізу үшін басыңыз.

⑬ 🎵 / 📑

- Радио режимінде №1/2 сақтаулы радио стансаны таңдау үшін басыңыз.
- Радио режимінде ағымдағы радио стансаны №1/2 арнаға сақтау үшін басып тұрыңыз.
- Сақталған құрылғыдағы .wma және .mp3 тректері үшін трек/қалта тізіміне қол жеткізу мақсатында басыңыз.

⑭ ⏪ / ⏩

- Радио режимінде радио стансасын реттеу үшін басыңыз.
- Тректі өткізіп жіберу/іздеу үшін басыңыз.
- Жылдам кері/алға ойнату үшін басыңыз.

⑮ DISP

- Ағымдағы күйді ойнату үшін басыңыз.
- iPod/iPhone режимінде әуенді іздеу режиміне қол жеткізу үшін басып тұрыңыз.

⑯ EQ / AUDIO

- Эквалайзер (EQ) параметрін таңдау үшін қайталап басыңыз.
- Дыбыс параметрлер мәзіріне қол жеткізу үшін басып тұрыңыз.

⑰ 📶

- Тақтаны блоктан босатыңыз.

⑱ BAND

- Тюнер ауқымын таңдаңыз.

⑲ RESET

- Әдепкі параметрлерді қалпына келтіріңіз.

⑳ Диск ұясы

3 Көлік аудиосын орнату

Бұл нұсқаулар әдеттегі орнатуға арналған. Дегенмен, көлігіңіздің басқа талаптары болса, сәйкес реттеулерді жасаңыз. Орнату жинақтарына қатысты сұрақтарыңыз болса, Philips көлік аудио делдалына хабарласыңыз.



Ескерту

- Бұл құрылғы тек теріс жерге қосылатын 12 В ТТ жұмысына арналған.
- Бұл құрылғыны әрқашан автокөлік құралдар тақтасына орнатыңыз. Басқа орындар қауіпті болуы мүмкін, себебі құрылғының артқы жағы пайдалану барысында қызады.
- Қысқа тұйықталуға жол бермеу үшін: қосылудан бұрын қозғалтқыштың өшірілгендігін тексеріңіз.
- Барлық сымдар қосылғаннан кейін сары және қызыл қуат беру сымдарын қосыңыз.
- Барлық бос сымдардың электр таспасымен оралғанына көз жеткізіңіз.
- Сымдар жылжитын түпнұсқа бұрандалардың астында қалмайтындығын тексеріңіз (мыс., бағыттау орындығы).
- Барлық жердегі сымдар ортақ жер нүктесіне жүргізілгендігін тексеріңіз.
- Қауіпсіз орнату үшін тек берілген орнату жабдығын пайдаланыңыз.
- Сәйкес келмейтін сақтандырғыштар зақымдауы немесе өрт шығаруы мүмкін. Сақтандырғышты ауыстыру керек болғанда, маманға хабарласыңыз.

Қуат желісі сымына (сары) қатысты ескертпе

- Бұл аппаратқа басқа құрылғыларды қосқанда, көлік тізбегінің деңгейі барлық қосылған құрылғылардың жалпы сақтандырғыш мәнінен жоғары болатына көз жеткізіңіз.

Динамик жалғауына қатысты ескертпелер

- Ешқашан динамик сымдарын көліктің металл бөлігіне немесе шанағына тигізбеңіз.
- Ешқашан жолақтары бар динамик сымдарын бір-біріне тигізбеңіз.

Сымдарды жалғау



Ескерту

- Барлық бос сымдардың электр таспасымен оралғанын тексеріңіз.



Ескертпе

- СЕМ2250 сымын төменде көрсетілгендей жалғау үшін кәсіби маманмен кеңесіңіз.

1 Көліктің сымдарын мұқият тексеріп, оларды берілген негізгі коннекторға жалғаңыз.



Ескертпе

- Зақым келтіру қауіп! Төмендегі қадамдарды орындау үшін кәсіби маманмен кеңесіңіз!

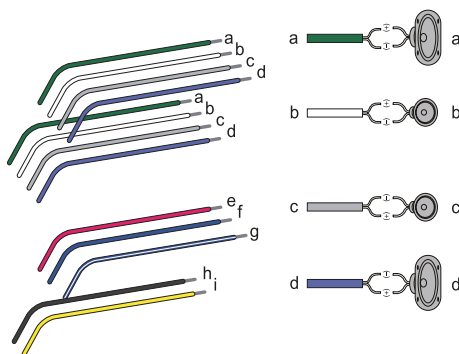

	ISO негізгі коннекторлары	Жалғау
1	Жасыл жолақты, қара ұшты жасыл жолақты	Сол жақ динамик (Артқы)
2	Ақ жолақты, қара ұшты ақ жолақты	Сол жақ динамик (Алдыңғы)
3	Сұр жолақты, қара ұшты сұр жолақты	Оң жақ динамик (Алдыңғы)

4	Күлгін жолақты, қара ұшты күлгін жолақты	Оң жақ динамик (Артқы)
e	Қызыл	ON/ACC болғанда оталдыру құлпы +12V DC
f	Көк	Қозғалтқыш/электр антенна релесінің басқару сымы
g	Ақ ұшты көк жолақты	Дыбыскүшейткіш релесінің басқару сымы
h	Black	Жер
i	Сары	Барлық уақытта +12 В көлік аккумуляторына

2 Қолданыста болғанда, суретте көрсетілгендей антеннаны және дыбыскүшейткішті қосыңыз.

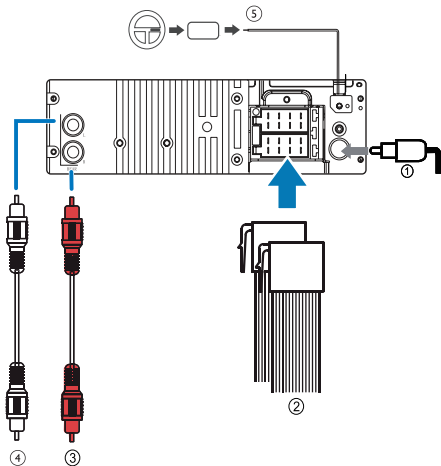

	Байланыстырушы	Жалғау
1	ANTENNA	Антенна
2	ISO негізгі коннекторларына арналған ұя	Жоғарыдағы 1-қадамда көрсетілгендей
3	REAR LINE OUT R (Ұя)	Артқы оң жақ динамик
4	REAR LINE OUT L (Ұя)	Артқы сол жақ динамик

5	OE REMOTE (Күлгін)	OE қашықтан басқару
---	--------------------	---------------------

Кеңес

- ISO коннекторлары үшін істіктерді реттеу жүргізілетін көлік түріне байланысты болады. Құралға зақым келтірмеу үшін жалғаулардың дұрыстығын тексеріңіз.

Құралдар тақтасына орнату

- Егер көлікте борт жетегі немесе навигациялық компьютер болмаса, көлік аккумуляторының теріс терминалын ажыратыңыз.
- Егер көлік аккумуляторы ажыратылмаса, қысқа тұйықталуға жол бермеу үшін жалаңаш сымдардың бір-біріне тиіп тұрмағанына көз жеткізіңіз.

1 Көліктің құралдар тақтасының саңылауы осы өлшемдерге сәйкес келетінін тексеріңіз:

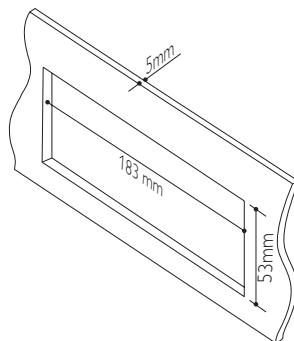

- 2 Орнату қабын берілген бөлшектеу құралдарымен алыңыз.

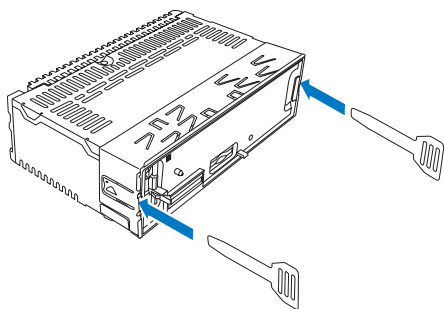

- 3 Қапты құралдар тақтасын орнатыңыз, сосын құлақшаларын сыртқа қарай басып, қапты бекітіңіз.

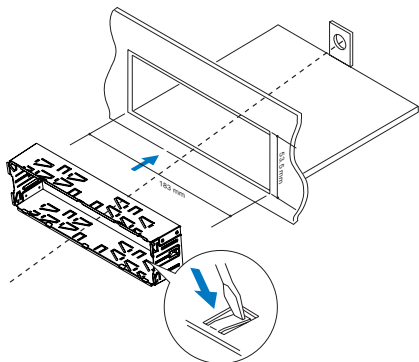

- 4 Берілген резеңке жастықшаны орнату бұрандасының ұшына қойыңыз.

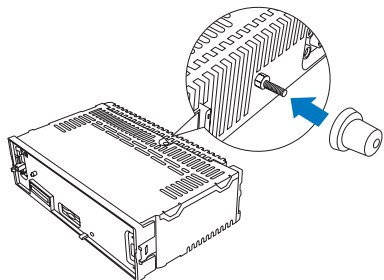

- 5 Сыртылдаған дыбыс шыққанша, құрылғыны құралдар тақтасына сырғытып кіргізіңіз.

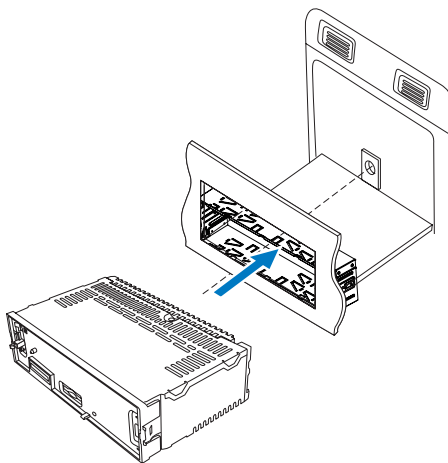

- 6 Сыртқы бетін кигізіңіз.

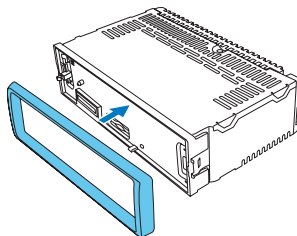

- 7 Көлік аккумуляторының теріс терминалын орнына жалғаңыз.

Алдыңғы тақтаны бекіту

- 1 Алдыңғы тақтадағы ойықты негізгі бөліктегі корпусқа салыңыз.

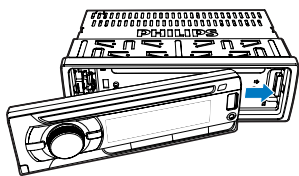

- 2 Сырт еткен дыбыспен қауіпсіз құлыптанбайынша алдыңғы тақтаның сол жағын ішіне қарай итеріңіз.

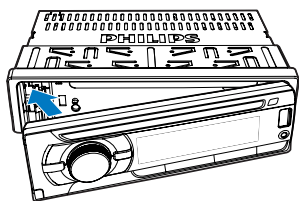

Алдыңғы тақтаны шешу

Ескертпе

- Алдыңғы тақтаны бөліп алмас бұрын, жүйенің өшірілгенін тексеріңіз.

- 1 Алдыңғы тақтаны босату үшін ▲ түймесін басыңыз.
- 2 Оны алу үшін алдыңғы тақтаны сыртқа қарай тартыңыз.

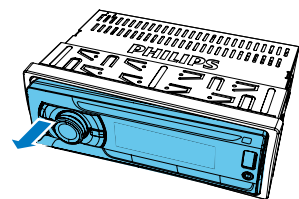

4 Жұмысты бастау

Бірінші рет пайдаланғанда

Ескертпе

- Осы құрал үшін дұрыс елді/аймақты таңдаңыз, әйтпесе, құрал дұрыс жұмыс істей алмайды.

- 1 Құрылғыны қосу үшін **⊙** түймесін басыңыз.
↳ **[SELECT OPERATING REGION]** көрсетіледі.
- 2 Параметрді таңдау үшін **⊙** тұтқасын бұраңыз:
 - **[USA]** (АҚШ)
 - **[LATIN]** (Латын Америкасы)
 - **[EUROPE]** (Батыс Еуропа)
 - **[RUSSIA]** (Ресей)
 - **[MID--EAST]** (Таяу Шығыс)
 - **[ASIA]** (Тынық мұхит)
 - **[JAPAN]** (Жапония)
 - **[AUSTRALIA]** (Австралия)
 - **[OIRT]** (OIRT)
- 3 Раस्ताу үшін, **⊙** түймесін басыңыз.

Уақыт пішімін орнату

- 1 **MENU** түймесін басыңыз.
- 2 **[CLOCK FORMAT]** көрсетілмейінше ▲ немесе ▼ түймесін қайталап басыңыз.
- 3 Параметрді таңдау үшін **⊙** тұтқасын бұраңыз:
 - **[CLK 12H]**
 - **[CLK 24H]**

Сағатты орнату

- 1 [CLOCK SET] көрсетілмейінше MENU түймесін қайталап басыңыз.
- 2 Сағатты орнату үшін ⊕ тұтқасын бұраңыз.
- 3 Раस्ताу үшін, ⊕ түймесін басыңыз.
- 4 Минутты орнату үшін ⊕ тұтқасын бұраңыз.
- 5 Раस्ताу үшін, ⊕ түймесін басыңыз.

Сағатты көрсету

Кез келген режимде сағат көрсетілмейінше **MAX SOUND** / ⊕ түймесін басып тұрыңыз.

- Сағаттың көрсетілуін болдырмау үшін кез келген пернені басыңыз.

Дереккөзді таңдау

Көзді таңдау үшін **SOURCE** түймесін қайталап басыңыз.

- **[RADIO]:** FM/AM радиосын тыңдау.
- **[MP3--LINK]:** MP3-LINK ұясы арқылы кіріс дыбысын тыңдау
- **[iPod/USB]:** USB сақтау құрылғысы немесе үйлесімді iPod/iPhone құрылғысы қосылғанда және танылғанда, оған сақталған дыбыс файлдарын ойнату үшін осы көзді таңдауға болады.

Музыка тыңдау аумағына қосылу

Philips компаниясының жаңашыл Zone технологиясы жүргізуші мен жолаушылардың ең жақсы динамиктер балансымен музыка тыңдауға және орындаушы жасаған шынайылау арнайы әсерді сезінуге мүмкіндік береді. Көліктегі ең жақсы динамик дыбысының параметрлері үшін музыка тыңдау аумағын жүргізушіден жолдаушыларға ауыстыруға болады.

- 1 **ZONE** түймесін басып тұрыңыз.
↳ Ағымдағы параметр көрсетіледі.
- 2 Параметрді таңдау үшін ▲ / ▼ тұтқасын бұраңыз:
 - **[ALL]** (Барлық)
 - **[LEFT]** (Сол жақ)
 - **[RIGHT]** (Оң жақ)
 - **[FRONT]** (Алдыңғы)

Түйме дыбысын өшіру

Түймелердің дыбысы әдепкісінше қосылуы болады. Осы дыбысты қосуға не өшіруге болады.

- 1 **MENU** түймесін басыңыз.
- 2 **[BEEP TONE]** көрсетілмейінше, ▲ немесе ▼ түймесін қайталап басыңыз.
- 3 Параметрді таңдау үшін ⊕ тұтқасын бұраңыз:
 - **[BEEP ON]:** дыбысты қосу.
 - **[BEEP OFF]:** дыбысты өшіру.

5 Радио тыңдау

Тюнер аймағын таңдау

Радионың сәйкес елін/аймағын таңдауға болады.

- 1 Радио режимін таңдау үшін **SOURCE** түймесін басыңыз.
- 2 көрсетілмейінше **MENU** немесе **[AREA]** түймесін қайталап басыңыз.
- 3 Келесіні таңдау үшін Φ түймесін бұраңыз:
 - **[USA]** (АҚШ)
 - **[LATIN]** (Латын Америкасы)
 - **[EUROPE]** (Батыс Еуропа)
 - **[RUSSIA]** (Ресей)
 - **[MID--EAST]** (Орталық Шығыс)
 - **[ASIA]** (Азия, Тынық мұхит)
 - **[JAPAN]** (Жапония)
 - **[AUSTRALIA]** (Австралия)
 - **[OIRT]** (OIRT)
- 4 Растау үшін Φ түймесін басыңыз.

Тюнер сезімталдығын таңдау

Қосымша радио стансаларды немесе сигналы күшті стансаларды ғана қабылдау үшін тюнер сезімталдығын реттеуге болады.

- 1 **[LOCAL]** (ӨШІРУЛІ) жазуы көрсетілгенше **MENU** түймесін қайталап басыңыз.
- 2 Параметрді таңдау үшін Φ тұтқасын бұраңыз:
 - **[LOCAL ON]** (пернетақтаны қосу): сигналдары күшті стансаларды ғана тарата алады.

- **[LOCAL OFF]** (пернетақтаны өшіру): күшті және әлсіз сигналдары бар стансаларды тарата алады.

Радио ауқымын таңдау

- 1 Радио режимін таңдау үшін **SOURCE** түймесін қайталап басыңыз.
- 2 Ауқымды таңдау үшін **BAND** немесе \blacktriangle / \blacktriangledown түймелерін қайталап басыңыз: **[FM1]**, **[FM2]**, **[FM3]**, **[AM1]** немесе **[AM1]**.

Радио стансаны іздеу

Радиостанцияны автоматты түрде іздеу

Сигналдары күшті алдыңғы немесе келесі радио стансаны іздеу үшін $\blacktriangleleft\blacktriangleleft$ немесе $\blacktriangleright\blacktriangleright$ түймесін басыңыз.

- ↳ Алдыңғы немесе келесі сигналы күшті станса анықталмайынша **[SEEK--]** немесе **[SEEK+]** көрсетіледі.

Радио станцияны қолмен іздеу

- 1 Жилік саны жыпылықтамайынша $\blacktriangleleft\blacktriangleleft$ немесе $\blacktriangleright\blacktriangleright$ түймесін басып тұрыңыз.
- 2 Мақсатты жилік көрсетілмейінше $\blacktriangleleft\blacktriangleleft$ немесе $\blacktriangleright\blacktriangleright$ түймесін қайталап басыңыз.

Радиостанцияларды жадта сақтау

Әр диапазонда 6-ға дейін станцияны сақтауға болады.

Стансаларды автоматты түрде сақтау

- 1 Радио режимінде [STORE - - -] көрсетілмейінше **DBB/AS** түймесін басып тұрыңыз.
- 2 Раस्ताу үшін **⓪** түймесін басыңыз.
 - ↳ Таңдалған ауқымның алты ең күшті стансасы сақтаулы арнаға автоматты түрде сақталады.
 - Сақталған радио стансасын таңдау үшін сандық түймені бірден басыңыз.

Стансаларды қолмен сақтау

- 1 Тюнер ауқымын таңдау үшін **▲ / ▼** түймесін қайталап басыңыз.
- 2 Сақталатын радиостансаны баптаңыз.
- 3 Сандық түймені 3 секунд басыңыз.
 - ↳ Станса таңдалған арнаға сақталады.
 - Сақталған радио стансасын таңдау үшін сандық түймені бірден басыңыз.

RDS арқылы ойнату

RDS (Радио ақпараттық жүйесі) функциясы RDS сигналдарын тарататын FM стансалары бар аймақтарда ғана жұмыс істейді. RDS стансасын баптасаңыз, станса аты көрсетіледі.

RDS функциясын қосу



Ескертпе

- RDS үшін әдепкі параметр қосулы болады.

- 1 **MENU** түймесін басыңыз.
- 2 [RDS] көрсетілмейінше **▲** немесе **▼** түймесін қайталап басыңыз.
- 3 [RDS ON] таңдау үшін **⓪** тұтқасын бұраңыз.
 - ↳ RDS функциясы қосылады.

Бағдарлама түрін таңдау

RDS стансаларын реттеуден бұрын бағдарлама түрін таңдап, құрылғыға тек таңдалған санат бағдарламаларын іздеу мүмкіндігін беруіңізге болады.

- 1 **MENU** түймесін басыңыз.
- 2 [PTY] көрсетілгенше **▲** немесе **▼** түймесін қайталап басыңыз.
- 3 Раस्ताу үшін, **⓪** түймесін басыңыз.
- 4 Түрін таңдау үшін **⓪** тұтқасын бұрап, раस्ताу үшін **⓪** түймесін басыңыз.

Элемент	Бағдарлама түрі	Сипаттама
1	NEWS	Жаңалықтар қызметтері
2	AFFAIRS	Саясат және ағымдағы істер
3	INFO	Арнайы ақпарат бағдарламалары
4	SPORT	Спорт
5	EDUCATE	Білім және кеңейтілген оқыту
6	DRAMA	Радио пьесалары және әдебиеті
7	CULTURE	Мәдениет, дін және қоғам
8	SCIENCE	Ғылым
9	VARIED	Ойын-сауық бағдарламалары
10	POP M	Поп музыка
11	ROCK M	Рок музыкасы
12	EASY M	Жеңіл музыка
13	LIGHT M	Жеңіл классикалық музыка
14	CLASSICS	Классикалық музыка
15	OTHER M	Басқа музыка бағдарламалары
16	WEATHER	Ауа райы
17	FINANCE	Қаржы

18	CHILDREN	Балаларға арналған бағдарламалар
19	SOCIAL	Әлеуметтік істер
20	RELIGION	Дін
21	PHONE IN	Телефон кірісі
22	TRAVEL	Сапар шегу
23	LEISURE	Бос уақыт
24	JAZZ	Джаз музыкасы
25	COUNTRY	Кантри музыкасы
26	NATION M	Ұлттық музыка
27	OLDIES	Ескі музыка
28	FOLK M	Халықтық музыка
29	DOCUMENT	Деректік
30	TEST	Дабылды тексеру
31	ALARM	Дабыл

Кезекті жиіліктерді пайдалану

Радио сигнал нашар болса, қаттырақ сигналы бар басқа стансаны іздеу үшін AF (балама жиілік) түрін қосыңыз.

- 1 MENU түймесін басыңыз.
- 2 [AF] көрсетілмейінше ▲ немесе ▼ түймесін қайталап басыңыз.
- 3 Параметрді таңдау үшін Ⓞ тұтқасын бұраңыз:
 - [AF ON]: AF режимі қосу.
 - [AF OFF]: AF режимі өшіру.

AF баптау аймағын орнату

AF баптау аймағын анықтауға болады:

[REG ON]	Тек ағымдағы аймақтағы стансаларды автоматты түрде баптауға болады.
[REG OFF]	Барлық стансалар автоматты бапталуы мүмкін.

- 1 MENU түймесін басыңыз.
- 2 [REG] көрсетілгенше ▲ немесе ▼ түймесін қайталап басыңыз.
- 3 Параметрді таңдау үшін Ⓞ тұтқасын бұраңыз.

Жол қозғалысы туралы хабар алу

Музыка пайдалану кезінде жол қозғалысы туралы хабарды өткізіп жібермеуді қаласаңыз, TA (Жол қозғалысы туралы хабар) функциясын қосыңыз.

- 1 MENU түймесін басыңыз.
- 2 [TA] көрсетілгенше ▲ немесе ▼ түймесін қайталап басыңыз.
- 3 Параметрді таңдау үшін Ⓞ тұтқасын бұраңыз:
 - [TA ON]: жол қозғалысы туралы хабар болғанда құрылғы тюнер режиміне ауысып (ағымдағы режимге қатысты), жол қозғалысы жағдайларын тарата бастайды. Жол қозғалысы туралы хабар аяқталғанда, ол бұрынғы режимге қайтады.
 - [TA OFF]: жол қозғалысы туралы хабар үзілмейді.

☰ Ескертпе

- Ағымдағы қабыданған хабар 120 секундтан артық әлсіз болса, құрылғы TA Seek режимін автоматты түрде іске қосады. TA Seek жақсы жағдайдағы TA сигналы бар басқа стансаны іздейді.

✳ Кеңес

- Жол қозғалысы туралы хабар үзілсе, жол қозғалысы туралы хабарды тоқтату үшін пайдаланушы  түймесін аз басады және құрылғы алдыңғы ойнату режимін қалпына келтіреді.

Жүйе сағатын синхрондау

Жүйе сағатын уақыт сигналдарын беретін RDS стансасымен синхрондауға болады.

- 1 **MENU** түймесін басыңыз.
- 2 **[CT]** көрсетілмейінше **▲** немесе **▼** түймесін қайталап басыңыз.
- 3 Параметрді таңдау үшін **⊙** тұтқасын бұраңыз:
 - **[CT ON]**: RDS сағатын қосу. Құралда көрсетілетін сағат RDS стансасындағысымен синхрондалады.
 - **[CT OFF]**: RDS сағатын өшіру.



Keңec

- Берілген уақыттың дәлдігі уақыт сигналын беретін RDS стансасына байланысты.

6 Қатты ақпарат тасушыдан ойнату

Үйлесімді дискіге немесе USB сақтау құрылғысына сақталатын дыбыстарды тыңдау үшін осы жүйені қолдануға болады.

Дискіден ойнату



Ескертпе

- Авторлық құқықтарды қорғау технологияларының көмегімен кодталған ықшам дискілерді ойнату мүмкін емес.

Сатылатын аудио ықшам дискілерін және осы дискілерді ойнатуға болады:

- CD-Recordables (CD-R)
- Қайта жазылатын CD дискілері (CD-RW)
- MP3 ықшам дискілері
- WMA ықшам дискілері



Ескертпе

- Дискінің ойналатын мазмұнды қамтитынын тексеріңіз.

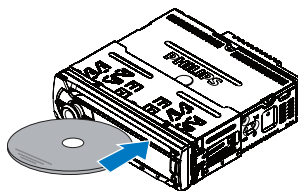

- 1 Жапсырма жағын жоғары қаратып дискіні диск ұясына салыңыз.
↳ Автоматты түрде ойнатыла бастайды.

- Егер ойнату автоматты түрде басталмаса, ойнатуды бастау үшін ►► түймесін басыңыз.

- 2 Дискіні алу үшін ▲ түймесін басыңыз.
 - ↳ Диск алынғанда жүйе алдыңғы көзге немесе радио режиміне қосылады.

USB сақтау құрылғысынан ойнату



Ескертпе

- USB құрылғысында ойнатылатын музыка бар екеніне көз жеткізіңіз.

USB құрылғысын салу

- 1 деп таңбаланған USB ұясының жабынын солға қарай сырғытыңыз.
- 2 USB құрылғысын USB ұясына салыңыз.
 - ↳ Құрылғы автоматты түрде USB құрылғысынан ойнатуды бастайды.

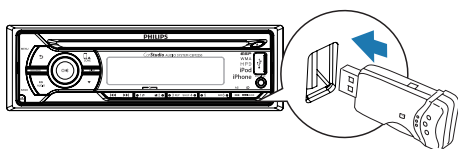

USB құрылғысын алу

- 1 Құрылғыны өшіру үшін ⊖ түймесін басыңыз.
- 2 USB құрылғысын алыңыз.



Ойнатуды басқару

Түйме	Функция
▲ ▼	Қалта таңдау үшін қайталап басыңыз.
►►	Ойнатуды уақытша тоқтату немесе жалғастыру.
◀◀ / ▶▶	Алдыңғы немесе келесі тректі ойнату үшін басыңыз.
◀◀ / ▶▶	Жолды кері айналдыру немесе жылдам алға қарай іздеу үшін басып тұрыңыз.
DISP	Ағымдағы трек туралы қол жетімді ақпаратты көрсету үшін қайталап басыңыз.
REP	Қайталау режимін таңдау үшін қайталап басыңыз: <ul style="list-style-type: none"> • [REP TRK] (бір тректі ойнату): ағымдағы тректі қайталап ойнату. • [REP FLD] (қалтаны қайталау): ағымдағы қалтадағы барлық тректерді қайталап ойнату. • [REP ALL] (барлық тректерді қайталау): барлық тректерді қайталап ойнату.
SHUF	Ойнату режимін таңдау үшін қайталап басыңыз: <ul style="list-style-type: none"> • [SHUF FLD]: ағымдағы қалтадағы барлық тректерді еркін ойнатуды бастау. • [SHUF ALL]: барлық тректерді еркін ойнатуды бастау. • [SHUF OFF]: аралас ойнатуды болдырмау.



Тректерді ауыстырып қосу

Ойнату кезінде тректерді немесе қалталарды жылдам ауыстырып қосуға болады.

Тректерді тікелей ауыстырып қосу

- 1 Тректер тізіміне кіру үшін  түймесін басыңыз.
↳ Ағымдағы тректің файл атауына өтеді.
- 2 Тректерде ауыстырып қосу үшін  тұтқасын бұраңыз.
- 3 Таңдалған тректі ойнату үшін  түймесін басыңыз.

Трекке арналған қалталарды қосу

- 1 Қалталар тізіміне кіру үшін  түймесін басыңыз.
↳ Ағымдағы қалтаның атауына өтеді.
- 2 Қалталарда ауыстырып қосу үшін  тұтқасын бұраңыз.
- 3 Қалтаны таңдау үшін  түймесін басыңыз.
↳ Жүйе қалта астындағы бірінші тректі ойната бастайды.

7 iPod/iPhone құрылғысынан ойнату

Осы құрылғы арқылы iPod/iPhone дыбысын тыңдауға болады.

Үйлесімді iPod/iPhone

30-істікшелі қондырма коннекторы немесе жарықтандыру коннекторы бар Apple iPod және iPhone үлгілері:

Мыналар үшін жасалған.

- iPod нано (2-буын)
- iPod nano (3-буын, тек 4 ГБ)
- iPod nano (3-буын, тек 8 ГБ)
- iPod nano (4-ші, 5-ші және 6-шы буын)
- iPod nano (7-буын)
- iPod classic (1-ші және 2-ші буын)
- iPod touch (1, 2, 3 және 4-буын)
- iPod touch (5-буын)
- iPod video (30Гбайт, 80Гбайт)

Бірге жұмыс істейді

- iPhone
- iPhone 3G, iPhone 3GS
- iPhone 4, iPhone 4S
- iPhone 5

iPod/iPhone құрылғысын қосу

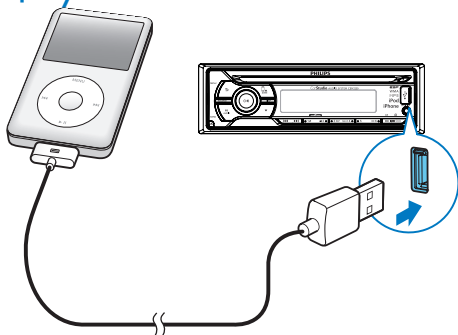

Apple 30 істікшелі немесе жарықтандыру USB кабелін қосу:

- осы жүйенің алдыңғы тақтасындағы USB ұясына және
- iPod/iPhone құрылғысына.
 - ↳ **[iPod/USB]** көрсетіледі.
 - ↳ Жүйе iPod/iPhone құрылғысына сақталатын тректерді ойнатуды бастайды.



Ескертпе

- iPod/iPhone құрылғысын ажыратпас бұрын жүйені басқа көзге ауыстырыңыз.

Ойнатуды басқару

Түйме	Функция
	Басқару режимін таңдау үшін қайталап басыңыз: iPod/iPhone құрылғысында немесе жүйеде ойнатуды бастау.
	Ойнатуды кідірту немесе жалғастыру үшін басыңыз.
	Алдыңғы немесе келесі тректі ойнату үшін басыңыз.
	Жолды кері айналдыру немесе жылдам алға қарай іздеу үшін басып тұрыңыз.
DISP	Ағымдағы трек туралы қол жетімді ақпаратты көрсету үшін қайталап басыңыз.
REP	Қайталау режимін таңдау үшін қайталап басыңыз: <ul style="list-style-type: none"> • [REP TRK]: ағымдағы тректі қайталау немесе • [REP ALL]: барлық тректерді қайталау.
SHUF	Ойнату режимін таңдау үшін қайталап басыңыз: <ul style="list-style-type: none"> • [SHU ALL]: барлық тректерді еркін ойнату, • [SHU ALBM]: ағымдағы қалтадағы тректерді еркін ойнату немесе • [SHU OFF]: iPod/iPhone кітапханасындағы барлық тректерді ретімен ойнату.

iPod/iPhone құрылғысында трек іздеу

- 1 iPod/iPhone режимін таңдау үшін **SOURCE** түймесін қайталап басыңыз.
- 2 iPod/iPhone мәзірін шолу үшін **↔** түймесін басыңыз.
- 3 Орындаушы іздеу режимін таңдау үшін **⊖** тұтқасын бұрап, растау үшін **⊕** түймесін басыңыз.
- 4 Әліпбилік ретпен іздеу үшін **DISP** түймесін басыңыз.
- 5 Орындаушыны таңдау үшін **⊖** тұтқасын бұрап, растау үшін **⊕** түймесін басыңыз.
- 6 Ағымдағы альбомдағы әнді таңдау үшін **⊖** тұтқасын бұраңыз.
- 7 Ойнатуды бастау үшін **⊕** түймесін басыңыз.



Ескертпе

- Дыбысты басқару режимінде iPod/iPhone арқылы әуенді басқара алмайсыз.

iPod/iPhone құрылғысын зарядтау

iPod/iPhone құрылғысы докқа қойылып, танылғаннан кейін зарядтау басталады.

8 Сыртқы дыбыс көзін қосу

- 1 Сыртқы дыбыс көзін 3,5 мм кабельмен **MP3 LINK** ұясына қосыңыз.

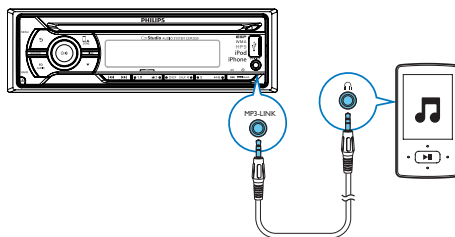

- 2 **[MP3--LINK]** көрсетілмейінше **SOURCE** түймесін қайталап басыңыз.
- 3 Сыртқы құрамдас бөлікпен жұмыс істеу (сыртқы құрамдас бөлікпен берілген нұсқауларды қараңыз).

9 Дыбысты реттеу

Келесі әрекеттерді барлық қолдау көрсетілетін медиаға қолдануға болады.

Түйме	Функция
⓪ / 🔊	Дыбыс деңгейін көбейту не азайту үшін бұраңыз.
⓪ / 🔊	Дыбысты өшіру немесе қалпына келтіру үшін басыңыз.
MAX SOUND / ⓪	Ең жоғарғы дыбыс деңгейін қосу не өшіру үшін басыңыз.
DBB/AS	Динамикалық басс күшейту (DBB) әсерін қосу не өшіру үшін басып тұрыңыз.
EQ ALGO	Дыбыс эквалайзерін таңдау үшін қайталап басыңыз. <ul style="list-style-type: none">• [OPTIMAL] (оңтайлы)• [FLAT] (флет)• [POP] (поп)• [USER] (пайдаланушы)• [TECHNO] (техно)• [ROCK] (рок)• [CLASSIC] (классикалық)• [JAZZ] (джаз)
EQ	1 Реттелген дыбыс эквалайзерін орнатуды іске қосу үшін басып тұрыңыз.
	2 Реттелетін элементті таңдау үшін ▲ немесе ▼ түймесін қайталап басыңыз. <ul style="list-style-type: none">• [BALANCE] (баланс) ауқым: 12L - 12R аралығында. (L=сол жақ динамик, R=оң жақ динамик)• [FADER] (бәсеңдеткіш) ауқымы: 12R - 12F аралығында. (R=артқы динамик, F=алдыңғы динамик)• [BASS] (басс) ауқымы: -7 және +7 аралығында.• [TREBLE] (жоғары дыбыс жиілігі) ауқымы: -7 және +7 аралығында.
	3 Параметрді реттеу үшін ⓪ түймесін бұраңыз.

10 Жүйелік параметрлерді реттеу

- 1 Жүйе параметрлеріне қол жеткізу үшін **MENU** түймесін басыңыз.
- 2 Келесі параметрлердің біріне айналдырылмайынша ▲ немесе ▼ түймесін қайталап басыңыз.
 - **[BEEP]**, **[DIMMER]**, **[DEMO]**, **[BLACK OUT]** немесе **[DANCE]**
- 3 Параметрді өзгерту үшін ⊕ тұтқасын бұраңыз.

[BEEP]	[BEEP ON]	Түймелердің дыбысын қосу.
	[BEEP OFF]	Түймелердің дыбысын өшіру.
[DIMMER]	[DIMMER HIGH]	Экранның ашықтық деңгейін арттыру.
	[DIMMER LOW]	Экранның ашықтық деңгейін азайту.
[DEMO]	[DEMO ON]	Жүйе 2 минут әрекетсіз режимде болғаннан кейін барлық мүмкіндіктерді көрсету.
	[DEMO OFF]	Демо режимді өшіру.
[BLACK OUT]	[BKO 10 S]	Соңғы әрекеттен кейін экранды автоматты түрде 10 секундтан кейін өшіру.
	[BKO 20 S]	Соңғы әрекеттен кейін экранды автоматты түрде 20 секундтан кейін өшіру.
	[BKO OFF]	Экранды ешқашан сөндірмеу.
[DANCE]	[DANCE ON]	LCD дисплейіндегі жолақты қосу.
	[DANCE OFF]	LCD дисплейіндегі жолақты өшіру.

11 Қосымша ақпарат

Қалпына келтіру

Құрылғыны әдепкі параметріне қайта орнатуға болады.

- 1 Алдыңғы тақтаны шешіңіз.
- 2 Шарлы қаламсаппен немесе тісшұқығышпен **RESET** түймесін басыңыз.
 - ↳ Барлық параметрлердің зауыттық әдепкі мәндері қалпына келеді.

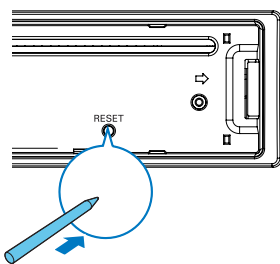

Сақтандырғышты ауыстыру

Егер ток болмаса, сақтандырғышты тексеріңіз; ол зақымдалған болса, оны ауыстырыңыз.

- 1 Электр жалғауларын тексеріңіз.
- 2 Артқы тақтасынан зақымдалған сақтандырғышты алыңыз.
- 3 Бірдей сипаттамалары бар (15А) жаңа сақтандырғышты салыңыз.

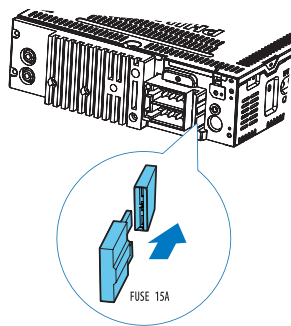

Ескертпе

- Жаңа сақтандырғыш қайтадан зақымдалса, ішкі құрылысында қате болуы мүмкін. Philips сатушысымен кеңесіңіз.

12 Өнім туралы ақпарат



Ескертпе

- Өнім туралы ақпарат алдын ала ескертусіз өзгертіледі.

Қуат көзі	12 В тұрақты ток (11 В - 16 В), теріс, жерге қосылады
Сақтандырғыш	15 А
Динамиктің қолайлы кедергісі	4 - 8 Ω
Ең көп қуат шығысы	50 Вт x 4
Үзіліссіз қуат шығысы	21 Вт x 4 RMS (4 Ω 10% T.H.D.)
Күшейткіштен бұрынғы шығыс кернеуі	2,5В
Қосымша құрылғының кіріс деңгейі	500 мВ
Өлшемдері (Е x Б x Қ)	181,5 x 52 x 191,4 мм
Салмағы	1,47 кг

Радио

Жиілік ауқымы - FM	65,0 - 74,0 МГц және 87,5 - 108,0 МГц (автоматты түрде іздеуде 100кГц/қадам және қолмен іздеуде 50кГц/қадам)
Пайдаланылатын сезгіштік - FM (S/N = 20 дБ)	8 μ В
Жиілік ауқымы - AM(MВт)	522 - 1620 КГц (9 кГц) 530 - 1710 КГц (10 кГц)
Пайдаланылатын сезгіштік - AM(MW) (S/N = 20 дБ)	30 μ В

Үйлесімді USB құрылғылары:

- USB флэш-жады: интерфейсті оқудың барлық жылдамдығына қолдау көрсететін (1,1, 2,0) USB 1,1 хосты
- USB флэш-ойнатқышы: интерфейсті оқудың барлық жылдамдығына қолдау көрсететін (1,1, 2,0) USB 1,1 хосты

Қолданылатын пішімдер:

- USB немесе жад файлы пішімі: FAT12, FAT16, FAT32
- USB сақтау құрылғылары үшін: MP3 бит жылдамдығы (деректер жылдамдығы): 32-320 кбит/сек және айнымалы бит жылдамдығы
- WMA V4, V7, V8, V9 (L1, L2)
- MP3 үлгі жиіліктері: 8-48 кГц
- Дисктер үшін: MP3 бит жылдамдықтары: 8-320 (кбит/сек), айнымалы бит жылдамдықтары
- WMA үлгі жиіліктері: 32 кГц, 44,1 кГц, 48 кГц
- WMA бит көрсеткіштері: 32-192 (кбит/сек), айнымалы бит көрсеткіштері
- 8 деңгейге дейін енгізулері бар каталогтар
- Альбомдар/қалталар саны: ықшам дисктің ең көбі - 99, ең көп USB немесе жад - 99
- Тректер/тақырыптар саны: ықшам дисктің ең көбі - 999 (альбомдардың санына байланысты), ең көп USB немесе жад - 999
- ID3 тәгі, 2,0 нұсқасы немесе одан кейінгі

Қолданылмайтын пішімдер:

- Бос альбомдар: бос альбом - құрамында MP3/WMA файлдары жоқ және дисплейде көрсетілмейтін альбом.
- Қолданылмаған файл пішімдері өткізіліп жіберіледі. Мысалы, Word құжаттары (.doc) немесе .dlf кеңейтімді MP3 файлдары еленбейді және ойнатылмайды.

- AAC, WAV, PCM дыбыстық файлдары
- DRM арқылы қорғалған WMA файлдары (.wav, .m4a, .m4p, .mp4, .aac)
- Lossless пішіміндегі WMA файлдары

13 Ақаулықтарды жою



Ескерту

- Бұл құрылғының сыртқы қорабын шешуші болмаңыз.

Кепілдіктің жарамдылығын сақтау үшін жүйені ешқашан өзіңіз жөндеуге әрекет жасамаңыз.

Бұл құрылғыны пайдалану кезінде проблемалар орын алса, қызмет сұраудан бұрын төмендегі тармақтарды тексеріп шығыңыз. Егер проблема шешілмесе, Philips веб-торабына (www.philips.com/support) өтіңіз. Philips компаниясына хабарласқанда, құрылғының жақында екеніне және модель нөмірі мен сериялық нөмір көрініп тұрғанына көз жеткізіңіз.

Ток жоқ немесе дыбыс шықпайды.

- Көлік қозғалтқышы қосылмаған. Көлік қозғалтқышын қосыңыз.
- Кабель дұрыс жалғанбаған. Жалғауларын тексеріңіз.
- Сақтандырғыш күйіп кеткен. Сақтандырғышты ауыстырыңыз.
- Дыбыс деңгейі тым төмен. Дыбыс деңгейін реттеңіз.
- Жоғарыдағы шешімдер көмектесе алмаса, **RESET** түймесін басыңыз.
- Ойнатылатын жол үйлесімді пішімде екенін тексеріңіз.

Хабар тарату кезіндегі шуыл.

- Сигналдар тым әлсіз. Күштірек сигналдары бар басқа стансаларды таңдаңыз.
- Көлік антеннасының жалғауын тексеріңіз.
- Хабар тарату режимін стереодан моноға өзгертіңіз.

Дискіні ойнату мүмкін емес

- Диск жапсырмасы басылған жағының жоғары қаратып салынғанын тексеріңіз.
- Дискіні тазалау шүберегімен ортасынан жиегіне қарай түзу сызықпен сүртіңіз.
- Бұл диск ақаулы болуы мүмкін. Басқа дискіні ойнатыңыз.
- Ықшам дискінің қорытындыланған CD/CD-R/CD-RW екенін тексеріңіз.
- Ықшам дискінің авторлық құқықтарды қорғау технологияларымен кодталмағанын тексеріңіз.

Ықшам диск жолдарды өткізіп жібереді

- Ықшам диск зақымдалмағанын немесе лас емес екенін тексеріңіз.
- Еркін режимнің өшірілгенін тексеріңіз.

Дискіні алу мүмкін емес

- ▲ түймесін басып тұрыңыз.

Сақтаулы стансалар өшіп қалған.

- Аккумулятор кабелі дұрыс жалғанбаған. Аккумулятор кабелін әрдайым ток болатын терминалға жалғаңыз.

Дисплейде ERR-12 көрсетіледі

- USB деректер қатесі. USB құрылғысын тексеріңіз.

14 Глоссарий

M

MP3

Дыбыс деректерін қысу жүйесі бар файл пішімі. MP3 — Motion Picture Experts Group 1 (немесе MPEG-1) Audio Layer 3 атауының қысқартылған түрі. MP3 пішімі арқылы бір CD-R немесе CD-RW қарапайым ықшам дисктен 10 есе артық деректерді қамтуы мүмкін.

R

RDS (радио ақпараттық жүйесі)

RDS тюнерлерін таратылатын музыканың (немесе сөйлесудің) түрлеріне байланысты стансаларда автоматты түрде реттеуге болады. RDS қалыпты тарату сигналында көптеген FM стансалары ішкі таратушы сигналын қамтитын мәтін хабарларын және тіпті суреттерді (әдетте көлік әріптері мен пішім туралы мәліметтер) көрсету үшін қабылдағышты да қосады. Кейбір RDS жүйесімен жабдықталған тюнерлер CD MD немесе кассета сияқты басқа медиа құралынан ойнату кезінде тіпті трафик ескертулерін немесе апатты жағдай таратуларымен қайта жаза алады. Көпшілігі RDS стансаларының өсу саны бойынша ұсынылатын басқа пайдалы мүмкіндіктер де бар.

W

WMA (Windows Media Audio)

Microsoft иелігіндегі аудио пішімі Microsoft Windows Media технологиясының бір бөлігі болып табылады. Microsoft сандық құқықтарды басқару құралдарын, Windows Media Video кодтау технологиясын және Windows Media Audio кодтау технологиясын қамтиды.



Specifications are subject to change without notice.
2013 © WOOX Innovations Limited. All rights reserved.
This product was brought to the market by WOOX Innovations Limited or one of its affiliates, further referred to in this document as WOOX Innovations, and is the manufacturer of the product. WOOX Innovations is the warrantor in relation to the product with which this booklet was packaged. Philips and the Philips Shield Emblem are registered trademarks of Koninklijke Philips N.V.

CEM2250_51_UM_V2.0

