

Visuomet esame šalia, kad padėtume jums

Užregistruokite savo prietaisą ir gaukite pagalbą internete
www.philips.com/support

Klausimai?
Susisiekite
su Philips

AJ4300B/12
Laikrodis – radijo
imtuvas



Naudojimosi instrukcijų knygelė

PHILIPS

Turinys

1. Svarbu	3
Saugumas	3
2. Jūsų laikrodis – radijo imtuvas	4
Įžanga.....	4
Ką rasite dėžutėje	4
Laikrodžio – radijo imtuvo apžvalga	5
3. Nuo ko pradėti	6
Įdėkite baterijas	6
Prijunkite energijos tiekimą	6
Nustatykite laikrodį.....	6
4. Klausykite FM radijo	7
Nustatykite FM radijo stotis	7
Automatiškai išsaugokite FM radijo stotis	7
Išsaugokite FM radijo stotis rankiniu būdu.....	7
Pasirinkite nustatytą radijo stotį	7
Pareguliuokite garsumą.....	7
5. Nustatykite žadintuvą	8
Nustatykite žadintuvą	8
Įjunkite / išjunkite žadintuvą	8
Atidėkite žadintuvą	8
6. Kitos funkcijos	9
Nustatykite miego laikmatį	9
Įkraukite savo prietaisus.....	9
Pareguliuokite ekrano ryškumą	9
7. Prietaiso informacija	10
Techniniai duomenys.....	10
8. Problemų sprendimas	10
9. Pastaba	11

1. Svarbu

Saugumas



Įspėjimas

- Niekuiomet neardykite šio laikrodžio – radijo imtuvo korpuso.
 - Jokių šio laikrodžio – radijo imtuvo dalių sutepti nereikia.
 - Niekuiomet nestatykite šio laikrodžio – radijo imtuvo ant kitos elektroninės įrangos.
 - Laikykite šį laikrodį – radijo imtuvą atokiau nuo tiesioginių saulės spindulių, atviros liepsnos ar karščio.
 - Užtikrinkite, kad visuomet galite lengvai pasiekti elektros laidą, kištuką ar adapterį, kad galėtumėte atjungti laikrodžio-radijo imtuvo energijos tiekimą.
- Perskaitykite šias instrukcijas ir laikykitės jų.
 - Užtikrinkite, kad aplink prietaisą yra pakankamai erdvės ventiliacijai.
 - Apsaugokite elektros laidą, kad ant jo nebūtų mindoma ar būtų pavojus kitaip jį pažeisti, ypač prie jungiklių, jungčių ir lizdų, kur laidai prijungiami prie šio laikrodžio – radijo imtuvo.
 - Jei prietaisą reikia taisyti, kreipkitės į kvalifikuotus meistrus. Taisymo reikia, jei laikrodis – radijo imtuvas buvo bet koku būdu pažeistas, pavyzdžiui, ant jo buvo išpiltas skystis, nukrito koks nors daiktas, prietaisas pateko į lietus ar drėgmę, veikia netinkamai arba buvo numestas.
 - Naudokite tik tuos priedus, kuriuos nurodo gamintojas.
 - Atjunkite šį laikrodį – žadintuvą nuo elektros tinklo, kai žaibuoja arba jei prietaiso nenaudosite ilgą laiką.

- Baterijų naudojimo PERSPĖJIMAS – norėdami apsisaugoti nuo baterijų pratekėjimo, kuris gali sukelti kūno sužeidimus, turto sugadinimą ar žalą prietaisui:
 - Įdėkite baterijas teisingai, atsižvelgdami į + ir -, kaip pažymėta prietaise;
 - Nemaišykite baterijų (senų su naujomis ar anglies su šarminėmis ir t.t.);
 - Išimkite baterijas, jei laikrodžio-radijo imtuvo nenaudosite ilgą laiką;
 - Baterijų nelaikykite dideliame karštyje, tokiaime kaip tiesioginiai saulės spinduliai, ugnis ar panašiai.
- Ant laikrodžio – radijo imtuvo niekas neturėtų lašėti ar taškytis.
- Nedėkite jokių galimo pavojaus šaltinių ant laikrodžio – radijo imtuvo (pvz. indų su skysčiais, degančių žvakių).
- Kur srovės kištukas (MAINS) arba šakotuvus yra naudojamas kaip atjungimo prietaisas, atjungimo prietaisas turi visuomet būti veikiantis ir lengvai pasiekiamas.



Pastaba

- Informacinė prietaiso plokštelė yra ant prietaiso apatinės dalies.

2. Jūsų laikrodis – radijo imtuvas

Sveikiname su nauju pirkiniu, ir sveiki prisijungę prie Philips!

Norėdami pilnai naudotis Philips siūloma pagalba, užregistruokite savo prietaisą www.philips.com/welcome.

Įžanga

Naudodamiesi šiuo laikrodžiu – radijo imtuvu, jūs galite:

- klausytis FM radijo stočių;
- nustatyti du žadintuvus;
- pabusti nuo žadintuvo signalo arba radijo.

Ką rasite dėžutėje

Patikrinkite pakuotės turinį:

- Laikrodis – radijo imtuvas;
- Trumpa naudojimosi instrukcijų knygelė;
- Saugumo ir pastabų lankstinukas.

Laikrodžio – radijo imtuvo apžvalga

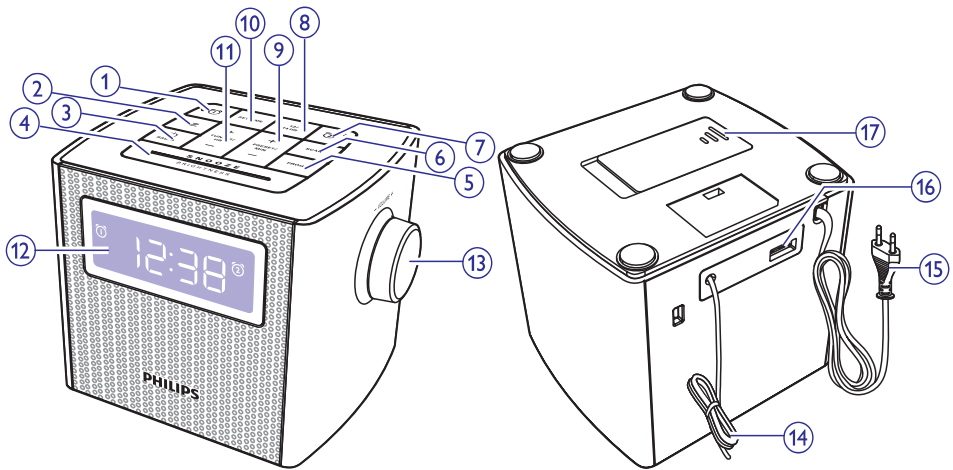

1.

- Nustatyti pirmą žadintuvą.
- Peržiūrėti žadintuvo nustatymus.
- Įjungti arba išjungti žadintuvą.

2. **zZ**

- Nustatyti miego laikmatį.

3. / RADIO

- Įjungti arba išjungti radijo imtuvą.

4. SNOOZE/BRIGHTNESS

- Atidėti žadintuvą.
- Pereguliuoti ekrano ryškumą.

5. PROG

- Programuoti radijo stočių tvarką.

6. SCAN

- Skanuoti ir išsaugoti FM radijo stotis automatiškai.

7.

- Nustatyti antrą žadintuvą.
- Peržiūrėti žadintuvo nustatymus.
- Įjungti arba išjungti žadintuvą.

8. 12/24 HR

- Nustatyti 12 arba 24 valandų formatą.

9. + PRESET/ MIN -

- Nustatyti minutes.
- Pasirinkti išsaugotas radijo stotis.

10. SET TIME

- Nustatyti laiką.

11. + TUNING/ HR -

- Nustatyti valandas.
- Nustatyti FM radijo stotis.

12. Ekranas

13. VOL jungiklis

- Pereguliuoti garsumą.

14. FM ANT

- Pagerinti FM bangų priėmimą.

15. Elektros energijos jungtis

- Prijungti AC elektros energijos tiekimą.

16. USB lizdas

- Įkrauti jūsų mobiliuosius prietaisus.

17. Baterijų skyrelis.

3. Nuo ko pradėti

Visuomet sekite nurodymus šiame skyriuje nurodyta tvarka.

Įdėkite baterijas

! Atsargiai

- Sprogimo pavojus! Laikykite baterijas atokiau nuo karščio, tiesioginių saulės spindulių ar ugnies. Niekuomet nemeskite baterijų į ugnį.
- Sprogimo pavojus, jei baterijos yra netinkamai pakeičiamos. Pakeiskite tik tokiomis pačiomis arba to paties tipo baterijomis.
- Baterijų sudėtyje yra cheminių medžiagų, tad jomis reikia tinkamai atsikratyti.

Prietaisas veikia tik naudojant AC elektros tinklo energiją. Baterijos yra tik atsargos priemonė laikrodžio ir žadintuvo nustatymams.

- Įdėkite dvi AA tipo baterijas (nepridedamos), kaip parodyta žemiau:

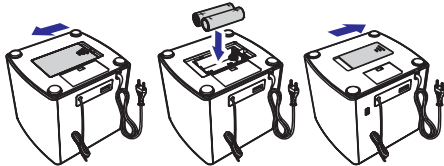

Prijunkite energijos tiekimą

! Atsargiai

- Rizika sugadinti prietaisą! Įsitikinkite, kad elektros tinklo įtampa atitinka įtampą, nurodytą šio prietaiso galinėje arba apatinėje dalyje.
- Elektros šoko rizika! Kai norite atjungti elektros tiekimo laidą, visuomet traukite laikydam už kištuko, o ne už laido.

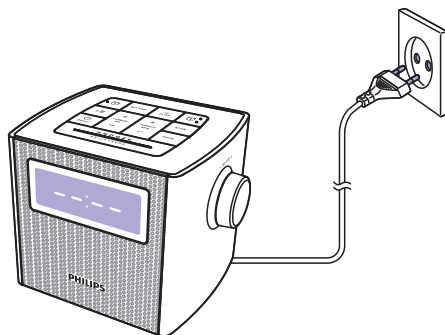

Nustatykite laikrodį

1. Spauskite **SET TIME**, norėdami aktyvuoti laikrodžio nustatymo režimą.
↳ Valandų ir minučių skaičiai ima mirksėti.
2. Spauskite + **TUNING/HR** -, norėdami nustatyti valandas.
3. Spauskite + **PRESET/MIN** -, norėdami nustatyti minutes.
4. Spauskite **SET TIME**, norėdami patvirtinti.
5. Spauskite **12/24 HR**, norėdami pasirinkti 12 arba 24 valandų formatą.

4. Klausykitės FM radijo

Nustatykite FM radijo stotis



Patarimas

- Nukreipkite anteną kuo toliau nuo kitų elektros prietaisų.
- Geresniam priėmimui, pilnai išstempkite ją ir pareguliuokite jos padėtį.

1. Spauskite / **RADIO**, norėdami įjungti FM radijo imtuvą.
↳ rodoma.
2. Nuspauskite ir palaikykite **+ TUNING/ HR** – dvi sekundes.
↳ Laikrodis – radijo imtuvus automatiškai suranda stotį su pakankamai stipriu signalu.
3. Pakartokite 2 žingsnį, norėdami surasti daugiau radijo stočių.

Norėdami rankiniu būdu surasti radijo stotį:

- Imtuvo režime, spauskite **+ TUNING/ HR** – pakartotinai, kol rasite reikiamą dažnį.



Patarimas

- Norėdami išjungti radijo imtuvą, spauskite / **RADIO** dar kartą.

Automatiškai išsaugokite FM radijo stotis

- FM imtuvo režime, spauskite **SCAN**.
↳ Laikrodis – radijo imtuvus išsaugo visas galimas FM radijo stotis, o tuomet pradeda transliuoti pirmąją.

Išsaugokite FM radijo stotis rankiniu būdu



Pastaba

- Jūs galite išsaugoti iki 20 FM radijo stočių.

1. FM imtuvo režime, nustatykite pageidaujamą FM radijo stotį.
2. Spauskite **PROG**.
↳ Stoties numeris ima mirksėti.
3. Spauskite **+ PRESET/ MIN** – pakartotinai, norėdami pasirinkti pageidaujamą numerį.
4. Spauskite **PROG** dar kartą, norėdami patvirtinti.
5. Pakartokite 1-4 žingsnius, norėdami išsaugoti kitas stotis.



Pastaba

- Norėdami ištrinti išsaugotą radijo stotį, išsaugokite naują stotį jos vietoje.

Pasirinkite nustatytą radijo stotį

- FM imtuvo režime, spauskite **+ PRESET/ MIN** – pakartotinai, norėdami pasirinkti išsaugotą radijo stotį.

Pareguliuokite garsumą

- Pasukite **VOL** jungiklį, norėdami padidinti arba sumažinti garsumą.

5. Nustatykite žadintuvą

Nustatykite žadintuvą

Jūs galite nustatyti du žadintuvus, kad jie skambėtų skirtingu metu.



Pastaba

- Įsitinkinkite, kad laikrodis yra nustatytas teisingai.

1. Nuspauskite ir palaikykite arba dvi sekundes, kad aktyvuotumėte žadintuvo nustatymo režimą.
 - ↳ Valandų ir minučių skaičiai bei žadintuvo piktograma (arba) ima mirksėti.
2. Spauskite + **TUNING/ HR** -, norėdami nustatyti valandas.
3. Spauskite + **PRESET/ MIN** -, norėdami nustatyti minutes.
4. Spauskite arba , norėdami patvirtinti.
 - ↳ **[buz]** (žadintuvo signalas) arba paskutinė klausyta radijo stotis ima mirksėti.
5. Spauskite + **TUNING/ HR** – arba + **PRESET/ MIN** -, norėdami pasirinkti žadintuvo garsą – žadintuvo signalą arba paskutinę klausytą radijo stotį.
6. Spauskite arba , norėdami patvirtinti.



Patarimas

- Kai žadintuvas skamba, garsumas didėja pamažu. Žadintuvo garsumo reguliuoti negalima.

Ijunkite / išjunkite žadintuvą

- Spauskite arba pakartotinai, norėdami įjungti arba išjungti žadintuvą.
 - ↳ arba yra rodomas ekrane, jei žadintuvas įjungtas ir pradingsta, kai išjungiamas.
- Norėdami sustabdyti žadintuvo skambėjimą, spauskite atitinkamai arba .
- ↳ Žadintuvas vėl skambės kitą dieną.

Atidėkite žadintuvą

- Kai žadintuvas skamba, spauskite **SNOOZE**.
 - ↳ Žadintuvo garsas nutildomas ir vėl ima skambėti po 9 minučių.

6. Kitos funkcijos

Nustatykite miego laikmatį

Šis laikrodis – radijo imtuvas gali persijungti į budėjimo režimą automatiškai, praėjus nustatytam laikui.

- Spauskite **zZ** pakartotinai, norėdami pasirinkti miego laikmačio trukmę (minutėmis).

15 → 30 → 60 → 90 → 120
↑ OFF (Išjungta)

Norėdami išjungti miego laikmatį:

Miego laikmačio režime spauskite **zZ** pakartotinai, kol **[OFF]** (Išjungta) parodoma.

Įkraukite savo prietaisus

Naudodamiesi šiuo laikrodžiu – žadintuvu, jūs galite įkrauti savo išorinius prietaisus, tokius kaip mobilusis telefonas, MP3 grotuvas ar kiti nešiojamieji prietaisai.

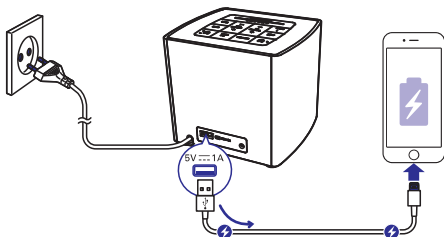

- Naudokite USB laidą (nepriedamas), norėdami prijungti savo prietaisą prie laikrodžio – radijo imtuvo.
 - ↳ Kai prietaisas atpažįstamas, jo įkrovimas pradedamas.

Pastaba

- Maksimali srovė įkrovimui per USB yra 1A.
- Visų prietaisų įkrovimo suderinamumas su šiuo prietaisu nėra garantuojamas.

Pareguliuokite ekrano ryškumą

- Spauskite **BRIGHTNESS** pakartotinai, norėdami pasirinkti ekrano ryškumo lygį.

7. Prietaiso informacija



Pastaba

- Prietaiso informacija gali keistis be išankstinio perspėjimo.

Techniniai duomenys

Stiprintuvas

Išvesties galia 0,5 W RMS

Imtuvas

Imtuvo diapazonas (FM) 87,5 – 108 MHz

Reguliavimo žingsnis 50 KHz

Paieškos jautrumas <28 dBf

Bendras harmoninis iškraipymas <3%

Signalų / triukšmo santykis >55 dB

USB

Įkrovimo palaikymas 5 V, 1 A

Bendra informacija

AC energija 100-240 V ~, 50/60 Hz

Baterijos Dvi AA baterijos

Energijos suvartojimas veikimo metu < 10 W

Energijos suvartojimas budėjimo režime < 1 W

Matmenys – pagrindinio prietaiso (plotis x aukštis x gylis) 129 x 104 x 105 mm

Svoris – pagrindinio prietaiso 0,5 kg

8. Problemų sprendimas



Išpėjimas

- Niekuomet neardykite prietaiso korpuso.

Norėdami išlaikyti galiojančią garantiją, niekuomet nebandykite taisyti prietaiso patys. Jei susiduriate su problemomis, kai naudojant šią sistemą, pasitikrinkite žemiau esančius sprendimus, prieš kreipdamiesi pagalbos. Jei problemos išspręsti nepavyksta, apsilankykite Philips interneto puslapyje (www.philips.com/welcome). Kai susisiekiate su Philips, turėkite prietaisą netoliese, bei žinokite modelio bei serijos numerį.

Nėra energijos

- Įsitikinkite, kad AC srovės laidas prijungtas teisingai.
- Įsitikinkite, kad elektros lizdas veikia.

Laikrodis – radijo imtuvas nereaguoja

- Atjunkite prietaisą nuo elektros tinklo, prijunkite vėl ir įjunkite prietaisą.

Prastas radijo priėmimas

- Padidinkite atstumą tarp laikrodžio – radijo imtuvo ir kitų elektronikos prietaisų, kad išvengtumėte radijo trikdžių.
- Pilnai ištempkite anteną ir pareguliuokite antenos padėtį.

Žadintuvas neveikia

- Teisingai nustatykite laikrodį ir žadintuvą.

9. Pastaba

Bet kokie šio prietaiso pakeitimai ar modifikacijos, kurios nėra patvirtintos WOOX Innovations, gali panaikinti vartotojo teisę naudotis prietaisu.



Šis prietaisas atitinka Europos Bendrijos radijo trikdžių reikalavimus.

Atsikratymas atitarnavusiu produktu



Jūsų prietaisas pagamintas iš medžiagų ir dalių, kurios gali būti perdirbtos ir panaudotos dar kartą.



Jei šis perbraukto konteinerio simbolis nurodomas ant produkto, tai reiškia, kad produktas atitinka Europos direktyvą 2012/19/EU.

Pasidomėkite apie vietinę atskirą surinkimo sistemą elektriniams ir elektroniniams prietaisams.

Laikykitės vietinių taisyklių ir nemeskite seno produkto kartu su kitomis butinėmis atliekomis. Teisingas atsikratymas senu produktu padės sumažinti žalos grėsmę gamtai ir žmonių sveikatai.

Aplinkosaugos informacija

Mes nenaudojome nereikalingų pakavimo medžiagų. Pakuotę galima lengvai atskirti į tris medžiagas: kartonas (dėžutė), poliesteris (apsauga) ir polietilenas (maišeliai, apsauginės putų juostelės). Jūsų prietaisas pagamintas iš medžiagų, kurios gali būti perdirbtos ir panaudotos dar kartą, jei tai atlieka specializuota įmonė. Prašome pasidomėti vietinėmis taisyklėmis apie pakuotės, panaudotų baterijų ir senos įrangos išmetimą.



Techniniai duomenys gali keistis be išankstinio perspėjimo.

2015 © WOOX Innovations Limited. Visos teisės saugomos.

Philips ir Philips skydo emblema yra registruoti ženklai, priklausantys Koninklijke Philips N.V. ir naudojami WOOX Innovations Limited pagal licenciją iš Koninklijke Philips N.V.

AJ4300_12_UM_V1.0

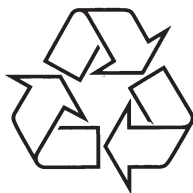

Daugiau apie firmos "Philips" gaminius galite sužinoti
pasauliniame Interneto tinkle. Svetainės adresas:
<http://www.philips.com>