

Registre o produto e obtenha suporte em
www.philips.com/welcome

HTS3576

CC Centro de Informações
ao Consumidor

PHILIPS

WALITA

Grande SP: 2121-0203
Demais localidades: 0800 701 0203

Manual do Usuário

Foto somente ilustrativa



PHILIPS

Baterias e pilhas



CUIDADO com o uso de pilhas ou baterias!

– Não descarte as pilhas ou baterias

— junta-mente com o lixo doméstico.

– O descarte não controlado de pilhas e

baterias prejudica o meio ambiente e a saúde humana.

– Para contribuir com o meio ambiente e com a sua

saúde a Philips receberá nos postos de serviço

técnico as pilhas ou baterias fornecidas com seus

produtos após o uso e fará o descarte gratuitamente.

– Para evitar vazamentos nas pilhas ou baterias, o que

pode resultar em danos pessoais e materiais ou ao

produto: Remova as pilhas quando não utilizar o

controle remoto por um longo período; Não misture

as pilhas (antigas com novas ou de zinco-carbono

com alcalinas, etc.); Não deixe o controle remoto

exposto a altas temperaturas.

Em caso de dúvida ou consulta, favor ligar para a linha

verde (0+xx+92) 3652-2525. A Philips da Amazônia

Indústria Eletrônica Ltda. e o Meio Ambiente

agradecem sua colaboração.

“Evite o uso prolongado do aparelho com volume superior a 85 decibéis pois isto poderá prejudicar a sua audição.”

Nível de Decibéis	Exemplos
30	Biblioteca silenciosa, sussurros leves
40	Sala de estar, refrigerador, quarto longe do trânsito
50	Trânsito leve, conversação normal, escritório silencioso
60	Ar condicionado a uma distância de 6 m, máquina de costura
70	Aspirador de pó, secador de cabelo, restaurante ruidoso
80	Tráfego médio de cidade, coletor de lixo, alarme de despertador a uma distância de 60 cm
OS RUÍDOS ABAIXO PODEM SER PERIGOSOS EM CASO DE EXPOSIÇÃO CONSTANTE	
90	Metrô, motocicleta, tráfego de caminhão, cortador de grama
100	Caminhão de lixo, serra elétrica, furadeira pneumática
120	Show de banda de rock em frente às caixas acústicas, trovão
140	Tiro de arma de fogo, avião a jato
180	Lançamento de foguete

Sumário

1 Importante	4
Aviso importante sobre segurança	4
Aviso sobre marcas registradas	5

2 Sistema de home theater	6
Principais recursos	6
Visão geral do produto	7

3 Conectar	10
Posicionar o Sistema de home theater	10
Conectar cabos de vídeo	11
Conectar os cabos das caixas acústicas	12
Conectar as caixas acústicas aos pedestais	12
Conectar caixas acústicas e o subwoofer	13
Conectar a antena do rádio	13
Conectar cabos de áudio/outros dispositivos	14
Conectar o cabo de alimentação	16

4 Primeiros passos	17
Inserir pilhas no controle remoto	17
Localizar o canal de exibição	18
Seleciona o idioma de exibição do menu	18
Ativar o Progressive Scan	19
Alterar as configurações das caixas acústicas	20
Usar o Philips EasyLink	21
Selecionar uma origem de reprodução	23

5 Reproduzir	24
Reproduzir um disco	24
Reproduzir vídeo	24
Reproduzir músicas	28
Reproduzir fotos	29
Reproduzir conteúdo do dispositivo USB	31
Reproduzir o conteúdo de um aparelho de MP3 portátil	31
Reproduzir rádio	32

6 Recursos avançados	34
Crie arquivos de áudio MP3	34

7 Ajustar o som	35
Controlar o volume	35
Selecionar som surround	35
Selecionar um ajuste predefinido.	35
Ajustar o volume do microfone	36
Ajustes do karaokê	36
Desativar o vocal (cancelamento de voz)	36

8 Ajustar configurações	37
Configuração geral	37
Configuração de áudio	39
Configuração de vídeo	41
Preferências	43

9 Informações adicionais	46
Atualizar software	46
Cuidado	46

10 Especificações	47
--------------------------	-----------

11 Solução de problemas	49
--------------------------------	-----------

12 Glossário	51
---------------------	-----------

1 Importante

Aviso importante sobre segurança



Aviso

- Risco de superaquecimento! Nunca instale o Sistema de home theater em um ambiente com restrições de espaço. Sempre deixe um espaço de 10 cm em volta do Sistema de home theater para ventilação. Certifique-se de que as aberturas de ventilação do Sistema de home theater não fiquem encobertas por cortinas ou outros objetos.
- Nunca coloque o Sistema de home theater, o controle remoto ou as pilhas próximo a fogo exposto ou a outras fontes de calor, incluindo luz solar direta.
- Só use a Sistema de home theater em ambientes fechados. Mantenha-a distante de água, umidade e objetos que contenham líquidos.
- Nunca coloque a Sistema de home theater sobre outro equipamento elétrico.
- Afaste-se do Sistema de home theater em caso de tempestades com raios.
- Quando o plugue de alimentação ou um acoplador de aparelhos é usado como o dispositivo de desconexão, o dispositivo de desconexão deve ficar prontamente operável.
- Radiação laser visível e invisível quando aberto. Evite a exposição a feixes de luz.

Aviso sobre reciclagem



Este equipamento eletrônico contém um grande número de materiais que podem ser reciclados ou reutilizados se desmontados por uma empresa especializada. Se você pretende jogar fora um aparelho antigo, leve-o a um centro de reciclagem. Observe a legislação local referente ao descarte de embalagens, pilhas descarregadas e equipamentos antigos.

Aviso de direitos autorais



Be responsible
Respect copyrights

Este produto contém tecnologia de proteção a direitos autorais, que está protegida por reivindicações contra métodos de determinadas patentes americanas e por outros direitos de propriedade intelectual pertencentes à Macrovision Corporation e a outros proprietários de direitos. O uso dessa tecnologia de proteção a direitos autorais deve ser autorizado pela Macrovision Corporation e destina-se a uso doméstico e a outros usos de exibição limitada, a menos que algo em contrário seja expressamente autorizado pela Macrovision Corporation. A engenharia reversa ou a desmontagem são proibidas.

Sobre o Progressive Scan

Os consumidores devem observar que nem todos os televisores de alta definição são totalmente compatíveis com este produto, e isso pode gerar imprecisões na exibição de uma imagem. Caso ocorram problemas com a imagem gerada por Progressive Scan 525 ou 625, recomendamos que o usuário alterne a conexão para a saída de 'definição padrão'. Em caso de dúvidas sobre a compatibilidade de sua TV com este aparelho de DVD, modelo 525p e 625p, entre em contato com a central de atendimento ao cliente.

Aviso sobre marcas registradas



Fabricado sob licença da Dolby Laboratories. Dolby, Pro Logic e o símbolo de “D Duplo” são marcas comerciais da Dolby Laboratories.



DivX, DivX Ultra Certified e os logotipos associados são marcas registradas da DivX, Inc. e são usados sob licença. Produto oficial DivX® Ultra Certified. Reproduz todas as versões de vídeo DivX® (incluindo DivX® 6), com reprodução aprimorada de arquivos de mídia DivX® e do formato de mídia DivX®. Reproduz vídeo DivX® com menus, legendas e faixas de áudio.



Fabricado sob licença da patente americana nº: 5.451.942; 5.956.674; 5.974.380; 5.978.762; 6.487.535 e outras patentes americanas e mundiais publicadas e pendentes. DTS e DTS Digital Surround são marcas comerciais registradas e os logotipos DTS e Symbol são marcas comerciais da DTS, Inc. © 1996-2008 DTS, Inc. Todos os direitos reservados.



ENERGY STAR e a marca ENERGY STAR são marcas registradas americanas.



Windows Media e o logotipo Windows são marcas comerciais ou marcas registradas da Microsoft Corporation nos Estados Unidos e/ou outros países.



HDMI, o logotipo HDMI e High-Definition Multimedia Interface são marcas comerciais ou marcas registradas da HDMI licensing LLC.



Os logotipos USB-IF são marcas registradas da Universal Serial Bus Implementers Forum, Inc.

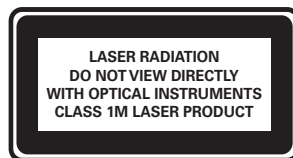

2 Sistema de home theater

Parabéns pela aquisição e seja bem-vindo à Philips! Para aproveitar o suporte que a Philips oferece, registre seu produto em www.philips.com/welcome.

Principais recursos

Aprimoramento de vídeo de até 1080p

Assista a discos com a mais alta qualidade de imagem disponível para a sua HDTV. O Sistema de home theater oferece reprodução de vídeo em alta definição total, com resolução de até 1080p, gerando imagens altamente detalhadas e maior nitidez e proporcionando mais realismo e uma experiência visual impressionante.

Philips EasyLink

O Sistema de home theater suporta Philips EasyLink, que usa o protocolo HDMI CEC (Consumer Electronics Control, controle de eletrônicos de consumo HDMI). Dispositivos compatíveis com EasyLink, conectados via HDMI, podem ser controlados por um único controle remoto.

Nota

- A Philips não garante 100% de interoperabilidade com todos os dispositivos HDMI CEC.

Ouça um som surround multicanal excelente e não compactado

O Sistema de home theater suporta 5.1 canais de áudio não compactado, que proporcionam uma experiência sonora real caso você esteja ouvindo um show ao vivo.

Hi speed USB 2.0 Link e MP3 link

Simplemente conecte um dispositivo USB à entrada USB para reproduzir arquivos MP3/WMA/JPEG/DivX ou conecte seu MP3 player portátil à entrada MP3 LINK e curta músicas com uma excelente qualidade de som.

Sincronizar a saída de áudio com a reprodução de vídeo

Sincronize o áudio e o vídeo atrasando a saída de áudio caso o sinal de vídeo enviado para a TV esteja mais lento do que o áudio.

Criar arquivos MP3

Converta suas faixas de áudio favoritas de um CD de áudio no formato MP3. Os arquivos MP3 criados são salvos no dispositivo USB.

Ajuste da tela



Exiba o filme em tela cheia em qualquer TV.

Função de placar do karaokê

O placar do karaokê exibe a pontuação e comentários para cada música cantada. Veja sua pontuação no karaokê e divirta-se ainda mais!

Códigos de região

Você pode reproduzir discos com os seguintes códigos de região:

Código de região do DVD	Países
 	América Latina

Visão geral do produto

Unidade principal

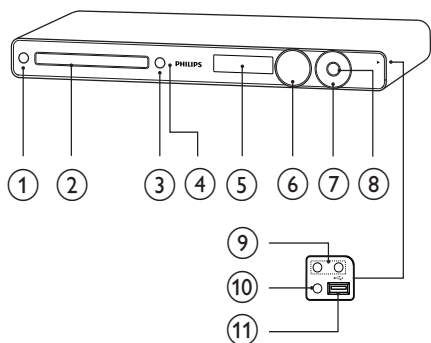

- ① **⏻ (Em espera-Ligado)**
 - Liga o Sistema de home theater ou alterna para o modo de espera.
- ② **Compartimento de disco**
- ③ **⏏ (Abrir/fechar)**
 - Abre ou fecha o compartimento de disco.
- ④ **IR sensor**
 - Detecta sinais do controle remoto. Aponte o controle remoto diretamente para o sensor de infravermelho.
- ⑤ **Display**
 - Exibe o status atual ou as informações do disco.
- ⑥ **VOLUME**
 - Aumenta ou diminui o volume.

⑦ Reproduzir/pausar, Parar, Retrocesso rápido / Avanço rápido

- **▶|| (Reproduzir/pausar)**
- Inicia, pausa ou retoma a reprodução do disco.
- No modo de rádio, sintoniza automaticamente estações de rádio durante a instalação inicial.
- **■ (Parar)**
- Pára a reprodução do disco.
- No modo de rádio, apaga a estação de rádio predefinida atual.
- **⏮ / ⏭ (Retrocesso rápido/Avanço rápido)**
- Pula para o título/capítulo/faixa anterior ou seguinte.
- Pressione e mantenha pressionado para fazer uma pesquisa rápida para frente ou para trás.
- No modo de rádio, seleciona um canal de rádio pré-sintonizado.

⑧ SOURCE

- Seleciona uma mídia para ser reproduzida ou reproduz o áudio do dispositivo conectado.

Nota

- As entradas a seguir estão abaixo da porta retrátil, no canto direito da unidade principal (OPEN ▶).

⑨ MIC 1 / MIC 2

- Conecta um microfone.

⑩ MP3 LINK

- Conecta um reproduzidor de áudio portátil

⑪ (USB)

- Conecta um dispositivo USB suportado.

Controle remoto

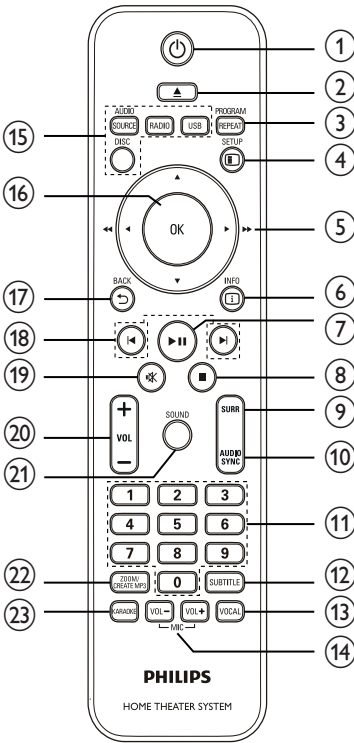

1 (Em espera-Ligado)

- Liga o Sistema de home theater ou alterna para o modo de espera.
- Pressione e mantenha pressionado para desligar o Sistema de home theater e todos os dispositivos HDMI CEC.

2 (Abrir/fechar)

- Abre ou fecha o compartimento de disco.

3 PROGRAM / REPEAT

- No modo de rádio, redefine a lista de estações pré-sintonizadas: pressione para reiniciar manualmente; pressione e mantenha pressionado para reiniciar de modo automático.
- Seleciona ou desliga o modo de repetição ou de reprodução aleatória.

4 SETUP

- Acessa ou sai do menu de configuração.

5 (Botões de navegação)

- Navega pelos menus.
- Pressione esquerda e direita para fazer uma busca rápida para frente ou para trás.
- No modo de rádio, pressione para cima ou para baixo para sintonizar a frequência de rádio.
- No modo de rádio, pressione esquerda ou direita para iniciar a pesquisa automática.

6 INFO

- Para discos, exibe informações sobre o status atual ou o disco.
- Para apresentação de slides, exibe uma miniatura dos arquivos de foto.

7 (Reproduzir/pausar)

- Inicia, pausa ou retoma a reprodução do disco.
- No modo de rádio, sintoniza automaticamente estações de rádio durante a instalação inicial.

8 (Parar)

- Pára a reprodução do disco.
- No modo de rádio, apaga a estação de rádio predefinida atual.

9 SURR (Som surround)

- Alterna para som surround ou estéreo suportados.

- ⑩ **AUDIO SYNC**
 - Seleciona um idioma ou canal de áudio.
 - Pressione e mantenha pressionado para acessar o ajuste de sincronização de áudio e pressione **VOL +/-** para definir o atraso do áudio.
- ⑪ **Botões numéricos**
 - Seleciona um item para ser reproduzido.
- ⑫ **SUBTITLE**
 - Seleciona idiomas de legenda do DVD ou DivX.
- ⑬ **VOCAL**
 - Altera o canal de áudio de um disco de karaokê.
- ⑭ **MIC (VOL +/-)**
 - Aumenta ou diminui o volume do microfone.
- ⑮ **Botões de fonte**
 - **AUDIO SOURCE:** Seleciona uma fonte de entrada de áudio.
 - **RADIO:** Alterna para FM.
 - **USB:** Troca para a fonte USB.
 - **DISC:** Troca para a fonte de disco.
- ⑯ **OK**
 - Confirma uma entrada ou seleção.
- ⑰ **↶ BACK**
 - Retorna para a tela anterior.
 - Para DVD, sai do menu de título.
 - Para VCD 2.0 ou SVCD com PBC ativado, retorna para o menu durante a reprodução.
- ⑱ **⏮ / ⏭ (Anterior/seguinte)**
 - Pula para o título/capítulo/faixa anterior ou seguinte.
- ⑲ **🔇 (Mudo)**
 - Silencia ou restaura a saída de áudio.
- ⑳ **VOL +/-**
 - Aumenta ou diminui o volume.
- ㉑ **SOUND**
 - Seleciona um efeito de som predefinido.
- ㉒ **ZOOM / CREATE MP3**
 - Amplia ou reduz a imagem.
 - Acessa o menu para criar arquivos MP3.
- ㉓ **KARAOKE**
 - Acessa ou sai do menu do karaokê.

3 Conectar

Para usar o Sistema de home theater, faça as conexões a seguir:

Conexões básicas:

- Vídeo
- Caixas acústicas e subwoofer
- Alimentação

Conexões opcionais:

- Antena de rádio
- Áudio
 - Áudio da TV
 - Áudio de conversor/gravador/console de jogos
- Outros dispositivos
 - MP3 player portátil
 - Dispositivo USB

Nota

- Consulte a plaqueta de tipo na parte traseira ou inferior do produto para identificá-lo e verificar a voltagem a ser usada.
- Antes de fazer ou alterar conexões, certifique-se de que todos os dispositivos estejam desconectados da tomada de alimentação.

Dica

- Diferentes tipos de conectores podem ser usados para conectar o produto à TV, dependendo da disponibilidade e de suas necessidades. Um guia interativo abrangente que ajuda você a conectar o produto está disponível em www.connectivityguide.philips.com.

Posicionar o Sistema de home theater

- Posicione o Sistema de home theater em um local em que não possa ser empurrado, puxado ou fique suscetível a queda. Não posicione-o em um armário embutido.
- Certifique-se de ter pleno acesso ao cabo de alimentação para desconectar facilmente o Sistema de home theater da fonte de alimentação.

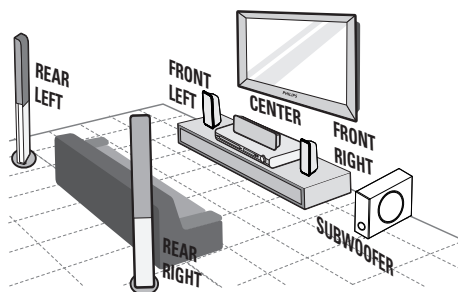

- 1 Coloque o Sistema de home theater próximo à TV.
- 2 Coloque as caixas acústicas na altura normal para audição e diretamente paralelas à área de audição.
- 3 Posicione o subwoofer no canto do cômodo ou a pelo menos 1 metro da TV.

Dica

- Para evitar interferências magnéticas ou ruídos indesejados, nunca coloque o Sistema de home theater muito perto de outros dispositivos que emitam radiação.

Conectar cabos de vídeo

Conecte o Sistema de home theater à TV para exibir o conteúdo de discos. Selecione a melhor conexão de vídeo para a sua TV.

- Opção 1: Conecte à entrada HDMI (para TV compatível com HDMI, DVI ou HDCP).
- Opção 2: Conecte às entradas de vídeo componente (para TV padrão ou com Progressive Scan).
- Opção 3: Conecte à entrada de vídeo (CVBS) (para TV padrão).

Nota

- É necessário conectar o Sistema de home theater diretamente a uma TV.

Opção 1: Conectar à entrada HDMI

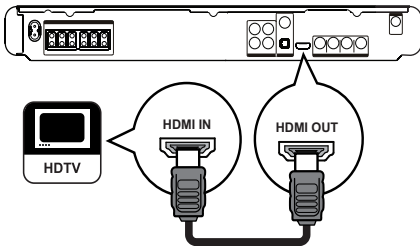

- 1 Conecte um cabo HDMI à entrada **HDMI OUT** do Sistema de home theater e à entrada HDMI da TV.

Nota

- Se o dispositivo suportar HDMI CEC, você poderá controlar dispositivos compatíveis usando um único controle remoto. (consulte 'Primeiros passos' > 'Usar o Philips EasyLink').

Dica

- Se a TV tiver apenas conexão DVI, use um adaptador HDMI/DVI. Conecte um cabo de áudio para que o som seja emitido.
- Você pode otimizar a saída de vídeo. (consulte 'Ajustar configurações' > 'Configuração de vídeo' > [Instalação HDMI]).
- Esse tipo de conexão fornece a melhor qualidade de imagem.

Opção 2: Conectar à entrada de vídeo componente

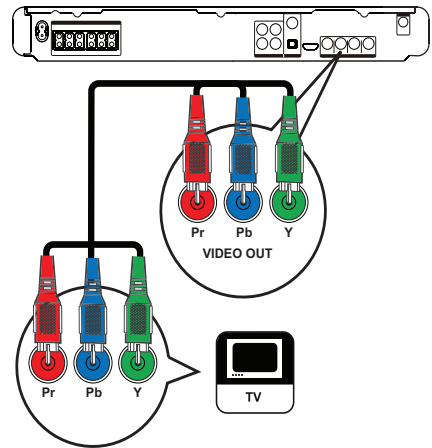

- 1 Conecte o cabo de vídeo componente (não fornecido) às entradas **Y Pb Pr** do Sistema de home theater e às entradas **COMPONENT VIDEO** da TV.
 - Em uma TV com Progressive Scan, você pode ativar o modo Progressive Scan. (consulte 'Primeiros passos' > 'Ativar o Progressive Scan').

Nota

- A entrada de vídeo componente na TV pode estar identificada como Y Pb/Cb Pr/Cr ou YUV.
- Esse tipo de conexão fornece uma boa qualidade de imagem.

Opção 3: Conectar à entrada de vídeo (CVBS)

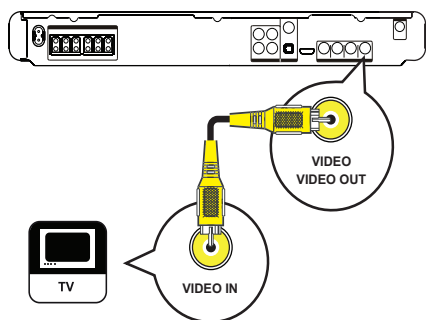

- 1 Conecte o cabo de vídeo composto à entrada **VIDEO** no Sistema de home theater e à entrada VIDEO na TV.

Nota

- A entrada de vídeo da TV pode estar identificada como A/V IN, VIDEO IN, COMPOSITE ou BASEBAND.
- Esse tipo de conexão fornece qualidade de imagem padrão.

Conectar os cabos das caixas acústicas

Somente para as caixas acústicas traseiras

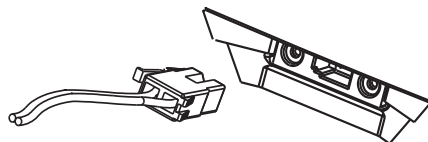

- 1 Conecte os cabos das caixas acústicas às entradas de cor correspondente nas caixas acústicas (ou nos pedestais).

Conectar as caixas acústicas aos pedestais

Somente para as caixas acústicas traseiras

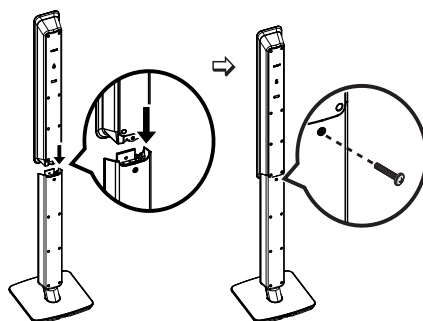

- 1 Conecte as caixas acústicas aos pedestais e fixe-as com parafusos.

Conectar caixas acústicas e o subwoofer

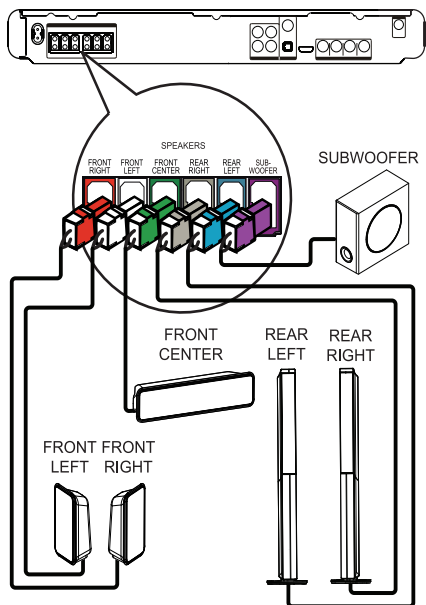

- 1 Conecte as caixas acústicas e o subwoofer às entradas correspondentes no Sistema de home theater.

Nota

- Certifique-se de que as cores dos plugues e das tomadas são as mesmas.

Conectar a antena do rádio

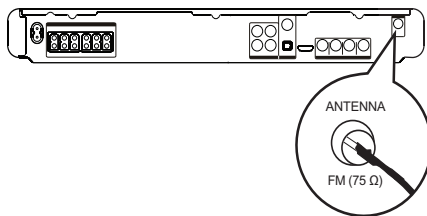

- 1 Conecte a antena FM à entrada FM75Ω no Sistema de home theater (em alguns modelos, este cabo já vem conectado).
- 2 Estique a antena FM e fixe suas extremidades na parede.

Dica

- Para obter uma melhor recepção de FM estéreo, conecte uma antena FM externa.

Conectar cabos de áudio/ outros dispositivos

Faça o roteamento do áudio de outros dispositivos para o Sistema de home theater e ouça o som com recursos surround multicanais.

Conectar áudio da TV

(também usado para o controle EasyLink)

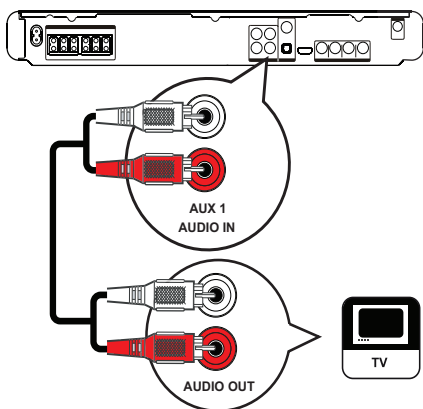

- 1 Conecte os cabos de áudio (não fornecidos) às entradas **AUDIO IN-AUX1** no Sistema de home theater e às saídas **AUDIO** na TV.

Nota

- Para ouvir a saída de áudio dessa conexão, pressione **AUDIO SOURCE** várias vezes até 'AUX1' ser exibido no display.

Conectar áudio do conversor/ gravador/console de jogos

É possível optar por conectar à entrada digital ou analógica, dependendo dos recursos do dispositivo.

Conectar às entradas analógicas

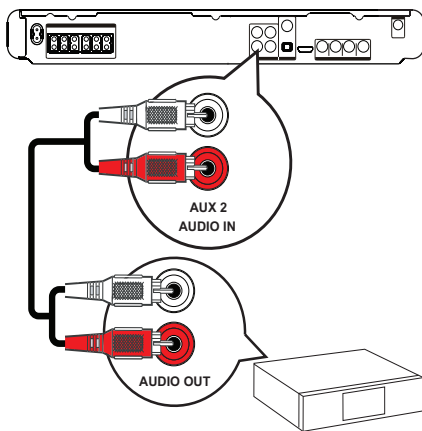

- 1 Conecte os cabos de áudio (não fornecidos) às entradas **AUDIO IN-AUX2** no Sistema de home theater e às saídas **AUDIO** no dispositivo.

Nota

- Para ouvir a saída de áudio dessa conexão, pressione **AUDIO SOURCE** várias vezes até 'AUX2' ser exibido no display.

Conectar à entrada coaxial

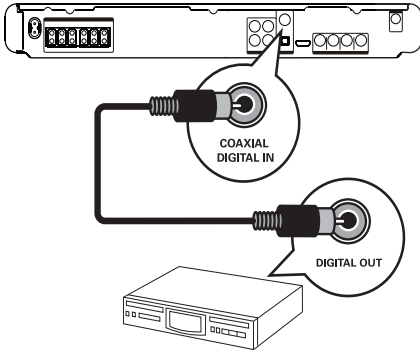

- 1 Conecte um cabo coaxial (não fornecido) à entrada **COAXIAL DIGITAL-IN** no Sistema de home theater e à saída **COAXIAL/DIGITAL** no dispositivo.

Nota

- Para ouvir a saída de áudio dessa conexão, pressione **AUDIO SOURCE** várias vezes até 'COAX IN' ser exibido no display.

Conectar à entrada óptica

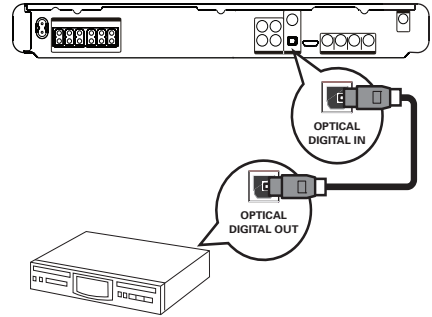

- 1 Conecte um cabo óptico (não fornecido) à entrada **OPTICAL DIGITAL-IN** no Sistema de home theater e à saída **OPTICAL/SPDIF** no dispositivo.

Nota

- Para ouvir a saída de áudio dessa conexão, pressione **AUDIO SOURCE** várias vezes até 'OPTI IN' ser exibido no display.

Conectar MP3 player portátil

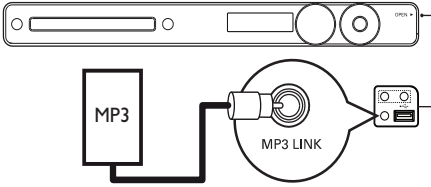

- 1 Conecte um cabo de áudio estéreo de 3,5 (não fornecido) à entrada **MP3 LINK** no Sistema de home theater e à entrada de fone de ouvido no aparelho portátil de mídia (por exemplo, um MP3 player).

Nota

- Para ouvir a saída de áudio dessa conexão, pressione **AUDIO SOURCE** várias vezes até 'MP3 LINK' ser exibido no display.

Conectar dispositivo USB

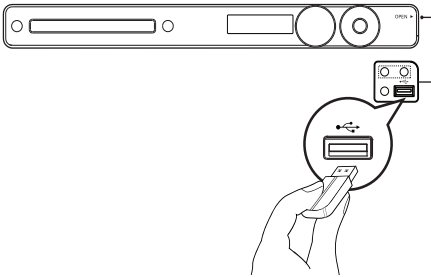

- 1 Conecte o dispositivo USB à entrada **USB** no Sistema de home theater.

Nota

- O Sistema de home theater pode reproduzir/exibir somente arquivos MP3, WMA/WMV, DivX (Ultra) ou JPEG armazenados nesses dispositivos.
- Pressione **USB** para acessar o conteúdo e reproduzir os arquivos.

Conectar o cabo de alimentação

Aviso

- Risco de danos ao produto! Verifique se a voltagem da fonte de alimentação corresponde à voltagem impressa na parte traseira ou inferior da Sistema de home theater.
- Antes de fazer qualquer conexão com a tomada, ajuste o seletor de voltagem (na parte traseira ou inferior do Sistema de home theater) de acordo com a tensão da rede de alimentação local.

- 1 Conecte o cabo de alimentação à tomada depois que todas as conexões necessárias forem feitas.
↳ O Sistema de home theater está pronto para ser configurado.

4 Primeiros passos

Inserir pilhas no controle remoto

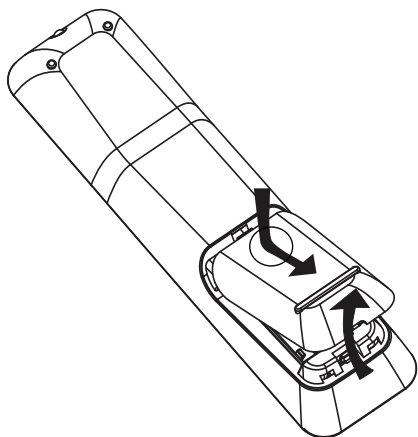

- 1 Deslize a tampa do compartimento de pilhas do controle remoto para retirá-la.
- 2 Insira as 2 pilhas fornecidas (AAA). Certifique-se de que as extremidades + e - das pilhas estão alinhadas com as marcações no interior do compartimento.
- 3 Deslize a tampa para reencaixá-la.



Nota

- Não misture as pilhas (antigas com novas ou de zinco-carbono com alcalinas, etc.).
- Remova as baterias se estiverem descarregadas ou se não for usar o controle remoto por um período longo.
- As pilhas contêm substâncias químicas que exigem cuidados especiais em seu descarte.

Controlar uma origem de reprodução

- 1 Pressione o botão **RADIO**, **USB** ou **DISC** para selecionar a origem que deseja controlar.
- 2 Selecione a função desejada (por exemplo, ◀ ▶).

Navegar pelo menu

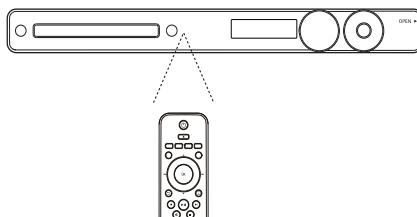

- 1 Aponte o controle remoto diretamente para o sensor do controle remoto no Sistema de home theater e selecione a função desejada.
- 2 Use os seguintes botões do controle remoto para navegar pelos menus da tela.

Botão	Ação
▲▼	Move para cima ou para baixo.
◀▶	Move para a esquerda ou para a direita.
OK	Confirma uma seleção
1 2 3	Insere números
4 5 6	
7 8 9	
0	

Localizar o canal de exibição

- 1 Pressione **Ⓞ** para ligar o Sistema de home theater.
- 2 Pressione **DISC** para entrar no modo de disco.
- 3 Ligue a TV e sintonize-a no canal de entrada de vídeo (Video In) seguindo um destes procedimentos:
 - Vá para o canal mais baixo da TV, pressione o botão de seleção de canais para baixo até aparecer a tela da Philips.
 - Pressione o botão **Ⓜ SOURCE** várias vezes no controle remoto da TV.



Dica

- O canal de entrada de vídeo (Video In) está entre os canais mais baixos e mais altos e pode chamar-se FRONT, A/V IN, VIDEO, HDMI, etc. Consulte o manual do usuário da TV para saber como selecionar a entrada correta.

Seleciona o idioma de exibição do menu



Nota

- Você pode ignorar este ajuste se o Sistema de home theater estiver conectado a uma TV HDMI CEC. Ele alterna automaticamente para o mesmo idioma do menu OSD usado na TV.

Configuração Geral

Config. do EasyLink	<input checked="" type="radio"/> Auto
Bloq. Disco	<input type="radio"/> English
Atenuar Visor	<input type="radio"/> Español
Idioma Tela	<input type="radio"/> Português
Protetor Tela	
Timer desl. aut.	
Cód Vap DivX(R)	

- 1 Pressione **DISC**.
- 2 Pressione **Ⓜ SETUP**.
↳ **[Configuração Geral]** é exibido.
- 3 Pressione **▶**.
- 4 Pressione **▲▼** para selecionar **[Idioma Tela]** no menu. Em seguida, pressione **▶**.
 - As opções de idioma são diferentes, dependendo do país. Talvez elas não correspondam à ilustração mostrada aqui.
- 5 Pressione **▲▼** para selecionar um idioma. Em seguida, pressione **OK**.



Dica

- Você pode definir o idioma padrão para o menu de discos DVD (consulte 'Ajustar configurações' > 'Preferências' > **[Menu Disco]**).

Ativar o Progressive Scan

Se a TV suportar a saída Progressive Scan, você poderá conectar o Sistema de home theater à TV usando uma conexão de vídeo componente. (consulte 'Conectar cabos de vídeo' > 'Opção 2: Conectar à entrada de vídeo componente').

Conf. Vídeo	
Sistema de TV	<input type="radio"/> Lig
Tela da TV	<input checked="" type="radio"/> Desligado
Ajuste de tela	
Def. da imagem	
Instalação HDMI	
Closed Caption	
Progressivo	

- 1 Ligue a TV e verifique se o modo Progressive Scan está desativado (consulte o manual do usuário da TV).
- 2 Ligue a TV e sintonize-a no canal de exibição correto para o Sistema de home theater.
- 3 Pressione **DISC**.
- 4 Pressione **SETUP**.
- 5 Pressione **▼** para selecionar **[Conf. Vídeo]** no menu. Em seguida, pressione **▶**.
- 6 Selecione **[Progressivo]** > **[Lig]** e pressione **OK**.
↳ Uma mensagem de confirmação é exibida.

- 7 Para continuar, selecione **[Ok]** e pressione **OK**.
↳ A configuração progressiva está concluída.

Nota

- Se aparecer uma tela em branco/distorcida, aguarde 15 segundos pela recuperação automática.
- Se nenhuma imagem aparecer, desative o modo Progressive Scan da seguinte maneira:
1) Pressione **▲** para abrir o compartimento de disco. 2) Pressione **◀**. 3) Pressione **AUDIO SYNC**.

- 8 Pressione **SETUP** para sair do menu.
- 9 Você pode ativar o modo Progressive Scan na TV.

Nota

- Durante a reprodução, quando o modo Progressive Scan estiver ativo no Sistema de home theater e na TV, talvez seja exibida uma imagem distorcida. Desative o recurso Progressive Scan no Sistema de home theater e na TV.

Alterar as configurações das caixas acústicas

O ideal é que a distância entre a posição de audição e todas as caixas acústicas seja a mesma. Caso não seja, altere os ajustes das caixas acústicas com base na distância da posição de audição para obter o melhor som surround possível.

Config. Áudio	
Volume Cxs Som	
Atraso Cxs Som	
Áudio HDMI	
Amostra de CD	
Sinc. áudio	

- 1 Pressione **DISC**.
- 2 Pressione **SETUP**.
- 3 Pressione **▼** para selecionar **[Config. Áudio]** no menu. Em seguida, pressione **▶**.
 - Se a opção de configuração das caixas acústicas não estiver acessível, pressione **■** duas vezes antes de pressionar **SETUP**.

Para ajustar o volume das caixas acústicas

- 1 Selecione **[Volume Cxs Som]** no menu e pressione **▶**.

Config. Volume Cxs Som	
Esq. Diant.	<input type="text"/> 0dB
Dir. Diant.	<input type="text"/> 0dB
Centr.	<input type="text"/> 0dB
Subwoofer	<input type="text"/> 0dB
Esquerda traseira	<input type="text"/> 0dB
Direita traseira	<input type="text"/> 0dB

- 2 Pressione **◀▶** para alterar o volume e, em seguida, pressione **OK**.
 - ↳ O tom de teste é emitido na caixa acústica.
 - Repita o ajuste acima para as outras caixas acústicas até que o nível de saída de todas as caixas fique igualmente balanceado.
 - Para sair do menu, pressione **SETUP**.

Para ajustar o atraso de saída (somente caixas acústicas centrais e traseiras)

- 1 Selecione **[Atraso Cxs Som]** no menu e pressione **▶**.

Config. Distância Cxs Som	
Centr.	<input type="text"/> 0MS
Esquerda traseira	<input type="text"/> 0MS
Direita traseira	<input type="text"/> 0MS

- 2 Pressione **◀▶** para definir o atraso. Em seguida, **OK**.
 - Repita o ajuste acima para as outras caixas acústicas até que a saída de som de todas as caixas alcance simultaneamente a posição de audição.
 - Para sair do menu, pressione **SETUP**.



Dica

- Defina um atraso maior se as caixas acústicas centrais ou traseiras estiverem mais próximas da posição de audição do que a caixa acústica frontal.
- Defina 1 ms a cada 30 cm de distância entre a caixa acústica e a posição de audição.

Usar o Philips EasyLink

O Sistema de home theater suporta Philips EasyLink, que usa o protocolo HDMI CEC (Consumer Electronics Control, controle de eletrônicos de consumo HDMI). Dispositivos compatíveis com EasyLink, conectados via HDMI, podem ser controlados por um único controle remoto.



Nota

- A Philips não garante 100% de interoperabilidade com todos os dispositivos HDMI CEC.

- 1 Ative as operações HDMI CEC na TV e nos outros dispositivos conectados. Consulte o manual da TV ou do dispositivo para obter informações detalhadas.
- 2 Agora, você pode usar os controles Philips EasyLink a seguir.

EasyLink

Você pode desativar ou ativar todos os recursos do EasyLink.

Reprodução com um toque

Ao conectar o Sistema de home theater a dispositivos compatíveis com o recurso de reprodução com um toque, você poderá controlar o Sistema de home theater e os dispositivos usando um único controle remoto. Por exemplo, ao pressionar Play no controle remoto do Sistema de home theater, a TV sintonizará automaticamente o canal para exibição do conteúdo do DVD. Para ativar a reprodução com um toque, um disco de vídeo deve ser inserido no compartimento de disco antes da operação.

Modo de espera com um toque

Ao conectar o Sistema de home theater a dispositivos compatíveis com o recurso de modo de espera, você pode usar o controle remoto do Sistema de home theater para colocá-lo no modo de espera, assim como todos os dispositivos HDMI conectados. Você pode ativar o modo de espera com um toque usando o controle remoto de qualquer dispositivo HDMI conectado.

Controle de áudio do aparelho

Ao conectar o Sistema de home theater a dispositivos compatíveis com HDMI CEC, o Sistema de home theater pode automaticamente reproduzir o áudio do dispositivo conectado.

Para usar o recurso de controle de áudio com um toque, basta mapear a entrada de áudio do dispositivo conectado para o Sistema de home theater.

Mapeamento da entrada de áudio

Ao mapear de maneira correta a entrada de áudio, o Sistema de home theater alterna automaticamente para o áudio do dispositivo.

Mapear as entradas de áudio até os dispositivos conectados

Nota

- Antes de iniciar, verifique se a saída de áudio da TV HDMI e de outros dispositivos HDMI está conectada às entradas de áudio no Sistema de home theater.

Configuração Geral

Config. do EasyLink	<input type="radio"/> EasyLink
Bloq. Disco	<input type="radio"/> Reprod. com um toque
Atenuar Visor	<input type="radio"/> Espera de um toque
Idioma Tela	<input type="radio"/> Controle sist. áudio
Protetor Tela	<input type="radio"/> Map. entr. áudio
Timer desl. aut.	
Cód Vap DivX(R)	

- 1 Pressione **DISC**.
- 2 Pressione **SETUP**.
↳ **[Configuração Geral]** é exibido.
- 3 Pressione **▶**.
- 4 Selecione **[Config. do EasyLink]** e pressione **▶**.
 - Por padrão, as funções **[Reprod. com um toque]** e **[Espera de um toque]** vêm ativadas de fábrica.
- 5 Selecione **[Controle sist. áudio] > [Lig]** e pressione **OK** para iniciar a verificação de dispositivos.
↳ Após a conclusão, o mapeamento das entradas de áudio é exibido.

Map. entr. áudio

Aux 1	<input type="radio"/> [TV]
Aux 2	<input type="radio"/> [DVD 3400]
Coaxial In	<input type="radio"/> Outro (Não-HDMI)
Entrada óptica	

Por exemplo, se o áudio da TV estiver conectado à entrada **AUX1** no Sistema de home theater, selecione **[Aux1]** e direcione para a TV (nome da marca) no painel direito.

- 6 Selecione a entrada de áudio do Sistema de home theater usada para conectar outro dispositivo HDMI (por exemplo, AUX1, AUX2) e pressione **▶**.
- 7 Selecione o dispositivo conectado correto e pressione **OK**.
↳ Repita as etapas 5 a 7 para mapear outros dispositivos conectados.
- 8 Pressione **SETUP** para sair do menu.

Selecionar uma origem de reprodução

Na unidade principal

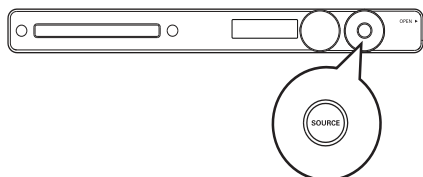

- Pressione o botão **SOURCE** várias vezes para selecionar: **DISC > USB > FM > AUX 1 > AUX 2 > COAX IN > OPTI IN > LINK MP3 > DISC ...**

No controle remoto

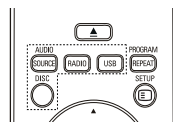

- Pressione **AUDIO SOURCE** várias vezes para alternar para a origem de áudio conectada:

Display	Dispositivo conectado à(s)
AUX 1	Entradas AUDIO IN-AUX1
AUX 2	Entradas AUDIO IN-AUX2
COAX IN	Entrada COAXIAL DIGITAL IN
OPTI IN	Entrada OPTICAL DIGITAL IN
MP3 LINK	Entrada MP3 LINK



- Pressione **RADIO** para alternar para FM.
- Pressione **USB** para alternar para o modo USB.
- Pressione **DISC** para entrar no modo de disco.

5 Reproduzir

Reproduzir um disco

Cuidado

- Nunca coloque objetos além de discos no compartimento de disco.
- Nunca toque na lente óptica do disco no interior do compartimento de disco.

- 1 Pressione  para abrir o compartimento de disco.
- 2 Insira um disco com o rótulo voltado para cima.
 - No caso de discos com duas faces, coloque o lado que será reproduzido voltado para baixo.
- 3 Pressione  para fechar o compartimento de disco e iniciar a reprodução.
 - Para exibir a reprodução do disco, ligue a TV e a sintonize no canal de exibição correto para o Sistema de home theater.
 - Para interromper a reprodução do disco, pressione .

Nota

- Verifique os tipos de disco suportados. (consulte 'Especificações' > 'Mídia de reprodução').
- Se o menu de entrada de senha for exibido, insira a senha para reproduzir o disco bloqueado ou restrito.
- Se você pausar ou interromper um disco por 5 minutos, a proteção de tela é ativada. Para desativar a proteção de tela, pressione **DISC**.
- Após pausar ou interromper um disco e se nenhum botão for pressionado em até 15 minutos, o Sistema de home theater alterna automaticamente para o modo de espera.







Reproduzir vídeo

Nota

- No caso de disco de vídeo, a reprodução sempre recomeça no ponto em que foi interrompida pela última vez. Para começar a reprodução do início, pressione  enquanto a mensagem é exibida.

Controlar a reprodução de vídeo

- 1 Reproduza um título.
- 2 Use o controle remoto para controlar o título.

Botão	Ação
	Inicia, pausa ou retoma a reprodução do disco.
	Pára a reprodução do disco.
	Pula para o próximo título ou capítulo.
	Pula para o início do título ou capítulo atual. Pressione duas vezes para pular para o título ou capítulo anterior.
	Faz uma pesquisa rápida para frente (direita) ou para trás (esquerda). Pressione várias vezes para alterar a velocidade da pesquisa. No modo de pausa, retrocesso ou avanço lento.
	Faz uma pesquisa lenta para frente (abaixo) ou para trás (acima). Pressione várias vezes para alterar a velocidade da pesquisa. Para VCD, apenas o avanço lento é possível.

Alterar a reprodução de vídeo

- 1 Reproduza um título.
- 2 Use o controle remoto para alterar a reprodução de vídeo.

Botão	Ação
AUDIO	Seleciona um idioma ou canal de áudio em um disco.
SYNC	Seleciona o idioma de legenda em um disco.
SUBTITLE	Seleciona o idioma de legenda em um disco.
REPEAT	Seleciona ou desliga o modo de repetição ou de reprodução aleatória. As opções de repetição da reprodução variam de acordo com o tipo de disco. No caso de VCDs, a repetição só é possível quando o modo PBC está desativado.
ZOOM	Amplia ou reduz a imagem. Para pesquisar uma imagem ampliada, pressione Botões de navegação .
INFO	Exibe o status atual ou as informações do disco. Você pode alterar as opções de reprodução de vídeo sem interromper a reprodução do disco.



Nota

- Algumas operações talvez não funcionem com alguns discos. Consulte as informações que acompanham o disco para obter detalhes.

Acessar o menu do DVD

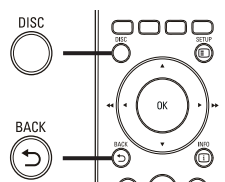

- 1 Pressione **DISC** para acessar o menu principal do disco.
- 2 Selecione uma opção de reprodução e pressione **OK**.
 - Em alguns menus, pressione **Botões numéricos** para inserir a seleção.
 - Para retornar ao menu de título durante a reprodução, pressione **BACK**.

Acessar o menu do VCD ou menu de visualização

O PBC (Playback Control, controle de reprodução) para VCD é ativado por padrão. Quando você insere um VCD, o menu de conteúdo é exibido.

- 1 Pressione **▲▼** para selecionar uma opção de reprodução e **OK** para iniciar a reprodução.
 - Se o recurso PBC estiver desativado, ele ignorará o menu e iniciará a reprodução a partir do primeiro título.
 - Para retornar ao menu durante a reprodução, pressione **↩ BACK** (só é possível se o modo PBC estiver ativo).
- 2 Pressione **DISC** para visualizar o conteúdo do disco.
 - Para sair do menu, pressione **DISC**.

Selec. Tipo Resumo:
Resumo Faixas
Intervalo Disco
Intervalo Faixas

- 3 Selecione uma opção de visualização da reprodução e pressione **OK**.

[Resumo Faixas]

Reproduz os segundos iniciais de cada faixa de um disco.

[Intervalo Disco]

Divide o tempo total do disco por seis e executa os segundos iniciais desses intervalos.

[Intervalo Faixas]

Divide a faixa atual por seis e reproduz os segundos iniciais desses intervalos.

Esta opção não está disponível no modo de parada.



Dica

- Você pode alterar o ajuste PBC (consulte 'Ajustar configurações' > 'Preferências' > [PBC]).

Sincronizar saída de áudio com reprodução de vídeo

Se a reprodução de vídeo estiver mais lenta do que a saída de áudio (o som não corresponde à imagem), você pode atrasar a saída de áudio para que corresponda ao vídeo.

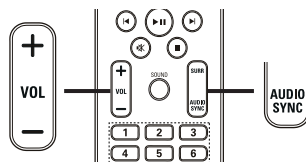

- 1 Pressione e mantenha pressionado **AUDIO SYNC** até que 'AUDIO SYNC' (SINCRONIZAÇÃO DE ÁUDIO) seja exibido.
- 2 Em até 5 segundos, pressione **VOL +/-** para ajustar o atraso da saída de áudio.



Nota

- Se o controle de volume não for usado em 5 segundos, a função de controle de volume normal será reativada.

Pular rapidamente para uma hora específica

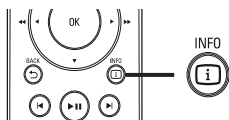

- 1 Durante a reprodução, pressione **INFO**.
↳ O menu de status do disco é exibido.
- 2 Pressione **▲▼** para exibir as informações. Em seguida, pressione **OK**.
 - **[Hora TT]** (hora do título)
 - **[Hora Cap.]** (hora do capítulo)
 - **[H. Disco]** (hora do disco)
 - **[H. Faixa]** (hora da faixa)
- 3 Pressione **Botões numéricos** para inserir a hora para a qual deseja pular. Em seguida, pressione **OK**.

Nota

- As opções variam de acordo com o tipo de disco.

Repetir a reprodução de uma seção específica

- 1 Durante a reprodução, pressione **INFO**.
↳ O menu de status do disco é exibido.
- 2 Selecione **[Repetir]** no menu e pressione **▶**.
- 3 Vá para **[↺ A-B]** no menu e pressione **OK** para definir o ponto inicial.
- 4 Pressione **OK** novamente para definir o ponto de término.
↳ A repetição da reprodução é iniciada.
- 5 Para cancelar a repetição da reprodução, selecione **[Desl.]** e pressione **OK**.

Nota

- Só é possível repetir a reprodução de uma seção marcada em uma faixa/título.

Assistir à reprodução do vídeo de diferentes ângulos de câmera

- 1 Durante a reprodução, pressione **INFO**.
↳ O menu de status do disco é exibido.
- 2 Selecione **[Âng.]** e pressione **▶**.
- 3 Pressione **Botões numéricos** para selecionar um ângulo. Em seguida, pressione **OK**.
↳ A reprodução muda para o ângulo selecionado.

Nota

- Aplicável somente a discos que contêm cenas de diferentes ângulos.

Reproduzir vídeo DivX®

Vídeo DivX é um formato de mídia digital que mantém a alta qualidade apesar da alta taxa de compactação. Você pode assistir a vídeos DivX neste Sistema de home theater DivX® Certified.

- 1 Insira um disco ou USB que contenha os vídeos DivX.
- 2 Pressione **DISC** ou **USB**.
↳ Um menu de conteúdo é exibido.
- 3 Selecione um título para ser reproduzido e pressione **▶||**.
- 4 Use o controle remoto para controlar o título.

Botão	Ação
AUDIO	Seleciona um idioma ou canal de áudio.
SYNC	
SUBTITLE	Seleciona idiomas de legenda do DVD ou DivX.
■	Interrompe a reprodução. Em um vídeo DivX Ultra, pressione este botão novamente para exibir o menu de conteúdo.
INFO	Exibe informações sobre o vídeo DivX Ultra.

Nota

- Você só pode reproduzir vídeos DivX alugados ou comprados com o código de registro DivX do Sistema de home theater (consulte 'Ajustar configurações' > 'Configuração geral' > **[Cód Vap DivX(R)]**).
- Você pode reproduzir arquivos de vídeo DivX de até 4 GB.
- Se a legenda não for exibida corretamente, altere o conjunto de caracteres (consulte 'Ajustar configurações' > 'Preferências' > **[Legenda DivX]**).
- O Sistema de home theater pode exibir até 45 caracteres na legenda.

Reproduzir músicas

Controlar reprodução de faixas de áudio

- 1 Reproduza uma faixa.
- 2 Use o controle remoto para controlar a faixa.

Botão	Ação												
▶ 	Inicia, pausa ou retoma a reprodução do disco.												
■	Pára a reprodução do disco.												
▶ 	Pula para a próxima faixa.												
◀ 	Pula para o início da faixa atual. Pressione duas vezes para pular para a faixa anterior.												
<table border="1"><tr><td>1</td><td>2</td><td>3</td></tr><tr><td>4</td><td>5</td><td>6</td></tr><tr><td>7</td><td>8</td><td>9</td></tr><tr><td colspan="3">0</td></tr></table>	1	2	3	4	5	6	7	8	9	0			Seleciona um item para ser reproduzido.
1	2	3											
4	5	6											
7	8	9											
0													
◀◀ / ▶▶	Faz uma pesquisa rápida para frente (direita) ou para trás (esquerda). Pressione várias vezes para alterar a velocidade da pesquisa.												
REPEAT	Seleciona ou desliga o modo de repetição ou de reprodução aleatória.												

Reproduzir músicas MP3/WMA

MP3/WMA é um tipo de arquivo de áudio altamente compactado (arquivos com extensão .mp3 ou .wma).

- 1 Insira o disco ou dispositivo USB que contenha a música MP3/WMA.
- 2 Pressione **DISC** ou **USB**.
↳ Um menu de conteúdo é exibido.
- 3 Selecione uma faixa e pressione **OK**.
- 4 Selecione a faixa que será reproduzida e pressione **▶||**.
 - Para retornar ao menu principal, pressione **↩ BACK** ou **▲** até que a pasta 'Previous' (Anterior) seja selecionada. Em seguida, pressione **OK**.

Nota

- No caso de discos gravados em várias sessões, somente a primeira é exibida.
- Este Sistema de home theater não suporta o formato de áudio MP3PRO.
- Se houver caracteres especiais no nome da faixa MP3 (ID3) ou no nome do álbum, talvez eles não sejam exibidos corretamente na tela, pois não são suportados.
- Alguns arquivos WMAs são protegidos por Digital Rights Management (DRM) e não podem ser reproduzidos no Sistema de home theater.
- Pastas/arquivos que excedam o limite suportado pelo Sistema de home theater não serão exibidos nem reproduzidos.

Dica

- Você pode selecionar a exibição de conteúdo de dados, pastas de exibição ou arquivos (consulte 'Ajustar configurações' > 'Preferências' > **[Exibição de MP3/JPEG]**).

Reproduzir fotos

Reproduzir fotos como apresentação de slides

O Sistema de home theater pode reproduzir fotos JPEG (arquivos com extensão .jpeg ou .jpg).

- 1 Insira um disco ou dispositivo USB que contenha as fotos JPEG.
- 2 Pressione **DISC** ou **USB**.
↳ A apresentação de slides é iniciada (para discos Kodak) ou um menu de conteúdo (para discos JPEG) é exibido.
- 3 Selecione a pasta ou o álbum que deseja reproduzir.
 - Para visualizar as fotos na pasta ou no álbum, pressione **ⓘ INFO**.



- Para exibir a tela anterior ou seguinte, pressione **◀/ ▶**.
 - Para selecionar uma foto, pressione **Botões de navegação**.
 - Para exibir somente a foto selecionada, pressione **OK**.
- 4 Pressione **▶||** para iniciar a apresentação de slides.
 - Para retornar ao menu inicial, pressione **↩ BACK**.



- Talvez a exibição do conteúdo do disco na TV seja mais demorada devido ao grande número de músicas/fotos compiladas no disco.
- Se a foto JPEG não estiver gravada com um tipo de arquivo 'exif', a imagem em miniatura real não aparecerá na tela. Ela será substituída pela imagem de uma 'montanha azul' em miniatura.
- Este Sistema de home theater só pode exibir imagens de câmeras digitais em conformidade com o formato JPEG-EXIF, normalmente usado por quase todas as câmeras digitais. Ele não pode exibir Motion JPEG ou imagens em formatos que não sejam JPEG, nem clipes sonoros associados a imagens.
- Pastas/arquivos que excedam o limite suportado pelo Sistema de home theater não serão exibidos nem reproduzidos.

Controlar exibição de fotos

- 1 Reproduza a apresentação de slides com fotos.
- 2 Use o controle remoto para controlar as fotos.

Botão	Ação
◀	Pula para a foto anterior.
▶	Pula para a foto seguinte.
▲	Gira a foto no sentido horário.
▼	Gira a foto no sentido anti-horário.
ZOOM	Amplia ou reduz a imagem. A reprodução é interrompida no modo de zoom.
■	Interrompe a reprodução.

Apresentação de slides com música

Reproduza simultaneamente arquivos de música MP3/WMA e arquivos de foto JPEG para criar uma apresentação de slides com música. Os arquivos MP3/WMA e JPEG devem ser armazenados no mesmo disco ou dispositivo USB.

- 1 Reproduza a música MP3/WMA.
- 2 Navegue até a pasta/álbum de fotos e pressione **OK** para iniciar a apresentação de slides.
 - ↳ A apresentação de slides é iniciada e continua até o final da pasta ou do álbum de fotos.
 - ↳ O áudio continua a ser reproduzido até o final do disco.
 - Para interromper a apresentação de slides, pressione **■**.
 - Para interromper a reprodução da música, pressione **■** novamente.

Reproduzir conteúdo do dispositivo USB

O Sistema de home theater reproduz/exibe arquivos MP3, WMA, DivX (Ultra) ou JPEG nos seguintes dispositivos USB:

- câmera digital compatível com o padrão PTP
- unidade flash
- leitor de cartão de memória
- HDD (fonte de alimentação externa necessária)

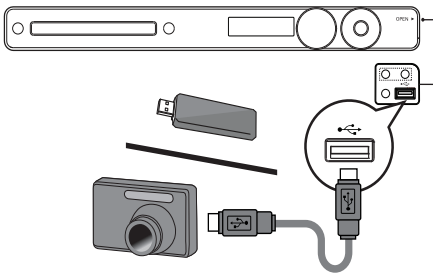

- 1 Conecte um dispositivo USB à entrada **USB**.
- 2 Pressione **USB**.
↳ Um menu de conteúdo é exibido.
- 3 Selecione um arquivo para reproduzir e pressione **▶||**.
↳ A reprodução é iniciada.
 - Para interromper a reprodução, pressione **■** ou remova o dispositivo USB.

Nota

- Se o dispositivo não encaixar na entrada USB, conecte-o usando o cabo de extensão USB.
- Se você conectar um leitor de cartão/dispositivo USB, somente um cartão/dispositivo poderá ser acessado.

Reproduzir o conteúdo de um aparelho de MP3 portátil

Conecte o aparelho de MP3 portátil (por exemplo, MP3 player) ao Sistema de home theater para aproveitar uma excelente qualidade de som de suas coleções de música.

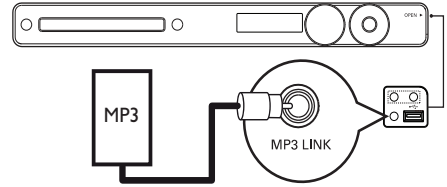

- 1 Conecte um cabo de áudio estéreo 3,5 mm (não fornecido) à entrada **MP3 LINK** do Sistema de home theater à entrada de 'fone de ouvido' no aparelho de MP3 portátil.
- 2 Pressione **AUDIO SOURCE** várias vezes até que 'MP3 LINK' seja exibido.
- 3 Inicie a reprodução no aparelho de MP3 portátil.
 - Para interromper a reprodução, pressione **STOP** no aparelho de MP3 portátil.

Nota

- Só é possível controlar a reprodução no aparelho de MP3 portátil.
- Interrompa a reprodução no aparelho de MP3 portátil antes de alternar para outra origem/mídia de reprodução.

Reproduzir rádio

Verifique se a antena FM está conectada ao Sistema de home theater. Caso não esteja, conecte a antena FM fornecida à entrada FM75 Ω e fixe suas extremidades na parede.

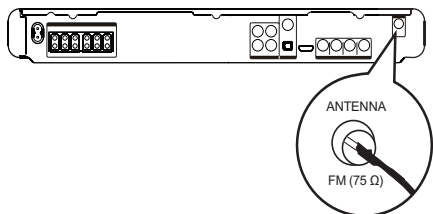

Dica

- Para obter uma melhor recepção de FM estéreo, conecte uma antena FM externa (não fornecida).
- Posicione a antena o mais distante possível da TV, do videocassete ou de outra fonte de radiação, para evitar interferências.

Sintonizar pela primeira vez

Quando acessar o modo de rádio pela primeira vez, siga as instruções para instalar as estações de rádio.

- 1 Pressione **RADIO**.
↳ 'AUTO INSTALL ... PRESS PLAY' será exibido.
- 2 Pressione **▶||**.
↳ Todas as estações de rádio detectadas são armazenadas.
↳ Depois da conclusão, o rádio sintonizará a primeira estação pré-sintonizada.
 - Para interromper a sintonia automática, pressione **■**.

Nota

- O Sistema de home theater pode armazenar até 40 estações de rádio.
- Se a instalação automática não for ativada ou se menos de cinco estações de rádio forem armazenadas, você será solicitado a instalar as estações de rádio novamente.

Ouvir rádio

- 1 Pressione **RADIO**.
- 2 Use o controle remoto para operar o rádio.

Botão	Ação
◀▶	Seleciona uma estação de rádio pré-sintonizada.
▲▼	Sintoniza a frequência de rádio acima ou abaixo.
■	Pressione e mantenha pressionado este botão para apagar a estação de rádio atual da lista de pré-sintonizações. O número pré-programado das outras estações de rádio permanece inalterado.

Reinstalar todas as estações de rádio

- 1 Pressione **RADIO**.
- 2 Pressione e mantenha pressionado **PROGRAM** por mais de 5 segundos.
 - ↳ Todas as estações de rádio armazenadas anteriormente são substituídas.

Nota

- Verifique a conexão da antena do rádio caso nenhum sinal estéreo seja detectado ou menos de cinco estações forem detectadas durante a instalação do rádio.

Pesquisar e armazenar individualmente estações de rádio

- 1 Pressione **RADIO**.
- 2 Pressione **◀◀ / ▶▶**.
 - ↳ A pesquisa é iniciada até alguma estação de rádio ser detectada.
- 3 Repita a etapa 2 até sintonizar a estação de rádio que deseja armazenar.
 - Para fazer a sintonia fina da frequência de rádio, pressione **▲ / ▼**.
- 4 Pressione **PROGRAM**.
 - ↳ O número da estação pré-sintonizada piscará.
 - ↳ Se nada acontecer em até 20 segundos após a etapa acima, o modo de pré-sintonização será encerrado.
- 5 Pressione **◀/▶** (ou o **Botões numéricos**) para selecionar um número pré-programado a ser armazenado.
- 6 Pressione **PROGRAM** para confirmar.

Alterar a grade de sintonia

Em alguns países, o intervalo de frequência entre canais adjacentes na banda FM é de 50 kHz ou 100 kHz.

Nota

- Esse recurso só se aplica a determinadas regiões.
- A alteração da grade de sintonia apaga todas as estações de rádio pré-sintonizadas.

- 1 Pressione **RADIO**.
- 2 Pressione **■**.
- 3 Pressione e mantenha pressionado **▶▶** até 'GRID 9' ou 'GRID 10' ser exibido.
 - ↳ 'GRID 9' para 50 kHz e 'GRID 10' para 100 kHz.

6 Recursos avançados

Crie arquivos de áudio MP3

Você pode converter CDs de áudio em arquivos de áudio MP3 usando o Sistema de home theater. Os arquivos de áudio MP3 criados são salvos em seu dispositivo USB.

Opção	Descrição
[Velocidade]	Seleciona a velocidade de gravação em arquivo. Se a velocidade [Normal] for selecionada, a reprodução de músicas poderá ser ouvida durante a criação do arquivo MP3.
[Tx transf]	Seleciona o nível de qualidade. Quanto maior a taxa de bits para uma melhor qualidade de som, maior será o tamanho do arquivo. O ajuste padrão é [128 kbps].

CRIAR MP3			
OPÇÕES		Faixa	
velocidade	Normal	<input type="radio"/> Faixa01	04:14
Tx Bits	128kbps	<input type="radio"/> Faixa02	04:17
		<input type="radio"/> Faixa03	03:58
		<input type="radio"/> Faixa04	04:51
		<input type="radio"/> Faixa05	03:53
		<input type="radio"/> Faixa06	04:09
		<input type="radio"/> Faixa07	04:38
			▼
RESUMO			
Selec. Faixa	0		
hora	00:00		
inic.	Sair	Selec. tudo	Desm. tudo

- 1 Insira um CD de áudio. (CDDA/HDCCD)
- 2 Conecte o drive dispositivo USB à entrada (USB)  do Sistema de home theater.

- 3 Durante a reprodução do disco, pressione **CREATE MP3**.
- 4 Selecione as opções de conversão no painel [OPÇÕES] e pressione **OK**.
- 5 Pressione **▶** para acessar o painel [FAIXA].
- 6 Selecione a faixa de áudio e pressione **OK**.
 - Para selecionar outra faixa, repita a etapa 6.
 - Para selecionar todas as faixas, selecione [**Selec. tudo**] no menu e pressione **OK**.
 - Para desmarcar todas as faixas, selecione [**Desm. tudo**] no menu e pressione **OK**.
- 7 Selecione [**Inic.**] no menu para fazer a conversão e pressione **OK**.
 - ↳ Ao concluir, uma nova pasta será criada automaticamente no dispositivo USB para armazenar todos os novos arquivos MP3.
 - Para sair do menu, selecione [**Sair**] e pressione **OK**.

Nota

- Ao converter, não pressione nenhum botão.
- CDs DTS e CDs protegidos contra cópia não podem ser convertidos.
- Dispositivos USB protegidos contra gravação ou com proteção de senha não podem ser utilizados para armazenar arquivos MP3.

7 Ajustar o som

Controlar o volume

- 1 Pressione **VOL +/-** para aumentar ou diminuir o volume.
 - Para silenciar o volume, pressione **MUTE**.
 - Para restaurar o volume, pressione **MUTE** novamente ou pressione **VOL +**.

Selecionar som surround

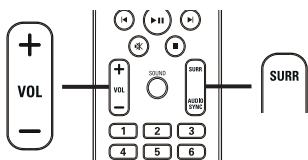

- 1 Pressione **SURR** várias vezes para selecionar a melhor saída surround disponível no disco.

Opção	Descrição
5 CH STEREO	Aprimora a saída dos canais estéreo duplicando a saída de som para as caixas acústicas central e traseiras. Ideal para festas.
MULTI-CHANNEL/DPLII	Saída surround multicanal: DTS (Digital Theater Systems), Dolby Digital e Dolby Pro Logic II.
STEREO	Som estéreo nas duas caixas acústicas frontais.

Selecionar um ajuste predefinido.

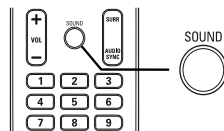

- 1 Pressione **SOUND** várias vezes para selecionar o efeito sonoro mais adequado ao vídeo ou à música que está sendo reproduzida.

Vídeo/música	Descrição
ACTION / ROCK	Aprimore frequências de som baixas e altas para obter o melhor dos efeitos sonoros especiais e da atmosfera do filme. Ótimo para filmes de ação e shows de rock/pop.
CONCERT/ CLASSIC	Modo de som puro e uniforme. Ideal para escutar música clássica ou assistir a shows gravados em disco.
DRAMA / JAZZ	Frequências de som baixas e médias superenfatizadas. Recria o clima de uma casa de espetáculos com o artista bem na sua frente. Bom para ouvir jazz e assistir a dramas.
SPORTS	Frequência de som e efeitos surround moderados para obter vocais claros e o ambiente de um evento esportivo ao vivo. Também é ideal para jogos.
NIGHT	Modo de som de controle dinâmico adequado para assistir a filmes à noite ou para música de fundo.

Ajustar o volume do microfone

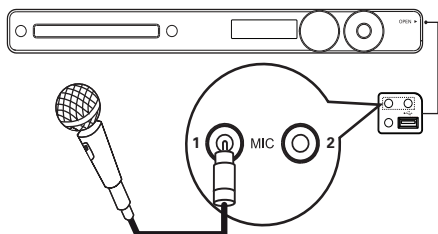

- 1 Conecte um microfone (não fornecido) à entrada **MIC** do Sistema de home theater.
- 2 Ative a saída de microfone. (consulte 'Ajustes do karaokê').
- 3 Pressione **MIC (VOL +/-)** para ajustar o volume do microfone.
↳ 'MIC XX' é exibido.
 - Cante ou fale ao microfone até encontrar o volume desejado.

Ajustes do karaokê

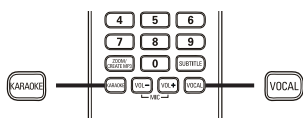

- 1 Ligue a TV e sintonize-a no canal de exibição correto para o Sistema de home theater.
- 2 Pressione **KARAOKE**.
↳ [**Pág. Configuração de Karaokê**] é exibido.
- 3 Selecione uma opção, altere a configuração e pressione **OK**.
 - Para sair do menu, pressione **KARAOKE**.

[Mic]

Ativa ou desativa a saída do microfone.

- [**Lig**] – Ativa o microfone.
- [**Desl**] – Desativa o microfone.

[Nível Eco]

Pressione ▲▼ para definir o nível de eco.

[Tom]

Pressione ▲▼ para definir o nível de tom de acordo com o tom da sua voz.

[Resultado]

Seleciona um nível de pontuação do karaokê.

- [**Desl**] – A pontuação não é exibida.
- [**Básica**] – Pontuação básica.
- [**Intermediária**] – Pontuação intermediária.
- [**Avançada**] – Pontuação avançada.

Desativar o vocal (cancelamento de voz)





- 1 Pressione **VOCAL** várias vezes até 'VOICE CANCEL' ser exibido.

Nota

- Não é possível cancelar a saída de voz do áudio de um arquivo MP3 ou WMA.

8 Ajustar configurações

Você pode personalizar os diversos tipos de configuração que preferir. Consulte as instruções a seguir para navegar nos menus de configuração.





Símbolo	Opções
	[Configuração Geral]
	[Config. Áudio]
	[Conf. Vídeo]
	[Preferências]

Nota

- Se a opção de configuração estiver esmaecida, a configuração atual não poderá ser alterada.

Configuração geral

Configuração Geral	
Config. do EasyLink	
Bloq. Disco	
Atenuar Visor	
Idioma Tela	
Protetor Tela	
Timer desl. aut.	
Cód Vap DivX(R)	

- 1 Pressione  **SETUP**.
↳ **[Configuração Geral]** é exibido.
- 2 Pressione .
- 3 Selecione uma opção e pressione **OK**.
- 4 Selecione um ajuste e pressione **OK**.
 - Para retornar ao menu anterior, pressione  **BACK**.
 - Para sair do menu, pressione  **SETUP**.

Nota

- Consulte as explicações sobre as opções acima nas páginas a seguir.

[Config. do EasyLink]

Se o Sistema de home theater estiver conectado a TVs/aparelhos compatíveis com HDMI CEC, todos os dispositivos conectados poderão responder simultaneamente aos seguintes comandos:

Opção	Descrição
[EasyLink]	Desativa ou ativa todos os recursos do EasyLink. Para desativar este recurso, selecione [Desl.] .
[Reprod. com um toque]	Quando você pressiona PLAY , a TV e o Sistema de home theater são ligados. A reprodução do disco será iniciada se houver um disco no Sistema de home theater. Para desativar este recurso, selecione [Desl.] .
[Espera de um toque]	Quando você pressiona e mantém pressionando STANDBY por pelo menos três segundos, todos os dispositivos HDMI CEC conectados entram simultaneamente no modo de espera. Para desativar este recurso, selecione [Desl.] .
[Controle sist. áudio]	Quando você reproduz áudio roteado de dispositivos conectados, o Sistema de home theater alterna automaticamente para a origem de áudio correspondente. Para ativar este recurso, selecione [Lig.] . Em seguida, vá para [Map. entr. áudio] para pesquisar e mapear todos os dispositivos conectados.
[Map. entr. áudio]	Ao mapear de maneira correta a entrada de áudio, o Sistema de home theater alterna automaticamente para o áudio do dispositivo.

Nota

- É necessário ativar as operações HDMI CEC na TV ou nos dispositivos para utilizar os controles EasyLink. Consulte o manual da TV ou dos dispositivos para obter mais detalhes.
- A Philips não garante 100% de interoperabilidade com todos os dispositivos compatíveis com HDMI CEC.

[Bloq. Disco]

Define a restrição para a reprodução de discos específicos. Antes de começar, coloque o disco em seu respectivo compartimento (é possível bloquear até 40 discos).

- **[Bloq.]** – Restringe o acesso ao disco atual. Uma vez ativado, é necessária uma senha para desbloquear o disco e reproduzi-lo.
- **[Desbloq.]** – Reproduz todos os discos.

Dica

- Você pode configurar ou alterar a senha (consulte 'Ajustar configurações' > 'Preferências' > **[Senha]**).

[Atenuar Visor]

Altera o nível de brilho do display do Sistema de home theater.

- **[100%]** – brilho normal.
- **[70%]** – brilho médio.
- **[40%]** – display mais escuro.

[Idioma Tela]

Seleciona o idioma padrão no menu na tela.

[Protetor Tela]

Desativa ou ativa o modo de proteção de tela. Ajuda a proteger a tela da TV contra danos causados por superexposição a uma imagem estática por um longo período.

- **[Lig.]** – Configura o protetor de tela para que seja exibido depois de 5 minutos de inatividade (por exemplo, no modo de pausa ou de parada).
- **[Desl.]** – Desativa o modo de proteção de tela.

[Timer desl. aut.]

Alterna automaticamente para o modo de espera após o tempo predefinido.

- **[15 min], [30 min], [45 min], [60 min]**
– Seleciona o tempo de contagem regressiva antes de o Sistema de home theater alternar para o modo de espera.
- **[Desl]** – Desativa o modo timer.

[Cód Vap DivX(R)]

Exibe o código de registro DivX®.



Dica

- Digite o código de registro DivX do Sistema de home theater quando alugar ou adquirir vídeos no site www.divx.com/vod. Os vídeos DivX alugados ou adquiridos pelo serviço DivX® VOD (Vídeo a pedido) só podem ser reproduzidos no dispositivo registrado.

Configuração de áudio

Config. Áudio	
Volume Cxs Som	
Atraso Cxs Som	
Áudio HDMI	
Amostra de CD	
Sinc. áudio	

- 1 Pressione **SETUP**.
↳ **[Configuração Geral]** é exibido.
- 2 Pressione para selecionar **[Config. Áudio]** e pressione .
- 3 Selecione uma opção e pressione **OK**.
- 4 Selecione um ajuste e pressione **OK**.
 - Para retornar ao menu anterior, pressione **BACK**.
 - Para sair do menu, pressione **SETUP**.



Nota

- Consulte as explicações sobre as opções acima nas páginas a seguir.

[Volume Cxs Som]

Define o nível de volume de cada caixa acústica para proporcionar o equilíbrio de áudio ideal.

- 1) Para iniciar, pressione **OK**.
- 2) Selecione uma caixa acústica no menu e pressione ◀▶ para ajustar o nível de volume.
- 3) Pressione **OK** para confirmar e sair.

Nota

- O tom de teste é emitido da caixa acústica ajustada.

[Atraso Cxs Som]

Ajusta o atraso das caixas acústicas centrais e traseiras caso estejam mais próximas da posição de audição, para que a saída de som de todas as caixas alcancem simultaneamente a posição de audição.

- 1) Para iniciar, pressione **OK**.
- 2) Selecione uma caixa acústica no menu e pressione ◀▶ para ajustar o atraso.
- 3) Pressione **OK** para confirmar e sair.

Nota

- Defina 1 ms a cada 30 cm de distância entre a caixa acústica e a posição de audição.

[Áudio HDMI]

Seleciona o ajuste de áudio HDMI quando você conecta o Sistema de home theater à TV usando um cabo HDMI.

- **[Lig]** – Permite a saída de áudio pela TV e pelo sistema de caixas acústicas. Se o formato de áudio no disco não for suportado, será feito o downmix para o formato de dois canais (PCM linear).
- **[Desl]** – Desativa a saída de áudio da TV. O som é emitido somente pelas caixas acústicas.

[Amostra de CD]

Converte CDs de música em uma taxa de amostragem maior, usando o sofisticado processamento de sinais digitais para obter melhor qualidade sonora.

- **[Desl]** – Desativa a função de aumento da taxa de amostragem do CD.
- **[88.2kHz (X2)]** – Duplica a taxa de amostragem dos CDs em relação à taxa original.

Nota

- O aumento da taxa de amostragem do CD está disponível somente no modo estéreo.

[Sinc. áudio]

Define o atraso padrão para a saída de áudio durante a reprodução de um disco de vídeo.

- 1) Para iniciar, pressione **OK**.
- 2) Selecione um atraso de caixa acústica no menu e pressione ◀▶ para definir o atraso.
- 3) Pressione **OK** para confirmar e sair.

Configuração de vídeo

Conf. Vídeo	
Sistema de TV	
Tela da TV	
Ajuste de tela	
Def. da imagem	
Instalação HDMI	
Closed Caption	
Progressivo	

- 1 Pressione **⏏** **SETUP**.
↳ **[Configuração Geral]** é exibido.
- 2 Pressione **▼** para selecionar **[Conf. Vídeo]** e pressione **▶**.
- 3 Selecione uma opção e pressione **OK**.
- 4 Selecione um ajuste e pressione **OK**.
 - Para retornar ao menu anterior, pressione **↩** **BACK**.
 - Para sair do menu, pressione **⏏** **SETUP**.

Nota

- Consulte as explicações sobre as opções acima nas páginas a seguir.

[Sistema de TV]

Altere esta configuração somente se o vídeo não for exibido corretamente. Por padrão, esta configuração é compatível com a maioria das TVs do seu país.

- **[PAL]** – para TV com sistema PAL.
- **[NTSC]** – para TV com sistema NTSC.
- **[Multi]** – Para TV compatível com PAL e NTSC.

[Tela da TV]

Selecione um dos seguintes formatos de exibição:



4:3 Pan Scan (PS)



4:3 Letter Box (LB)



16:9 (Wide Screen)

- **[4:3 Pan Scan]** – Para TV com tela 4:3: tela de altura completa com as laterais cortadas.
- **[4:3 Letter Box]** – Para TV com tela 4:3: tela widescreen com barras pretas nas partes superior e inferior.
- **[16:9 Wide Screen]** – Para TV widescreen: tela com proporção de exibição 16:9.

[Ajuste de tela]

Ajusta o formato da imagem à tela da TV para assistir a reprodução de discos no modo de tela cheia.

- **[Seleç.]** – Exibe vários tipos de formato de tela cheia. Pressione **OK** para selecionar o formato de imagem mais adequado à tela da TV.
- **[Desl.]** – Retorna para a exibição em tela normal.

[Def. da imagem]

Seleciona um conjunto predefinido de ajustes de cores de imagem ou personaliza os ajustes pessoais.

- **[Padrão]** – Ajuste de cores originais.
- **[Brilho]** – Ajuste de cores vibrantes.
- **[Suave]** – Ajuste de cores quentes.
- **[Pessoal]** – Personaliza o ajuste de cores. Defina o nível de brilho, contraste, nitidez/matiz e saturação de cores e pressione **OK**.

[Instalação HDMI]

Seleciona o ajuste de vídeo HDMI quando você conecta o Sistema de home theater à TV usando um cabo HDMI.

- **[Wide Screen]** – Define o formato widescreen para reprodução de discos.

Opção	Descrição
[Superwide]	A parte central da tela é menos esticada que as laterais. Aplicável somente a configuração de resolução de vídeo de 720p ou superior.
[4:3 Cx Postal]	Não há esticamento da imagem. As barras pretas são exibidas nos dois lados da tela.
[Desl]	A imagem é exibida de acordo com o formato do disco.

Nota

- Este ajuste só estará disponível se você tiver definido **[Tela da TV]** como **[16:9 Wide Screen]**.

- **[Vídeo HDMI]** – Seleciona a resolução de saída de vídeo HDMI compatível com a capacidade da tela da TV.

Opção	Descrição
[Auto]	Detecta e seleciona automaticamente a melhor resolução de vídeo suportada.
[480i], [576i], [480p], [576p], [720p], [1080i], [1080p]	Seleciona a resolução de vídeo à qual a TV oferece melhor suporte. Consulte o manual da TV para obter detalhes.

Nota

- Se o ajuste não for compatível com sua TV, será exibida uma tela em branco. Aguarde 15 segundos pela recuperação automática ou alterne para o modo padrão da seguinte maneira: 1) Pressione **▲** 2) Pressione **◀** 3) Pressione **ZOOM**.

[Closed Caption]

Ativa ou desativa as legendas na tela.

- **[Lig]** – Mostra os efeitos sonoros nas legendas. Aplicável somente a discos com informações de Closed Caption e se sua TV oferecer suporte a esse recurso.
- **[Desl]** – Desativa o Closed Caption.

[Progressivo]

Se a TV suportar saída Progressive Scan, você poderá ativar o modo Progressive Scan para aprimorar a qualidade da imagem. É necessária uma conexão de vídeo componente.

- **[Lig]** – Ativa o modo Progressive Scan.
- **[Desl]** – Desativa o modo Progressive Scan.



Dica

- Há mais descrições detalhadas disponíveis (consulte 'primeiros passos > 'Ativar Progressive Scan').

Preferências



Nota

- Interrompa a reprodução do disco para acessar **[Preferências]**.

Preferências	
Áudio	
Legenda	
Menu Disco	
Controle Pais	
PBC	
Exibição de MP3/JPEG	
Senha	
Legenda DivX	▼

- 1 Pressione **SETUP**.
↳ **[Configuração Geral]** é exibido.
- 2 Pressione ▼ para selecionar **[Preferências]** e pressione ►.
- 3 Selecione uma opção e pressione **OK**.
- 4 Selecione um ajuste e pressione **OK**.
 - Para retornar ao menu anterior, pressione **BACK**.
 - Para sair do menu, pressione **SETUP**.



Nota

- Consulte as explicações sobre as opções acima nas páginas a seguir.

[Áudio]

Seleciona o idioma de áudio padrão para a reprodução de discos.

[Legenda]

Seleciona o idioma de legenda padrão para a reprodução de discos.

[Menu Disco]

Seleciona o idioma do menu do disco.



Nota

- Se o idioma definido não estiver disponível no disco, ele usará o próprio idioma padrão.
- Em alguns discos, o idioma de legenda/áudio só pode ser alterado no menu do disco.
- Para selecionar idiomas não listados no menu, selecione **[Outro]**. Em seguida, verifique a lista de códigos de idioma no verso deste manual do usuário e insira o respectivo código de quatro dígitos.

[Controle Pais]

Restringe o acesso a discos inapropriados para crianças. Discos desse tipo devem ser gravados com classificações.

- 1) Pressione **OK**.
- 2) Selecione um nível de classificação e pressione **OK**.
- 3) Pressione o **Botões numéricos** para inserir a senha.



Nota

- Discos com classificação acima do nível definido em **[Controle Pais]** requerem uma senha para reprodução.
- As classificações variam de acordo com o país. Para permitir a reprodução de todos os discos, selecione '8'.
- Alguns discos apresentam a classificação impressa, mas não são gravados com classificações. Essa função não tem efeito nesses discos.



Dica

- Você pode definir ou alterar a senha (consulte 'Preferências' > **[Senha]**).

[PBC]

Desativa ou ativa o menu de conteúdo de VCDs/SVCDs com o recurso PBC (controle de reprodução).

- **[Lig]** - Exibe o menu de índice quando você insere um disco para reprodução.
- **[Desl]** - Ignora o menu e inicia a reprodução a partir do primeiro título.

[Exibição de MP3/JPEG]

Seleciona a exibição das pastas ou de todos os arquivos.

- **[Exibir pastas]** – Exibe as pastas de arquivos MP3/WMA.
- **[Exibir arquivos]** – Exibe todos os arquivos.

[Senha]

Define ou altera a senha de discos bloqueados e reproduz DVDs restritos.

Mudar Senha	
Senha Antiga	<input type="password"/>
Nova Senha	<input type="password"/>
Confirmar senha	<input type="password"/>
	<input type="button" value="OK"/>

- 1) Pressione **Botões numéricos** para inserir '136900' ou a última senha definida no campo **[Senha Antiga]**.
- 2) Insira a nova senha no campo **[Nova Senha]**.
- 3) Insira novamente a senha no campo **[Confirmar senha]**.
- 4) Pressione **OK** para sair do menu.



Nota

- Se esquecer a senha, insira '136900' antes de definir uma nova senha.

[Legenda DivX]

Seleciona um conjunto de caracteres que suporte a legenda DivX.

[Padrão]	Inglês, Irlandês, Dinamarquês, Estoniano, Finlandês, Francês, Alemão, Italiano, Português, Luxemburguês, Norueguês (Bokmål e Nynorsk), Espanhol, Sueco, Turco
[Cent. Eur.]	Polonês, Tcheco, Eslovaco, Albanês, Húngaro, Esloveno, Croata, Sérvio (alfabeto Latino), Romeno
[Cirílico]	Bielo-russo, Búlgaro, Ucraniano, Macedônio, Russo, Sérvio
[Grego]	Greek
[Hebraico]	Hebraico
[Chinês (Simp)]	Simplified Chinese
[Coreano]	Korean



Nota

- Verifique se o arquivo de legenda tem exatamente o mesmo nome do filme. Se, por exemplo, o nome do arquivo do filme for 'Movie.avi', será necessário nomear o arquivo de texto como 'Movie.sub' ou 'Movie.srt'.

[Inform. da versão]

Exibe a versão do software do Sistema de home theater.



Dica

- Essas informações são necessárias quando você deseja saber se uma versão mais recente do software está disponível no site da Philips para baixar e instalar.

[Padrão]

Restaura todas as configurações padrão do Sistema de home theater, exceto [Bloq. Disco], [Senha] e [Controle Pais].

9 Informações adicionais

Atualizar software

Para verificar novas atualizações, compare a versão atual do software do Sistema de home theater com a versão mais recente do software (se disponível) no site da Philips.

Preferências	
Menu Disco ▲	
Controle Pais	
PBC	
Exibição de MP3/JPEG	
Senha	
Legenda DivX	
Inform. da versão	
Padrão	

- 1 Pressione **⏏** **SETUP**.
- 2 Selecione **[Preferências] > [Inform. da versão]** e pressione **OK**.
- 3 Anote o número da versão e pressione **⏏** **SETUP** para sair do menu.
- 4 Vá até www.philips.com/support para verificar a versão mais recente do software do Sistema de home theater.
- 5 Se a versão mais recente do software for superior à versão do software do Sistema de home theater, baixe o arquivo e armazene-o em um CD-R ou dispositivo USB.
- 6 Insira o CD-R ou o dispositivo USB no Sistema de home theater.

- 7 Pressione **DISC** ou **USB** e siga as instruções na TV para confirmar a atualização.
 - ↳ Quando a atualização do software for concluída, o Sistema de home theater entrará automaticamente no modo de espera.

Nota

- Não remova o CD-R ou dispositivo USB quando a atualização do software estiver em andamento.

- 8 É recomendável desconectar o cabo de alimentação por alguns segundos e reconectá-lo para reinicializar o sistema.

Cuidado

! Cuidado

- Não use solventes como gasolina, diluentes, produtos de limpeza disponíveis no mercado nem sprays antiestáticos destinados a discos.

Limpeza de discos

Limpe o disco com uma flanela, fazendo movimentos em linha reta, do centro para a extremidade.

Limpe a tela da unidade principal

Limpe a superfície da tela com uma flanela.

10 Especificações



Nota

- Especificações e design sujeitos a alterações sem notificação prévia.

Mídia de reprodução

- DVD-Vídeo, DVD+R/+RW, DVD-R/-RW, DVD+R DL, CD-R/CD-RW, CD de áudio, CD/SVCD de vídeo, Foto CD, CD de MP3, CD de WMA, CD de DivX, dispositivo USB

Amplificador

- Potência total de saída:
 - Modo Home Theater: 1200 W RMS (2 X 260 + 4 X 170)
- Resposta em frequência: 40 Hz - 20 kHz
- Relação sinal-ruído:
 - > 60 dB (A ponderado)
- Sensibilidade de entrada:
 - AUX1: 400 mV
 - AUX2: 400 mV
 - MP3 LINK: 250 mV

Disco

- Tipo de laser: semiconductor
- Diâmetro de disco: 12 cm / 8 cm
- Gravação de vídeo:
 - MPEG1/ MPEG2 / DivX / DivX Ultra
- Vídeo DAC: 12 bits, 108 MHz
- Sistema de sinal: PAL / NTSC
- Vídeo S/N: 56 dB
- Áudio DAC: 24 bits / 96 kHz
- Resposta em frequência:
 - 4 Hz - 20 kHz (44,1 kHz)
 - 4 Hz - 22 kHz (48 kHz)
 - 4 Hz - 44 kHz (96 kHz)
- PCM: IEC 60958
- Dolby Digital: IEC 60958, IEC 61937
- DTS: IEC 60958, IEC 61937

Rádio

- Faixa de sintonia:
 - FM 87,5 - 108 MHz (50/100 kHz)
- Limitador de sensibilidade de 26 dB:
 - FM 22 dBf
- Relação da rejeição de IF: FM 60 dB
- Relação sinal-ruído: FM 50 dB
- Distorção harmônica: FM 3%
- Resposta em frequência:
 - FM 180 Hz - 10 kHz / ± 6 dB
- Separação de estéreo: FM 26 dB (1 kHz)
- Limiar do estéreo: FM 29 dB

USB

- Compatibilidade:
 - USB de alta velocidade (2.0)
- Suporte de classe: UMS (classe de memória dispositivo USB)
- Sistema de arquivos:
 - FAT12, FAT16, FAT32

Unidade principal

- Fonte de alimentação: 120/230VAC; ~50-60 Hz intercambiável
- Consumo de energia: 200 W
- Consumo no modo stand-by: < 1 W
- Dimensões (LxAxP):
 - 435 x 57 x 360 (mm)
- Peso: 3,69 Kg

Caixas acústicas

- Sistema: satélite de faixa total
- Impedância das caixas acústicas:
 - Frontais/traseiras: 4 Ohm
 - Central: 3 Ohm
- Drivers das caixas acústicas:
 - Central: 2 X 2,5" woofer + tweeter de 2"
 - Frontais/traseiras: faixa total de 3"
- Resposta em frequência: 150 Hz - 20 kHz
- Dimensões (LxAxP):
 - Central: 440 x 105 x 75 (mm)
 - Frontais: 103 x 203 x 71 (mm)
 - Traseiras: 262 x 1199 x 264 (mm)
- Peso:
 - Central: 1,43 kg
 - Frontais: 0,58 kg
 - Traseiras: 3,55 kg

Subwoofer

- Impedância: 3 ohm
- Drivers das caixas acústicas:
 - woofer de 203 mm (8")
- Resposta de frequência: 40 Hz a 150 Hz
- Dimensões (LxAxP):
 - 242 x 353 x 360 (mm)
- Peso: 5,76 Kg

Especificações do laser

- Tipo: laser semiconductor GaAlAs (CD)
- Comprimento de onda:
 - 645 a 665 nm (DVD),
 - 770 a 800 nm (CD)
- Potência de saída:
 - 6 mW (DVD),
 - 7 mW (VCD/CD)
- Divergência do feixe: 60 graus.

11 Solução de problemas



Aviso

- Risco de choque elétrico. Nunca remova a estrutura externa do Sistema de home theater.

Para manter a garantia válida, nunca tente consertar o aparelho por conta própria. Se encontrar problemas ao usar o Sistema de home theater, verifique os seguintes pontos antes de solicitar atendimento. Se o problema persistir, registre o Sistema de home theater e obtenha suporte em www.philips.com/welcome.

Ao entrar em contato com a Philips, você será solicitado a fornecer os números do modelo e de série do Sistema de home theater. Os números de modelo e de série estão na parte traseira ou inferior do Sistema de home theater. Escreva os números neste local:

Nº do modelo _____

Nº de série _____

Unidade principal

Os botões do Sistema de home theater não funcionam.

- Desconecte o Sistema de home theater da tomada por alguns minutos e reconecte-o.

Imagem

Nenhuma imagem é exibida.

- Consulte o manual da TV para fazer a seleção do canal de entrada de vídeo correto. Mude os canais da TV até a tela do DVD aparecer.
- Pressione **DISC**.
- Se você tiver alterado o ajuste de **[Tela da TV]**, altere novamente para o modo padrão:
 - 1) Pressione **▲** para abrir o compartimento de disco.
 - 2) Pressione **◀**.
 - 3) Pressione **SUBTITLE**.
- Se você tiver alterado o ajuste de **[Progressivo]**, altere novamente para o modo padrão:
 - 1) Pressione **▲** para abrir o compartimento de disco.
 - 2) Pressione **◀**.
 - 3) Pressione **AUDIO SYNC**.

Não há imagem na conexão HDMI.

- Verifique se o cabo HDMI está com defeito. Substitua-o por um novo cabo HDMI.
- Se isso ocorre quando você altera a resolução de vídeo HDMI, é necessário alternar para o modo padrão:
 - 1) Pressione **▲**.
 - 2) Pressione **◀**.
 - 3) Pressione **ZOOM**.

Som

Não há som.

- Verifique se os cabos de áudio estão conectados e pressione o botão que corresponde à origem de entrada correta (por exemplo, **AUDIO SOURCE, USB**) para selecionar o dispositivo que você deseja reproduzir.

Não há som na conexão HDMI.

- O som não pode ser transmitido por meio da conexão HDMI se o dispositivo conectado for incompatível com HDCP ou se for compatível somente com DVI. Faça uma conexão de áudio analógico ou digital.
- Verifique se o ajuste de **[Áudio HDMI]** está ativado.

Não há som nos programas de TV.

- Conecte um cabo de áudio à entrada AUDIO do Sistema de home theater e à saída AUDIO da TV. Em seguida, pressione **AUDIO SOURCE** várias vezes para selecionar a origem de entrada de áudio correspondente.

Nenhum efeito de som surround é produzido nas caixas acústicas.

- Pressione **SURR** para selecionar um ajuste de som surround.
- Se o Sistema de home theater não suportar reprodução de DTS, pressione **AUDIO SYNC** para selecionar outra faixa de áudio.
- Verifique se a origem que você está reproduzindo está gravada ou é transmitida em som surround (por exemplo, Dolby Digital). O som não pode ser transmitido por meio da conexão HDMI se o dispositivo conectado for incompatível com HDCP ou se for compatível somente com DVI. Faça uma conexão de áudio analógico ou digital.

Reproduzir

Não é possível reproduzir arquivos de vídeo DivX.

- Verifique se o arquivo DivX está devidamente codificado no modo 'Home Theatre Profile' (Perfil do Home Theater) com o codificador DivX.
- Verifique se o arquivo de vídeo DivX está completo.

A proporção de imagem da tela e o ajuste de exibição da TV estão diferentes.

- A proporção da imagem está fixada no disco.

A legenda do DivX não é exibida corretamente.

- Verifique se o arquivo de legenda tem o mesmo nome de arquivo do filme.
- Selecione o conjunto de caracteres correto:
 - 1) Pressione **⊞ SETUP**.
 - 2) Selecione **[Preferências]** e pressione **▶**.
 - 3) Selecione **[Legenda DivX]** e pressione **OK**.
 - 4) Selecione o conjunto de caracteres que suporte a legenda.

O conteúdo do dispositivo USB não pode ser lido.

- O formato do dispositivo USB não é compatível com o Sistema de home theater.
- O aparelho está formatado com um sistema de arquivos diferente, não suportado (por exemplo, NTFS).
- O tamanho máximo da memória suportada é 160 GB.

12 Glossário

D

DivX®

O codec DivX® é uma tecnologia de compactação de vídeo baseada no padrão MPEG-4 com patente pendente e desenvolvida pela DivX®, Inc. Ela permite compactar o tamanho de um arquivo de vídeo digital mantendo alta qualidade visual.

Dolby Digital

Sistema de som surround desenvolvido pela Dolby Laboratories que contém até seis canais de áudio digital (frontal esquerdo e direito, surround esquerdo e direito, central e subwoofer.)

H

HDCP

Proteção de conteúdo digital em banda larga. Esta é uma especificação que permite a transmissão segura de conteúdo digital entre diferentes equipamentos (para evitar cópias ilegais.)

HDMI

High-Definition Multimedia Interface (HDMI) é uma interface digital de alta velocidade que pode transmitir vídeos de alta definição e áudio digital multicanal não compactados. Essa interface proporciona imagem e som de alta qualidade, completamente isentos de ruídos. HDMI é totalmente retrocompatível com DVI. Conforme exigido pelo padrão HDMI, a conexão com produtos HDMI ou DVI sem HDCP (High-bandwidth Digital Content Protection) resultará em nenhuma saída de vídeo ou áudio.

J

JPEG

Formato de imagem digital estática muito utilizado. Sistema de compactação de dados de imagem estática proposto pelo Joint Photographic Expert Group, que apresenta pequena perda de qualidade de imagem apesar da elevada taxa de compactação. Esses arquivos têm a extensão '.jpg' ou '.jpeg.'

M

MP3

Formato de arquivo com um sistema de compactação de dados de áudio. MP3 é a abreviação de Motion Picture Experts Group 1 (ou MPEG-1) Audio Layer 3. Com o formato MP3, um CD-R ou CD-RW pode conter cerca de 10 vezes mais dados do que um CD comum.

MPEG

Motion Picture Experts Group. Conjunto de sistemas de compressão para áudio e vídeo digital.

P

PBC

Controle de reprodução. Sistema em que você navega por um Video CD/Super VCD com menus na tela gravados no disco. Ele permite reprodução e pesquisa interativas.

PCM

Modulação por código de pulsos. Sistema de codificação de áudio digital.

Progressive Scan

O Progressive Scan exibe duas vezes o número de quadros por segundo em relação a um sistema de TV comum. Esse recurso oferece resolução e qualidade de imagem superiores.

Proporção da imagem

Proporção da imagem se refere à proporção entre a largura e a altura de telas de TV. A proporção de uma TV padrão é 4:3, enquanto a proporção de uma TV de alta definição ou widescreen é de 16:9. O formato Letter Box permite assistir a uma imagem com uma perspectiva mais larga em uma tela padrão 4:3.

W

WMA

Windows Media™ Audio. Refere-se a uma tecnologia de compactação de áudio desenvolvida pela Microsoft Corporation. Os dados em WMA podem ser codificados com o Windows Media Player 9 ou o Windows Media Player para Windows XP. Os arquivos são reconhecidos por suas extensões '.wma'.

WMV

Windows Media Video. Refere-se a uma tecnologia de compactação de vídeo desenvolvida pela Microsoft Corporation. O conteúdo WMV pode ser codificado com o Windows Media® Encoder 9 series. Os arquivos são reconhecidos por sua extensão '.wmv'.

CERTIFICADO DE GARANTIA NO BRASIL

Este aparelho é garantido pela Philips da Amazônia Indústria Eletrônica Ltda., por um período superior ao estabelecido por lei. Porém, para que a garantia tenha validade, é imprescindível que, além deste certificado, seja apresentada a nota fiscal de compra do produto.

A Philips da Amazônia Indústria Eletrônica Ltda., assegura ao proprietário consumidor deste aparelho as seguintes garantias, a partir da data de entrega do produto, conforme expresso na nota fiscal de compra, que passa a fazer parte deste certificado:

Garantia para rádios e reprodutores de CD portáteis

(sem caixa acústica destacável): 180 dias

Garantia para os demais produtos da marca Philips: 365 dias.

Esta garantia perderá sua validade se:

- O defeito apresentado for ocasionado pelo uso indevido ou em desacordo com o seu manual de instruções.
- O produto for alterado, violado ou consertado por pessoa não autorizada pela Philips.
- O produto for ligado a fonte de energia (rede elétrica, pilhas, bateria, etc.) de características diferentes das recomendadas no manual de instruções e/ou no produto.
- O número de série que identifica o produto estiver de alguma forma adulterado ou rasurado.

Estão excluídos desta garantia defeitos decorrentes do descumprimento do manual de instruções do produto, de casos fortuitos ou de força maior; bem como aqueles causados por agentes da natureza e acidentes. Excluem-se igualmente desta garantia defeitos decorrentes do uso dos produtos em serviços não doméstico/residencial regular ou em desacordo com o uso recomendado.

ESTÃO EXCLUÍDAS DA GARANTIA ADICIONAL AS PILHAS OU BATERIAS FORNECIDAS JUNTO COM O CONTROLE REMOTO.

Nos municípios onde não exista oficina autorizada de serviço Philips, as despesas de transporte do aparelho e/ou do técnico autorizado, correm por conta do Sr. Consumidor requerente do serviço. A garantia não será válida se o produto necessitar de modificações ou adaptações para habilitá-lo a operar em qualquer outro país que não aquele para o qual foi designado, fabricado, aprovado e/ou autorizado, ou ter sofrido qualquer dano decorrente deste tipo de modificação.

Philips da Amazônia Indústria Eletrônica Ltda.

Dentro do Brasil, para informações adicionais sobre o produto ou para eventual necessidade de utilização da rede de oficinas autorizadas, ligue para o Centro de Informações ao Consumidor (CIC). Em São Paulo - Capital e demais localidades com DDD 011 - tel. 2121-0203, nas demais localidades e estados - tel. 0800 701 02 03 (discagem direta gratuita), ou escreva para Caixa Postal: n 21.315 - CEP04602-970 - São Paulo - SP, ou envie um e-mail para: cic@philips.com.br

Horário de atendimento: de segunda à sexta-feira, das 08:00 às 20:00h; aos sábados das 08:00 às 13:00h.

**Para atendimento fora do Brasil, contate a Philips local ou a: Philips Consumer Service
Beukenlaan 2 - 5651 CD Eindhoven The Netherlands**

LISTA DE SERVIÇO AUTORIZADO - BRASIL

ACRE									
CRUZEIRO DO SUL	68-32227216	BAIXO GUANDU	27-37321142	BELO HORIZONTE	31-32257262	BELEM	91-32353091		
RIO BRANCO	68-32217642	BARRA DE SAO FRANCISCO	27-37562245	BELO HORIZONTE	31-32254066	BELEM	91-32542424		
RIO BRANCO	68-32249116	CACHOEIRA DE ITAPERIMIR	28-35223524	BETIM	31-35322088	CAPANEMA	91-32462110		
ALAGOAS		COLATINA	27-37222288	BOM DESPACHO	37-35222511	CASTANHAL	91-372715052		
ARAPIRACA	82-35222367	GUARAPARI	27-33614355	CARANGOLA	32-37412017	ITAITUBA	93-3518-502C		
MACEIO	82-32417237	SAO MATEUS	27-37633806	CARATINGA	33-33213433	MARABA	94-33211891		
PALMEIRA DOS INDIOS	82-34213452	SERRA	27-3328-4292	CASSIA	35-35412293	ORIXIMINA	93-35491606		
UNIAO DOS PALMARES	82-32811305	VILA VELHA	27-32891233	CATAGUASES	32-34227986	PARAGOMINAS	91-30110778		
AMAZONAS		VITÓRIA	27-32233899	CONGONHAS	31-37311638	PARAJAPEBAS	94-33561756		
MANAUS	92-36633366	GOIÁS		CONSELHEIRO LAFAIETE	31-37622001	SANTAREM	93-35235322		
MANAUS	92-32324252	ANAPOLIS	62-33243562	CONTAGEM	31-33912994	PARAIBA			
BAHA		CALDAS NOVAS	64-34532878	CONTAGEM	31-33953641	CAMPINA GRANDE	83-33212128		
ALA GOINHAS	75-34211128	CAT ALAO	64-34412786	CORONEL FABRICIANO	38-37213009	ESPERANCA	83-3612273		
BARRERAS	77-36117592	FORMOSA	61-63181166	CURVELO	37-32212353	GUARABIRA	83-32711159		
CAETITE	77-34541183	GOIANESIA	62-33534967	DIVINOPOLIS	37-33214177	JOAO PESSOA	83-32469688		
CAMACARI	71-36218288	GOIANIA	62-32919095	FORMIGA	37-33214177	JOAO PESSOA	83-32469688		
CRUZ DAS ALMAS	75-6212839	GOIANIA	62-32292908	FRUTAL	34-34235279	JOAO PESSOA	83-3221-046C		
ESPLANADA	75-34271454	GOIATUBA	64-34952401	GOVERNADOR VALADARES	33-32217250	NOVA FLORESTA	83-3741014		
EUNAPOLIS	73-32815181	ITAPURANGA	62-33551484	GOVERNADOR VALADARES	33-32217250	PARANÁ			
FEIRA DE SANTANA	75-32232882	ITUMBIRA	64-34310837	GUAJUPE	35-35513891	ASSIS CHATEAUBRIAND	44-35285181		
FEIRA DE SANTANA	75-32213427	JATAI	64-36367458	GUAJUPE	35-35514124	CAMPINA GRANDE	43-35421711		
GUANAMBI	77-34512791	LUZIANIA	61-36228519	IPATINGA	31-38222332	ESPERANCA	44-30164500		
ILHEUS	73-32315995	MNEIROS	64-36618259	ITABIRA	31-38316218	GUARABIRA	45-32254005		
IRECE	74-36410202	PIRES DO RIO	64-34611133	ITAJUBA	35-36211315	CAPO MOURAO	45-32254005		
ITABUNA	73-36137777	RIALMA	62-3971320	ITAPECERICA	37-33411326	CASCAVEL	44-36292842		
ITAPETINGA	77-32613003	RIO VERDE	64-36132034	ITALUNA	37-32112468	CIANORTE	41-33234764		
JACOBINA	74-36211323	TRINDADE	62-35051505	JOAO MONLEVADE	31-38512909	CURITIBA	41-32648791		
JEQUIE	73-3825-4141	URUACU	62-33571285	JOAO PINHEIRO	38-35611327	CURITIBA	45-35234115		
JUAZEIRO	74-36116456	MARANHÃO		JUIZ DE F O R A	32-32151514	FOZ DO IGUAQU	45-35233029		
JUAZEIRO	74-36111002	ACAILANDIA	99-35381889	LAGOA DA PRATA	37-32613493	FOZ DO IGUAQU	45-35233029		
LAURO DE FREITAS	71-33784021	ACAILANDIA	99-35381889	LAVRAS	35-38219188	IBIPORA	43-32581863		
MURITIBA	75-34241908	BACABAL	99-36212794	LAVRAS	35-38210550	IRATI	42-34221337		
PAULO AFONSO	75-32811349	CAXIAS	99-35212377	LUZ	37-34214344	LAPA	41-36222410		
RIBEIRA DO POMBAL	75-2761853	COELHO NETO	98-34731414	MANHUACU	33-33314735	LONDRINA	43-33241002		
SALVADOR	71-32473659	IMPERATRIZ	99-33216052	MONTI CARMELO	34-38422082	LONDRINA	43-33213820		
SALVADOR	71-32072070	PEDREIRAS	99-36423142	MONTI SANTO DE MINAS	35-35911888	MAL CANDIDO RONDO	45-35242605		
SENHOR DO BONFIM	71-33356233	IMPERATRIZ	99-33216052	MONTES CLAROS	38-32218925	MANDAGUARI	44-23313335		
SERRINHA	75-32611794	PEDREIRAS	99-36423142	MURIAE	32-3722434	MARINGA	44-32264620		
STO ANTONIO JESUS	73-30111600	SAO JOSE DE RIBAMAR	98-32241581	NANUQUE	33-36212165	MEDIANEIRA	45-32642580		
TEIXEIRA DE FREITAS	75-36413710	SAO LUIS	98-32323236	NOVALIMA	31-35412026	PARANAGUA	41-34252780		
VALENCA	77-34241183	MATO GROSSO		OLIVEIRA	37-33314444	PATO BRANCO	46-32242786		
VITORIA DA CONQUISTA		BARRA DO GARCAS	66-34011394	PARA DE MINAS	37-32316369	RIO NEGRO	47-36450251		
CEARÁ		CUIABA	65-33176464	PARACATU	38-36711250	ROLANDIA	43-2561947		
CRATEUS	88-36910019	LUÇAS DO RIO VERDE	65-35491333	PASSOS	35-35214342	S MIGUEL DO IGUAQU	45-5661429		
FORTALEZA	85-32875508	PONTES E LACERDA	65-32662326	PATOS DE MINAS	34-38222588	SAO JOSE DOS PINHAIS	41-32625252		
FORTALEZA	85-40088555	PRIMAVERA DO LESTE	66-34981682	PATROCINIO	34-38311531	STO ANTONIO PLATINA	43-35341808		
IGUATU	88-38110512	RONDONOPOLIS	66-34233988	PIUMHI	37-33714632	TELECOMO BORBA	42-32726044		
ITAIPPOCA	88-36312030	TANGARA DA SERRA	65-33261431	POCOS DE CALDAS	35-37121866	TOLEDO	45-32522471		
SOBRAL	88-36110605	VARZEA GRANDE	65-36826502	POCOS DE CALDAS	35-37224448	UMJARAMA	44-30561486		
SOBRAL	88-36115085	MATO GROSSO DO SUL		PONTE NOVA	31-38172486	PERNAMBUCO			
TALUA	88-34371987	AMAMBAI	67-4811543	POUSO ALEGRE	35-34212120	CABO SANTO AGOSTINHO	81-35211823		
TIANGUA	88-36713336	CAMPO GRANDE	67-33242804	S SEBASTIAO PARAISO	35-35313094	CABANGAIBE	81-34581246		
UBAJARA	88-36341233	CAMPO GRANDE	67-33831540	SAO JOAO DEL REI	31-33718306	CAMPARAGIBE	81-36213116		
DISTRITO FEDERAL		CAMPO GRANDE	67-33213858	SETE LAGOAS	31-32718570	CARPINA	81-37220235		
BRASILIA	61-35664840	CAMPO GRANDE	67-34217117	TEOFILO OTON	33-32258531	CLARUARA	81-3721274		
BRASILIA	61-33549615	DOURADOS	67-34217117	TIMOTEO	31-38482728	FLORESTA	81-3771274		
BRASILIA	61-34451991	NOVA ANDRADINA	67-34413851	TRES CORACOES	35-32324143	GARANHUNS	87-37610085		
ESPIRITO SANTO		PONTA PORA	67-34314313	UBA	35-35323626	PAILISTA	81-34331142		
ALEGRE	28-35526349	TRES LAGOAS	67-35240849	UBERABA	34-33332520	RECIFE	81-32313399		
ARACRUZ	27-32561251	MINAS GERAIS		UBERLANDIA	34-32123636	RECIFE	81-34656042		
		ANDRADAS	35-37312970	VARGINHA	35-32227889	RECIFE	81-34629090		
		ARAGUARI	34-32416026	VARGINHA	35-3228414	RECIFE	81-34629123		
		ARAXA	34-36611132	VARZEA DA PALMA	36-3731-154E	SERRA TALHADA	87-38311401		
		ARAXA	34-36691869	VICOSA	31-38918000	PIAUÍ			
		ARCOS	37-33513455	PARÁ		FLORIANO	89-35221154		
		BAMBUI	37-34311473	ANANINDEUA	91-32354831	PARNABA	86-3222877		
				BELEM	91-32421090	PICOS	89-34155135		

LISTA DE SERVIÇO AUTORIZADO - BRASIL

TERESINA	86-32230825	PORTO ALEGRE	51-32226941	SÃO PAULO	19-38241524	S BERNARDO CAMPO	11-41257000
TERESINA	86-32214618	PORTO ALEGRE	51-33256653	AGUAS DE LINDOIA	19-34062914	S BERNARDO CAMPO	11-413681788
RIO DE JANEIRO		PORTO ALEGRE	51-32268834	AMERICANA	19-38072674	S JOAO BOA VISTA	19-36232990
B JESUS ITABAPOANA	22-38312216	RIO GRANDE	53-32323211	AMPARO	18-36218775	S JOSE CAMPOS	12-39239508
BARRA DO PIRAI	24-24437745	SANTA CRUZ DO SUL	51-37153048	ARACATUBA	16-33687100	S JOSE DO RIO PARDO	19-36085760
BELFORD ROXO	21-27795797	SANTA MARIA	55-30282235	ARARAQUARA	18-33426499	SALTO	11-40296563
CABO FRIO	22-26451819	SANTA ROSA	55-35113449	ASSIS	11-44118145	SANTO ANDRE	11-49905288
CAMPOS GOYTACAZES	22-27221499	SAO JOSE DO OURO	54-33521216	ATIBAIA	14-37322142	SANTOS	13-32272947
CORDEIRO	22-25512099	SAO LUIZ GONZAGA	55-33523215	AVARE	17-33222742	SANTOS	13-32847339
DUQUE DE CAXIAS	21-27711508	SOBRADINHO	51-37421409	BARRETOS	16-37614455	SAO CAETANO DO SUL	11-33654748
ITAGUAÍ	21-26886491	ST A CRUZ DO SUL	51-37155456	BATAIAS	16-31049551	SAO CARLOS	16-3361-2646
ITAOCARA	22-38212740	TAPEJARA	54-33442353	BAURU	18-36424011	SAO JOSE DO RIO PRETO	17-332325680
ITAPERUNA	22-38220605	TAPERÁ	54-38511160	BIRIGUI	14-38210181	SAO PAULO	11-22964622
ITAPERUNA	22-38236825	TRES DE MAIO	55-35352101	BOTUCATU	14-38155044	SAO PAULO	11-29791184
MACAÉ	22-27591358	TRES DE MAIO	55-35358727	BOTUCATU	19-32369199	SAO PAULO	11-38659897
MAGE	21-26333342	URUGUAIANA	55-34118069	CAMPINAS	19-32336498	SAO PAULO	11-2215-6667
NITERÓI	21-2622-0157	VACARIA	54-32311396	CAMPINAS	19-37372500	SAO PAULO	11-26940101
NOVA FRIBURGO	22-25227632	VENANCIO AIRES	51-37411443	CAMPINAS	12-36622142	SAO PAULO	11-32077111
PETROPOLIS	24-22454997	VERA CRUZ	51-37181350	CAMPOS DO JORDAO	17-35232524	SAO PAULO	11-33975796
RESENDE	24-233550101	RONDÔNIA		CATANDUVA	15-32842121	SAO PAULO	11-22976464
RIO DE JANEIRO	21-24264702	ARIQUEMES		CERQUILHO	12-31433859	SAO PAULO	11-56679636
RIO DE JANEIRO	21-25892030	BURITIS	69-35353491	CRUZEIRO	11-40430669	SAO PAULO	11-38751333
RIO DE JANEIRO	21-25096851	CACAO	69-32838300	DIADEMA	18-38212479	SAO PAULO	11-38457575
RIO DE JANEIRO	21-24311579	GUAJARA-MIRIM	69-34431415	DRACENA	17-34423752	SAO PAULO	11-2296-6122
RIO DE JANEIRO	21-22566260	JARU	69-35414430	FERNANDOPOLIS	16-37223898	SAO PAULO	11-62809411
RIO DE JANEIRO	21-31592187	PIMENTA BUENO	69-35211584	FRANCA	11-44492608	SAO PAULO	11-20713907
RIO DE JANEIRO	21-25714959	PORTO VELHO	69-34512934	FRANCO DA ROCHA	12-31335030	SAO PAULO	11-37714709
RIO DE JANEIRO	21-3381-0711	RORAIMA		GUARATINGUETÁ	13-33682942	SAO PAULO	11-25770899
SAO GONCALO	21-27013214	BOA VISTA	95-32249605	GUARUJA	11-64431153	SAO PAULO	11-32222311
TERESOPOLIS	21-27439467	SANTA CATARINA		GUARULHOS	16-33417665	SAO ROQUE	11-47125635
TRES RIOS	24-22521338	ARARANGUA	48-35220304	IBATINGA	16-31724600	SAO VICENTE	13-34646559
VOLTA REDONDA	24-33481601	BALANEARIO CAMBORIU	47-3363 0706	IGARAPAVA	19-38753831	SOROCABA	15-32241170
RIO GRANDE DO NORTE		BLUMENAU	47-33277242	INDAIAL	15-32710936	TABOAO DA SERRA	11-478798671
CAICO	84-41718444	BRUSQUE	47-33657518	ITAPETI NINGA	19-38633802	TAQUARITINGA	16-32524039
NATAL	84-32231249	CANOINHAS	47-36223615	ITAPIRÁ	16-32622524	TAUBATÉ	12-36219080
NATAL	84-32132345	CAPINZAL	49-35652266	ITAPOLIS	11-46404162	TUPA	14-34962596
PAU DOS FERROS	84-3351 2334	CHAPECO	49-32233004	ITARAÉ	11-40230188	VALINHOS	19-38716629
RIO GRANDE DO SUL		CHAPECO	49-32211444	ITUVERAVA	16-37293365	SERGIFE	
BAGE	53-32411295	CONCORDIA	49-3442 3704	JABOTICABAL	17-36324479	ARACAJU	79-32119764
BENTO GONCALVES	54-34526825	CRUIUMA	48-21015555	JALES	14-36222117	ARACAJU	79-32176080
CAMPINAS DO SUL	54-38613000	CUNHA PORÁ	49-64600403	JAU	11-43862182	ESTANCIA	79-5222325
CANELA	54-32821551	CURITIBANOS	49-32410851	JUNDIAÍ	19-35713528	ITABAIANA	79-34313023
CARAZINHO	54-33302232	FLORIANO POLIS	48-3204-9700	LEME	19-34413179	LAGARTO	79-36312656
CAXIAS DO SUL	54-30211808	GAROPABA	48-3254.4104	LIMEIRA	14-35227283	TOCANTINS	
DOIS IRMAOS	51-35941286	INDAIAL	47-33333275	LINS	14-34547437	ARAGUAINA	63-34141811
ERECHIM	54-33211933	IPORÁ DO OESTE	49-36341289	MARILIA	16-33821046	ARAGUAINA	63-34111818
ESTANCIA VELHA	51-358112142	ITAJAI	47-33447777	MATAO	11-45145233	GUARAI	63-34641590
FARROPIILHA	54-32683603	JARAGUA DO SUL	47-33722050	MAJÁ	11-47941814	GURUPI	63-33511038
FAXINAL DO SOTURNO	55-32631150	JOACABA	49-35220418	MOGI DAS CRUZES	19-38624401	PALMAS	63-32175628
FLORES DA CUNHA	54-33922625	JOINVILLE	47-34331146	MOGI-MIRIM	19-38181171		
FREDERICO WESTPHALEN	55-37441850	LAGES	49-32244414	MOJI-GUAÇU	17-32805378		
GRAVATÁ	51-30422830	LAGUNA	48-36443153	OLIMPIA	11-36837343		
HORIZONTINA	55-33571680	LAURO MULLER	48-4643202	OSASCO	14-33254547		
IBIRAMAÍRAS	54-33551359	MARAVILHA	49-36640052	OURINHOS	19-34340454		
IJUI	55-33327766	PINHALZINHO	49-33661014	PIRACABANA	19-35614091		
IMBÉ	51-36272704	PORTO UNIAO	42-35232839	PIRASSUNUNGA	19-35812441		
LAJEADO	51-37145155	RIO DO SUL	47-35211920	PORTO FERREIRA	19-35851891		
MARAU	54-33424571	RIO NEGRINHO	47-36440979	PORTO FERREIRA	18-32225168		
MONTENEGRO	51-36324187	SAO MIGUEL D'OESTE	49-36220025	PRES PRUDENTE	14-35411696		
NONOAÍ	54-33211266	TUBARAO	48-36261651	PROMISSAO	13-38212324		
NOVA PRAIA	54-32421328	TUBARAO	48-36224448	RECIFE	16-33631356		
NOVO HAMBURGO	51-36823191	VIDEIRA	49-35660376	RIBEIRAO PRETO	16-36107553		
OSORIO	51-38633254	XANXERÊ	49-34333026	RIBEIRAO PRETO	19-35348543		
PASSO FUNDO	54-33111104			RIO CLARO	18-32681489		
PELOTAS	53-32223633			ROSANA			

Dígitos do idioma

Abkhazian	6566	Inupiaq	7375	Pushto	8083
Afar	6565	Irish	7165	Russian	8285
Afrikaans	6570	Íslenska	7383	Quechua	8185
Amharic	6577	Italiano	7384	Raeto-Romance	8277
Arabic	6582	Ivrit	7269	Romanian	8279
Armenian	7289	Japanese	7465	Rundi	8278
Assamese	6583	Javanese	7486	Samoan	8377
Avestan	6569	Kalaallisut	7576	Sango	8371
Aymara	6589	Kannada	7578	Sanskrit	8365
Azerhijani	6590	Kashmiri	7583	Sardinian	8367
Bahasa Melayu	7783	Kazakh	7575	Serbian	8382
Bashkir	6665	Kernewek	7587	Shona	8378
Belarusian	6669	Khmer	7577	Shqip	8381
Bengali	6678	Kinyarwanda	8287	Sindhi	8368
Bihari	6672	Kirghiz	7589	Sinhalese	8373
Bislama	6673	Komi	7586	Slovensky	8373
Bokmål, Norwegian	7866	Korean	7579	Slovenian	8376
Bosanski	6683	Kuanyama; Kwanyama	7574	Somali	8379
Brezhoneg	6682	Kurdish	7585	Sotho; Southern	8384
Bulgarian	6671	Lao	7679	South Ndebele	7882
Burmese	7789	Latina	7665	Sundanese	8385
Castellano, Español	6983	Latvian	7686	Suomi	7073
Catalán	6765	Letzeburgesch;	7666	Swahili	8387
Chamorro	6772	Limburgan; Limburger	7673	Swati	8383
Chechen	6769	Lingala	7678	Svenska	8386
Chewa; Chichewa; Nyanja	7889	Lithuanian	7684	Tagalog	8476
中文	9072	Luxembourgish;	7666	Tahitian	8489
Chuang; Zhuang	9065	Macedonian	7775	Tajik	8471
Church Slavic; Slavonic	6785	Malagasy	7771	Tamil	8465
Chuvash	6786	Magyar	7285	Tatar	8484
Corsican	6779	Malayalam	7776	Telugu	8469
esky	6783	Maltese	7784	Thai	8472
Dansk	6865	Manx	7186	Tibetan	6679
Deutsch	6869	Maori	7773	Tigrinya	8473
Dzongkha	6890	Marathi	7782	Tonga (Tonga Islands)	8479
English	6978	Marshallese	7772	Tsonga	8483
Esperanto	6979	Moldavian	7779	Tswana	8478
Estonian	6984	Mongolian	7778	Türkçe	8482
Euskara	6985	Nauru	7865	Turkmen	8475
	6976	Navaho; Navajo	7886	Twi	8487
Faroese	7079	Ndebele, North	7868	Uighur	8571
Français	7082	Ndebele, South	7882	Ukrainian	8575
Frysk	7089	Ndonga	7871	Urdu	8582
Fijian	7074	Nederlands	7876	Uzbek	8590
Gaelic; Scottish Gaelic	7168	Nepali	7869	Vietnamese	8673
Gallegan	7176	Norsk	7879	Volapuk	8679
Georgian	7565	Northern Sami	8369	Walloon	8765
Gikuyu; Kikuyu	7573	North Ndebele	7868	Welsh	6789
Guarani	7178	Norwegian Nynorsk;	7878	Wolof	8779
Gujarati	7185	Occitan; Provençal	7967	Xhosa	8872
Hausa	7265	Old Bulgarian; Old Slavonic	6785	Yiddish	8973
Herero	7290	Oriya	7982	Yoruba	8979
Hindi	7273	Oromo	7977	Zulu	9085
Hiri Motu	7279	Ossetian; Ossetic	7983		
Hrvatski	6779	Pali	8073		
Ido	7379	Panjabi	8065		
Interlingua (International)	7365	Persian	7065		
Interlingue	7365	Polski	8076		
Inuktitut	7385	Português	8084		

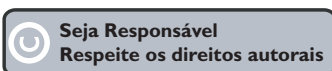

Specifications are subject to change without notice.
Trademarks are the property of Koninklijke Philips Electronics N.V. or their respective owners.
2008 © Koninklijke Philips Electronics N.V. All rights reserved.

www.philips.com