

PHILIPS

Mira

Design bezvadu tālrunis (M560)

Design bezvadu tālrunis ar automātisko atbildētāju (M565)



Lietotāja rokasgrāmata

Reģistrējiet savu produktu un gūstiet atbalstu

www.philips.com/support

Satura rādītājs

1	Svarīgi drošības norādījumi	3
2	Jūsu tālrunis	4
	Kārbas saturs	4
	Tālruņa pārskats	5
	Bāzes stacijas pārskats	6
3	Lietošanas sākšana	7
	Bāzes stacijas pievienošana	7
	Klausules uzstādīšana	8
	Tālruņa konfigurēšana (atkarībā no valsts)	8
	Attālās piekļuves PIN maiņa (modelim M565)	9
	Klausules uzlādēšana	9
	Bateriju uzlādes līmeņa pārbaude	9
	Kas ir gaidstāves režīms?	10
	Displeja ikonas	10
	Signāla stipruma pārbaude	10
	Klausules ieslēgšana vai izslēgšana	11
4	Zvani	12
	Zvanišana	12
	Atbildēšana uz zvani	12
	Zvana beigšana	13
	Auss skaļruņa/skaļruņa skaļuma regulēšana	13
	Mikrofona skaņas izslēgšana	13
	Skaļruņa ieslēgšana vai izslēgšana	13
	Otra zvana veikšana	13
	Atbildēšana uz otru zvani	13
	Pārslēgšana no viena zvana uz otru	14
	Konferences zvana veikšana ar ārējiem zvanītājiem	14
5	Iekšējais telefons un konferences zvani	15
	Zvans citai klausulei	15
	Konferences zvana veikšana	15
6	Teksts un cipari	17
	Teksta un ciparu ievadīšana	17
	Lielo un mazo burtu pārslēgšana	17
7	Tālruņu grāmata	18
	Tālruņu grāmatas skatīšana	18
	Ieraksta meklēšana	18
	Zvanišana, izmantojot tālruņu grāmatu	18
	Piekļūšana tālruņu grāmatai zvana laikā	19
	Ieraksta pievienošana	19
	Ieraksta redigēšana	19
	Ieraksta dzēšana	19
	Visu ierakstu dzēšana	20
8	Zvanu žurnāls	21
	Zvanu saraksta tips	21
	Zvanu ierakstu skatīšana	21
	Zvana ieraksta saglabāšana tālruņu grāmatā	22
	Atzvanišana	22
	Zvana ieraksta dzēšana	22
	Visu zvanu ierakstu dzēšana	22
9	Numuru atkārtošanas saraksts	23
	Numuru atkārtošanas saraksta ierakstu skatīšana	23
	Numura atkārtošana	23
	Zvana ieraksta saglabāšana tālruņu grāmatā	23
	Numuru atkārtošanas saraksta ieraksta dzēšana	23
	Visu numuru atkārtošanas saraksta ierakstu dzēšana	24

10 Tālruņa iestatījumi	25	15 Paziņojums	38
Skaņas iestatījumi	25	Atbilstības deklarācija	38
Klausules nosaukuma piešķiršana	26	GAP standarta atbilstība	38
Datuma un laika iestatīšana	26	Atbilstība EMF	38
Displeja valodas iestatīšana	26	Veco produktu un bateriju utilizācija	38
ECO+ režīms	26		
11 Tālruņa automātiskais atbildētājs	27	16 Bieži uzdotie jautājumi	40
Ieslēgt vai izslēgt automātisko atbildētāju.	27		
Automātiskā atbildētāja valodas iestatīšana	27	17 Pielikums	42
Paziņojumi	27	Teksta un numuru ievades tabulas	42
Ienākošie ziņojumi	28		
Zvana atlikšanas iestatīšana	29		
Attālā piekļuve	29		
12 Konfid. režīms	31		
Zvanu aizliegšana (bloķēt izejošos zvanus)	31		
Ienākošo zvanu bloķēšana	31		
Privātuma režīma PIN/ieejas koda maiņa	32		
13 Pakalpojumi	33		
Zvanu saraksta tips	33		
Automātiskais konferences zvans	33		
Zvanītāja ID/AOH	33		
Automātiskais prefikss	34		
Atzvanīšanas laika iestatīšana	34		
Numuru sastādīšanas režīms	34		
Automātiskais pulkstenis	35		
Papildu klausuļu reģistrēšana	35		
Klausuļu reģistrācijas noņemšana	36		
Noklusējuma iestatījumu atjaunošana	36		
14 Tehniskie rādītāji	37		

1 Svarīgi drošības norādījumi

Elektropadeves prasības

- Šim produktam nepieciešama 100-240 voltu maiņstrāvas elektriskā barošana. Elektropadeves pārtraukuma gadījumā var tikt pārtraukti sakari.
- Spriegums tīklā klasificēts kā TNV-3 (telekomunikāciju tīkla spriegums), kā tas ir noteikts standartā EN 60950.

Brīdinājums

- Elektrotīkls klasificēts kā bīstams. Vienīgais veids, kā izslēgt lādētāja elektropadevi, ir barošanas avota atvienošana no elektrotīkla kontaktligzdas. Nodrošiniet, lai elektrotīkla kontaktligzda vienmēr būtu viegli pieejama.

Lai nepieļautu bojājumu vai nepareizu ierīces darbību:

Ievērbai

- Izmantojiet tikai to barošanas avotu, kāds norādīts lietotāja instrukcijā.
- Izmantojiet tikai tādas baterijas, kādas norādītas lietotāja instrukcijā.
- Pastāv eksplozijas risks, ja bateriju nomaina pret nepareizu baterijas tipu.
- Atbrīvojieties no izlietotajām baterijām saskaņā ar norādījumiem.
- Neizmetiet baterijas ugunī.
- Vienmēr izmantojiet izstrādājuma komplektā iekļautos vadus.
- Nepieļaujiet lādēšanas kontaktu vai bateriju saskari ar metāla priekšmetiem.
- Nepieļaujiet mazu metāla priekšmetu saskari ar izstrādājumu. Tas var pasliktināt skaņas kvalitāti un bojāt produktu.

- Klausules uztvērējs var pievilkt tā tuvumā vai uz uztvērēja novietotus metāliskus priekšmetus.
- Nelietojiet produktu vietās, kur pastāv eksplozijas risks.
- Neatveriet klausuli, bāzes staciju vai lādētāju, jo varat tikt pakļauts augstam spriegumam.
- Kontaktligzda, kas paredzēta ar elektrotīklu savienojamam aprīkojumam, jāierīko aprīkojuma tuvumā, un tai jābūt viegli pieejamai.
- Brīvroku aktivizēšanas funkcija var pēkšņi palielināt skaļumu auss skaļrunī līdz ļoti augstam līmenim: nelieciet klausuli pārāk tuvu ausij.
- Šis aprīkojums nav paredzēts ārkārtas zvānu veikšanai elektropadeves pārtraukuma gadījumā. Lai zvaniņu ārkārtas situācijās, jānodrošina alternatīva zvanišanas iespēja.
- Nepieļaujiet produkta saskari ar šķidrumiem.
- Nelietojiet tīrīšanas līdzekļus, kas satur spirtu, amonjaku, benzolu vai abrazīvus, jo tie var kaitēt ierīcei.
- Sargiet tālruni no pārmērīga karstuma, ko rada sildiekārtas vai tieši saules stari.
- Nemetiet tālruni zemē un nelaujiet priekšmetiem krist uz tālruni.
- Tuvumā esoši ieslēgti mobilie tālruni var radīt traucējumus.

Informācija par darba un glabāšanas temperatūru

- Lietojiet vietā, kur temperatūra vienmēr ir robežās no 0 °C līdz +40 °C (relatīvais mitrums līdz 90%).
- Uzglabājiet vietā, kur temperatūra vienmēr ir robežās no -20 °C līdz +45 °C (relatīvais mitrums līdz 95%).
- Zemā temperatūrā bateriju darbmūžs var būt īsāks.

2 Jūsu tālrunis

Apsveicam ar pirkumu un laipni lūdzam Philips!

Lai pilnīgi izmantotu Philips piedāvāto atbalstu, reģistrējiet savu produktu vietnē www.philips.com/welcome.

Kārbas saturs



Klausule**

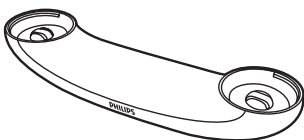

Bāzes stacija (ar diviem savienotājiem)

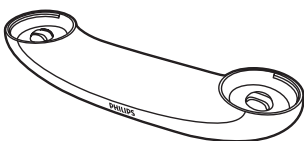

Lādētājs (ar vienu savienotāju)**

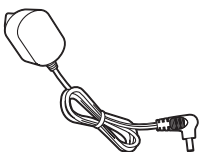

Barošanas adapteris**



Tālruņa vads*

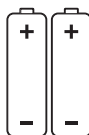

2 x AAA uzlādējamās baterijas**



Garantija



Lietotāja rokasgrāmata



Īsā lietošanas rokasgrāmata

Piezīme

- * Dažās valstīs tālruņa vads jāsavieno ar vada adapteri, un pēc tam tālruņa vads jāpieslēdz tālruņa ligzdā.
- ** Vairāku klausuļu komplektos ir papildu klausules, lādētāji, barošanas adapteri un baterijas.

Tālruņa pārskats

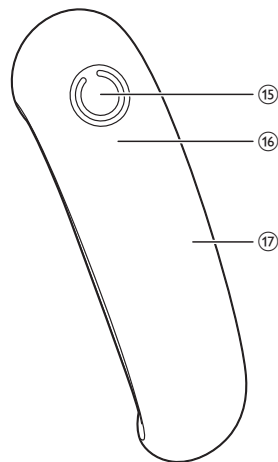
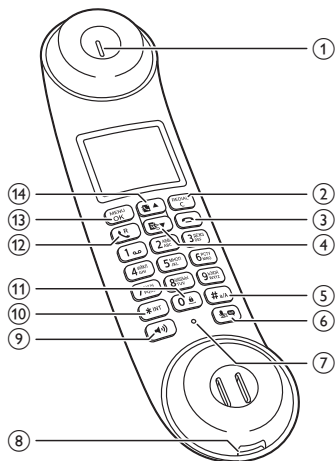

① Auss skaļrunis

② REDIAL/C

- Dzēst tekstu vai ciparus.
- Atcelt darbību.
- Atvērt numuru atkārtošanas sarakstu.

③

- Beigt zvanu.
- Iziet no izvēlnes/darbības.
- Nospiediet un turiet, lai ieslēgtu vai izslēgtu klausuli.

④

- Ritināt izvēlni uz leju.
- Samazināt auss skaļruņa/skaļruņa skaļumu.
- Piekļūstiet zvanu žurnālam gaidstāves režīmā.

⑤ # n/A

- Nospiediet un turiet, lai veicot zvanu ievadītu pauzi.
- Redīgēšanas laikā pārslēgt lielos/mazos burtus.

⑥ (modelim M560) vai / (modelim M565)

- Izslēgt vai ieslēgt mikrofona skaņu.
- Piekļuve automātiskā atbildētāja izvēlei gaidstāves režīmā (tikai M565).
- Klausieties jaunākos automātiskā atbildētāja ziņojumus (tikai M565).

⑦ Mikrofons

⑧ Baterijas vāciņa atvere

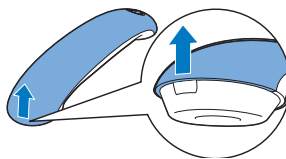

⑨

- Ieslēgt/izslēgt mikrofona ar skaļruni.
- Zvanīt un saņemt zvanus, izmantojot skaļruni.

Bāzes stacijas pārskats

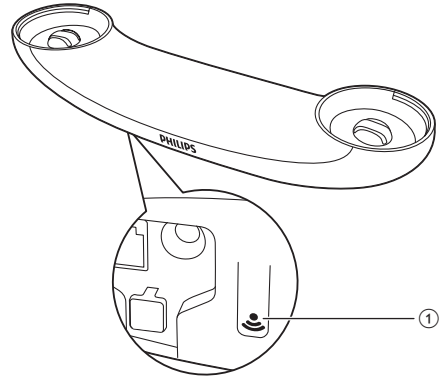

- ⑩ ***INT**
 - Nospiediet un turiet, lai veiktu iekšējo zvanu (tikai vairāku klausuļu modelim).
 - Iestatīt numuru sastādīšanas režīmu (impulsu režīms vai īslaicīgs toņu režīms).
- ⑪ **0#**
 - Nospiediet, lai ievadītu atstarpi teksta redigēšanas laikā.
 - Nospiediet un turiet, lai bloķētu/atbloķētu tastatūru gaidstāves režīmā.
- ⑫ **☎^R**
 - Zvanīt un saņemt zvanus.
 - Zvana atkārošanas taustiņš (šī funkcija ir atkarīga no tīkla)
- ⑬ **MENU/OK**
 - Pieklūt galvenajai izvēlnei.
 - Apstiprināt atlasīto.
 - Atvērt opciju izvēlni.
 - Nospiediet, lai pieklūtu tālruņa grāmatai zvana laikā.
- ⑭ **📶 ▲**
 - Ritināt izvēlni uz augšu.
 - Palielināt auss skaļruņa/skaļruņa skaļumu.
 - Pieklūstiet tālruņa grāmatai gaidstāves režīmā.
- ⑮ **Skaļrunis**
- ⑯ **LED indikators**
 - Nedeg: nav jaunu notikumu.
 - Deg: divas sekundes, novietojot klausuli uz bāzes stacijas.
 - Mirgo: jauni neatbildēti zvani/jauni ziņojumi automātiskajā atbildētājā, jauni balss pasta ziņojumi.
 - Ātri mirgo: jauni ienākošie zvani.
- ⑰ **Klausules aizmugures vāciņš**

- ① **🔊**
 - Nospiediet, lai atrastu klausules.
 - Nospiediet un turiet, lai ieslēgtu registrācijas režīmu.

3 Lietošanas sākšana

! Ievērbai

- Pirms klausules pievienošanas un iestatīšanas izlasiet drošības norādījumus sadaļā "Svarīgi drošības norādījumi".

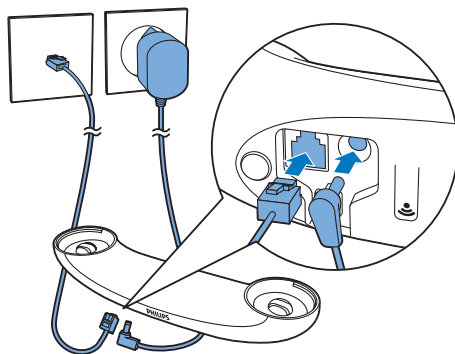

Bāzes stacijas pievienošana

! Brīdinājums

- Pastāv izstrādājumu bojājuma risks! Pārlicinieties, vai elektrotīkla spriegums atbilst spriegumam, kas norādīts tālruņa aizmugurē vai apakšā.
- Bateriju lādēšanai izmantojiet tikai komplektā iekļauto barošanas adapteri.

☰ Piezīme

- Ja abonējat ciparu abonentlīnijas (DSL) ātrdarbīgu interneta pakalpojumu, izmantojot tālruņa līniju, starp tālruņa līnijas vadu un strāvas kontaktligzdu ierīkojiet DSL filtru. Filtrs novērš troksni un zvanītāja ID problēmas, ko rada DSL traucējumi. Lai iegūtu vairāk informācijas par DSL filtriem, sazinieties ar savu DSL pakalpojuma sniedzēju.
- Datu plāksnīte atrodas bāzes stacijas apakšā.

- 3 Savienojiet katru barošanas adaptera galu ar (tikai modeļiem ar vairākām klausulēm):
 - līdzstrāvas ieejas ligzdu papildu klausules lādētāja apakšpusē;
 - elektrotīkla kontaktligzdu sienā.

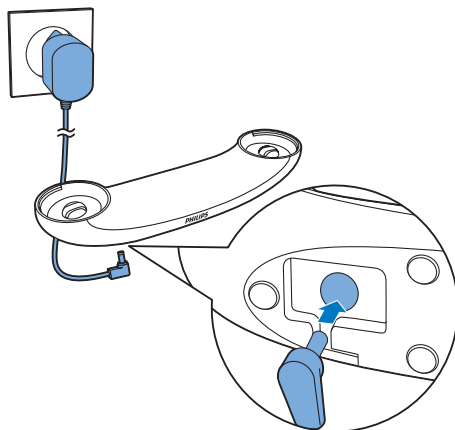

- 1 Savienojiet katru barošanas adaptera galu ar:
 - līdzstrāvas ieejas ligzdu bāzes stacijas apakšpusē;
 - elektrotīkla kontaktligzdu sienā.
- 2 Savienojiet katru tālruņa vada galu ar:
 - tālruņa ligzdu bāzes stacijas apakšpusē;
 - tālruņa ligzdu sienā.

Klausules uzstādīšana

Baterijas ir iepriekš ievietotas klausulē. Pirms uzlādēšanas noņemiet līmlenti no bateriju nodalījuma vāciņa.

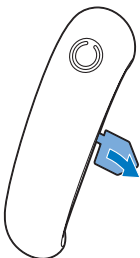

! Ievērošanai

- Eksplozijas risks! Sargiet baterijas no karstuma, saules stariem un uguns. Nekad nemetiet baterijas ugunī.
- Izmantojiet tikai komplektā iekļautās baterijas.
- Samazināta bateriju darbības risks! Nekad nelietojiet kopā dažādu zīmolu vai tipu baterijas.

☰ Piezīme

- Pirms pirmās lietošanas uzlādējiet baterijas 8 stundas.
- Bateriju lādēšanas laikā klausule var sasilt, tas ir normāli.

! Brīdinājums

- Ievietojot baterijas nodalījumā, pārbaudiet to polaritāti. Nepareizas polaritātes dēļ produktu var sabojāt.

Tālruņa konfigurēšana (atkarībā no valsts)

- 1 Pirmoreiz lietojot tālruni, redzēsiet sveiciena ziņojumu.
- 2 Nospiediet MENU/OK.

Valsts/valodas iestatīšana

Atlasiet valsti/valodu, pēc tam nospiediet MENU/OK, lai apstiprinātu.

- ↳ Valsts/valodas iestatījums ir saglabāts.

☰ Piezīme

- Valsts/valodas iestatījuma opcija atkarīga no valsts. Ja netiek parādīts sveiciena ziņojums, tas nozīmē, ka valsts/valoda jūsu valstij jau ir iestatīta iepriekš. Tādā gadījumā varat iestatīt datumu un laiku.

Lai atiestatītu valodu, skatiet tālāk norādītās darbības.

- 1 Atlasiet MENU/OK > [Tāl. iestat.] > [Valoda], pēc tam nospiediet MENU/OK, lai apstiprinātu.
- 2 Atlasiet valodu un nospiediet MENU/OK, lai apstiprinātu.
↳ Iestatījums ir saglabāts.



Datuma un laika iestatīšana

- 1 Nospiediet MENU/OK.
- 2 Atlasiet [Tālr. iestat.] > [Dat. un laiks], pēc tam nospiediet MENU/OK, lai apstiprinātu.
- 3 Spiediet ciparu taustiņus, lai ievadītu datumu, pēc tam nospiediet MENU/OK, lai apstiprinātu.
↳ Klausules ekrānā tiek parādīta laika iestatīšanas izvēlne.
- 4 Spiediet ciparu taustiņus, lai ievadītu laiku.
- 5 Nospiediet MENU/OK, lai apstiprinātu.

Attālās piekļuves PIN maiņa (modelim M565)

Piezīme

- Automātiskā atbildētāja attālās piekļuves noklusējuma PIN kods ir 0000, un to drošības nolūkā nepieciešams nomainīt.

- 1 Nospiediet  /  vai MENU/OK > [Autom. atbild.].
 - 2 Atlasiet [Attāl. piekļ.] > [Mainīt PIN], pēc tam nospiediet MENU/OK, lai apstiprinātu.
 - 3 Ievadiet veco PIN kodu un nospiediet MENU/OK, lai apstiprinātu.
 - 4 Ievadiet jauno PIN kodu un nospiediet MENU/OK, lai apstiprinātu.
 - 5 Vēlreiz ievadiet jauno PIN kodu un nospiediet MENU/OK, lai apstiprinātu.
- Iestatījums ir saglabāts.

Klausules uzlādēšana

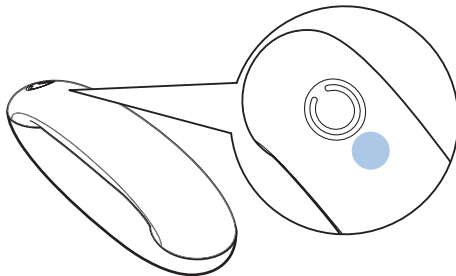

Uzlādējiet savu klausuli, dokojojot to jebkurā virzienā. Ja klausule ir pareizi ievietota bāzes stacijā, dzirdams dokošanas signāls (skatiet 'Statīva pieslēgšanas tonis' lpp. 21).
↳ Tiek sākta klausules uzlādēšana.





Piezīme

- Pirms pirmās lietošanas uzlādējiet baterijas 8 stundas.
- Bateriju lādēšanas laikā klausule var sasilt, tas ir normāli.

Tagad tālrunis ir gatavs lietošanai.

Bateriju uzlādes līmeņa pārbaude

Baterijas ikona rāda pašreizējo bateriju uzlādes līmeni.

	Ja klausule ir noņemta no bāzes stacijas, joslas norāda bateriju uzlādes līmeni (pilns, vidējs un zems). Ja klausule ielikta bāzes stacijā vai savienota ar lādētāju, joslas mirgo, līdz tiek pabeigta lādēšana.
	
	
	Mirgo tukšas baterijas ikona. Bateriju uzlādes līmenis ir zems, baterijas jāuzlādē.





Ja baterijas ir tukšas, klausule tiek izslēgta. Ja runājat pa tālruni un baterijas ir gandrīz tukšas, dzirdams brīdinājuma signāls. Pēc brīdinājuma zvans tiek atvienots.









Kas ir gaidstāves režīms?

Tālrunis ir gaidstāves režīmā, kad netiek lietots. Klausules nosaukums, datums un laiks, kā arī klausules numurs tiek attēlots gaidstāves ekrānā.

Displeja ikonas

Gaidstāves režīmā galvenajā ekrānā redzamās ikonas norāda klausulē pieejamās funkcijas.

Ikona	Apraksts
	Ja klausule ir noņemta no bāzes stacijas/lādētāja, joslas norāda bateriju uzlādes līmeni (no pilna līdz zemam). Ja klausule ielikta bāzes stacijā vai savienota ar lādētāju, joslas tiek ritinātas, līdz tiek pabeigta lādēšana.
	Mirgo tukšas baterijas ikona, un ir dzirdams modinātāja signāls. Bateriju uzlādes līmenis ir zems, baterijas jāuzlādē.
	Redzams savienojuma statuss starp klausuli un bāzes staciju. Jo vairāk joslu redzams, jo stiprāks ir signāls.
	Pastāvīgi ieslēgta, kad zvanu žurnālā tiek pārlūkoti atbildētie ienākošie zvani.
	Norāda izejošo zvanu numuru atkārtošanas sarakstā.

	Mirgo, kad ir jauns neatbildēts zvans vai, zvanu žurnālā pārlūkojot nelasītos neatbildētos zvanus. Tā ir pastāvīgi ieslēgta, kad zvanu žurnālā tiek pārlūkoti lasītie neatbildētie zvani.
	Mirgo, kad tiek saņemts uz ienākošo zvanu. Pastāvīgi ieslēgta zvana laikā.
	Skaļrunis ir ieslēgts.
	Zvana signāls ir izslēgts.
	Automātiskais atbildētājs (tikai M565): mirgo, kad pienācis jauns ziņojums vai ir pilna atmiņa. Rāda, kad ir ieslēgts tālruņa automātiskais atbildētājs.
	Mirgo, ja ir jauns balss ziņojums. Pastāvīgi ieslēgta, ja balss ziņojumi jau ir skatīti zvanu žurnālā. Ikona nav redzama, ja nav neviena balss ziņojuma.
	Tiek parādīta, ritinot sarakstu augšup/lejup vai palielinot/samazinot skaļumu.
	Labajā pusē ir vairāk ciparu. Nospiediet REDIAL/C, lai lasītu.
	Aktivizēts ECO+ režīms.

Signāla stipruma pārbaude

	Joslu skaits norāda savienojuma starp klausuli un bāzes staciju statusu. Jo vairāk joslu redzams, jo labāks ir savienojums.
---	---

- Pirms zvanišanas vai zvanu saņemšanas un tālruņa funkciju un

līdzekļu lietošanas pārbaudiet, vai klausule ir pievienota bāzes stacijai.

- Ja, runājot pa tālruni, dzirdat brīdinājuma signālu, klausules baterijas ir gandrīz tukšas vai arī klausule ir ārpus uztveršanas zonas. Uzlādējiet baterijas vai pārvietojiet klausuli tuvāk bāzes stacijai.



Piezīme

- Ja ieslēgts ECO+, signāla stiprums netiek parādīts (skatiet 'ECO+ režīms' lpp. 22).

Klausules ieslēgšana vai izslēgšana

Nospiediet un turiet , lai ieslēgtu vai izslēgtu klausuli.

4 Zvani

Piezīme

- Elektropadeves pārtraukuma gadījumā ar tālruni nevar piezvanīt ārkārtas gadījumu dienestiem.

Padoms

- Pirms zvanišanas vai, runājot pa tālruni, pārbaudiet signāla stiprumu. (skatiet 'Signāla stipruma pārbaude' lpp. 10)



Zvanišana

Ir šādi zvanišanas veidi:



- Standarta zvans
- Zvans uz iepriekš sastādītu numuru

Varat veikt zvanu arī no atkārtotas numuru sastādīšanas saraksta (skatiet 'Numura atkārtošana' lpp. 20), tālrunu grāmatas saraksta (skatiet 'Zvanišana, izmantojot tālrunu grāmatu' lpp. 16) un zvanu žurnāla (skatiet 'Atzvanišana' lpp. 18).

Standarta zvans

- 1 Nospiediet  vai .
- 2 Sastādiet numuru.
 - ↳ Numurs tiek izsaukts.
 - ↳ Tiek rādīts pašreizējā zvana ilgums.



Zvans uz iepriekš sastādītu numuru

- 1 Sastādiet numuru.
 - Lai izdzēstu ciparu, nospiediet taustiņu REDIAL/C.
 - Lai ievadītu pauzi, nospiediet un turiet taustiņu #*#.A.
- 2 Nospiediet  vai , lai sastādītu numuru.

Piezīme

- Pašreizējā zvana sarunas laiks tiek parādīts zvana taimerī.
- Ja dzirdat brīdinājuma signālu, tālruna baterijas ir gandrīz tukšas vai arī tālrunis ir ārpus uztveršanas zonas. Uzlādējiet baterijas vai pārvietojiet tālruni tuvāk bāzes stacijai.

Atbildēšana uz zvanu

Ienākošā zvana laikā tālrunis zvana. Nospiediet  vai , lai atbildētu uz zvanu;

Brīdinājums

- Kad zvana klausule vai ir aktivizēts brīvroku režīms, turiet klausuli tālāk no auss, lai negūtu dzirdes bojājumus.

Piezīme

- Zvanītāja ID pakalpojums ir pieejams, ja esat to abonējis no sava pakalpojumu sniedzēja.

Padoms

- Ja ir neatbildēts zvans, tiek parādīts ziņojums.

Izslēgt pašreizējā ienākošā zvana signālu

Kad tālrunis zvana, nospiediet REDIAL/C, lai īslaicīgi izslēgtu pašreizējā ienākošā zvana signālu.

Zvana beigšana

Zvanu var beigt šādos veidos:



- Nospiediet pogu  ;
- ielieciet klausuli bāzes stacijā vai lādētāja ligzdā.

Auss skaļruņa/skaļruņa skaļuma regulēšana

Nospiediet pogu  ▲ /  ▼, lai regulētu skaļumu zvana laikā.

- ↳ Auss skaļruņa/skaļruņa skaļums ir noregulēts, un tālrunī atkal redzams zvana ekrāns.

Mikrofona skaņas izslēgšana

- 1 Sarunas laikā nospiediet pogu .
↳ Klausulē redzams [Skaņa izsl.].
↳ Zvanītājs jūs nevar dzirdēt, taču jūs joprojām varat dzirdēt zvanītāja balsi.
- 2 Vēlreiz nospiediet , lai ieslēgtu mikrofona skaņu.
↳ Tagad varat sarunāties ar zvanītāju.

Skaļruņa ieslēgšana vai izslēgšana

Nospiediet .

Otra zvana veikšana

Piezīme

- Pakalpojuma pieejamība atkarīga no tīkla. Sazinieties ar tīkla pakalpojumu sniedzēju, lai uzzinātu par darbību.



- 1 Sarunas laikā nospiediet pogu .
↳ Pirmais zvans tiek aizturēts.
- 2 Sastādiat otru numuru.
↳ Tiek izsaukts ekrānā redzamais numurs.

Atbildēšana uz otru zvanu

Piezīme

- Pakalpojuma pieejamība atkarīga no tīkla.

Kad dzirdat periodiskus pīkstienus, kas informē par ienākošo zvanu, varat uz to atbildēt šādos veidos:

- 1 Nospiediet taustiņu  un  ^{ARE}, lai atbildētu uz zvanu.
↳ Pirmais zvans tiek aizturēts, un tiek izveidots savienojums ar otru zvanu.
- 2 Nospiediet taustiņu  un **1**, lai pabeigtu pašreizējo zvanu un atbildētu uz pirmo zvanu.

Pārslēgšana no viena zvana uz otru

Piezīme

- Pakalpojuma pieejamība atkarīga no tīkla. Sazinieties ar tīkla pakalpojumu sniedzēju, lai uzzinātu par darbību.



Nospiediet  un .

- ↳ Pašreizējais zvans tiek aizturēts, un tiek izveidots savienojums ar otru zvānu.

Konferences zvana veikšana ar ārējiem zvanītājiem

Piezīme

- Šis pakalpojums ir atkarīgs no tīkla un valsts. Par darbību un papildu maksu jautājiet pakalpojumu sniedzējam.

Kad esat izveidojis savienojumu ar diviem zvāniem, nospiediet  un pēc tam .

- ↳ Abi zvāni tiek apvienoti, un tiek izveidots konferences zvans.



5 Iekšējais telefons un konferences zvani

Iekšējā telefona zvans ir zvans citai klausulei, kam ir kopīga bāzes stacija. Konferences zvanā saruna notiek starp jums, citas klausules lietotāju un ārējiem zvanītājiem.

Zvans citai klausulei

Piezīme

- Ja bāzes stacijā ir reģistrētas tikai divas klausules, nospiediet un turiet *INT, lai zvanītu uz otru klausuli.

- 1 Nospiediet un turiet taustiņu *INT.
↳ Modeļiem ar vairākām klausulēm tiek parādītas iekšējai saziņai pieejamās klausules, pēc tam pārejiet uz 2. darbību.
↳ Modeļiem ar divām klausulēm zvana otra klausule, pēc tam pārejiet uz 3. darbību.
- 2 Atlasiet klausuli, pēc tam nospiediet MENU/OK, lai apstiprinātu.
↳ Atlasītā klausule zvana.
- 3 Atlasītajā klausulē nospiediet .
↳ Ir izveidots iekšējā telefona zvans.
- 4 Nospiediet , lai pabeigtu iekšējo telefona zvanu.

Runājot pa tālruni

Zvana laikā varat pāriet no vienas klausules uz citu:

- 1 Nospiediet un turiet taustiņu *INT.
↳ Pašreizējā zvanītāja zvans tiek aizturēts.
↳ Modeļiem ar vairākām klausulēm tiek parādītas iekšējai saziņai pieejamās klausules, pēc tam pārejiet uz 2. darbību.
↳ Modeļiem ar divām klausulēm zvana otra klausule, pēc tam pārejiet uz 3. darbību.
- 2 Atlasiet klausuli, pēc tam nospiediet MENU/OK, lai apstiprinātu.
↳ Uzgaidiet, līdz otrā klausulē tiks atbildēts uz jūsu zvanu.
- 3 Atlasītajā klausulē nospiediet .
↳ Ir izveidots iekšējā telefona zvans.

Pārslēgšanās starp zvaniem

Nospiediet un turiet taustiņu *INT, lai pārslēgtu ārējo zvanu un iekšējā telefona zvanu.

Konferences zvana veikšana

Trīspusējs konferences zvans ir zvans jūsu, citas klausules lietotāja un ārējo zvanītāju starpā. Tam nepieciešamas divas klausules ar kopīgu bāzes staciju.

Ārējā zvana laikā

- 1 Nospiediet un turiet taustiņu ***INT**, lai sāktu iekšējo zvanu.
 - ↳ Ārējā zvanītāja zvans tiek aizturēts.
 - ↳ Modeļiem ar vairākām klausulēm tiek parādītas iekšējai saziņai pieejamās klausules, pēc tam pārejiet uz 2. darbību.
 - ↳ Modeļiem ar divām klausulēm zvana otra klausule, pēc tam pārejiet uz 3. darbību.
- 2 Atlasiet klausuli, pēc tam nospiediet **MENU/OK**, lai apstiprinātu.
 - ↳ Atlasītā klausule zvana.
- 3 Atlasītajā klausulē nospiediet **☎^R**.
 - ↳ Ir izveidots iekšējā telefona zvans.
- 4 Nospiediet **MENU/OK**.
 - ↳ Tagad piedalāties trīspusējā konferences zvanā ar ārējo zvanītāju un atlasīto klausuli.
- 5 Nospiediet **☎**, lai pabeigtu konferences zvanu.

Piezīme

- Nospiediet **☎^R** lai pievienotos jau notiekošai konferencei ar citu klausuli, ja **[Pakalpojumi] > [Konference]** ir iestatīts kā **[Automātiski]**.

Piezīme

- Ja konferences zvana laikā viena klausule tiek nolikta, otra klausule joprojām ir savienota ar ārējo zvanu.





Konferences zvana laikā

- 1 Nospiediet un turiet ***INT**, lai aizturētu ārējo zvanu un atgrieztos pie iekšējā zvana.
 - ↳ Ārējais zvans tiek aizturēts;
- 2 Nospiediet **MENU/OK**, lai vēlreiz uzsāktu konferences zvanu.

6 Teksts un cipari

Klausules nosaukumā, tālrunu grāmatas ierakstos un citos izvēlnes vienumos var ievadīt tekstu un ciparus.

Teksta un ciparu ievadīšana

- 1 Lai ievadītu atlasīto rakstzīmi, vienreiz vai vairākas reizes nospiediet burtciparu taustiņu.
- 2 Nospiediet taustiņu REDIAL/C, lai izdzēstu rakstzīmi. Nospiediet un turiet taustiņu REDIAL/C, lai izdzēstu visas rakstzīmes. Lai pārvietotu kursoru pa kreisi vai pa labi, nospiediet   un  .
- 3 Lai ievadītu atstarpi, nospiediet **0#**.

Piezīme

- Informāciju par rakstzīmju un ciparu taustiņu kartēšanu skatiet nodaļu "Pielikums".

Lielo un mazo burtu pārslēgšana

Pēc noklusējuma katra vārda pirmais burts teikumā tiek rakstīts ar lielo burtu, bet pārējie – ar mazo burtu. Lai pārslēgtu lielos un mazos burtus, nospiediet un turiet **#*#**.

7 Tālruņu grāmata

Šim tālrunim ir tālruņu grāmata, kurā var saglabāt maksimums 100 ierakstus. Tālruņu grāmatai var piekļūt no bāzes stacijas. Katram ierakstam var būt maksimums 14 rakstzīmju garš nosaukums un maksimums 24 ciparu garš numurs.

Jums ir līdz 2 tiešās piekļuves atmiņām (taustiņi 1 un 2). Atkarībā no valsts taustiņā 1 un 2 ir iepriekš iestatīts attiecīgi balss pasta numurs un pakalpojumu sniedzēja informācijas dienesta numurs. Ja gaidstāves režīmā nospiežat un turat šo taustiņu, automātiski tiek sastādīts saglabātais tālruņa numurs.



Piezīme

- Tiešās piekļuves atmiņas pieejamība ir atkarīga no valsts.

Tālruņu grāmatas skatīšana

Piezīme

- Tālruņu grāmatu vienlaikus var skatīt tikai vienā klausulē.

- 1 Nospiediet   vai atlasiet MENU/OK > [Talr. katalogs] > [Skatīt] > MENU/OK, lai piekļūtu tālruņu grāmatas sarakstam.
- 2 Atlasiet kontaktpersonu un skatiet pieejamo informāciju.

Ieraksta meklēšana



Lai meklētu tālruņu grāmatas ierakstus, varat rīkoties šādi:

- Ritiniet kontaktpersonu sarakstu.
- Ievadiet kontaktpersonas vārda pirmo rakstzīmi.



Kontaktpersonu saraksta ritināšana

- 1 Nospiediet   vai MENU/OK > [Talr. katalogs] > [Skatīt], lai piekļūtu tālruņu grāmatas sarakstam.
- 2 Nospiediet   un , lai ritinātu tālruņu grāmatas sarakstu.

Kontaktpersonas vārda pirmās rakstzīmes ievadīšana

- 1 Nospiediet   vai MENU/OK > [Talr. katalogs] > [Skatīt], lai piekļūtu tālruņu grāmatas sarakstam.
- 2 Nospiediet burtciparu taustiņu, kas atbilst rakstzīmei.
↳ Tiek parādīts pirmais ieraksts, kas sākas ar šo rakstzīmi.

Zvanišana, izmantojot tālruņu grāmatu

- 1 Nospiediet   vai atlasiet MENU/OK > [Talr. katalogs] > [Skatīt] > MENU/OK, lai piekļūtu tālruņu grāmatas sarakstam.
- 2 Tālruņu grāmatas sarakstā atlasiet kontaktpersonu.
- 3 Nospiediet , lai piezvanītu.

Pieklūšana tālruņu grāmatai zvana laikā

- 1 Nospiediet MENU/OK.
- 2 Atlasiet kontaktpersonu un nospiediet MENU/OK, lai skatītu numuru.





Ieraksta pievienošana

Piezīme

- Ja tālruņa grāmatas atmiņa ir pilna, klausulē tiek parādīts paziņojums. Lai pievienotu jaunus ierakstus, izdzēsiet dažus esošos ierakstus.
- Ja maināt ieraksta numuru, jaunais numurs tiks pārrakstīts pāri iepriekšējam.

- 1 Nospiediet MENU/OK.
- 2 Atlasiet [Talr. katalogs] > [Pievien. jaunu], pēc tam nospiediet MENU/OK, lai apstiprinātu.
- 3 Ievadiet vārdu, pēc tam nospiediet MENU/OK, lai apstiprinātu.
- 4 Ievadiet numuru, pēc tam nospiediet MENU/OK, lai apstiprinātu.
↳ Jaunais ieraksts ir saglabāts.

Padoms

- Lai ievadītu pauzi, nospiediet un turiet taustiņu #*/A.
- Lai ievadītu atlasīto rakstzīmi, vienreiz vai vairākas reizes nospiediet burtciparu taustiņu.
- Lai izdzēstu rakstzīmi, nospiediet REDIAL/C. Lai pārvietotu kursoru pa kreisi vai pa labi, nospiediet   un  .

Ieraksta rediģēšana

- 1 Nospiediet MENU/OK.
- 2 Atlasiet [Talr. katalogs] > [Rediģēt], pēc tam nospiediet MENU/OK, lai apstiprinātu.
- 3 Atlasiet kontaktpersonu, pēc tam nospiediet MENU/OK, lai apstiprinātu.
- 4 Rediģējiet vārdu, pēc tam nospiediet MENU/OK, lai apstiprinātu.
- 5 Rediģējiet numuru, pēc tam nospiediet MENU/OK, lai apstiprinātu.
↳ Ieraksts ir saglabāts.

Ieraksta dzēšana

- 1 Nospiediet MENU/OK.
- 2 Atlasiet [Talr. katalogs] > [Dzēst], pēc tam nospiediet MENU/OK, lai apstiprinātu.
- 3 Atlasiet kontaktpersonu, pēc tam nospiediet MENU/OK, lai apstiprinātu.
↳ Klausulē tiek parādīts apstiprinājuma pieprasījums.
- 4 Nospiediet MENU/OK, lai apstiprinātu.
↳ Ieraksts ir izdzēsts.

Visu ierakstu dzēšana

- 1 Nospiediet MENU/OK.
- 2 Atlasiet [Talr. katalogs] > [Dzēst visu] un nospiediet MENU/OK, lai apstiprinātu.
 - ↳ Klausulē tiek parādīts apstiprinājuma pieprasījums.
- 3 Nospiediet MENU/OK, lai apstiprinātu.
 - ↳ Visi ieraksti (izņemot divus tiešās piekļuves atmiņas ierakstus) tiek izdzēsti.

8 Zvanu žurnāls



Piezīme

- Šī funkcija ir atkarīga no valsts.

Zvanu žurnālā tiek saglabāta visu neatbildēto un saņemto zvanu vēsture. Ienākošo zvanu vēsturē iekļauts zvanītāja vārds un numurs, zvana laiks un datums. Šī funkcija ir pieejama, ja no pakalpojumu sniedzēja abonējat zvanītāja ID pakalpojumu. Tālrunī var saglabāt maksimāli 50 zvanu ierakstus. Klausules ekrānā mirgojoša zvanu žurnāla ikona atgādina par neatbildētiem zvaniem. Ja zvanītājs ir atļāvis rādīt savu identitāti, varat skatīt tā vārdu vai numuru. Zvanu ieraksti tiek attēloti hronoloģiskā secībā, kā pirmais sarakstā tiek rādīts pēdējais saņemtais zvans.



Piezīme

- Lai atzvanītu tieši no zvanu saraksta, vispirms pārliedzieties, vai numurs ir derīgs.

Ekrānā redzamās ikonas norāda vai tie ir neatbildētie vai saņemtie zvani.

Ikonas	Apraksts
	Pastāvīgi ieslēgta, kad zvanu žurnālā tiek pārliedzti ienākošie zvani.
	Mirgo, ja ir jauns neatbildēts zvans. Pastāvīgi ieslēgta, kad zvanu žurnālā tiek pārliedzti neatbildētie zvani.

Zvanu saraksta tips

Varat iestatīt, vai zvanu žurnālā varat redzēt visus ienākošos zvanus vai neatbildētos zvanus.

Zvanu saraksta tipa iestatīšana

- 1 Nospiediet MENU/OK.
- 2 Atlasiet [Pakalpojumi] > [Zv. sar. veids], pēc tam nospiediet MENU/OK, lai apstiprinātu.
- 3 Atlasiet opciju un nospiediet MENU/OK, lai apstiprinātu.

Zvanu ierakstu skatīšana

- 1 Nospiediet ▼.
↳ Tiek parādīts ienākošo zvanu žurnāls.
- 2 Atlasiet ierakstu, tad nospiediet MENU/OK un [Skatīt], lai iegūtu plašāku informāciju.

Zvana ieraksta saglabāšana tālruņu grāmatā

- 1 Nospiediet  ▼.
↳ Tiek parādīts ienākošo zvanu žurnāls.
- 2 Atlasiet ierakstu un nospiediet MENU/OK, lai apstiprinātu.
- 3 Atlasiet [Saglab. numuru] un nospiediet MENU/OK, lai apstiprinātu.
- 4 Ievadiet un redigējiet vārdu, pēc tam nospiediet MENU/OK, lai apstiprinātu.
- 5 Ievadiet un redigējiet numuru, pēc tam nospiediet MENU/OK, lai apstiprinātu.
↳ Ieraksts ir saglabāts.

Atzvanīšana

- 1 Nospiediet  ▼.
- 2 Sarakstā atlasiet ierakstu.
- 3 Nospiediet  ^r, lai piezvanītu.

Zvana ieraksta dzēšana

- 1 Nospiediet  ▼.
↳ Tiek parādīts ienākošo zvanu žurnāls.
- 2 Atlasiet ierakstu un nospiediet MENU/OK, lai apstiprinātu.
- 3 Atlasiet [Dzēst] un nospiediet MENU/OK, lai apstiprinātu.
↳ Klausulē tiek parādīts apstiprinājuma pieprasījums.
- 4 Nospiediet MENU/OK, lai apstiprinātu.
↳ Ieraksts ir izdzēsts.

Visu zvanu ierakstu dzēšana

- 1 Nospiediet  ▼.
↳ Tiek parādīts ienākošo zvanu žurnāls.
- 2 Nospiediet MENU/OK, lai atvērtu opciju izvēlni.
- 3 Atlasiet [Dzēst visu] un nospiediet MENU/OK, lai apstiprinātu.
↳ Klausulē tiek parādīts apstiprinājuma pieprasījums.
- 4 Nospiediet MENU/OK, lai apstiprinātu.
↳ Visi ieraksti ir izdzēsti.

9 Numuru atkārtošanas saraksts

Numuru atkārtošanas sarakstā ir saglabāta sastādīto numuru vēsture. Tajā iekļauti to personu vārdi un/vai numuri, kam esat zvanījis. Šajā tālrunī var saglabāt maksimums 20 numuru atkārtošanas saraksta ierakstus.

Numuru atkārtošanas saraksta ierakstu skatīšana

Nospiediet REDIAL/C.

Numura atkārtošana

- 1 Nospiediet REDIAL/C.
- 2 Atlasiet ierakstu un nospiediet .
↳ Numurs tiek izsaukts.

Zvana ieraksta saglabāšana tālrunu grāmatā

- 1 Nospiediet taustiņu REDIAL/C, lai atvērtu sastādīto numuru sarakstu.
- 2 Atlasiet ierakstu un nospiediet MENU/OK, lai apstiprinātu.
- 3 Atlasiet [Saglab. numuru] un nospiediet MENU/OK, lai apstiprinātu.
- 4 Ievadiet un rediģējiet vārdu, pēc tam nospiediet MENU/OK, lai apstiprinātu.
- 5 Ievadiet un rediģējiet numuru, pēc tam nospiediet MENU/OK, lai apstiprinātu.
↳ Ieraksts ir saglabāts.

Numuru atkārtošanas saraksta ieraksta dzēšana

- 1 Nospiediet taustiņu REDIAL/C, lai atvērtu sastādīto numuru sarakstu.
- 2 Atlasiet ierakstu un nospiediet MENU/OK, lai apstiprinātu.
- 3 Atlasiet [Dzēst] un nospiediet MENU/OK, lai apstiprinātu.
↳ Klausulē tiek parādīts apstiprinājuma pieprasījums.
- 4 Nospiediet MENU/OK, lai apstiprinātu.
↳ Ieraksts ir izdzēsts.

Visu numuru atkārtošanas saraksta ierakstu dzēšana

- 1 Nospiediet taustiņu REDIAL/C, lai atvērtu sastādīto numuru sarakstu.
- 2 Nospiediet MENU/OK, lai atvērtu opciju izvēlni.
- 3 Atlasiet [Dzēst visu] un nospiediet MENU/OK, lai apstiprinātu.
 - ↳ Klausulē tiek parādīts apstiprinājuma pieprasījums.
- 4 Nospiediet MENU/OK, lai apstiprinātu.
 - ↳ Visi ieraksti ir izdzēsti.

10 Tālruna iestatījumi

Varat pielāgot iestatījumus, lai personalizētu tālruni.

Skaņas iestatījumi

Klausules zvana signāla skaļuma iestatīšana

Varat izvēlēties vienu no 5 zvana signāla skaļuma līmeņiem vai [Izslēgts].

- 1 Nospiediet MENU/OK.
- 2 Atlasiet [Tāl. iestat.] > [Skaņas] > [Zvana skaļums], pēc tam nospiediet MENU/OK, lai apstiprinātu.
- 3 Atlasiet skaļuma līmeni un nospiediet MENU/OK, lai apstiprinātu.
↳ Iestatījums ir saglabāts.

Klausules zvana signāla iestatīšana

Varat atlasīt vienu no 10 zvanu signāliem.

- 1 Nospiediet MENU/OK.
- 2 Atlasiet [Tāl. iestat.] > [Skaņas] > [Zvana toni], pēc tam nospiediet MENU/OK, lai apstiprinātu.
- 3 Atlasiet zvana signālu un nospiediet MENU/OK, lai apstiprinātu.
↳ Iestatījums ir saglabāts.

Taustiņu toņa iestatīšana

Taustiņu tonis ir skaņa, kas atskan, kad klausulē nospiežat taustiņu.

- 1 Nospiediet MENU/OK.
- 2 Atlasiet [Tāl. iestat.] > [Skaņas] > [Taut. tonis], pēc tam nospiediet MENU/OK, lai apstiprinātu.
- 3 Atlasiet [Ieslēgts]/[Izslēgts], pēc tam nospiediet MENU/OK, lai apstiprinātu.
↳ Iestatījums ir saglabāts.

Statīva pieslēgšanas tonis

Statīva pieslēgšanas tonis ir skaņa, kas atskan, kad novietojat klausuli bāzes stacijā vai lādētājā.

- 1 Nospiediet MENU/OK.
- 2 Atlasiet [Tāl. iestat.] > [Skaņas] > [Stat.pies.ton.], pēc tam nospiediet MENU/OK, lai apstiprinātu.
- 3 Atlasiet [Ieslēgts]/[Izslēgts], pēc tam nospiediet MENU/OK, lai apstiprinātu.
↳ Iestatījums ir saglabāts.

Baterijas signāla iestatīšana

Baterijas signāls ir skaņa, kas tiek izdota, kad ir zems baterijas uzlādes līmenis un baterija ir jāuzlādē.

- 1 Nospiediet MENU/OK.
- 2 Atlasiet [Tāl. iestat.] > [Skaņas] > [Bat. signāls], pēc tam nospiediet MENU/OK, lai apstiprinātu.
- 3 Atlasiet [Ieslēgts]/[Izslēgts], pēc tam nospiediet MENU/OK, lai apstiprinātu.
↳ Iestatījums ir saglabāts.

Klausules nosaukuma piešķiršana

Klausules nosaukuma garums nevar pārsniegt 12 rakstzīmes. Tas tiek attēlots klausules ekrānā gaidstāves režīma laikā.

- 1 Nospiediet MENU/OK.
- 2 Atlasiet [Tāl. iestat.] > [Tāl. nosauk.], pēc tam nospiediet MENU/OK, lai apstiprinātu.
- 3 Ievadiet vai redigējiet nosaukumu. Lai izdzēstu rakstzīmi, nospiediet REDIAL/C.
- 4 Nospiediet MENU/OK, lai apstiprinātu.
↳ Iestatījums ir saglabāts.

Datuma un laika iestatīšana

Informāciju skatiet nodaļas "Lietošanas sākšana" sadaļā "Datuma un laika iestatīšana".

Displeja valodas iestatīšana

Piezīme

- Šī funkcija attiecas tikai uz modeļiem ar daudzvalodu atbalstu.
- Pieejamās valodas dažādās valstīs atšķiras.

- 1 Nospiediet MENU/OK.
- 2 Atlasiet [Tāl. iestat.] > [Valoda], pēc tam nospiediet MENU/OK, lai apstiprinātu.
- 3 Atlasiet valodu un nospiediet MENU/OK, lai apstiprinātu.
↳ Iestatījums ir saglabāts.

ECO+ režīms

Ja aktivizēts režīms ECO+, gaidstāves režīmā tiek novērsts starojums no klausules un bāzes stacijas.

- 1 Nospiediet MENU/OK.
- 2 Atlasiet [Tāl. iestat.] > [ECO+ režīms], pēc tam nospiediet MENU/OK, lai apstiprinātu.
- 3 Atlasiet [Ieslēgts]/[Izslēgts] un nospiediet MENU/OK, lai apstiprinātu.
↳ Iestatījums ir saglabāts.
↳ ECO+ pēc brīža tiek attēlots gaidstāves režīmā.

Piezīme

- Pārliedzieties, vai visas bāzes stacijā reģistrētās klausules ir M560/M565, lai funkcija ECO+ darbotos pareizi.
- Ja ir aktivizēts ECO+, gaidstāves laiks tiek samazināts. Tas notiek tādēļ, ka režīmā ECO+ bāzes stacija nepārraida signālu gaidstāves režīmā; klausulei biežāk jāuztver signāls no bāzes stacijas, lai noteiktu ienākošos zvanus vai citus pieprasījumus no bāzes stacijas. Tiek paildzināts arī laiks, kas klausulei nepieciešams, lai piekļūtu tādām funkcijām kā zvanu iestatīšana, zvanu žurnāls, lapošana un tālrunu grāmatas pārlūkošana. Klausule jūs nebrīdinās par savienojuma zudumu, ja notiek strāvas padeves pārtraukums vai izejat ārpus uztveres diapazona.



11 Tālruņa automātiskais atbildētājs

Piezīme

- Pieejams tikai modelim M565.

Tālrunī ir iekļauts automātiskais atbildētājs, kas ieraksta neatbildētos zvanus, ja atbildētājs ir ieslēgts. Automātiskajam atbildētājam var piekļūt attāli un mainīt iestatījumus, izmantojot automātiskā atbildētāja izvēlni klausulē.

Ieslēgt vai izslēgt automātisko atbildētāju.

- 1 Nospiediet  /  vai MENU/OK > [Autom. atbild.].
- 2 Atlasiet [Iesl./izsl.] > [Ieslēgts]/[Izslēgts], pēc tam nospiediet MENU/OK, lai apstiprinātu.
- 3 Atlasiet [Ierakstīt arī]/ [Tikai atbild.], kad ir ieslēgts autom. atbildētājs, pēc tam nospiediet MENU/OK, lai apstiprinātu.
↳ Iestatījums ir saglabāts.

Piezīme

- [Ierakstīt arī] nozīmē, ka notiek atbildēšana uz zvaniem un ziņojumu ierakstīšana. [Tikai atbild.] nozīmē, ka notiek tikai atbildēšana uz zvaniem, ziņojumi netiek ierakstīti.



↳ Iestatījums ir saglabāts.

Automātiskā atbildētāja valodas iestatīšana

Piezīme

- Šī funkcija attiecas tikai uz modeļiem ar daudzvalodu atbalstu.

Automātiskā atbildētāja valoda ir paziņojumu valoda.



- 1 Nospiediet  /  vai MENU/OK > [Autom. atbild.].
- 2 Atlasiet [Balss valoda] un nospiediet MENU/OK, lai apstiprinātu.
- 3 Atlasiet valodu un nospiediet MENU/OK, lai apstiprinātu.
↳ Iestatījums ir saglabāts.

Paziņojumi

Paziņojums ir ziņojums, ko zvanītājs dzird, kad automātiskais atbildētājs atbild uz zvanu. Automātiskajā atbildētājā ir divi iepriekš ierakstīti paziņojumi: [Ierakstīt arī] un [Tikai atbild.].

Paziņojuma ierakstīšana



Maksimālais paziņojuma ilgums, ko varat ierakstīt, ir 3 minūtes. No jauna ierakstītais paziņojums automātiski aizstāj veco paziņojumu.

- 1 Nospiediet  /  vai MENU/OK > [Autom. atbild.].
- 2 Atlasiet [Paziņošana] un nospiediet MENU/OK, lai apstiprinātu.
- 3 Atlasiet [Tikai atbild.] vai [Ierakstīt arī] un nospiediet MENU/OK, lai apstiprinātu.
- 4 Atlasiet [Ierakstīt] un nospiediet MENU/OK, lai apstiprinātu.
- 5 Pārliedzinieties, ka atrodaties tuvu mikrofonam, un pēc signāla sāciet ierakstīšanu.
- 6 Nospiediet MENU/OK, lai pārtrauktu ierakstīšanu, vai arī ierakstīšana tiek pārtraukta pēc 3 minūtēm.
↳ Klausulē varat noklausīties no jauna ierakstīto paziņojumu.

Piezīme

- Ierakstot paziņojumu, runājiet tuvu mikrofonam.



Paziņojuma klausīšanās

- 1 Nospiediet  /  vai MENU/OK > [Autom. atbild.].
- 2 Atlasiet [Paziņošana] un nospiediet MENU/OK, lai apstiprinātu.
- 3 Atlasiet [Tikai atbild.] vai [Ierakstīt arī] un nospiediet MENU/OK, lai apstiprinātu.
- 4 Atlasiet [Atskaņot] un nospiediet MENU/OK, lai apstiprinātu.
↳ Varat noklausīties pašreizējo paziņojumu.

Piezīme

- Paziņojumu vairs nevarat klausīties, ja atbildat uz ienākošo zvanu.

Noklusējuma paziņojuma atjaunošana

- 1 Nospiediet  /  vai MENU/OK > [Autom. atbild.].
- 2 Atlasiet [Paziņošana] un nospiediet MENU/OK, lai apstiprinātu.
- 3 Atlasiet [Ierakstīt arī] vai [Tikai atbild.] un nospiediet MENU/OK, lai apstiprinātu.
- 4 Atlasiet [Lietot noklus.] un nospiediet MENU/OK, lai apstiprinātu.
↳ Klausulē tiek parādīts apstiprinājuma pieprasījums.
- 5 Nospiediet MENU/OK, lai apstiprinātu.
↳ Noklusējuma paziņojums ir atjaunots.

Ienākošie ziņojumi







Katra ziņojuma maksimālais garums ir 3 minūtes. Kad tiek saņemti jauni ziņojumi, automātiskajā atbildētājā mirgo jauna ziņojuma indikators un klausulē tiek parādīts paziņojums.

Piezīme

- Ja pacelat klausuli, kad zvanītājs atstāj ziņojumu, ierakstīšana tiek pārtraukta un varat tieši runāt ar zvanītāju.
- Ja atmiņa ir pilna, automātiski tiek ieslēgts automātiskā atbildētāja režīms [Tikai atbild.]. Izdzēsiet vecos ziņojumus, lai saņemtu jaunus.

Ienākošā ziņojuma klausīšanās



Ienākošos ziņojumus var noklausīties to ierakstīšanas secībā.

- Ja ir jauni ziņojumi, nospiediet  / , lai klausītos. Ja nav jaunu ziņojumu, nospiediet  / , pēc tam nospiediet MENU/OK, lai klausītos vecos ziņojumus.
- Nospiediet MENU/OK > [Autom. atbild.] > [Atskaņot], pēc tam nospiediet MENU/OK, lai apstiprinātu.
 - ↳ Tiek atskaņoti jaunie ziņojumi. Ja nav neviena jauna ziņojuma, tiek atskaņoti vecie ziņojumi.
- Nospiediet REDIAL/C, lai pārtrauktu klausīšanos.
- Nospiediet MENU/OK, lai atvērtu opciju izvēlni.
- Nospiediet taustiņu  / , lai palielinātu/samazinātu skaļumu.

Ienākošā ziņojuma dzēšana

- 1 Klausoties ziņojumu, nospiediet MENU/OK, lai atvērtu opciju izvēlni.
- 2 Atlasiet [Dzēst] un nospiediet MENU/OK, lai apstiprinātu.
 - ↳ Pašreizējais ziņojums ir izdzēsts.

Visu veco ienākošo ziņojumu dzēšana



- 1 Nospiediet  /  vai MENU/OK > [Autom. atbild.] .
- 2 Atlasiet [Dzēst visu] un nospiediet MENU/OK, lai apstiprinātu.
 - ↳ Klausulē tiek parādīts apstiprinājuma pieprasījums.
- 3 Nospiediet MENU/OK, lai apstiprinātu.
 - ↳ Visi vecie ziņojumi ir neatgriezeniski izdzēsti.

Piezīme

- Varat izdzēst tikai izlasītos ziņojumus. Izdzēstos ziņojumus atgūt nav iespējams.

Zvana atlikšanas iestatīšana

Varat iestatīt, cik reizes zvana tālrunis, līdz uz zvānu atbild automātiskais atbildētājs.

- 1 Nospiediet  /  vai MENU/OK > [Autom. atbild.] .
- 2 Atlasiet [Zvana atlikš.] un nospiediet MENU/OK, lai apstiprinātu.
- 3 Atlasiet jaunu iestatījumu un nospiediet MENU/OK, lai apstiprinātu.
 - ↳ Iestatījums ir saglabāts.

Piezīme

- Lai šo funkciju varētu lietot, pārliecinieties, vai automātiskais atbildētājs ir ieslēgts.

Padoms

- Ja automātiskajam atbildētājam piekļūstat attāli, zvana atlikšanu ieteicams iestatīt režīmā [Ekonomija]. Tas ir ekonomisks ziņojumu pārvaldīšanas veids. Ja ir jauni ziņojumi, automātiskais atbildētājs atbild uz zvānu pēc 3 zvana signāliem; ja ziņojumu nav, tas atbild uz zvānu pēc 5 zvana signāliem.

Attālā piekļuve



Automātisko atbildētāju varat darbināt arī tad, ja neesat mājās. Vienkārši piezvaniet uz savu tālruni, izmantojot piezvaniet uz savu tālruni, izmantojot tālruni ar toņu numuru sastādīšanas funkciju, un ievadiet 4 ciparu PIN kodu.

Piezīme



- Attālās piekļuves PIN kods ir tāds pats kā sistēmas PIN kods. Iepriekš iestatītais PIN ir 0000.

Attālās piekļuves aktivizēšana/deaktivizēšana

Varat atļaut vai bloķēt attālo piekļuvi automātiskajam atbildētājam.

- 1 Nospiediet  /  vai MENU/OK > [Autom. atbild.].
- 2 Atlasiet [Attāl. piekļ.] un nospiediet MENU/OK, lai apstiprinātu.
- 3 Atlasiet [Aktivēt]/[Deaktivēt], pēc tam nospiediet MENU/OK, lai apstiprinātu.
↳ Iestatījums ir saglabāts.

PIN koda maiņa

- 1 Nospiediet  /  vai MENU/OK > [Autom. atbild.].
- 2 Atlasiet [Attāl. piekļ.] > [Mainīt PIN], pēc tam nospiediet MENU/OK, lai apstiprinātu.
- 3 Ievadiet veco PIN kodu un nospiediet MENU/OK, lai apstiprinātu.
- 4 Ievadiet jauno PIN kodu un nospiediet MENU/OK, lai apstiprinātu.
- 5 Vēlreiz ievadiet jauno PIN kodu un nospiediet MENU/OK, lai apstiprinātu.
↳ Iestatījums ir saglabāts.

Attāla piekļuve automātiskajam atbildētājam

- 1 Piezvaniet uz savu mājas numuru, izmantojot tālruni ar toņu numuru sastādīšanas funkciju.
- 2 Kad dzirdat paziņojumu, ievadiet #.
- 3 Ievadiet PIN kodu.
↳ Tagad varat piekļūt automātiskajam atbildētājam un klausīties jaunos ziņojumus.

Piezīme

- Jums ir 2 iespējas ievadīt pareizo PIN kodu, pirms saruna tiek pārtraukta.

- 4 Nospiediet taustiņu, lai izpildītu funkciju. Pieejamo funkciju sarakstu skatiet tālāk esošajā attālās piekļuves komandu tabulā.

Piezīme

- Ja nav neviena ziņojuma, saruna tiek pārtraukta automātiski, ja 8 sekunžu laikā netiek nospiests neviens taustiņš.

Attālās piekļuves komandas

Taustiņš	Funkcija
1	Klausīties iepriekšējo ziņojumu.
2	Klausīties ziņojumus.
3	Pārslēgt nākamo ziņojumu.
6	Dzēst pašreizējo ziņojumu.
7	Ieslēdziet automātisko atbildētāju (nav pieejams, klausoties ziņojumus).
8	Pārtraukt ziņojuma klausīšanos.
9	Izslēgt automātisko atbildētāju (nav pieejama, kad klausāties ziņojumus).

12 Konfid. režīms

Varat piekļūt konfid. režīma izvēlne, lai bloķētu ienākošos un izejošos zvanus.

Zvanu aizliegšana (bloķēt izejošos zvanus)

Varat bloķēt izejošos zvanus uz numuriem, piemēram, ārvalstu zvanus vai nevēlamus zvanus uzziņu dienestiem, aizliedzot zvanus, kas sākas ar noteiktiem cipariem. Varat izveidot 2 numuru kopas ar maksimāli 4 cipariem katrai numuru kopai. Ja veicat zvanu uz numuru, kas sākas ar vienu no šīm 2 numuru kopām, izejošais zvans tiek aizliegts.

Izejošo zvanu bloķēšanas režīma aktivizēšana/deaktivizēšana

- 1 Nospiediet MENU/OK.
- 2 Atlasiet [Konfid. režīms] un nospiediet MENU/OK, lai apstiprinātu.
- 3 Ievadiet konfidencialitātes režīma PIN/ieejas kodu. Noklusējuma PIN/ieejas kods ir 0000. Pēc tam nospiediet MENU/OK, lai apstiprinātu.
- 4 Atlasiet [Bloķēt izej.] > [Aizliegš. rež.] > [Ieslēgts]/[Izslēgts], pēc tam nospiediet MENU/OK, lai apstiprinātu.
↳ Iestatījums ir saglabāts.

Jaunu numuru pievienošana izejošo zvanu bloķēšanas sarakstā

- 1 Nospiediet MENU/OK.
- 2 Atlasiet [Konfid. režīms] un nospiediet MENU/OK, lai apstiprinātu.
- 3 Ievadiet konfidencialitātes režīma PIN/ieejas kodu. Noklusējuma PIN ir 0000. Pēc tam nospiediet MENU/OK, lai apstiprinātu.
- 4 Atlasiet [Bloķēt izej.] > [Nr. aizliegš.], pēc tam nospiediet MENU/OK, lai apstiprinātu.
- 5 Sarakstā atlasiet numuru, pēc tam nospiediet MENU/OK, lai apstiprinātu.
- 6 Rediģējiet numuru, pēc tam nospiediet MENU/OK, lai apstiprinātu.
↳ Iestatījums ir saglabāts.

Ienākošo zvanu bloķēšana

Varat ievietot numurus melnajā sarakstā, lai bloķētu ienākošos zvanus no noteiktiem nevēlamiem numuriem. Varat izveidot 24 numuru kopas ar maksimāli 4 cipariem katrai numuru kopai. Ja ir ienākošs zvans, kas sākas ar kādu no šīm 4 ciparu kopām, zvana signāls tiks atslēgts.

Piemērs:

Bloķētais numurs = 0123

Ienākošā zvana numurus = 0123456789

Zvans ir bloķēts.

Bloķētais numurs = 23456789

Ienākošā zvana numurus =

03123456789

Zvans nav bloķēts.

Piezīme

- Pirms šīs funkcijas lietošanas pārliecinieties, vai abonējat zvanītāja ID pakalpojumu.
- Kontaktpersonas vārds tālruņa grāmatā netiks attēlots, ja šis kontaktpersonas numurs atbilst melnajā sarakstā saglabātajam ierakstam.

Melnā saraksta aktivizēšana/deaktivizēšana

- 1 Nospiediet MENU/OK.
- 2 Atlasiet [Konfid. režīms] un nospiediet MENU/OK, lai apstiprinātu.
- 3 Ievadiet konfidencialitātes režīma PIN/ieejas kodu. Noklusējuma PIN ir 0000. Pēc tam nospiediet MENU/OK, lai apstiprinātu.
- 4 Atlasiet [Bloķēt ienāk.] > [Bloķ. Režīms] > [Ieslēgts]/[Izslēgts], pēc tam nospiediet MENU/OK, lai apstiprinātu.
↳ Iestatījums ir saglabāts.

Melnā saraksta numuru pievienošana

- 1 Nospiediet MENU/OK.
- 2 Atlasiet [Konfid. režīms] un nospiediet MENU/OK, lai apstiprinātu.
- 3 Ievadiet konfidencialitātes režīma PIN/ieejas kodu. Noklusējuma PIN ir 0000. Pēc tam nospiediet MENU/OK, lai apstiprinātu.
- 4 Atlasiet [Bloķēt ienāk.] > [Bloķēt numuru], pēc tam nospiediet MENU/OK, lai apstiprinātu.
- 5 Ievadiet numuru, pēc tam nospiediet MENU/OK, lai apstiprinātu.
↳ Iestatījums ir saglabāts.

Privātuma režīma PIN/ieejas koda maiņa

- 1 Nospiediet MENU/OK.
- 2 Atlasiet [Konfid. režīms] un nospiediet MENU/OK, lai apstiprinātu.
- 3 Ievadiet veco PIN/ieejas kodu. Noklusējuma PIN ir 0000. Pēc tam nospiediet MENU/OK, lai apstiprinātu.
- 4 Atlasiet [Mainīt PIN] un nospiediet MENU/OK, lai apstiprinātu.
- 5 Ievadiet jauno PIN/ieejas kodu, pēc tam nospiediet MENU/OK, lai apstiprinātu.
- 6 Vēlreiz ievadiet jauno PIN/ieejas kodu, pēc tam nospiediet MENU/OK, lai apstiprinātu.
↳ Iestatījums ir saglabāts.

13 Pakalpojumi

Tālrunis atbalsta vairākas funkcijas, kas palīdz pārvaldīt zvanus.

Zvanu saraksta tips

Varat iestatīt, vai zvanu žurnālā varat redzēt visus ienākošos zvanus vai neatbildētos zvanus.

Piezīme

- Šī funkcija ir atkarīga no valsts.

Zvanu saraksta tipa iestatīšana

- 1 Nospiediet MENU/OK.
- 2 Atlasiet [Pakalpojumi] > [Zv. sar. veids], pēc tam nospiediet MENU/OK, lai apstiprinātu.
- 3 Atlasiet opciju un nospiediet MENU/OK, lai apstiprinātu.

Automātiskais konferences zvans

Lai pievienotos ārējam zvanam ar citu klausuli, nospiediet .

Piezīme

- Šī funkcija ir pieejama tikai modeļiem ar vairākām klausulēm.

Automātiskā konferences zvana aktivizēšana/deaktivizēšana

- 1 Nospiediet MENU/OK.
- 2 Atlasiet [Pakalpojumi] > [Konference], pēc tam nospiediet MENU/OK, lai apstiprinātu.
- 3 Atlasiet [Automātiski]/[Izslēgts], pēc tam nospiediet MENU/OK, lai apstiprinātu.
↳ Iestatījums ir saglabāts.

Zvanītāja ID/AOH

Varat iestatīt klausuli, lai ienākošā zvana laikā saņemtu un attēlotu zvanītāja informāciju.

Zvanītāja displeja informācijas aktivizēšana/deaktivizēšana

- 1 Nospiediet MENU/OK.
- 2 Atlasiet [Pakalpojumi] > [Caller ID/AOH], pēc tam nospiediet MENU/OK, lai apstiprinātu.
- 3 Atlasiet [Automātiski]/[AOH iesl.]/[AOH izsl.], pēc tam nospiediet MENU/OK, lai apstiprinātu.
↳ Iestatījums ir saglabāts.

Zvanītāja numura garuma iestatīšana

- 1 Nospiediet MENU/OK.
- 2 Atlasiet [Pakalpojumi] > [Caller ID/AOH] > [Zv. ID cipari], pēc tam nospiediet MENU/OK, lai apstiprinātu.
- 3 Atlasiet jaunu iestatījumu un nospiediet MENU/OK, lai apstiprinātu.
↳ Iestatījums ir saglabāts.

Automātiskais prefikss

Šī funkcija pārbauda un formatē izejošā zvana numuru, pirms tas tiek izsaukts. Prefiksa numurs var aizstāt noteikšanas numuru, kas iestatīts izvēlnē. Piemēram, varat iestatīt 604 kā noteikšanas numuru un 1250 kā prefiksu. Ja sastādāt numuru, piemēram, 6043338888, tālrunis izsaukšanas laikā maina numuru uz 12503338888.

Piezīme

- Noteikšanas numura maksimālais garums ir 5 cipari. Automātiskā prefiksa numura maksimālais garums ir 10 cipari.
- Šī funkcija ir atkarīga no valsts.

Automātiskā prefiksa iestatīšana

- 1 Nospiediet MENU/OK.
- 2 Atlasiet [Pakalpojumi] > [Aut. prefikss], pēc tam nospiediet MENU/OK, lai apstiprinātu.
- 3 Ievadiet noteikšanas numuru, pēc tam nospiediet MENU/OK, lai apstiprinātu.
- 4 Ievadiet prefiksa numuru, pēc tam nospiediet MENU/OK, lai apstiprinātu.
↳ Iestatījums ir saglabāts.

Piezīme

- Lai ievadītu pauzi, nospiediet un turiet taustiņu #*#.
- Ja ir iestatīts prefiksa numurs un noteikšanas numurs atstāts tukšs, prefiksa numurs tiek pievienots visiem izejošajiem zvaniem.
- Šī funkcija nav pieejama, ja sastādītais numurs sākas ar * un #.

Atzvanišanas laika iestatīšana

Lai varētu atbildēt uz otru zvanu, vispirms pareizi jāiestata atzvanišanas laiks. Parasti tālrunī atzvanišanas laiks jau ir iepriekš iestatīts. Varat atlasīt vienu no 3 opcijām: [Īss], [Vidējs] un [Garš]. Pieejamo opciju skaits var mainīties atkarībā no valsts. Detalizētu informāciju jautājiet savam pakalpojumu sniedzējam.

- 1 Nospiediet MENU/OK.
- 2 Atlasiet [Pakalpojumi] > [Atzvan. laiks], pēc tam nospiediet MENU/OK, lai apstiprinātu.
- 3 Atlasiet opciju un nospiediet MENU/OK, lai apstiprinātu.
↳ Iestatījums ir saglabāts.

Numuru sastādīšanas režīms

Piezīme

- Šī funkcija attiecas tikai uz modeļiem, kas atbalsta gan toņu, gan impulsu režīmu.

Numuru sastādīšanas režīms ir jūsu valstī lietotais telefona signāls. Tālrunis atbalsta toņu (DTMF) un impulsu (rotācijas) numuru sastādīšanas režīmu. Lai iegūtu detalizētu informāciju, sazinieties ar pakalpojumu sniedzēju.

Numuru sastādīšanas režīma iestatīšana

- 1 Nospiediet MENU/OK.
- 2 Atlasiet [Pakalpojumi] > [Nr. sast. rež.] un nospiediet MENU/OK, lai apstiprinātu.
- 3 Atlasiet numuru sastādīšanas režīmu un nospiediet MENU/OK, lai apstiprinātu.
↳ Iestatījums ir saglabāts.

Piezīme

- Ja tālrunis ir impulsu numuru sastādīšanas režīmā, zvana laikā nospiediet taustiņu *INT*, lai ieslēgtu īslaicīgo toņu režīmu. Šī zvana laikā ievadītie cipari tiek nosūtīti kā toņu signāli.

Automātiskais pulkstenis

Piezīme

- Pakalpojuma pieejamība atkarīga no tīkla.
- Pirms šīs funkcijas lietošanas pārliecinieties, vai abonējat zvanītāja ID pakalpojumu.

Tas automātiski sinhronizē datumu un laiku tālrunī ar publisko komutējamo telefonu tīklu (PSTN). Lai sinhronizētu datumu, jābūt iestatītam pašreizējam gadam.

- 1 Nospiediet MENU/OK.
- 2 Atlasiet [Pakalpojumi] > [Autom. pulkst.], pēc tam nospiediet MENU/OK, lai apstiprinātu.
- 3 Atlasiet [Ieslēgts]/[Izslēgts]. Nospiediet MENU/OK.
↳ Iestatījums ir saglabāts.

Papildu klausuļu reģistrēšana

Bāzes stacijā varat reģistrēt papildu klausules. Bāzes stacijā var reģistrēt maksimums 4 klausules.

- 1 Reģistrējiet klausuli šādi:
 - Ja klausules statuss ir [Reģistr. noņ.], nospiediet MENU/OK.
 - Ja klausules statuss ir [Meklē...] un [Nav pieejams], nospiediet MENU/OK > [Pakalpojumi] > [Reģistrēt] > MENU/OK.
- 2 Nospiediet un 10 sekundes turiet bāzes stacijas taustiņu **•**).
- 3 Ievadiet sistēmas PIN. Nospiediet REDIAL/C, lai veiktu labojumus. Pēc tam nospiediet MENU/OK, lai apstiprinātu PIN.
↳ Reģistrācija tiek pabeigta mazāk nekā 2 minūšu laikā. Bāzes stacija klausulei automātiski piešķir klausules numuru.

Piezīme

- Ja PIN nav pareizs vai bāzes stacija nav atrasta noteiktā laika periodā, tiek parādīts ziņojums klausulē.
- Ja reģistrācija neizdodas, atvienojiet strāvas adapteri no bāzes stacijas un pievienojiet atpakaļ. Uzgaidiet 15 sekundes, pēc tam atkārtojiet reģistrācijas procedūru.
- Iepriekš iestatītais PIN ir 0000. To nevar mainīt.

Klausuļu reģistrācijas noņemšana

- 1 Nospiediet MENU/OK.
- 2 Atlasiet [Pakalpojumi] > [Noņ.
reģistr.], pēc tam nospiediet
MENU/OK, lai apstiprinātu.
- 3 Ievadiet sistēmas PIN. (Iepriekš
iestatītais PIN ir 0000). Nospiediet
REDIAL/C, lai dzēstu numuru.
- 4 Atlasiet klausuli, kurai jānoņem
reģistrācija.
- 5 Nospiediet MENU/OK, lai
apstiprinātu.
↳ Klausules reģistrācija ir noņemta.

Padoms

- Klausules nosaukums gaidstāves režīmā ir attēlots blakus klausules nosaukumam.

Piezīme

- Klausule nevar pati sev noņemt reģistrāciju.

Noklusējuma iestatījumu atjaunošana

Varat atiestatīt tālruņa iestatījumus uz sākotnējiem rūpnīcas iestatījumiem.

- 1 Nospiediet MENU/OK.
- 2 Atlasiet [Pakalpojumi] > [Atiestatīt],
pēc tam nospiediet MENU/OK, lai
apstiprinātu.
↳ Klausulē tiek parādīts
apstiprinājuma pieprasījums.
- 3 Nospiediet MENU/OK, lai
apstiprinātu.
↳ Visi iestatījumi (izņemot tālruņu
grāmatu un tiešās piekļuves
taustiņu informāciju) ir atiestatīti.

14 Tehniskie rādītāji

Vispārīgā specifikācija un funkcijas

- Sarunu laiks: 16 stundas
- Gaidstāves laiks: 250 stundas
- Diapazons iekštelpās: 50 metri
- Diapazons ārpus telpām: 300 metri
- Tālruņu grāmatas saraksts ar 100 ierakstiem
- Numuru atkārtošanas saraksts ar 20 ierakstiem
- Zvanu žurnāls ar 50 ierakstiem
- Automātiskais atbildētājs ar ierakstīšanas laiku līdz 30 minūtēm
- Zvanītāja identificēšanas standarta atbalsts: FSK, DTMF

Baterija

- Philips: 2 x AAA Ni-MH 1,2 V 500 mAh uzlādējamās baterijas

Barošanas adapteris

Bāzes stacija un lādētājs

- Tenpao: S003GV0600050, ieeja: 100–240 V~, 50/60 Hz 150 mA, izeja: 6 V līdzstrāva 500 mA

RF izvades jauda

- < 24 dBm

Frekvenču josla

- 1880 MHz ~ 1900 MHz

Energijas patēriņš

- Energijas patēriņš gaidstāves režīmā: ap 0,7 W (M560); 0,75 W (M565)

Svars un izmēri

- Klausule: 132 grammi
213 x 50 x 44 mm (augstums x platums x dziļums)
- Bāzes stacija: 86 grammi
35 x 215 x 50 mm (augstums x platums x dziļums)
- Lādētājs: 72 grammi
35 x 215 x 50 mm (augstums x platums x dziļums)

15 Paziņojums

Atbilstības deklarācija

Ar šo Gibson Innovations paziņo, ka šis izstrādājums atbilst Direktīvas 2014/53/EU svarīgākajām prasībām un citiem būtiskiem noteikumiem. Atbilstības deklarācija pieejama vietnē www.p4c.philips.com.

GAP standarta atbilstība

GAP standarts garantē, ka visas DECT™ GAP klausules un bāzes stacijas atbilst minimālajam darbības standartam neatkarīgi no ražotāja. Klausule un bāzes stacija atbilst GAP standartam; tas nozīmē, ka ir garantētas minimālās funkcijas: klausules reģistrēšana, līnijas aizņemšana, zvanišana un zvana saņemšana. Ja izstrādājumu izmantojat ar citu ražotāju izstrādājumiem, papildu funkcijas, iespējams, nav pieejamas. Lai reģistrētu un izmantotu šo klausuli ar cita ražotāja GAP atbilstīgu bāzes staciju, vispirms izpildiet procedūru, kas aprakstīta ražotāja instrukcijā, pēc tam izpildiet klausules reģistrācijas procedūru, kas aprakstīta šajā rokasgrāmatā. Lai bāzes stacijā reģistrētu cita ražotāja klausuli, iestatiet bāzes staciju reģistrācijas režīmā un izpildiet procedūru, kas aprakstīta klausules ražotāja instrukcijā.

Atbilstība EMF

Šis produkts atbilst visiem piemērojamiem standartiem un

noteikumiem, kas attiecas uz elektromagnētisko lauku iedarbību.

Veco produktu un bateriju utilizācija



Jūsu produkts ir konstruēts un izgatavots no augstas kvalitātes materiāliem un sastāvdaļām, kuras ir iespējams pārstrādāt un izmantot atkārtoti.



Šis simbols uz produkta nozīmē, ka uz šo produktu attiecas Eiropas direktīva 2012/19/EU.



Šis simbols nozīmē, ka šajā produktā ir iekļautas baterijas, uz kurām attiecas Eiropas direktīva 2013/56/EU un kuras nedrīkst izmest kopā ar parastiem sadzīves atkritumiem.

Lūdzu, uzziniet par elektrisko un elektronisko produktu un bateriju vietējo atsevišķo savākšanas sistēmu. Ievērojiet vietējos likumus un nekad neatbrīvojieties no produkta un baterijām kopā ar parastiem sadzīves atkritumiem. Pareiza veco produktu un bateriju utilizācija palīdz novērst negatīvu ietekmi uz vidi un cilvēku veselību.

Vienreizējās lietošanas bateriju izņemšana

Lai izņemtu vienreizlietojamās baterijas, skatiet sadaļu "Bieži uzdotie jautājumi".



Ja produkts ir marķēts ar šo logotipu, tas nozīmē, ka attiecīgās valsts otrreizējās izejvielu pārstrādes sistēmā ir samaksāta atbilstoša nodeva.

Vides informācija

Produkta iepakojumā nav izmantoti lieki iepakojuma elementi. Centāties izmantot tādu iepakojumu, lai to varētu sadalīt trīs materiālu grupās: kartons (kārba), putu polistirols (polsterējums) un polietilēns (maisīni, putuplasta aizsargloksne).

Produkts veidots no materiāliem, ko var pārstrādāt un lietot otrreizēji, ja to izjauc specializētā uzņēmumā.

Lūdzu, ievērojiet vietējos noteikumus par atbrīvošanos no iepakojuma materiāliem, izlietotām baterijām un vecām ierīcēm.

16 Bieži uzdotie jautājumi

Ekrānā nav redzamas signāla joslas.

- Klausule ir ārpus uztveršanas zonas. Pārvietojiet to tuvāk bāzes stacijai.
- Ja klausulē parādās [Reģistr. non.], reģistrējiet to.



Padoms

- Papildinformāciju skatiet nodaļas "Pakalpojumi" sadaļā "Papildu klausuļu reģistrēšana".

Kā rīkoties, ja neizdodas savienot pāri (reģistrēt) papildu klausules bāzes stacijā?

Bāzes stacijas atmiņa ir pilna. Noņemiet reģistrāciju klausulēm, ko nelietojat, un mēģiniet vēlreiz.



Padoms

- Papildinformāciju skatiet nodaļas "Pakalpojumi" sadaļā "Klausuļu reģistrācijas noņemšana".

Mana klausule atrodas meklēšanas statusā vai nav pieejama, kā rīkoties?

- Pārlicinieties, vai bāzes stacijai ir strāvas padeve.
- Pārvietojiet klausuli tuvāk bāzes stacijai.
- Reģistrējiet klausuli bāzes stacijā.

Diapazons ir neliels. Kā es varu to uzlabot?

Diapazons ir atkarīgs no apkārtējās vides, piemēram, elektriskajām ierīcēm vai sienām.

- Pārvietojiet bāzes staciju uz citu stūri/telpu.
- Pārvietojiet bāzes staciju projām no tuvumā esošajām elektriskajām ierīcēm, kas var ietekmēt diapazonu (piemēram, maršrutētājiem, TV, radio u.c.).
- Nenovietojiet bāzes staciju uz metāla galda vai metāla virsmas.

Kā rīkoties, ja esmu izvēlējis nepareizu valodu, ko nevaru izlasīt?

- 1 Nospiediet , lai pārietu atpakaļ uz gaidstāves ekrānu.
- 2 Nospiediet MENU/OK, lai atvērtu galvenās izvēlnes ekrānu.
- 3 Ekrānā redzams viens no šiem tekstiem:

Настр. телеф. > Язык

Phone setup > Language

Налаштув. тел. > Мова

Tel. nustat. > Kalba

Telef. seadis. > Keel

Tālr. iestat. > Valoda

- 4 Atlasiet, lai piekļūtu valodas opcijām.

- 5 Atlasiet savu valodu.

Iepazīšanās ekrānā esmu izvēlējis nepareizu valsti, kā rīkoties?

Atiestatiet tālrūņa iestatījumus uz sākotnējiem rūpnīcas iestatījumiem (skatiet 'Noklusējuma iestatījumu atjaunošana' lpp. 31).

Nav zvana signāla/nav brīvas līnijas.

- Pārbaudiet tālruņa savienojumus.
- Klausule ir ārpus uztveršanas zonas. Pārvietojiet to tuvāk bāzes stacijai.
- Klausules statuss ir [Meklē...] vai [Nav pieejams]. Reģistrējiet klausuli bāzes stacijā.

Nav dokošanas skaņas.

- Klausule nav pareizi ielikta bāzes stacijā/lādētājā.
- Lādēšanas kontakti ir netīri. Vispirms atvienojiet barošanas avotu, pēc tam notīriet kontaktus ar mitru drānu.

Kā rīkoties, ja nevar mainīt balss pasta iestatījumus?

Balss pasta pakalpojumu pārvalda pakalpojumu sniedzējs, nevis tālrunis. Lai mainītu iestatījumus, sazinieties ar savu pakalpojumu sniedzēju.

Klausule lādētājā netiek uzlādēta, vai baterijas izlādējas pārāk ātri.

- Pārliecinieties, vai baterijas ir ievietotas pareizi.
- Pārliecinieties, vai klausule ir pareizi ielikta lādētājā. Ja dokošanas signāls ir ieslēgts, tas tiek atskaņots, ievietojot klausuli lādētājā.
- Lādēšanas kontakti ir netīri. Vispirms atvienojiet barošanas avotu, pēc tam notīriet kontaktus ar mitru drānu.
- Baterijas nav pilnībā uzlādētas. Atstājiet klausuli lādētājā vismaz 8 stundas vai līdz baterijas ikona uz klausules beidz mirgot un josla ir pilnībā aizpildīta.
- Baterijas ir vecas vai bojātas. Iegādājieties jaunas baterijas ar tādām pašām specifikācijām un nomainiet. Lai noņemtu bateriju vāciņu, skatiet šajā attēlā sniegtās instrukcijas.

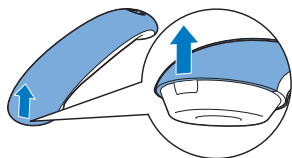

Nav rādījuma.

- Pārliecinieties, vai baterijas ir uzlādētas.
- Pārliecinieties, vai ir strāvas padeve un vai tālrunis ir pievienots.

Slikta skaņa (sprakšķi, atbalss u. tml.).

- Klausule ir gandrīz ārpus uztveršanas zonas. Pārvietojiet to tuvāk bāzes stacijai.
- Tālrunis uztver traucējumus no tuvumā esošām elektroierīcēm. Pārvietojiet bāzes staciju tālāk no elektroierīcēm.
- Tālrunis atrodas vietā, kur ir biezas sienas. Pārvietojiet bāzes staciju prom no šīs vietas.
- Tālrunim ir traucējumi no DSL (digitālā abonementa līnijas) savienojuma. Uzstādiet DSL filtru, lai novērstu traucējumus. Saņemiet ar DSL filtra pakalpojumu sniedzēju.

Klausule nezvana.

- Pārliecinieties, vai ir ieslēgts klausules zvana signāls.
- Pārliecinieties, vai klausule ir reģistrēta bāzes stacijā.

Ekrānā nav redzams zvanītāja ID.

- Pakalpojums nav aktivizēts. Saņemiet ar pakalpojumu sniedzēju.
- Zvanītāja informācija ir slēpta vai nav pieejama.

Klausule nevar attēlot rakstzīmes * un #.

Rakstzīmes * un # attiecīgi parādās kā mazais "n" un mazais "o" LCD displejā. Tā ir normāla parādība, ko nosaka displeja 2. rindas 7. segments (rakstzīmes pieejamas uz šīm 4 pogām:

*INT UN #A/A).

Piezīme

- Ja iepriekš aprakstītie risinājumi nelīdz, atvienojiet barošanas avotu gan no klausules, gan bāzes stacijas. Pēc 1 minūtes mēģiniet vēlreiz.

17 Pielikums

Teksta un numuru ievades tabulas

Taustiņš	Lielie burti (angļu/franču/vācu/itāliešu/turku/portugāļu/spāņu/holandiešu/dāņu/somu/norvēģu/zviedru/rumāņu/poļu/čehu/ungāru/slovāku/slovēņu/horvātu/lietuviešu/igauņu/latviešu/bulgāru valoda)
0	Atstarpe . 0 , / ; " ' ! ; ? ; * + - % \ ^ ~
1	1 @ _ # = < > () & € £ \$ ¥ [] { } ¢ § ...
2	A B C 2 Ā Ă Ä Å Æ Á Ā Æ Ā Ā Ā Ā Ç Ć
3	D E F 3 È É Ê Ë Ì Í Î Ï Δ Φ
4	G H I 4 Ģ Ħ Í Ĵ Ĭ Ī Ĵ
5	J K L 5 Λ
6	M N O 6 Ñ Ó Ô Õ Ö
7	P Q R S 7 Š Š Π Θ Σ
8	T U V 8 Û Ü Ū Ū Ū
9	W X Y Z 9 Ø Ω Ξ Ψ Ž

Taustiņš	Mazie burti (angļu/franču/vācu/itāļu/turku/portugāļu/spāņu/holandiešu/dāņu/somu/norvēģu/zviedru valoda)
0	Atstarpe . 0 , / ; " ' ! ; ? ; * + - % \ ^ ~
1	1 @ _ # = < > () & € £ \$ ¥ [] { } ¢ § ...
2	a b c 2 à â ä æ á ã ä å ã ç ĉ
3	d e f 3 è é ê ë è é ě ē Δ Φ
4	g h i 4 ģ ħ í ĵ ĭ ĳ Γ
5	j k l 5 λ

6	m n o 6 ñ ó ô õ ö ò
7	p q r s 7 β ș ș Π Θ Σ
8	t u v 8 ù ú û ü ū ū μ
9	w x y z 9 ø Ω Ξ Ψ ž
Taustiņš	Lielie burti (krievu un ukraiņu valoda)
0	Atstarpe . 0 , / ; " ' ! ; ? ; * + - % \ ^ ~
1	1 @ _ # = < > () & € £ \$ ¥ [] { } ¢ § ...
2	А Б В Г 2 Г А В С Æ Ä Å Ç
3	Д Е Ё Ж 3 З Е Д Е Ф Ё Δ Φ
4	И Й К Л 4 І І Г Н І Г
5	М Н О П 5 J K L Λ
6	Р С Т У 6 М N O Ñ Ö
7	Ф Х Ц 7 P Q R S Π Θ Σ Β
8	Ш Щ Ъ Ы 8 Т U V Ū
9	Ь Э Ю Я 9 W X Y Z Ø Ω Ξ Ψ

Taustiņš	Mazie burti (krievu un ukraiņu valoda)
0	Atstarpe . 0 , / ; " ' ! ; ? ; * + - % \ ^ ~
1	1 @ _ # = < > () & € £ \$ ¥ [] { } ¢ § ...
2	а б в г 2 г а б с ã æ ä å ç
3	д е ё ж 3 з е д е ф ё Δ Φ
4	и й к л 4 і і г н і г
5	м н о п 5 j k l λ
6	р с т у 6 м n o ñ ö ò
7	ф х ц ч 7 p q r s Π Θ Σ Β
8	ш щ ъ ы 8 t u v ū ū
9	ь э ю я 9 w x y z ø Ω Ξ Ψ



2016 © Gibson Innovations Limited. Visas tiesības paturētas.
Šo produktu ir izgatavojis un pārdod uzņēmums Gibson Innovations Ltd., un
Gibson Innovations Ltd. ir garantijas nodrošinātājs attiecībā uz šo produktu.
Philips un Philips Shield Emblem ir reģistrētas Koninklijke Philips N.V preču zīmes,
un tiek lietotas saskaņā ar Koninklijke Philips Electronics N.V. izdotu licenci.

UM_M560_M565_51_LV_V1.0
WK1618

