

Vienmēr šeit, lai jums palīdzētu

Reģistrējiet savu preci un saņemiet atbalstu
www.philips.com/welcome

DS1155

Jautājumi?
Sazinieties
ar Philips



Lietošanas instrukcija

PHILIPS

Satura rādītājs

1. Svarīgi	3
Drošība.....	3
2. Jūsu skaļrunis ar dock pieslēgvietu.....	4
Ievads.....	4
Iepakojuma saturs	4
Galvenās ierīces pārskats	4
3. Darbības uzsākšana	5
Barošanas padeve	5
Pulksteņa laika noregulēšana	5
Ieslēgšana	5
4. Atskaņošana	6
Atskaņošana no iPod/iPhone.....	6
Mobilā tālruņa uzlāde	6
Skaļuma regulēšana	7
Spilgtuma regulēšana.....	7
5. Informācija par precī	8
Specifikācijas.....	8
6. Darbības traucējumu novēršana.....	9
7. Jūsu ievērbai	10

1. Svarīgi

Drošība

Svarīgi drošības norādījumi

- Ievērojiet visus brīdinājumus.
- Izpildiet visus norādījumus.
- Nelietojiet ierīci ūdens tuvumā.
- Tiriet tikai ar sausu drāniņu.
- Nenobloķējiet ventilācijas atveres. Uzstādiet atbilstoši ražotāja norādījumiem.
- Neuzstādiet karstuma avotu tuvumā, piemēram, netālu no radiatora, sildītāja, krāsns vai citas ierīces (ieskaitot pastiprinātājus), kas rada siltumu.
- Novietojiet barošanas vadu tā, lai tas būtu pasargāts no samīšanas, saspiešanas vai cita veida deformācijas, it īpaši pie kontaktdakšas, sienas rozetes, sadalītāja, kā arī vietā, kur vads savienots ar pašu ierīci.
- Lietojiet tikai tos piederumus/aksesuārus, ko norādījis ražotājs.
- Pērkona negaisa laikā, kā arī, ja paredzat, ka ierīce ilgāku laiku netiks lietota, atvienojiet to no barošanas padeves.
- Ierīces apkopi un remontu uzticiet tikai kvalificētam servisa centra personālam. Apkope un remonts nepieciešami tad, ja ierīce jebkādā veidā ir bojāta, piemēram, ir bojāts barošanas vads vai kontaktdakša, uz ierīces ir uzlijis ūdens vai tajā ir iekritis kāds priekšmets, ierīce ir tikusi pakļauta lietus vai mitruma iedarbībai, tā nedarbojas, kā vajadzētu, vai arī tā ir nokritusi zemē.
- Ierīci nedrīkst apšļakstīt vai apliet ar nekādiem šķidrumiem.

- Nenovietojiet uz ierīces nekādus priekšmetus, kas var to apdraudēt (piemēram, ar šķidrumu pildītus traukus, aizdegas sveces).
- Gadījumā, ja ierīces atvienošanai no elektrotīkla tiek izmantota adaptera kontaktdakša, tad šai atvienošanas ierīcei ir jābūt darba kārtībā, viegli pieejamai un ērti izraujamai no elektrotīkla rozetes.



Brīdinājums

- Nekad nenoņemiet ierīces korpusu.
- Neeljoiot nevienu no šīs ierīces daļām.
- Nekad novietojiet šo ierīci uz citām elektriskajām ierīcēm.
- Nenovietojiet ierīci tiešā saules gaismā, atklātas liesmas vai karstuma avotu tuvumā.
- Nodrošiniet, lai jūs vienmēr varētu viegli piekļūt barošanas vadam, kontaktdakšai vai adapterim, lai vajadzības gadījumā atvienotu ierīci no elektrotīkla.

2. Jūsu skaļrunis ar dock pieslēgvietu

Apsveicam ar jūsu pirkumu un laipni lūdzam Philips! Lai pilnībā izmantotu atbalstu, ko piedāvā Philips, reģistrējiet savu preci www.philips.com/welcome.

Ievads

Ar šo skaļruni ar dock pieslēgvietu jūs varat:

- iestatīt pulksteņa laiku;
- klausīties mūziku no sava iPod/iPhone.

Iepakojuma saturs

Pārbaudiet un atpazīstiet iepakojuma saturu:

- Galvenā ierīce;
- 1 x maiņstrāvas barošanas adapteris;
- Īsā lietošanas pamācība;
- Drošības un paziņojumu informācijas lapa.

Galvenās ierīces pārskats

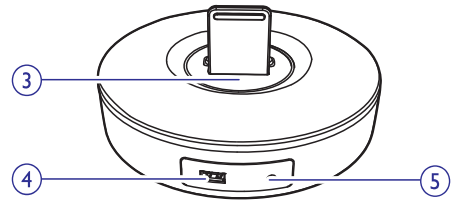
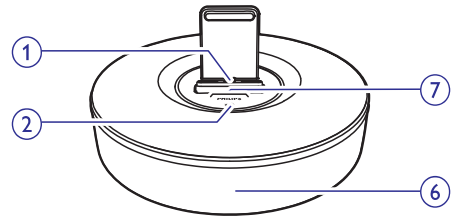

1. Dock pieslēgvietā iPod/iPhone

2. * ☀

- Regulēt apakšējās gaismīņas spilgtumu.

3. CLOCK (Pulkstenis)

- Regulēt displeja spilgtumu.
- Nospieš turēt nospieš, lai iestatītu pulksteņa laiku.

4.

- Uzlādēt mobilo tālruni, izmantojot USB kabeli.

5. DC IN

- Pievienot maiņstrāvas barošanas adapteri.

6. Displejs

7. +/-

- Regulēt skaļumu.

3. Darbības uzsākšana

Šajā nodaļā sniegtos norādījumus vienmēr izpildiet noteiktajā secībā.

Sazinoties ar Philips, jums tiks pajautāti šīs ierīces modeļa un sērijas numuri. Modeļa un sērijas numuri ir norādīti identifikācijas datu plāksnītē šīs ierīces apakšā. Pierakstiet šos numurus šeit:

Modeļa Nr. _____

Sērijas Nr. _____

Barošanas padeve

! Brīdinājums

- Ierīces bojājuma risks! Pārļiecinieties, vai elektrotīkla spriegums atbilst spriegumam, kas ir norādīts ierīces aizmugurē.
- Elektriskās strāvas trieciena risks! Atvienojot maiņstrāvas barošanas adapteri, vienmēr izvelciet kontaktdakšu no rozetes. Nekad nevelciet aiz barošanas vada.
- Pirms pievienot maiņstrāvas barošanas adapteri, pārļiecinieties, vai ir veikti citi nepieciešamie savienojumi.

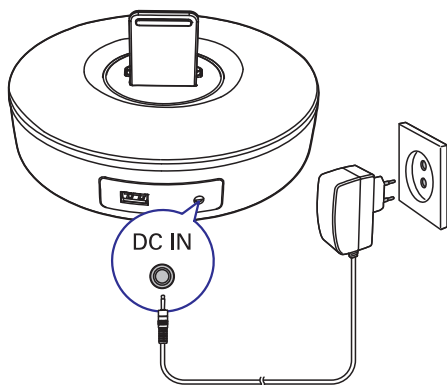

Pulksteņa laika noregulēšana

1. Lai piekļūtu pulksteņa laika iestatīšanas režīmam, gaidstāves režīmā nospiediet un turiet nospiestu taustiņu **CLOCK**.
↳ Displejā tiek parādīts **[24H]** vai **[12H]** laika formāts.
2. Spiediet taustiņus +/-, lai izvēlētos **[24H]** vai **[12H]** stundu laika formātu, tad nospiediet taustiņu **CLOCK**.
↳ Tiek parādīti un sāk mirgot stundu iestatījuma cipari.
3. Spiediet taustiņus +/-, lai iestatītu stundas, tad nospiediet taustiņu **CLOCK**.
↳ Tiek parādīti un sāk mirgot minūšu iestatījuma cipari.
4. Atkārtojiet 3.soli, lai iestatītu minūtes.

Ieslēgšana

Skaļrunis ar dock pieslēgvietu automātiski ieslēdzas no gaidstāves režīma, kad tas uztver audiosignālu no pievienotā iPod/iPhone.

Pārslēgšana gaidstāves režīmā

Ierīce automātiski pārslēdzas gaidstāves režīmā, ja no pievienotā iPod/iPhone ilgāk kā 15 minūtes netiek uztverts audiosignāls.

4. Atskaņošana

Atskaņošana no iPod/iPhone

Šajā skaļrunī ar dock pieslēgvietu jūs varat klausīties mūziku no pievienotā iPod/iPhone.

Savietojamie iPod/iPhone

Šis skaļrunis ar dock pieslēgvietu atbalsta tālāk nosauktos iPod/iPhone modeļus:

- iPhone 5;
- iPod nano (7.paaudze);
- iPod touch (5.paaudze).

iPod/iPhone pievienošana

Pievienojiet savu iPod/iPhone dock pieslēgvietai.

- ↳ Skaļrunis sinhronizē pulksteņa laiku ar pievienoto iPod/iPhone.

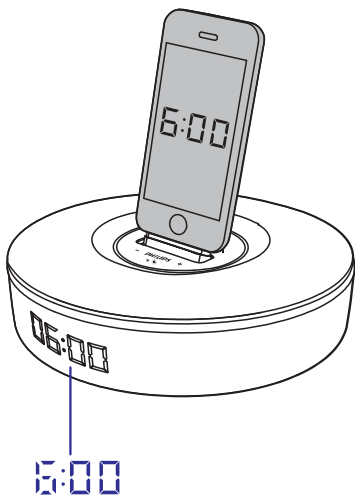

iPod/iPhone atvienošana

- Noņemiet iPod/iPhone no dock pieslēgvietas.

iPod/iPhone klausīšanās



Piezīme

- Pārlicinieties, vai iPod/iPhone ir pievienots pareizi.

Sāciet mūzikas atskaņošanu savā iPod/iPhone.

- ↳ Mūzika automātiski tiek atskaņota skaļrunī.

iPod/iPhone uzlāde

Pievienotais iPod/iPhone sāk lādēties automātiski, ja skaļrunis ir pievienots barošanas padevei.

Mobilā tālruņa uzlāde

Jūs varat uzlādēt savu mobilo tālruni, ar USB kabeli (nav iekļauts komplektācijā) pievienojot to skaļruņa USB ligzdai.

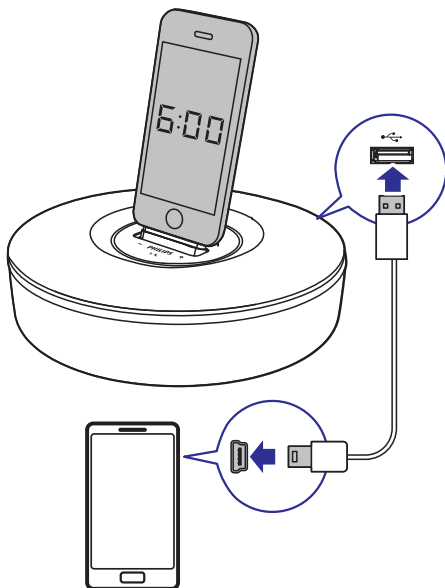

... Atskaņošana

Skaļuma regulēšana

Atskaņošanas laikā atkārtoti spiediet taustiņus +/-, lai pagrieztu skaļāk vai klusāk.

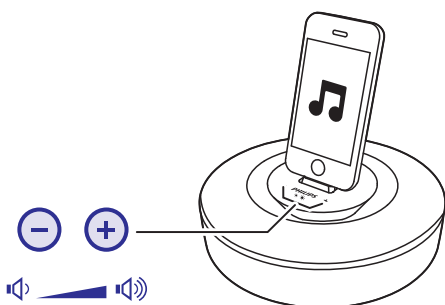

Spilgtuma regulēšana

- Atkārtoti spiediet taustiņu **CLOCK**, lai izvēlētos starp dažādiem displeja spilgtuma līmeņiem.
- Atkārtoti spiediet taustiņus * ✨, lai izvēlētos starp dažādiem apakšējās gaismīņas spilgtuma līmeņiem.

5. Informācija par precī



Piezīme

- Informācija par precī var tikt mainīta bez iepriekšēja paziņojuma.

Specifikācijas

Pastiprinātājs

Nominālā izejas jauda: 2 x 3 W RMS

Signāla – trokšņa attiecība: 77 dBA

Vispārīga informācija

Maiņstrāvas barošanas adapteris: Modelis: S018KV0590240 (Philips)
Ieeja: 220-240 V, 50/60 Hz, 500 mA
Izeja: 5,9 V === 2400 mA

Elektroenerģijas patēriņš darbības režīmā: 18 W

Uzlāde (USB): ≤ 500 mA

Izmēri – galvenā ierīce (p x a x d) 177 x 177 x 100 mm

Svars – galvenā ierīce 0,88 kg

6. Darbības traucējumu novēršana



Brīdinājums

- Nekādā gadījumā nenoņemiet šīs ierīces korpusu.

Nekādā gadījumā nemēģiniet remontēt ierīci pats, jo tas anulēs garantiju.

Ja ierīces lietošanas laikā rodas tās darbības traucējumi, pirms sazināties ar servisa centru, lūdzu, vispirms pārbaudiet tālāk uzskaitītos punktus. Ja problēma netiek atrisināta, dodieties uz Philips interneta vietni (www.philips.com/support). Kad sazināties ar Philips, pārliecinieties, vai ierīce atrodas netālu un vai jums ir pieejami modeļa un sērijas numuri.

Nav barošanas padeves

- Pārliecinieties, vai ir pareizi pievienots ierīces maiņstrāvas barošanas adapteris.
- Pārliecinieties, vai maiņstrāvas elektrotīkla rozetē ir elektrība.

Nav skaņas vai ir slikta skaņas kvalitāte

- Noregulējiet skaļruņa skaļumu.
- Noregulējiet iPod/iPhone vai ārējās audioierīces skaļumu.

Ierīce nereaģē

- Atvienojiet maiņstrāvas barošanas adaptera kontaktdakšu no elektrotīkla rozetes, pēc tam pievienojiet to atpakaļ un vēlreiz ieslēdziet ierīci.

7. Jūsu ievēribai

Jebkādas Philips Consumer Lifestyle tieši neapstiprinātas ierīces izmaiņas vai modifikācijas var liegt lietotājam ierīces turpmākas izmantošanas tiesības.



Šī ierīce atbilst Eiropas Savienības noteikumiem par radiotraucējumiem.



Jūsu ierīce ir izstrādāta un izgatavota, izmantojot augstas kvalitātes materiālus un sastāvdaļas, kurus var pārstrādāt un lietot atkārtoti.



Ja ierīce ir marķēta ar īpašu simbolu – pārsvītrotu atkritumu konteineru, tas nozīmē, ka tā atbilst Eiropas Savienības direktīvas 2002/96/EK prasībām.

Lūdzu, noskaidrojiet informāciju par vietējo elektrisko un elektronisko iekārtu atsevišķas savākšanas sistēmu.

Lūdzu, rīkojieties saskaņā ar vietējiem noteikumiem un neizmetiet nolietotās elektroierīces kopā ar parastiem sadzīves atkritumiem. Pareiza jūsu nolietotās elektroierīces utilizācija palīdzēs novērst iespējamo kaitējumu apkārtējai videi un cilvēku veselībai.

Vides aizsardzībai

Ražotājs ir izvairījies no visa nevajadzīgā iepakojuma lietošanas. Ierīces iepakojums ir izveidots tā, lai to varētu viegli sadalīt triju veidu materiālos: kartonā (kaste), putu polistirolā (amortizācijas materiāls) un polietilēnā (maiņiņi, aizsargājošā loksne).

Šī ierīce sastāv no materiāliem, kurus ir iespējams pārstrādāt un lietot atkārtoti, ja tās izjaukšanu veic specializētā uzņēmumā.

Lūdzu, ievērojiet vietējos noteikumus par iepakojuma materiālu, izlietoto bateriju un nolietoto ierīču utilizāciju.



**Esiet atbildīgi
ievērojiet autortiesības**

Ar autortiesībām aizsargātu materiālu, tajā skaitā datorprogrammu, failu, pārraižu un skaņu ierakstu neatļautu kopiju veidošana var būt autortiesību pārkāpums un krimināli sodāms nodarījums. Šo ierīci nedrīkst izmantot šādiem mērķiem.

Šī ierīce ir marķēta ar sekojošām uzlīmēm:

Made for
 iPod iPhone

“Made for iPod” (izgatavots savienojumam ar iPod) un “Made for iPhone” (izgatavots savienojumam ar iPhone) nozīmē, ka šī elektroniskā papildierīce ir izstrādāta savienošanai un lietošanai tieši ar iPod un iPhone un tā ir ražotāja sertificēta un atbilst “Apple” darbības standartiem. “Apple” nav atbildīgs par šīs ierīces darbību vai tās atbilstību drošības un regulējošiem standartiem. Lūdzu, ņemiet vērā, ka šīs papildierīces lietošana kopā ar iPod vai iPhone var ietekmēt bezvadu savienojuma veikspēju.

“iPod” un “iPhone” ir “Apple Inc.” preču zīmes, kuras ir reģistrētas ASV un citās valstīs.



Piezīme

- Identifikācijas datu plāksnīte atrodas ierīces apakšā.

Specifikācijas var tikt mainītas bez paziņojuma.

© 2012 Koninklijke Philips Electronics N.V.

Visas tiesības patur autors.

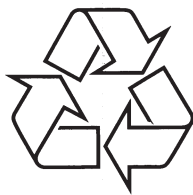

Apmeklējiet Philips Internetā
<http://www.philips.com>