

Register your product and get support at
www.philips.com/welcome

AJL303/12



PL Instrukcja obsługi

PHILIPS

1

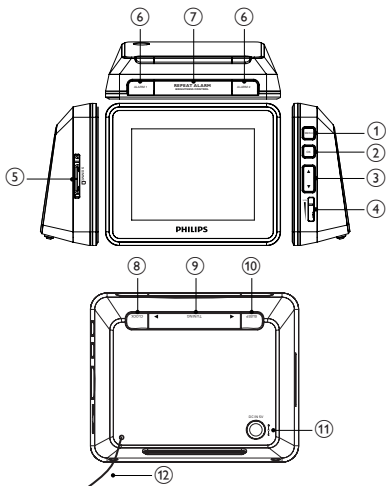

2

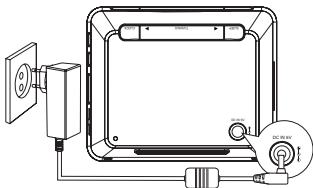

1 Ważne

Ważne informacje dotyczące bezpieczeństwa

- 1 Przeczytaj tę instrukcję.
- 2 Zachowaj tę instrukcję na przyszłość.
- 3 Rozważ wszystkie ostrzeżenia.
- 4 Postępuj zgodnie ze wszystkimi instrukcjami.
- 5 Nie korzystaj z urządzenia w pobliżu wody.
- 6 Czyść urządzenie suchą ściereczką.
- 7 Nie blokuj żadnych otworów wentylacyjnych. Instaluj urządzenie zgodnie z instrukcjami producenta.
- 8 Nie instaluj urządzenia w pobliżu żadnych źródeł ciepła, takich jak kaloryfery, wloty ciepłego powietrza, kuchenki i inne urządzenia (w tym wzmacniacze), które wytwarzają ciepło.
- 9 W krajach z biegunowymi gniazdkami elektrycznymi nie należy rezygnować z zabezpieczenia zapewnianego przez wtyczki uniwersalne lub uziemiające. Wtyczka uniwersalna ma dwa styki, jeden szerszy od drugiego. Wtyczka uziemiająca ma dwa styki i jeden bolec uziemiający. Szerszy styk i bolec uziemiający mają na celu zapewnienie bezpieczeństwa użytkownikowi. Jeśli dostarczona wtyczka nie pasuje do gniazdka, skontaktuj się z elektrykiem w celu wymiany przestarzałego gniazdka. Uwaga: Aby uniknąć ryzyka porażenia prądem, należy szerszy styk wtyczki dopasować do szerszego otworu i włożyć go do końca.



- ⑩ Zabezpiecz przewód zasilający w taki sposób, aby nie mógł być deptany ani uciskany, zwłaszcza przy wtykach, gniazdach oraz w miejscach, w których przewód wychodzi z urządzenia.
- ⑪ Należy korzystać wyłącznie z dodatków oraz akcesoriów wskazanych przez producenta.
- ⑫ Należy korzystać wyłącznie z wózka, stojaka, trójnoga, wspornika lub stołu wskazanego przez producenta lub sprzedawanego wraz z urządzeniem. Przy korzystaniu z wózka należy zachować ostrożność przy jego przemieszczaniu, aby uniknąć obrażeń w przypadku jego przewrócenia. 
- ⑬ Odłączaj urządzenie od źródła zasilanie podczas burzy i gdy nie jest używane przez dłuższy czas.
- ⑭ Naprawę urządzenia należy zlecić wykwalifikowanym serwisantom. Naprawa jest konieczna, gdy urządzenie zostało uszkodzone w dowolny sposób, na przykład w przypadku uszkodzenia przewodu zasilającego, wylania na urządzenie płynu lub gdy spadł na nie jakiś przedmiot, zostało narażone na działanie deszczu lub wilgoci, nie działa poprawnie lub zostało upuszczone.
- ⑮ Nie narażać urządzenia na kontakt z kapiącą lub pryskającą wodą.
- ⑯ Nie wolno stawiać na urządzeniu potencjalnie niebezpiecznych przedmiotów (np. naczyń wypełnionych płynami, płonących świec).
- ⑰ Produkt może zawierać ołów i rtęć. Utylizacja tych materiałów może być regulowana odpowiednimi przepisami z uwagi na ochronę środowiska naturalnego. Informacji na temat utylizacji lub recyklingu mogą udzielić władze lokalne lub organizacja Electronic Industries Alliance: www.eiae.org.

Producent dołożył wszelkich starań, aby wyeliminować zbędne środki pakunkowe. Użyte środki pakunkowe można z grubsza podzielić na trzy grupy: tektura (karton), pianka polistyrenowa (boczne elementy ochronne) i polietylen (worki foliowe, folia ochronna). Urządzenie zbudowano z materiałów, które mogą zostać poddane utylizacji oraz ponownemu wykorzystaniu przez wyspecjalizowane przedsiębiorstwa. Opisane urządzenie elektroniczne jest wykonane z wielu materiałów, które mogą zostać poddane utylizacji. Jeśli pozbywasz się starego urządzenia, najlepiej oddaj je do punktu recyklingu odpadów. Prosimy zapoznać się z obowiązującymi w Polsce przepisami dotyczącymi utylizacji materiałów pakunkowych, rozładowanych baterii oraz zużytych urządzeń elektronicznych.

Informacje

Wszelkie zmiany lub modyfikacje tego urządzenia, które nie zostaną wyraźnie zatwierdzone przez firmę Philips Consumer Electronics, mogą unieważnić pozwolenie na jego obsługę.

2 Produkt clock radio

Gratulujemy zakupu i witamy wśród klientów firmy Philips! Aby w pełni skorzystać z oferowanej przez firmę Philips pomocy, zarejestruj swój produkt na stronie www.philips.com/welcome.

Wprowadzenie

Ten radiobudzik nie tylko pozwala słuchać radia FM, ale także słuchać muzyki z plików audio i oglądać zdjęcia zapisane na karcie pamięci. Można ustawić dwie osobne godziny budzenia. Jako dźwięk budzenia można wybrać plik audio zapisany w pamięci wewnętrznej lub na karcie pamięci.

Zawartość opakowania

Po otwarciu opakowania należy sprawdzić jego zawartość:

- Jednostka centralna
 - Zasilacz sieciowy
 - Instrukcja obsługi
 - Skrócona instrukcja obsługi
-

Opis urządzenia (zob 1)

① MENU

- Przejście do menu głównego.
- Przejście do poprzedniego menu.

② OK

- Zatwierdzanie wpisu lub wyboru.
- Zegar: odtwarzanie/wstrzymywanie pokazu slajdów.
- Radio: odtwarzanie/wyciszanie dźwięku radia.
- Muzyka: odtwarzanie/wstrzymywanie odtwarzania wybranego elementu.
- Pokaz slajdów: odtwarzanie/wstrzymywanie/powiększanie.

③ ▲, ▼

- Przesuwanie kursora w górę/w dół.
- Zegar/zdjęcia: obracanie zdjęcia w prawo/w lewo.
- Radio: zmiana numeru stacji.
- Muzyka: wybór różnych trybów odtwarzania.

④ VOL

- Dostosowywanie poziomu głośności.

⑤ SD/MMC

- Gniazdo karty pamięci SD/MMC

⑥ ALARM 1/ALARM 2

- Ustawianie, włączanie lub wyłączanie funkcji budzika.

7 REPEAT ALARM/BRIGHTNESS CONTROL

- Powtarzanie budzenia.
- Regulacja jasności.

8 CLOCK

- Naciśnij, aby zmienić pozycję zegara na ekranie.
- Naciśnij i przytrzymaj, aby ustawić zegar.

9 TUNING ◀▶

- Wyszukiwanie stacji radiowych.
- Zdjęcia/muzyka: wybór poprzedniego/następnego elementu.

10 SLEEP

- Ustawianie, włączanie lub wyłączanie funkcji wyłącznika czasowego.

11 DC IN 5V

- Gniazdo zasilania.

12 Antena

3 Przygotowywanie do pracy



Przestroga

- Z przycisków sterujących należy korzystać wyłącznie w sposób wskazany w niniejszej instrukcji obsługi.

Instrukcje z tego rozdziału zawsze wykonuj w podanej tu kolejności. W przypadku kontaktu z firmą Philips zostaniesz zapytany o numer modelu i numer seryjny urządzenia clock radio. Numer modelu i numer seryjny można znaleźć na tył urządzenia clock radio. Zapisz numery tutaj:

Nr modelu _____

Nr seryjny _____

Podłączanie zasilania



Przestroga

- Ryzyko porażenia prądem! Po odłączeniu zasilania zawsze pamiętaj o wyjęciu wtyczki z gniazdka. Nigdy nie ciągnij za przewód.
- Podłącz dołączony zasilacz do zestawu i do gniazdka. (zob [2])

Wybór języka menu ekranowego

- 1 Naciśnij przycisk **MENU**.
↳ Zostanie wyświetlone menu główne.
- 2 Wybierz opcję **[Settings]** i naciśnij przycisk **OK**.
↳ Zostanie wyświetlone menu ustawień.
- 3 Wybierz opcję **[Language]** i naciśnij przycisk **OK**.
- 4 Wybierz opcję i naciśnij przycisk **OK**, aby potwierdzić.
- 5 Naciśnij przycisk **MENU**, aby wyjść z menu ustawień.

Ustawianie godziny i daty

- 1 Naciśnij przycisk **MENU**.
- 2 Wybierz kolejno **[Settings]** -> **[Clock]** -> **[Set time]** i naciśnij przycisk **OK**.
- 3 Naciśnij przycisk ▲▼, aby ustawić godzinę i naciśnij przycisk **OK**, aby potwierdzić.
- 4 Naciśnij przycisk ▲▼, aby ustawić minuty i naciśnij przycisk **OK**, aby potwierdzić.
- 5 Wybierz opcję **[Set date]** i naciśnij przycisk **OK**.
- 6 Naciśnij przycisk ▲▼, aby ustawić dzień i naciśnij przycisk **OK**, aby potwierdzić.
- 7 Naciśnij przycisk ▲▼, aby ustawić miesiąc i naciśnij przycisk **OK**, aby potwierdzić.

- 8 Naciśnij przycisk ▲▼, aby ustawić rok i naciśnij przycisk **OK**, aby potwierdzić.
- 9 Naciśnij przycisk **MENU**, aby wyjść z menu ustawień.

4 Korzystanie z urządzenia clock radio

Wyświetlanie zegara

- 1 Naciśnij przycisk **MENU**.
- 2 Wybierz opcję **[Clock]** i naciśnij przycisk **OK**.
 - ↳ Bieżąca godzina i ustawienie budzenia są wyświetlane na tle zdjęć z pamięci wewnętrznej.
 - Aby zatrzymać pokaz slajdów, naciśnij przycisk **OK**. Naciśnij ten przycisk ponownie, aby wznowić odtwarzanie pokazu slajdów.
 - Aby zmienić zdjęcie tła, naciśnij przycisk **TUNING ◀▶**.
 - Aby zmienić pozycję zegara na ekranie, naciśnij przycisk **CLOCK**.

Słuchanie radia FM

- 1 Naciśnij przycisk **MENU**, a następnie wybierz opcję **[Radio]**.
- 2 Naciśnij przycisk **TUNING ◀▶**, aby dostroić stację radiową.

Aby automatycznie wyszukać stacje radiowe:

- 1 Naciśnij i przytrzymaj przyciski **TUNING ◀▶**.
 - ↳ Tuner automatycznie dostroi się do stacji o najsilniejszym sygnale.
- 2 W razie potrzeby wykonaj ponownie czynność opisaną w punkcie 1, aby odszukać żadaną stację.

- W celu dostrojenia do stacji radiowej o słabym sygnale naciśnij kilkakrotnie przyciski **TUNING** ◀▶, aż do momentu uzyskania optymalnego odbioru.



Wskazówka

- Rozłóż lub wyreguluj pozycję anteny w celu uzyskania optymalnego odbioru.

Wyłączanie radia

Aby wyłączyć radio, naciśnij przycisk **OK**. Naciśnij przycisk ponownie, aby je włączyć.

Programowanie stacji radiowych

W pamięci można ręcznie lub automatycznie zapisać maksymalnie 20 stacji radiowych FM.

Ręczne programowanie

- 1 Nastaw stację radiową.
- 2 Naciśnij i przytrzymaj przycisk **OK** przez około 2 sekundy.
↳ Numer stacji radiowej zacznie migać.
- 3 Za pomocą przycisków ▲▼ nadaj stacji numer z zakresu 1–20.
- 4 Naciśnij przycisk **OK**, aby zatwierdzić.
- 5 Powtórz czynności 1–4, aby zapisać kolejne stacje.

Automatyczne programowanie

Automatyczne programowanie stacji radiowych rozpoczyna się od numeru 1. Wszystkie wcześniej zaprogramowane stacje zostaną usunięte.

- 1 Naciśnij przycisk **MENU**.
- 2 Wybierz kolejno [**Settings**] -> [**Auto tune**] i naciśnij przycisk **OK**.
↳ Wszystkie dostępne stacje zostaną zaprogramowane.

- ↳ Gdy już wszystkie stacje zostaną zapisane, pierwsza z nich zostanie odtworzona automatycznie.
-

Wyświetlanie zdjęć

- 1 Włóż kartę pamięci SD/MMC do gniazda na karty SD/MMC.
↳ Zostanie wyświetlone menu główne.
 - 2 Wybierz opcję **[Photo]** w menu głównym.
↳ Zostanie wyświetlony widok zdjęć zapisanych na karcie.
 - 3 Naciśnij przycisk **OK**.
↳ Zostanie uruchomiony pokaz slajdów wybranych zdjęć.
 - Aby wstrzymać, naciśnij przycisk **OK**. Naciśnij ten przycisk ponownie, aby wznowić odtwarzanie.
 - Aby wybrać poprzednie/następne zdjęcie, naciśnij przycisk **TUNING** ◀▶.
 - Aby obrócić je w prawo, naciśnij przycisk ▼.
 - Aby obrócić je w lewo, naciśnij przycisk ▲.
 - Aby wyświetlić zegar podczas przeglądania zdjęć, naciśnij przycisk **CLOCK**.
-

Słuchanie muzyki z karty SD/MMC

- 1 Włóż kartę pamięci SD/MMC do gniazda na karty SD/MMC.
↳ Zostanie wyświetlone menu główne.
- 2 Wybierz opcję **[Music]** w menu głównym.
- 3 Wybierz folder/plik i naciśnij przycisk **OK**.
↳ Rozpocznie się odtwarzanie pliku.
 - Aby wstrzymać, naciśnij przycisk **OK**. Naciśnij ten przycisk ponownie, aby wznowić odtwarzanie.
 - Aby wybrać poprzednią/następną opcję, naciśnij przycisk **TUNING** ◀▶.
 - Aby wybrać inny tryb odtwarzania: powtarzanie jednego, powtarzanie wszystkich lub odtwarzanie losowe, naciśnij przycisk ▲▼.

- Aby ustawić bieżącą muzykę jako muzykę do zasypiania, naciśnij i przytrzymaj przycisk **SLEEP**.

Ustawianie budzika



Uwaga

- Przed rozpoczęciem upewnij się, że zegar jest prawidłowo ustawiony.

Można ustawić dwie osobne godziny budzenia. Jako dźwięk budzenia można wybrać plik audio zapisany w pamięci wewnętrznej lub na karcie pamięci.

- 1 Naciśnij przycisk **ALARM 1/ALARM 2**.
 - ↳ Zostaną wyświetlone ikony Alarm 1/Alarm 2 oraz cyfry zegara.
- 2 Naciśnij przycisk ▲▼, aby ustawić godzinę i naciśnij przycisk **OK**, aby potwierdzić.
- 3 Naciśnij przycisk ▲▼, aby ustawić minuty i naciśnij przycisk **OK**, aby potwierdzić.
 - ↳ O wybranej godzinie uruchamia się budzenie i jednocześnie stopniowo zwiększa się głośność.

Zatrzymywanie budzenia

- Gdy włączy się budzenie, naciśnij dowolny przycisk — oprócz **REPEAT ALARM/BRIGHTNESS CONTROL**.

Powtarzanie budzenia

- Gdy włączy się budzenie, naciśnij przycisk **REPEAT ALARM/BRIGHTNESS CONTROL**.
 - ↳ Migać będzie symbol 📌.
 - ↳ Budzenie jest powtarzane raz co 9 minut.

Wyłączanie budzenia

- Aby wyłączyć budzenie, naciśnij kilkakrotnie przycisk **ALARM 1/ALARM 2** aż symbol  zmieni się na .



Wskazówka

- Gdy włączy się budzenie, a nie zostanie naciśnięty żaden przycisk, budzenie pozostanie włączone przez 30 minut.

Ustawianie wyłącznika czasowego

Radiobudzik może przełączać się samoczynnie w tryb gotowości po wyznaczonym czasie (mierzone w minutach). Można wybrać plik audio, który będzie odtwarzany w tym czasie.



Włączanie radia

- 1 Nastaw stację radiową.
- 2 Naciśnij przycisk **SLEEP** kilka razy, aby wybrać czas.
↳ Radio wyłączy się po określonym czasie.

Włączanie muzyki z karty SD/MMC

- 1 Powtórz czynności 1–3 (zob 'Słuchanie muzyki z karty SD/MMC').
- 2 Naciśnij przycisk **SLEEP** kilka razy, aby wybrać czas.
↳ Odtwarzanie muzyki wyłączy się po określonym czasie.

Włączanie zaprogramowanej muzyki do zasypiania

- 1 W trybie zdjęć lub zegara naciśnij kilkakrotnie przycisk **SLEEP**, aby wybrać czas.
- 2 Naciśnij przycisk  , aby wybrać muzykę do zasypiania.
 - [Relaxation 1]
 - [Relaxation 2]
 - [Relaxation 3]

↳ Odtwarzanie muzyki wyłączy się po określonym czasie.

Wyłączanie wyłącznika czasowego

- Naciśnij kilkakrotnie przycisk **SLEEP**, aż wyświetli się ustawienie **[OFF]**.

5 Dostosowywanie ustawień

Zmiana formatu czasu

- 1 Naciśnij przycisk **MENU**.
 - 2 Wybierz kolejno **[Settings]** -> **[Clock]** -> **[Format]**.
 - 3 Naciśnij przycisk **OK**, aby przełączyć między **[12 hour]** i **[24 hour]**.
 - 4 Wybierz opcję **[Date format]**.
 - 5 Naciśnij przycisk **OK**, aby przełączyć między **[DD - MM - YYYY]** i **[YYYY - MM - DD]**.
-

Wybór stylu zegara

- 1 Naciśnij przycisk **MENU**.
- 2 Wybierz kolejno **[Settings]** -> **[Clock style]**.
- 3 Naciśnij przycisk **OK** i wybierz opcję.
 - **[Format]**: wybór zegara cyfrowego lub analogowego.
 - **[Color]**: wybór koloru zegara.
- 4 Naciśnij przycisk **MENU**, aby wyjść z menu ustawień.



Wskazówka

- W przypadku wybrania zegara analogowego jego kolor pozostanie biały, gdy jest on umiejscowiony na środku ekranu.

Wybór muzyki i zdjęcia budzenia

- 1 Naciśnij przycisk **MENU**.
- 2 Wybierz kolejno [**Settings**] -> [**Alarm 1**]/[**Alarm 2**].
- 3 Naciśnij przycisk **OK** i wybierz opcję.
 - [**Alarm music**]: wybór muzyki budzenia.
 - [**Alarm photo**]: wybór zdjęcia budzenia.



Wskazówka

- W trybie zdjęcia lub muzyki naciśnij i przytrzymaj przycisk **ALARM 1/ALARM 2**, aby przypisać bieżące zdjęcie/utwór muzyczny do budzenia.

Włączanie funkcji automatycznego przyciemniania

- 1 Naciśnij przycisk **MENU**.
- 2 Wybierz kolejno [**Settings**] -> [**Auto dim timer**] -> [**Auto dim**].
- 3 Za pomocą przycisku **OK** wybierz opcję [**ON**].
- 4 Wybierz opcję [**Start**] i naciśnij przycisk **OK**.
- 5 Naciśnij przycisk ▲▼, aby ustawić godzinę i naciśnij przycisk **OK**, aby potwierdzić.
- 6 Naciśnij przycisk ▲▼, aby ustawić minuty i naciśnij przycisk **OK**, aby potwierdzić.
 - ↳ Godzina włączenia funkcji automatycznego przyciemniania została ustawiona.
- 7 Wybierz opcję [**End**].
- 8 Aby ustawić czas zakończenia, powtórz czynności 5–6.
 - ↳ Godzina wyłączenia funkcji automatycznego przyciemniania została ustawiona.

Ustawianie pokazu slajdów

- 1 Naciśnij przycisk **MENU**.
 - 2 Wybierz kolejno **[Settings]** -> **[Slideshow]**.
 - 3 Naciśnij przycisk **OK** i wybierz opcję.
 - **[Slideshow sequence]**: wyświetlanie zdjęć kolejno lub losowo.
 - **[Slideshow effect]**: wybór efektu pokazu slajdów.
 - **[Slideshow frequency]**: wybór długości odstępów w pokazie.
-

Wyświetlanie zdjęć z muzyką

- 1 Naciśnij przycisk **MENU**.
 - 2 Wybierz kolejno **[Settings]** -> **[Photo with music playback]**.
 - 3 Za pomocą przycisku **OK** wybierz opcję **[ON]**.
-

Przywracanie oryginalnych ustawień

- 1 Naciśnij przycisk **MENU**, a następnie wybierz kolejno **[Settings]** -> **[Restore default settings]**.
- 2 Naciśnij przycisk **OK**.
 - ↳ Zostanie wyświetlony komunikat potwierdzenia.

6 Informacje o produkcie



Uwaga

- Informacje o produkcie mogą ulec zmianie bez powiadomienia.

Zasilanie prądem przemiennym	Wejściowe: 100–240 V, 50/60 Hz Wyjściowe: 5 V, 800 mA
Pobór mocy	4 W
Pobór mocy w trybie gotowości	<0,45 W
Wymiary – Jednostka centralna (szer. x wys. x głęb.)	100 x 82 x 33 mm
Waga - z opakowaniem - jednostka centralna	385 g 137 g
Zakres strojenia	87,5–108 MHz
Siatka strojenia	100 kHz

7 Rozwiązywanie problemów



Przestroga

- Nie należy zdejmować obudowy tego urządzenia clock radio.

Aby zachować ważność gwarancji, nigdy nie należy samodzielnie naprawiać urządzenia.

Jeśli w trakcie korzystania z tego urządzenia clock radio wystąpią problemy, wykonaj następujące czynności sprawdzające przed wezwaniem serwisu. Jeśli nie uda się rozwiązać problemu, odwiedź stronę firmy Philips (www.Philips.com/support) lub skontaktuj się z przedstawicielem firmy Philips. Kontaktując się z przedstawicielem firmy Philips, należy mieć przygotowane w pobliżu urządzenie clock radio oraz jego numer modelu i numer seryjny (zob. 'Przygotowywanie do pracy').

Brak zasilania

- Sprawdź, czy zasilacz sieciowy został prawidłowo podłączony.
- Upewnij się, że w gniazdku elektrycznym jest napięcie.

Brak dźwięku

- Ustaw głośność.

Słaby odbiór stacji radiowych

- Rozłóż całkowicie antenę.

Zegar nie działa

- Nastaw poprawnie zegar.
- Włącz zegar.

Ustawienia zegara/timera usunięte

- Nastąpiła przerwa w zasilaniu lub odłączony został zasilacz.
- Ponownie ustaw zegar/budzik.

Producent zastrzega możliwość wprowadzania zmian technicznych



© 2008 Koninklijke Philips Electronics N.V.

All rights reserved.