

Register your product and get support at
www.philips.com/welcome

XL370
XL375



SL Uporabniški priročnik

PHILIPS

Philips Consumer Lifestyle

AQ95-56F-1226KR

2010

(Report No. / Numéro du Rapport)

(Year in which the CE mark is affixed / Année au cours de laquelle le marquage CE a été apposé)

EC DECLARATION OF CONFORMITY

(DECLARATION DE CONFORMITE CE)

We / Nous, PHILIPS CONSUMER LIFESTYLE B.V.

(Name / Nom de l'entreprise)

TUSSENDIEPEN 4, 9206 AD DRACHTEN, THE NETHERLANDS

(address / adresse)

Declare under our responsibility that the electrical product(s):

(Déclarons sous notre propre responsabilité que le(s) produit(s) électrique(s):)

PHILIPS

(brand name, nom de la marque)

XL370, XL375

(Type version or model, référence ou modèle)

DECT Phone

(Telecommunication Terminal Equipment)

(product description, description du produit)

To which this declaration relates is in conformity with the following harmonized standards:

(Auelc cette déclaration se rapporte, est conforme aux normes harmonisées suivantes)

(title, number and date of issue of the standard / titre, numéro et date de parution de la norme)

EN 301 406 V1.5.1:2003
EN 301 489-1 V1.8.1:2008
EN 301 489-6 V1.3.1:2008
EN 60950-1:2006
EN 50360:2001;
EN 50385:2002
EN 62018:2003

Following the provisions of :

(Conformément aux exigences essentielles et autres dispositions pertinentes de:)

1999/5/EC (R&TTE Directive) (Directive R&TTE 1999/5/CE)
2009/125/EC (ErP Directive)
- EC/1275/2008
- EC/278/2009

And are produced under a quality scheme at least in conformity with ISO 9001 or CENELEC Permanent Documents

(Et sont fabriqués conformément à une qualité au moins conforme à la norme ISO 9001 ou aux Documents Permanents CENELEC)

The Notified Body performed Notified Body Opinion
(L'Organisme Notifié) (Name and number/ nom et numéro) (a effectué) (description of intervention / description de l'intervention)

And issued the certificate,
(et a délivré le certificat) (certificate number / numéro du certificat)

Remarks:

(Remarques:)

Drachten, The Netherlands,
14.01.2010

(place, date / lieu, date)

A.Speelman, Compliance Manager

(signature, name and function / signature, nom et fonction)

1 Pomembna varnostna navodila	5
Izjava o skladnosti	5
Skladnost s standardom GAP	6
Skladnost s standardi EMF	6
Odstranjevanje izrabljenih izdelkov in baterij	6
2 Vaš XL370/XL375	8
Vsebina škatle	8
Pregled telefona	9
Pregled osnovne enote	10
Ikone na zaslonu	11
3 Začetek uporabe	12
Prikjučitev osnovne enote	12
Namestitev slušalke	12
Preverjanje napoljenosti baterij	13
Nastavitev države	13
Nastavitev datuma in časa	14
Nastavitev oblike zapisa datuma in časa	14
Kaj je stanje pripravljenosti?	14
Preverjanje moči signala	14
4 Klici	15
Klicanje	15
Končanje klica	16
Sprejem klica	16
Nastavitev glasnosti slušalke	16
Popolno utišanje mikrofona	16
Vklop ali izklop zvočnika	16
Drugi klic	16
Sprejem drugega klica	17
Preklapljanje med dvema klicema	17
Konferenčni klic z zunanjimi klicatelji	17
5 Notranja telefonska zveza in konferenčni klici	18
Klicanje na drugo slušalko	18
Prenos klica	18
Konferenčni klic	18
6 Besedilo in številke	20
Vnos besedila in številke	20
Preklop med velikimi in malimi črkami	20
7 Imenik	21
Ogled imenika	21
Iskanje vnosa	21
Klicanje iz imenika	21
Dostop do imenika med klicem	21
Dodajanje vnosa	21
Urejanje vnosa	22
Izbris vnosa	22
Izbris vseh vnosov	22
Vnosi z neposrednim dostopom	22
8 Dnevnik klicev	23
Ogled zabeleženih klicev	23
Shranjevanje zabeleženega klica v imenik	23
Povratni klic	23
Izbris zabeleženega klica	23
Izbris vseh zabeleženih klicev	24
9 Seznam za ponovno izbiranje	25
Ogled zabeleženih klicev za ponovno izbiranje	25
10 Lastne nastavitve	26
Prilagoditev prikaza telefona	26
Prilagoditev zvokov	26
11 Klicne funkcije	28
Samodejna prekinitev klica	28
Samodejni konferenčni klic	28
Klicni način	28
Koda nosilca	28
Upravljanje območne kode	29
Samodejna predpona	29
Izbira trajanja premora do ponovnega klica	30
Prvo zvonjenje	30
Način ECO	30

12 Dodatne funkcije	31
Budilka	31
Zaklepanje številčne tipkovnice	32
Iskanje slušalke	32

13 Napredne nastavitve	33
Registracija slušalk	33
Odjava slušalk	33
Obnovitev privzetih nastavitev	34
Vrsta omrežja	34

14 Telefonski odzivnik	35
Vklop/izklop odzivnika	35
Nastavitev jezika odzivnika	35
Nastavitev načina odziva	35
Obvestila	36
Dohodna sporočila (DS)	37

15 Privzete nastavitve	40
-------------------------------	----

16 Tehnični podatki	41
----------------------------	----

17 Pogosta vprašanja	42
-----------------------------	----

1 Pomembna varnostna navodila

Napajalne zahteve

- Ta izdelek zahteva električno napajanje 100-240 V AC. V primeru izpada napajanja se lahko povezava prekine.
- Napetost v omrežju je klasificirana kot TNV-3 (napetosti telekomunikacijskih omrežij), kot je določeno v standardu EN 60950.



Opozorilo

- Električno omrežje je klasificirano kot nevarno. Polnilnik lahko izklopite samo tako, da izključite napajalnik iz električne vtičnice. Poskrbite, da bo električna vtičnica vedno zlahka dostopna.

Da bi preprečili poškodovanje ali napačno delovanje



Pozor

- Uporabljajte samo napajalnik, ki je naveden v navodilih za uporabo.
- Uporabljajte samo baterije, ki so navedene v navodilih za uporabo.
- Napajalni kontakti ali baterija ne sme priti v stik s kovino.
- Ne odpirajte telefona, osnovne enote ali polnilnika, ker boste na ta način izpostavljeni visoki napetosti.
- Polnilnik ne sme priti v stik s tekočino.
- Če baterijo zamenjate z napačno baterijo, obstaja nevarnost eksplozije.
- Rabljene baterije zavržite v skladu z navodili.
- Vedno uporabljajte kable, ki ste jih dobili skupaj z izdelkom.
- Pri priklopni opremi mora biti vtičnica nameščena v bližini opreme in zlahka dostopna.
- Prostoročno aktiviranje lahko nenadoma močno zviša glasnost v slušalki: poskrbite, da slušalke ne boste imeli preblizu ušesu.
- Ta oprema ni namenjena klicem v sili, ko pride do izpada električnega napajanja. Za klice v sili morate uporabiti drugo možnost.
- Telefona ne izpostavljajte prekomerni vročini, ki jo povzročajo grelne naprave ali neposredna sončna svetloba.

- Pazite, da vam telefon ne pade na tla ali da nanj ne padejo predmeti.
- Ne uporabljajte čistilnih sredstev, ki vsebujejo alkohol, amonijak, benzen, ali brusilnih čistilnih sredstev, ker lahko poškodujejo telefon.
- Izdelka ne uporabljajte na območjih, kjer obstaja nevarnost eksplozije.
- Pazite, da majhni kovinski predmeti ne pridejo v stik z izdelkom. To lahko poslabša kakovost zvoka in poškoduje izdelek.
- Aktivni mobilni telefoni v bližini lahko povzročijo motnje.
- Kovinski predmeti se lahko primejo slušalke, če jih postavite v bližino ali na sprejemnik slušalke.

Temperatura pri delovanju in shranjevanju

- Izdelek uporabljajte v prostoru, kjer je temperatura vedno med 0 °C in +35 °C (32 °F do 95 °F).
- Izdelek hranite v prostoru, kjer je temperatura vedno med -20 °C in +45 °C (-4 °F do 113 °F).
- Življenjska doba baterije se lahko zaradi nizkih temperatur skrajša.

Izjava o skladnosti

Philips Consumer Lifestyle, P&A, izjavlja, da je XL370/XL375 v skladu z bistvenimi zahtevami in drugimi ustreznimi določili Direktive 1999/5/ES. Izjava o skladnosti je na voljo na spletnem mestu www.p4c.philips.com.

Izdelek je zasnovan, preizkušen in izdelan v skladu z Evropsko direktivo 1999/5/ES o radijski in telekomunikacijski terminalski opremi (R&TTE). Skladno s to direktivo se lahko izdelek uporablja v naslednjih državah:

CE 0168		R&TTE Directive 1999/5/EC					
AT	✓	BE	✓	BG	✓	CY	✓
CZ	✓	DK	✓	EE	✓	FI	✓
FR	✓	DE	✓	GR	✓	HU	✓
IS	✓	IE	✓	IT	✓	LV	✓
LI	✓	LT	✓	LU	✓	MT	✓
NL	✓	NO	✓	PL	✓	PT	✓
RO	✓	SK	✓	SI	✓	ES	✓
SE	✓	CH	✓	UK	✓		

Skladnost s standardom GAP

Standard GAP zagotavlja, da so vse slušalke in osnovne enote DECT™ GAP skladne z osnovnim standardom delovanja, ne glede na proizvajalca. Slušalka in osnovna enota sta skladni s standardom GAP, kar pomeni, da zagotavljata osnovne funkcije: registracija slušalke, prevzemanje linije, klicanje in sprejemanje klica. Napredne funkcije morda ne bodo na voljo, če jih želite uporabljati z izdelki drugih proizvajalcev. Če želite to slušalko registrirati in uporabljati z osnovno enoto drugega proizvajalca, ki je skladna s standardom GAP, najprej sledite postopku, opisanem v proizvajalčevih navodilih, nato pa sledite postopku za registracijo slušalke, opisanem v tem priročniku. Če želite registrirati slušalko drugega proizvajalca v osnovni enoti, naj bo osnovna enota v načinu za registracijo, nato pa sledite postopku, opisanem v navodilih proizvajalca slušalke.

Skladnost s standardi EMF

Družba Koninklijke Philips Electronics N.V. izdeluje in prodaja veliko potrošniških izdelkov, ki tako kot kateri koli drugi elektronski aparati oddajajo in sprejemajo elektromagnetne signale. Eno glavnih poslovnih načel podjetja Philips je izvajanje vseh ustreznih zdravstvenih in varnostnih ukrepov za izdelke, upoštevanje vseh zakonskih zahtev in standardov za elektromagnetna polja, ki veljajo v času izdelave izdelka.

Družba Philips razvija, izdeluje in trži izdelke, ki ne škodujejo zdravju. Družba Philips zagotavlja, da so njeni izdelki glede na razpoložljive znanstvene dokaze varni, če jih uporabljate v skladu z navodili in na predviden način.

Družba Philips aktivno sodeluje pri razvoju mednarodnih standardov za elektromagnetna polja in varnostnih standardov, kar družbi omogoča nadaljevanje razvoja in standardizacije za zgodnjo integracijo izdelkov.

Odstranjevanje izrabljenih izdelkov in baterij



Ta izdelek je narejen iz visokokakovostnih materialov in sestavnih delov, ki jih je mogoče reciklirati in uporabiti znova.



Če je na izdelku prečrtan simbol posode za smeti s kolesi, je izdelek zajet v evropski direktivi 2002/96/ES. Poizvedite, kako je na vašem območju organizirano ločeno zbiranje odpadnih električnih in elektronskih izdelkov.

Ravnajte v skladu z lokalnimi predpisi. Izrabljenih izdelkov ne smete odvreči med običajne gospodinjske odpadke.

Pravilna odstranitev starega izdelka pomaga preprečiti morebitne negativne posledice za okolje in zdravje ljudi.



Izdelek vsebuje baterije, ki so zajete v evropski direktivi 2006/66/ES in jih ne smete odvreči skupaj z ostalimi gospodinjskimi odpadki. Seznanite se z lokalnimi predpisi glede ločenega zbiranja izrabljenih baterij, saj njihova pravilna odstranitev pomaga preprečiti morebitne negativne posledice za okolje in zdravje ljudi.



Če se na izdelku nahaja ta logotip, pomeni, da je bil ustreznemu državnemu sistemu za obnovo in reciklažo namenjen finančni prispevek.

Okoljske informacije

Izognili smo se nepotrebni embalaži. Potrudili smo se, da je mogoče embalažo preprosto ločiti na tri materiale: karton (škafka), polistirenska

pena (zaščitna embalaža) in polietilen (vrečke, zaščitna penasta folija.)

Izdelek je narejen iz materialov, ki jih je mogoče reciklirati in ponovno uporabiti, če ga razstavi specializirano podjetje. Upoštevajte lokalne predpise o odlaganju embalažnega materiala, izpraznjenih baterij in stare opreme.

Izdelek vsebuje baterije, za katere evropska Direktiva 2006/66/ES določa, da jih ni dovoljeno odlagati skupaj z običajnimi gospodinjskimi odpadki.

Pozanimajte se o lokalnih pravilih za ločeno zbiranje baterij. Pravilna odstranitev baterij pomaga preprečiti morebitne negativne posledice za okolje in zdravje ljudi.

2 Vaš XL370/ XL375

Čestitamo vam za nakup in dobrodošli pri Philipsu!

Če želite popolnoma izkoristiti podporo, ki jo nudi Philips, registrirajte izdelek na www.philips.com/welcome.



Slušalka**



Polnilnik**

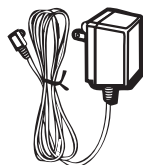

Napajalni adapter**

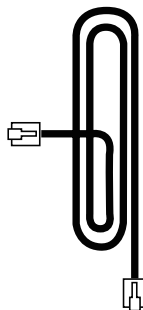

Telefonski kabel*

Vsebina škatle

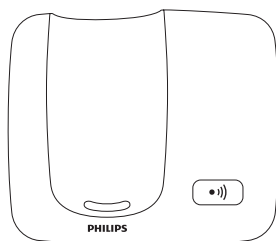

Osnovna enota (XL370)

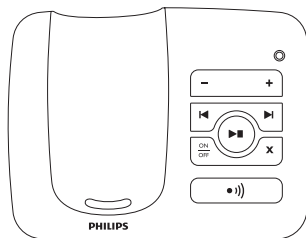

Osnovna enota (XL375)

Pregled telefona

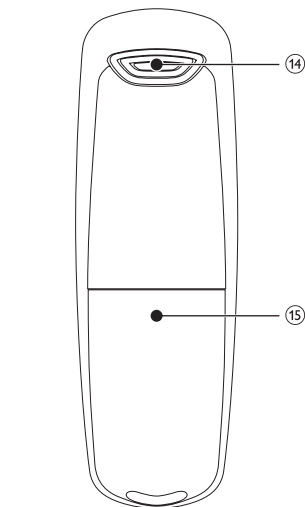
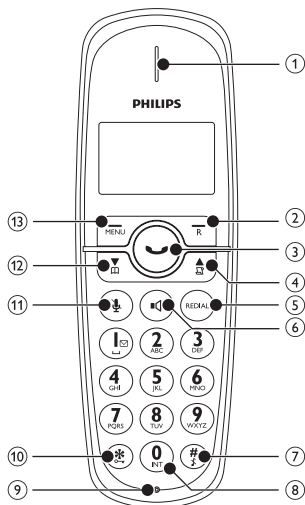

Garancija



Uporabniški priročnik



Vodnik za hiter začetek

Opomba

- *V nekaterih državah morate priključiti telefonski adapter na telefonski kabel, nato pa telefonski kabel v telefonsko vtičnico.

Opomba

- **V paketih z več sluškami so dodatne slušalke, polnilniki in napajalni adapterji.

1	Slušalka	
2	/ R	<ul style="list-style-type: none"> Izbira funkcije na zaslonu slušalke neposredno nad tipko. Pošiljanje signala.
3		<ul style="list-style-type: none"> Klicanje in sprejemanje klicev. Konec klica. Izhod iz menija/operacije.
4		<ul style="list-style-type: none"> Pomikanje navzgor po meniju. Zvišanje glasnosti slušalke/zvočnika. Vstop v dnevnik klicev.
5	REDIAL	<ul style="list-style-type: none"> Prikaz seznama za ponovno izbiranje in izbira zadnje klicane številke.
6		<ul style="list-style-type: none"> Vklop/izklop zvočnika.
7		<ul style="list-style-type: none"> Pritisnite za vnos premora. Pritisnite in držite za vklop/izklop zvonjenja. Preklop med malimi in velikimi črkami med urejanjem besedila.
8	0 INT	<ul style="list-style-type: none"> Za notranje klice. Za konferenčne klice.
9	Mikrofon	
10		<ul style="list-style-type: none"> Pritisnite in držite za zaklepanje/odklepanje tipkovnice.
11		<ul style="list-style-type: none"> Izklop/vklop zvoka mikrofona.
12		<ul style="list-style-type: none"> Pomikanje navzdol po meniju. Znižanje glasnosti slušalke/zvočnika. Vstop v imenik.
13	/ MENU	<ul style="list-style-type: none"> Izbira funkcije na zaslonu slušalke neposredno nad tipko. Vstop v glavni meni.
14	Zvočnik	
15	Vratca za baterijo	

Pregled osnovne enote

XL370

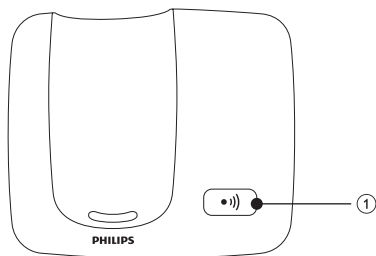

Tipka	Ime	Opisi
1		<ul style="list-style-type: none"> Iskanje slušalk. Vstop v način za registracijo.



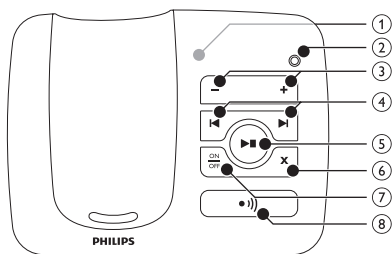









XL375



1	Zvočnik (zadnja stran)	
2	Indikator LED	
3		<ul style="list-style-type: none"> Zvišanje/znižanje glasnosti zvočnika.
4		<ul style="list-style-type: none"> Preskok naprej/nazaj med predvajanjem.
5		<ul style="list-style-type: none"> Predvajanje sporočil. Zaustavitev predvajanja sporočil.
6		<ul style="list-style-type: none"> Brisanje sporočil.
7		<ul style="list-style-type: none"> Vklop/izklop telefonskega odzivnika.
8		<ul style="list-style-type: none"> Iskanje slušalk Vstop v način za registracijo

Ikone na zaslonu

V stanju pripravljenosti ikone na glavnem zaslonu predstavljajo funkcije, ki jih ponuja slušalka.

Ikona	Opisi
	Ko slušalka ni na osnovni enoti/ polnilniku, črtice prikazujejo raven energije v bateriji (polna, napol prazna in prazna). Ko je slušalka na osnovni enoti/ polnilniku, se črtice pomikajo, dokler polnjenje ni končano.
	Utripa ikona za prazno baterijo in slišite opozorilni zvok. Baterija je skoraj prazna in jo je treba napolniti.
	Prikazuje stanje povezave med slušalko in osnovno enoto. Več črtic pomeni močnejši signal.
	Prikazuje datum.
	Prikazuje čas.
	Alarm je aktiviran.
	Zvonjenje je izklopljeno.
	Telefonski odzivnik
	Nepredvajano glasovno sporočilo.
	Pomikanje navzgor za dodatne možnosti
	Pomikanje navzdol za dodatne možnosti
	Aktiviran je način ECO.

3 Začetek uporabe

! Pozor

- Pred priključitvijo in namestitvijo slušalke preberite varnostna navodila v razdelku "Pomembno".

Priključitev osnovne enote

! Opozorilo

- Nevarnost poškodbe izdelka! Poskrbite, da napajalna napetost ustreza napetosti, ki je natisnjena na zadnji ali spodnji strani telefona.
- Za polnjenje baterij uporabljajte samo priložen napajalni adapter.

☰ Opomba

- Če se naročite na hitro internetno povezavo (DSL) prek telefonske linije, morate med telefonski kabel in stensko vtičnico namestiti filter DSL. Filter preprečuje nastanek šuma in težav z ID-jem klicatelja, ki jih povzročajo motnje povezave DSL. Za več informacij o filterih DSL se obrnite na ponudnika storitev DSL.
- Tipka ploščica se nahaja na spodnji strani osnovne enote.

- 1 Konca napajalnega adapterja priključite v:
 - vhodno vtičnico (DC) na spodnji strani osnovne enote;
 - napajalno vtičnico na steni.
- 2 Konca napajalnega adapterja priključite v (za pakete z več slušalkami):
 - vhodno vtičnico (DC) na spodnji strani polnilnika dodatne slušalke.
 - napajalno vtičnico na steni.

- 3 Konca telefonskega kabla priključite v:
 - telefonsko vtičnico na spodnji strani osnovne enote;
 - telefonsko vtičnico na steni.

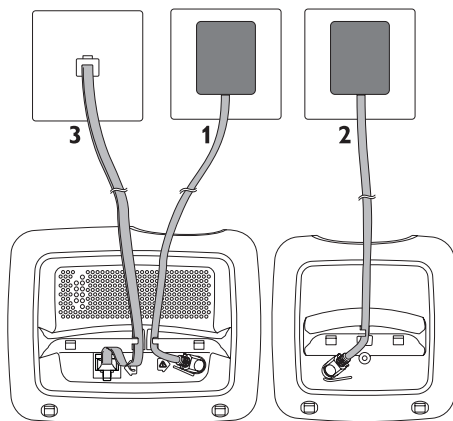

Namestitev slušalke

! Pozor

- Nevarnost eksplozije! Baterij ne izpostavljajte vročini, soncu ali ognju. Ne mečite jih v ogenj.
- Uporabite le priložene baterije.
- Nevarnost skrajšanja življenjske dobe baterij! Ne mešajte baterij različnih znamk ali vrst.

☰ Opomba

- Pred prvo uporabo baterije polnite 16 ur.

! Opozorilo

- Pred vstavljanjem baterij v prostor za baterije preverite njihovo polariteto. Napačna polariteta lahko poškoduje izdelek.

- ① Baterije so predhodno vstavljene v slušalko. Pred polnjenjem z vratc za baterije povlecite baterijski trak.

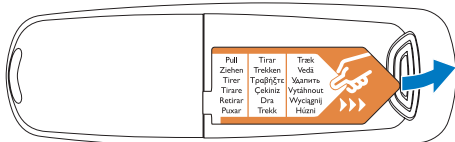

- ② Za polnjenje slušalke postavite slušalko na osnovno enoto. Če je slušalka pravilno nameščena na osnovno enoto, slišite potrditveni zvok.

↳ Začne se polnjenje slušalke.

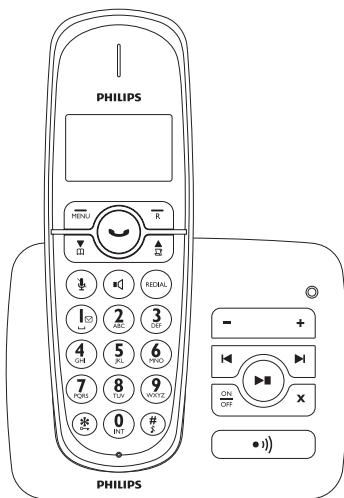

Opomba

- Običajno je, da se slušalka med polnjenjem baterij segreje.

Preverjanje napoljenosti baterij

Ikona za baterijo prikazuje trenutno napoljenost baterije.



Ko slušalka ni na osnovni enoti/polnilniku, črtice prikazujejo raven energije v bateriji (polna, napol prazna in prazna).

Ko je slušalka na osnovni enoti/polnilniku, se črtice pomikajo, dokler polnjenje ni končano.



Ikona za prazno baterijo utripa. Baterija je skoraj prazna in jo je treba napolniti.



Če sta bateriji prazni, se slušalka izklopi. Če se pogovarjate po telefonu, zaslišite opozorilni ton, ko sta bateriji skoraj prazni. Po opozorilu se klic prekine.

Nastavitev države

Če želite, da bo telefon deloval, izberite svojo državo.

- 1 Ko vidite pozdravno sporočilo, pritisnite **[V REDU]**.
- 2 Izberite svojo državo in za potrditev pritisnite **[V REDU]**.
↳ Nastavitev države je shranjena.
- 3 Nastavite datum in čas.
↳ Telefon je zdaj pripravljen za uporabo.
↳ Če želite datum in čas nastaviti pozneje, pritisnite **[NAZAJ]**, da preskočite to nastavitev.

Nastavitev datuma in časa

- 1 Pritisnite **MENU**.
- 2 Izberite **[URA & ALARM] > [DATUM/ČAS]**, nato pritisnite **[V REDU]** za potrditev.
- 3 S pritiskanjem številskih tipk vnesite datum, nato pritisnite **[V REDU]** za potrditev.
↳ Na slušalki se prikaže meni za nastavitev časa.
- 4 S pritiskanjem številskih tipk vnesite čas.
 - Če je čas v 12-urni obliki zapisa, pritisnite  /  da izberete **[DOP.]** ali **[POP.]**.
- 5 Za potrditev pritisnite **[V REDU]**.

Nastavitev oblike zapisa datuma in časa

- 1 Pritisnite **MENU**.
- 2 Izberite **[URA & ALARM] > [NAST. FORMATA]**, nato pritisnite **[V REDU]** za potrditev.
- 3 Izberite **[NASTAV. DATUMA]** ali **[NASTAV. ČASA]**.
- 4 Izberite nastavitev. Izberite **[DD/MM]** ali **[MM/DD]** kot prikaz datuma in **[12 URNO]** ali **[24 URNO]** kot prikaz časa. Nato pritisnite **[V REDU]** za potrditev.
↳ Nastavitev je shranjena.

Kaj je stanje pripravljenosti?

Ko telefon miruje, je v stanju pripravljenosti. Na zaslonu stanja pripravljenosti so prikazani ime slušalke, številka slušalke, datum in čas, ikona signala in ikona za baterijo.

Preverjanje moči signala



Prikazuje stanje povezave med slušalko in osnovno enoto. Več črtic pomeni močnejši signal.

- Preden kličete ali sprejemate klice in preden začnete uporabljati funkcije in možnosti telefona, mora biti slušalka povezana z osnovno enoto.
- Če med klicem zaslišite opozorilni ton, je baterija v slušalki skoraj prazna ali pa je slušalka izven dosega. Napolnite baterijo ali pa slušalko približajte osnovni enoti.

4 Klici

Opomba

- Če pride do izpada napajanja, storitve v sili niso dostopne.

Nasvet

- Pred ali med klicem preverite moč signala. Za dodatne informacije si oglejte "Preverjanje moči signala" v razdelku Začetek uporabe.

Klicanje

Kličete lahko na naslednje načine:

- Hitro klicanje
- Izbira pred klicanjem
- Ponovno izbiranje zadnje klicane številke
- Klicanje s seznama za ponovno izbiranje
- Klicanje s seznama v imeniku
- Klicanje iz dnevnika klicev



Hitro klicanje

- 1 Pritisnite tipko .
- 2 Izberite telefonsko številko.
 - ↳ Številka je izbrana.
 - ↳ Prikazan je čas trajanja trenutnega klica.

Izbira pred klicanjem

- 1 Izberite telefonsko številko.
 - Za izbris številke pritisnite [NAZAJ].
 - Za vnos premora pritisnite in držite pritisnjeno tipko #.
- 2 Za izvedbo klica pritisnite .

Ponovno izbiranje zadnje klicane številke

- 1 Pritisnite tipko .
- 2 Pritisnite REDIAL.
- 3 Pritisnite tipko .
 - ↳ Zadnja klicana številka je izbrana.

Klicanje s seznama za ponovno izbiranje

Kličete lahko s seznama za ponovno izbiranje.

Nasvet

- Za dodatne informacije si oglejte "Ponovno izbiranje klica" v razdelku Seznam za ponovno izbiranje.

Klicanje iz imenika

Kličete lahko s seznama v imeniku.

Nasvet

- Za dodatne informacije si oglejte "Klicanje iz imenika" v razdelku Imenik.

Klicanje iz dnevnika klicev

Povratni klic lahko opravite iz dnevnika prejetih ali zgrešenih klicev.

Nasvet

- Za dodatne informacije si oglejte "Povratni klic" v razdelku Dnevnik klicev.

Opomba

- Časovnik klicev prikaže trajanje trenutnega klica.

Opomba

- Če zaslišite opozorilni ton, je baterija v slušalki skoraj prazna ali pa je slušalka izven dosega. Napolnite baterijo ali pa slušalko približajte osnovni enoti.

Končanje klica

Klic lahko končate na naslednje načine:

- Pritisnite  ali
- postavite slušalko na osnovno enoto ali polnilni podstavek.

Sprejem klica

Ko zazvoni telefon, pritisnite  za sprejem klica.

Opomba



- Storitev za identifikacijo klicatelja je na voljo, če imate pri ponudniku storitev naročeno storitev za identifikacijo klicatelja.

Nasvet

- V primeru zgrešenega klica se na slušalki prikaže obvestilo.

Izklop zvonjenja za vse dohodne klice

Zvonjenje lahko izklopite na dva načina:



- 1 V stanju pripravljenosti pritisnite in držite pritisnjeno tipko .
↳ Na zaslonu se prikaže .
- 2 Ko telefon zazvoni, pritisnite .

Nastavitev glasnosti slušalke

Pritisnite  ali , da nastavite glasnost med klicem.

Glasnost slušalke je nastavljena, telefon pa se vrne na zaslon za klicanje.

Popolno utišanje mikrofona

- 1 Med klicem pritisnite .
↳ Na slušalki se prikaže [ZVOK IZKLJ.].
↳ Klicatelj vas ne sliši, vi pa še vedno lahko slišite njegov glas.
- 2 Ponovno pritisnite , da vklopite mikrofona.
↳ Zdaj lahko komunicirate s klicateljem.

Vklop ali izklop zvočnika

Pritisnite tipko .

Drugi klic

Opomba

- Ta storitev je odvisna od omrežja.

- 1 Med klicem pritisnite **R** in nato [V REDU] za potrditev.
↳ Prvi klic je zadržan.
- 2 Izberite drugo številko.
↳ Izbrana je na zaslonu prikazana številka.

Sprejem drugega klica

Opomba

- Ta storitev je odvisna od omrežja.

Pri piskanju, ki vas opozarja na dohodni klic, lahko klic sprejmete na naslednje načine:

- 1 Pritisnite **R** in **2** za sprejem klica.
 - ↳ Prvi klic je zadržan, vi pa imate vzpostavljeno povezavo z drugim klicem.
- 2 Pritisnite **R** in **1**, da končate trenutni klic in sprejmete drugi klic.

Preklapljanje med dvema klicema

Med klicema lahko preklapljate na naslednja načina:

- Pritisnite **R** in **2**, ali
- Pritisnite [**V REDU**] in izberite [**ZAMENJA KLICA**], nato ponovno pritisnite [**V REDU**] za potrditev.
 - ↳ Trenutni klic je zadržan, vi pa imate vzpostavljeno povezavo z drugim klicem.

Konferenčni klic z zunanjimi klicatelji

Opomba

- Ta storitev je odvisna od omrežja. Pri ponudniku storitev preverite za dodatne stroške.

Ko imate vzpostavljeno povezavo z dvema klicema, pritisnite **R** in nato **3**.

- ↳ Klica se združita in vzpostavljen je konferenčni klic.

5 Notranja telefonska zveza in konferenčni klici

Notranji klic je klic na drugo slušalko z isto osnovno enoto. Konferenčni klic vključuje pogovor med vami, uporabnikom druge slušalke in zunanjimi klicatelji.

Klicanje na drugo slušalko

Opomba

- Če sta v osnovni enoti registrirani samo 2 slušalki, pritisnite **0** za klicanje na drugo slušalko.

- 1 Pritisnite **0**.
↳ Prikažejo se slušalke, ki so na voljo za notranjo telefonsko zvezo.
- 2 Izberite številko slušalke in nato pritisnite **[V REDU]** za potrditev.
↳ Izbrana slušalka zazvoni.
- 3 Na izbrani slušalki pritisnite **☺**.
↳ Notranji klic je vzpostavljen.
- 4 Pritisnite **☺** za preklic ali končanje notranjega klica.

Opomba

- Če je izbrana slušalka zasedena zaradi klica, slišite ton za zasedeno.

Med pogovorom po telefonu

Med klicem lahko preklapljate med eno in drugo slušalko:

- 1 Pritisnite **0**.
- 2 Trenutni klicatelj je zadržan.
- 3 Izberite številko slušalke in nato pritisnite **[V REDU]** za potrditev.
↳ Počakajte, da druga stran sprejme vaš klic.

Preklapljanje med klici

Pritisnite **0** za preklop med zunanjim in notranjim klicem.

Prenos klica

- 1 Med klicem pritisnite **0**.
- 2 Izberite številko slušalke in nato pritisnite **[V REDU]** za potrditev.
- 3 Pritisnite **☺**, ko druga stran sprejme vaš klic.
↳ Klic je zdaj prenesen v izbrano slušalko.

Konferenčni klic

Trismerni konferenčni klic je klic med vami, uporabnikom druge slušalke in zunanjimi klicatelji. Dve slušalki morata imeti isto osnovno enoto.

Med zunanjim klicem

- 1 Pritisnite **0** za začetek notranjega klica.
 - ↳ Prikažejo se slušalke, ki so na voljo za notranjo telefonsko zvezo.
 - ↳ Zunanji klicatelj je zadržan.
- 2 Izberite ali vnesite številko slušalke, nato pritisnite **[V REDU]** za potrditev.
 - ↳ Izbrana slušalka zazvoni.
- 3 Na izbrani slušalki pritisnite **☺**.
 - ↳ Notranji klic je vzpostavljen.
- 4 Na slušalki pritisnite in držite pritisnjeno tipko **0**.
 - ↳ Zdaj ste vključeni v 3-smerni konferenčni klic z zunanjim klicem in izbrano slušalko.
- 5 Pritisnite **☺**, da končate konferenčni klic.

Opomba

- Pritisnite **☺**, da se vključite v konferenčni klic v teku z drugo slušalko, če je možnost **[DODAT. NAST.] > [KONFERENCA]** nastavljena na **[VKLOP]**.

Med konferenčnim klicem

- 1 Pritisnite **0**, da zadržite zunanji klic in se vrnete k notranjemu klicu.
 - ↳ Zunanji klic je zadržan.
- 2 Pritisnite **0** za preklapljanje med zunanjim in notranjim klicem.
- 3 Pritisnite in držite pritisnjeno tipko **0**, da ponovno vzpostavite konferenčni klic.



Opomba

- Če med konferenčnim klicem odložite eno slušalko, ostane druga povezana z zunanjim klicem.

6 Besedilo in številke

Besedilo in številke lahko vnesete za ime slušalke, vnose v imenik in druge menijske elemente.

Vnos besedila in številke

- 1 Za vnos izbranega znaka enkrat ali večkrat pritisnite alfanumerično tipko.
- 2 Za izbris znaka pritisnite **[NAZAJ]**. Pritisnite  /  za premik kazalke levo in desno.

Tipka	Znaki (velike črke)
0	. 0 , / : ; " ' ! j ? i * + - %
1	[Sp] 1 @ _ # = < > () & £ \$ ¥ ¤ § ...
2	A B C 2 Â Æ Á Ā Ă Ǻ Ą Ç Ć Ć
3	D E F 3 Đ Đ Ę Ě Ě Ě Ę Δ Φ
4	G H I 4 Ğ Ĩ Î Ï Ĭ Ĭ
5	J K L 5 Ľ ł Ĺ ĺ
6	M N O 6 Ń ņ Ň ň Ó ó Ô ô Ö ö
7	P Q R S 7 Ŕ ŕ Š š Ś ś β Π Θ Σ
8	T U V 8 Ţ ť Û ù Ú ú Ŭ ŭ Ů ů
9	W X Y Z 9 Ý ý Ž ž Ž ž Ø Ω Ξ Ψ

Tipka	Znaki (male črke)
0	. 0 , / : ; " ' ! j ? i * + - % \ ^ ~
1	[Sp] 1 @ _ # = < > () & € £ \$ ¥ ¤ § ...
2	a b c 2 à â Æ á ā ă ǻ ą ç ć
3	d e f 3 đ đ ě ě ě ě ě ě Δ Φ
4	g h i 4 ğ ħ ï î ĩ Ĭ Ĭ
5	j k l 5 Ľ ł Ĺ ĺ
6	m n o 6 ń ņ ñ ó ô õ ö ő
7	p q r s 7 ŕ ŝ š ś β Π Θ Σ
8	t u v 8 ŧ ŧ ù ú û ü Ů ů
9	w x y z 9 ý ž ž ž ž ø Ω Ξ Ψ

Na primer za vnos imena "Paul":
Pritisnite 7 enkrat: P
Pritisnite 2 enkrat: a
Pritisnite 8 dvakrat: u
Pritisnite 5 trikrat: l

Preklop med velikimi in malimi črkami

Privzeto je prva črka vsake besede v stavku velika, preostale pa so male. Za preklop med velikimi in malimi črkami pritisnite in držite pritisnjeno tipko #.

7 Imenik

Ta telefon ima imenik, v katerega je mogoče shraniti do 100 vnosov. Do imenika lahko dostopite preko slušalke. Vsak vnos lahko vsebuje do 14-mestno ime in do 24-mestno številko.

Ogled imenika



Opomba

- Imenik si lahko ogledujete le na eni slušalki naenkrat.

- 1 Pritisnite ali **MENU** > **[IMENIK]** > **[SEZNAM KLICEV]** za vstop v meni telefonskega imenika.
- 2 Izberite stik in si oglejte razpoložljive informacije.

Iskanje vnosa

Vnose v imeniku lahko iščete na naslednja načina:

- Pomikajte se po seznamu stikov.
- Vnesite prvi znak stika.

Pomikanje po seznamu stikov

- 1 Pritisnite ali **MENU** > **[IMENIK]** > **[SEZNAM KLICEV]** za vstop v meni telefonskega imenika.
- 2 Pritisnite in za pomikanje po vnosih v imeniku.

Vnos prvega znaka stika

- 1 Pritisnite ali
- 2 Pritisnite **MENU** > **[IMENIK]** in nato izberite **[SEZNAM KLICEV]**.
- 3 Pritisnite alfanumerično tipko, ki ustreza znaku.
 - ↳ Prikaže se prvi vnos, ki se začne s tem znakom.

Klicanje iz imenika

- 1 Pritisnite ali **MENU** > **[IMENIK]** > **[SEZNAM KLICEV]** za dostop do imenika.
- 2 Na seznamu v imeniku izberite stik.
- 3 Za klicanje pritisnite .

Dostop do imenika med klicem

- 1 Pritisnite **[V REDU]**, izberite **[IMENIK]**, nato ponovno pritisnite **[V REDU]** za potrditev.
- 2 Izberite stik, nato pritisnite **[V REDU]** za potrditev.
 - ↳ Lahko si ogledate številko.

Dodajanje vnosa



Opomba

- Če je pomnilnik imenika poln, se na slušalki prikaže obvestilo. Izbršite nekaj vnosov, da dodate nove.

- 1 Pritisnite **MENU**.
- 2 Izberite **[IMENIK]** > **[NOV VNOS]**, nato pritisnite **[V REDU]** za potrditev.
- 3 Vnesite ime, nato pritisnite **[V REDU]** za potrditev.
- 4 Vnesite številko, nato pritisnite **[V REDU]** za potrditev.



Nasvet

- Za dodatne informacije o urejanju imena in številke si oglejte razdelek Besedilo in številke.

Opomba

- V telefonski imenik se shrani samo nova številka.

Nasvet

- Pritisnite in držite pritisnjeno tipko **#** za vnos premora.

↳ Nov vnos je shranjen.

Nasvet

- Za dodatne informacije o urejanju števil in imen si oglejte del Besedilo in številke.

Urejanje vnosa

- 1 Pritisnite **MENU**.
- 2 Izberite **[IMENIK] > [UREDITE VNOS]**, nato pritisnite **[V REDU]** za potrditev.
- 3 Izberite stik, nato pritisnite **[V REDU]** za potrditev.
- 4 Uredite ime, nato pritisnite **[V REDU]** za potrditev.
- 5 Uredite številko, nato pritisnite **[V REDU]** za potrditev.
↳ Vnos je shranjen.

Izbris vnosa

- 1 Pritisnite **MENU**.
- 2 Izberite **[IMENIK] > [ZBRIŠI]**, nato pritisnite **[V REDU]** za potrditev.
- 3 Izberite stik, nato pritisnite **[V REDU]** za potrditev.
↳ Na slušalki se prikaže zahteva za potrditev.
- 4 Za potrditev pritisnite **[V REDU]**.
↳ Vnos je izbrisan.

Izbris vseh vnosov

- 1 Pritisnite **MENU**.
- 2 Izberite **[IMENIK] > [IZBRIŠI VSE]** in pritisnite **[V REDU]** za potrditev.
↳ Na slušalki se prikaže zahteva za potrditev.
- 3 Za potrditev pritisnite **[V REDU]**.
↳ Vsi vnosi so izbrisani.

Vnosi z neposrednim dostopom

Na voljo sta 2 vnosa z neposrednim dostopom (tipki 1 in 2). Če shranjeno telefonsko številko želite izbrati samodejno, pritisnite in držite tipko v stanju pripravljenosti. Tipki 1 in 2 sta prednastavljeni na **[1_GLAS. POŠTA]** (številka za glasovno pošto) in **[2_INFOR. STOR.]** (številka za informacijsko storitev) operaterja omrežja, odvisno od države.

Urejanje vnosov z neposrednim dostopom

- 1 Pritisnite **MENU > [IMENIK] > [UREDITE VNOS]** in nato **[V REDU]** za potrditev.
↳ 2 vnosa z neposrednim dostopom sta prikazana na vrhu seznama stikov.
- 2 Izberite vnos z neposrednim dostopom.
- 3 Uredite ime (razen 1_ in 2_) in pritisnite **[V REDU]** za potrditev.
- 4 Uredite številko, nato pritisnite **[V REDU]** za potrditev.
↳ Nov vnos je shranjen.

8 Dnevnik klicev

V dnevniku klicev je shranjena zgodovina vseh zgrešenih ali prejetih klicev. Zgodovina dohodnega klica vključuje ime in številko klicatelja, čas in datum klica. Ta funkcija je na voljo, če imate pri ponudniku storitev naročeno storitev za identifikacijo klicatelja.

Telefon lahko shrani do 20 zabeleženih klicev. Če klicatelj dovoli prikaz svoje identitete, si lahko ogledate njegovo ime ali številko. Zabeleženi klici so prikazani v časovnem zaporedju z zadnjim prejetim klicem na vrhu seznama.

Opomba

- Preden pokličete nazaj neposredno s seznama klicev, preverite, ali je številka na seznamu veljavna.



Ogled zabeleženih klicev

- 1 Pritisnite tipko .
- 2 Izberite **[SEZNAM KLICEV]** in pritisnite **[V REDU]** za potrditev.
↳ Prikaže se dnevnik dohodnih klicev.
- 3 Izberite zabeležen klic in pritisnite **[V REDU]** za prikaz razpoložljivih informacij.

Shranjevanje zabeleženega klica v imenik

- 1 Pritisnite .
- 2 Izberite **[SEZNAM KLICEV]** in pritisnite **[V REDU]** za potrditev.
↳ Prikaže se dnevnik dohodnih klicev.
- 3 Izberite zabeležen klic, nato pritisnite **[V REDU]** za potrditev.
- 4 Izberite **[SHRANI ŠTEV.]** in pritisnite **[V REDU]** za potrditev.
- 5 Vnesite in uredite ime, nato pritisnite **[V REDU]** za potrditev.
- 6 Vnesite in uredite številko, nato pritisnite **[V REDU]** za potrditev.
↳ Vnos je shranjen.

Povratni klic

- 1 Pritisnite .
- 2 Izberite možnost **[SEZNAM KLICEV]** in pritisnite tipko **[V REDU]**.
- 3 Na seznamu izberite zabeležen klic.
- 4 Pritisnite  za klicanje.

Izbris zabeleženega klica

- 1 Pritisnite .
- 2 Izberite **[SEZNAM KLICEV]** in pritisnite **[V REDU]** za potrditev.
- 3 Prikaže se dnevnik dohodnih klicev.
- 4 Izberite zabeležen klic, nato pritisnite **[V REDU]** za potrditev.
- 5 Izberite **[ZBRIŠI]**, nato pritisnite **[V REDU]** za potrditev.
↳ Na slušalki se prikažejo zahteve za potrditev.
- 6 Za potrditev pritisnite **[V REDU]**.
↳ Vnos je izbrisan.

Izbris vseh zabeleženih klicev

- 1 Pritisnite .
- 2 Izberite **[SEZNAM KLICEV]** in pritisnite **[V REDU]** za potrditev.
↳ Prikaže se dnevnik dohodnih klicev.
- 3 Pritisnite **[V REDU]**, da odprete meni z možnostmi.
- 4 Izberite **[IZBRIŠI VSE]** in pritisnite **[V REDU]** za potrditev.
↳ Na slušalki se prikaže zahteva za potrditev.
- 5 Za potrditev pritisnite **[V REDU]**.
↳ Vsi vnosi so izbrisani.

9 Seznam za ponovno izbiranje

Na seznam za ponovno izbiranje je shranjena zgodovina izbranih klicev. Vključuje imena in/ali številke, ki ste jih poklicali. Ta telefon lahko shrani do 5 zabeleženih klicev za ponovno izbiranje.

Ogled zabeleženih klicev za ponovno izbiranje

- 1 Pritisnite **REDIAL**, da odprete seznam klicev.
- 2 Izberite zabeležen klic in pritisnite [**V REDU**] za potrditev.
- 3 Izberite [**POGLED**] za prikaz razpoložljivih informacij.

Ponovno izbiranje klica

- 1 Pritisnite **REDIAL**.
- 2 Izberite zabeleženo številko, ki jo želite poklicati. Pritisnite .
↳ Številka je izbrana.

Shranjevanje zabeleženega klica za ponovno izbiranje v imenik

- 1 Pritisnite **REDIAL**, da odprete seznam klicev.
- 2 Izberite zabeležen klic, nato pritisnite [**V REDU**] za potrditev.
- 3 Izberite [**SHRANI ŠTEV.-**] in pritisnite [**V REDU**] za potrditev.
- 4 Vnesite in uredite ime, nato pritisnite [**V REDU**] za potrditev.
- 5 Vnesite in uredite številko, nato pritisnite [**V REDU**] za potrditev.
↳ Vnos je shranjen.

Izbris zabeleženega klica za ponovno izbiranje

- 1 Pritisnite **REDIAL**, da odprete seznam klicev.
- 2 Izberite zabeležen klic, nato pritisnite [**V REDU**] za potrditev.
- 3 Izberite [**ZBRIŠI**] in pritisnite [**V REDU**] za potrditev.
↳ Na slušalki se prikaže zahteva za potrditev.
- 4 Za potrditev pritisnite [**V REDU**].
↳ Vnos je izbrisan.

Izbris vseh zabeleženih klicev za ponovno izbiranje

- 1 Pritisnite **REDIAL**, da odprete seznam klicev.
- 2 Pritisnite [**V REDU**], da odprete meni z možnostmi.
- 3 Izberite [**IZBRIŠI VSE**] in pritisnite [**V REDU**] za potrditev.
- 4 Na slušalki se prikaže zahteva za potrditev.
- 5 Za potrditev pritisnite [**V REDU**].
↳ Vsi vnosi so izbrisani.

10 Lastne nastavitve

Prilagodite nastavitve, da bo telefon ustrezal vašim željam.

Prilagoditev prikaza telefona

Poimenovanje slušalke

Ime slušalke ima lahko do 12 znakov. Prikazano je na zaslonu slušalke v stanju pripravljenosti.

- 1 Pritisnite **MENU**.
- 2 Izberite **[OSEBNE NAST.] > [IME SLUŠ.]**, nato pritisnite **[V REDU]** za potrditev.
- 3 Vnesite ali uredite ime. Za izbris znaka pritisnite **[NAZAJ]**.
- 4 Za potrditev pritisnite **[V REDU]**.
↳ Nastavitev je shranjena.



Nasvet

- Za dodatne informacije o vnašanju in urejanju imena si oglejte razdelek Besedilo in številke.

Nastavitev jezika na zaslonu



Opomba

- Ta funkcija velja le za modele s podporo za več jezikov.
- Jeziki, ki so na voljo za izbiro, se razlikujejo glede na državo.

- 1 Pritisnite **MENU**.
- 2 Izberite **[OSEBNE NAST.] > [JEZIK]**, nato pritisnite **[V REDU]** za potrditev.
- 3 Izberite jezik, nato pritisnite **[V REDU]** za potrditev.
↳ Nastavitev je shranjena.

Prilagoditev zvokov

Nastavitev melodije zvonjenja slušalke

Izbirate lahko med 10 melodijami zvonjenja.

- 1 Pritisnite **MENU**.
- 2 Izberite **[OSEBNE NAST.] > [TON SLUŠ.] > [MEL. ZVONJ.]**, nato pritisnite **[V REDU]** za potrditev.
- 3 Izberite melodijo zvonjenja, nato pritisnite **[V REDU]** za potrditev.
↳ Nastavitev je shranjena.

Nastavitev glasnosti melodije zvonjenja slušalke

Izbirate lahko med 6 stopnjami glasnosti melodije zvonjenja ali **[IZKLOP]**.

- 1 Pritisnite **MENU**.
- 2 Izberite **[OSEBNE NAST.] > [TON SLUŠ.] > [GLASNOST]**, nato pritisnite **[V REDU]** za potrditev.
- 3 Izberite stopnjo glasnosti, nato pritisnite **[V REDU]** za potrditev.
↳ Nastavitev je shranjena.



Nasvet

- Če želite izklopiti melodijo zvonjenja, pritisnite in držite pritisnjeno tipko **#** v stanju pripravljenosti. Nato se na zaslonu prikaže **🔕**.

Nastavitev tona tipke

Ton tipke je zvok, ki se zasliši ob pritisku tipke na slušalki.

- 1 Pritisnite **MENU**.
- 2 Izberite **[OSEBNE NAST.] > [TON SLUŠ.] > [ZVOK TIPK]**, nato pritisnite **[V REDU]** za potrditev.
- 3 Izberite **[VKLOP]/[IZKLOP]**, nato pritisnite **[V REDU]** za potrditev.
↳ Nastavitev je shranjena.

Nastavitev potrditvenega tona

Potrditveni ton je zvok, ki ga slišite pri postavitvi slušalke na osnovno enoto/polnilnik.

- 1 Pritisnite **MENU**.
- 2 Izberite [**OSEBNE NAST.**] > [**TON SLUŠ.**] > [**TON PRIKLJUČ.**], nato pritisnite [**V REDU**] za potrditev.
- 3 Izberite [**VKLOP**]/[**IZKLOP**], nato pritisnite [**V REDU**] za potrditev.
↳ Nastavitev je shranjena.

11 Klicne funkcije

Telefon podpira številne klicne funkcije, ki vam pomagajo obravnavati in upravljati klice.

Samodejna prekinitev klica

Če želite končati klic, slušalko preprosto položite na osnovno enoto ali polnilno postajo.

Aktiviranje/deaktiviranje samodejne prekinitve klica

- 1 Pritisnite **MENU**.
- 2 Izberite **[OSEBNE NAST.] > [SAM. PREKINI]**, nato pritisnite **[V REDU]** za potrditev.
- 3 Izberite **[VKLOP]/[IZKLOP]**, nato pritisnite **[V REDU]** za potrditev.
↳ Nastavitev je shranjena.

Opomba

- Ko je samodejna prekinitev klica izklopljena, se zvočnik samodejno vklopi.

Samodejni konferenčni klic

Če se želite vključiti v zunanji klic z drugo slušalko, pritisnite .

Aktiviranje/deaktiviranje samodejnega konferenčnega klica

- 1 Pritisnite **MENU**.
- 2 Izberite **[DODAT. NAST.] > [KONFERENCA]**, nato pritisnite **[V REDU]** za potrditev.
- 3 Izberite **[VKLOP]/[IZKLOP]**, nato pritisnite **[V REDU]** za potrditev.
↳ Nastavitev je shranjena.

Klicni način

Opomba

- Ta funkcija velja le za modele, ki podpirajo tonsko in pulzno izbiranje.

Klicni način je telefonski signal, ki se uporablja v vaši državi. Telefon podpira tonsko (DTMF) in pulzno izbiranje (z vrtenjem). Za podrobne informacije se obrnite na ponudnika storitev.

Nastavitev klicnega načina

- 1 Pritisnite **MENU**.
- 2 Izberite **[DODAT. NAST.] > [NAČIN KLICA]**, nato pritisnite **[V REDU]** za potrditev.
- 3 Izberite klicni način, nato pritisnite **[V REDU]** za potrditev.
↳ Nastavitev je shranjena.

Opomba

- Če je vaš telefon v načinu za pulzno izbiranje, med klicem pritisnite  za začasen tonski način. Prikaže se 'd'. Številke, vnesene za ta klic, se nato pošljejo kot tonski signali.

Koda nosilca

Opomba

- Ta funkcija velja le za modele s podporo za območno nosilca.

Nekateri ponudniki storitev zahtevajo, da pri klicu izven lokalnega območja vnesete kodo nosilca. Ta funkcija lahko samodejno določi, ali morate pri povratnem klicu številke iz dnevnika klicev vnesti kodo nosilca.

Nasvet

- Koda nosilca vsebuje 2 ali 3 številke. Za več informacij se obrnite na ponudnika storitev.

Aktiviranje kode nosilca

- 1 Pritisnite **MENU**.
- 2 Izberite [**DODAT. NAST.**] > [**ŠT. NOSILCA**] in pritisnite [**V REDU**].
- 3 Vnesite kodo nosilca, nato pritisnite [**V REDU**] za pritrditev.
 - ↳ Nastavitev je shranjena.

Upravljanje območne kode

Opomba

- Ta funkcija velja le za modele s podporo za območno kodo.

Določite lahko območno kodo (do 5 števil). Ta območna koda je pri dohodnem klicu samodejno odstranjena, če se ujema s kodo, ki ste jo določili. Telefonska številka je nato v dnevnik klicev shranjena brez območne kode.

Aktiviranje samodejne odstranitve območne kode

- 1 Pritisnite **MENU**.
- 2 Izberite [**DODAT. NAST.**] > [**OMREŽNA ŠT.**], nato pritisnite [**V REDU**] za potrditev.
- 3 Vnesite območno kodo, nato pritisnite [**V REDU**] za pritrditev.
 - ↳ Nastavitev je shranjena.

Samodejna predpona

Ta funkcija omogoča preverjanje in oblikovanje izhodne klicne številke, preden jo izberete. Predpona lahko nadomesti zaznavno številko, ki ste jo nastavili v meniju. Na primer, 604 nastavite kot zaznavno številko in 1250 kot predpono. Ko izberete številko, kot je 6043338888, jo telefon med klicanjem spremeni v 12503338888.

Opomba

- Zaznavna številka ima lahko največ pet števk. Samodejna predpona pa ima lahko največ 10 števk.

Nastavitev samodejne predpone

- 1 Pritisnite **MENU**.
- 2 Izberite [**DODAT. NAST.**] > [**SAM. PREDPONA**], nato pritisnite [**V REDU**] za potrditev.
- 3 Vnesite zaznavno številko, nato pritisnite [**V REDU**] za potrditev.
- 4 Vnesite predpono, nato pritisnite [**V REDU**] za potrditev.
 - ↳ Nastavitev je shranjena.

Opomba

- Za vnos premora pritisnite in držite pritisnjeno tipko **#**.

Opomba

- Če je predpona nastavljena in zaznavna številka ostane prazna, je predpona dodana vsem izhodnim klicem.

Opomba

- Funkcija ni na voljo, če se klicana številka začne z * in #.

Izbira trajanja premora do ponovnega klica

Poskrbite, da bo čas premora do ponovnega klica nastavljen pravilno, preden sprejmete drugi klic. Običajno je telefon že prednastavljen za trajanje premora do ponovnega klica. Izberate lahko med tremi možnostmi: **[KRATKI]**, **[SREDNJI]** in **[DOLGI]**. Število razpoložljivih možnosti se razlikuje glede na državo. Za podrobnosti se obrnite na ponudnika storitev.

Nastavitev trajanja premora do ponovnega klica

- 1 Pritisnite **MENU**.
- 2 Izberite **[DODAT. NAST.] > [ČAS PON. KLICA]**, nato pritisnite **[V REDU]** za potrditev.
- 3 Izberite možnost, nato pritisnite **[V REDU]** za potrditev.
↳ Nastavitev je shranjena.

Prvo zvonjenje

Če ste pri ponudniku storitev naročeni na storitev za identifikacijo klicatelja, lahko telefon utiša prvo zvonjenje, preden se na zaslonu prikaže ID klicatelja. Telefon lahko po ponastavitvi samodejno zazna, ali imate naročeno storitev za identifikacijo klicatelja, in utiša prvo zvonjenje. To storitev lahko spremenite po svojih željah. Ta funkcija velja le za modele s podporo za prvo zvonjenje.

Vklop/izklop prvega zvonjenja

- 1 Pritisnite **MENU**.
- 2 Izberite **[DODAT. NAST.] > [PRVO ZVONJENJE]**, nato pritisnite **[V REDU]** za potrditev.
- 3 Izberite **[VKLOP]/[IZKLOP]**, pritisnite **[V REDU]** za potrditev.
↳ Nastavitev je shranjena.



Opomba

- Če želite ponastaviti stanje prvega zvonjenja, pojdite v meni za ponastavitev.

Način ECO

Način **ECO** zmanjša oddajno moč slušalke in osnovne enote.

- 1 Pritisnite **MENU**.
- 2 Izberite **[DODAT. NAST.] > [ECO]**, nato pritisnite **[V REDU]** za potrditev.
- 3 Izberite **[VKLOP]/[IZKLOP]**, nato pritisnite **[V REDU]** za potrditev.
↳ Nastavitev je shranjena.
↳ Prikaže se **ECO**.



Opomba

- Če je aktiviran način **ECO**, se lahko zmanjša doseg povezave med slušalko in osnovno enoto.

12 Dodatne funkcije

Telefon ponuja dodatne funkcije, s pomočjo katerih ste vseskozi organizirani in obveščeni.

Budilka

Telefon ima vgrajeno budilko. Če jo želite nastaviti, preverite spodnje informacije.

Nastavitev alarma

- 1 Pritisnite **MENU**.
- 2 Izberite **[URA & ALARM] > [ALARM]**, nato pritisnite **[V REDU]** za potrditev.
- 3 Izberite **[VKL]. ENKRAT** ali **[VKL]. DNEVNO**, nato pritisnite **[V REDU]** za potrditev.
- 4 Vnesite čas alarma.
- 5 Za potrditev pritisnite **[V REDU]**.
↳ Alarm je nastavljen in na zaslonu se prikaže .

Opomba

- Pritisnite  /  za preklapljanje med **[DOP.]**/**[POP.]**

Izklop alarma

Ob sprožitvi alarma

- 1 Pritisnite katerokoli tipko, da izklopite alarm.

Pred sprožitvijo alarma

- 1 Pritisnite **MENU**.
- 2 Izberite **[URA & ALARM] > [ALARM]**, nato pritisnite **[V REDU]** za potrditev.
- 3 Izberite **[IZKLOP]** in pritisnite **[V REDU]** za potrditev.
↳ Nastavitev je shranjena.

Nastavitev melodije alarma

- 1 Pritisnite **MENU**.
- 2 Izberite **[URA & ALARM] > [ZVOK ALARMA]**, nato pritisnite **[V REDU]** za potrditev.
- 3 Izberite novo melodijo, nato pritisnite **[V REDU]** za potrditev.
↳ Nastavitev je shranjena.

Opomba

- Glasnost alarma je nastavljena na isto stopnjo kot glasnost zvonjenja. Če je zvonjenje izklopljeno, se glasnost alarma nastavi na stopnjo 1.

Samodejna nastavitev ure

Opomba

- Ta storitev je odvisna od omrežja.

Opomba

- Za to funkcijo morate imeti naročeno storitev za identifikacijo klicatelja.

V telefonu samodejno uskladi datum in čas z javnim komutiranim telefonskim omrežjem (PSTN). Če želite uskladiti datum, mora biti nastavljeno tekoče leto.

- 1 Pritisnite **MENU**.
- 2 Izberite **[URA & ALARM] > [SAMOD. URA]**, nato pritisnite **[V REDU]** za potrditev.
- 3 Izberite **[VKLOP]/[IZKLOP]**. Pritisnite **[V REDU]**.
↳ Nastavitev je shranjena.

Zaklepanje številčne tipkovnice

Številčno tipkovnico lahko zaklenete, da preprečite nenamerne pritiske gumbov.

Zaklepanje številčne tipkovnice

- 1 V stanju pripravljenosti pritisnite in držite pritisnjeno tipko .
↳ Tipkovnica je zaklenjena.



Opomba

- Ko je tipkovnica zaklenjena, ne morete klicati. Lahko pa sprejemate dohodne klice. Tipkovnica se med klicem odklene, a se po končanem klicu ponovno samodejno zaklene.

Odklepanje številčne tipkovnice

- 1 Pritisnite in držite pritisnjeno tipko .
↳ Tipkovnica se odklene.

Iskanje slušalke

- 1 Pritisnite tipko  na osnovni enoti.
↳ Zazvonijo vse slušalke, povezane s to osnovno enoto.
- 2 Za prekinitev zvonjenja ponovno pritisnite tipko  na osnovni enoti.
↳ Vse slušalke prenehajo zvoniti; ali
- 3 Za prekinitev zvonjenja na eni od slušalk pritisnite poljubno tipko.

13 Napredne nastavitve

Registracija slušalk

V osnovni enoti lahko registrirate dodatne slušalke. V osnovni enoti lahko registrirate do pet slušalk.

Samodejna registracija

- 1 Slušalko položite na osnovno enoto.
 - ↳ Slušalka zazna osnovno enoto in samodejno izvede registracijo.
 - ↳ Registracija je končana v manj kot dveh minutah. Osnovna enota slušalki samodejno dodeli številko slušalke.

Ročna registracija

Če samodejna registracija ne uspe, slušalko ročno registrirajte v osnovni enoti.

- 1 Na slušalki pritisnite **MENU**.
- 2 Izberite **[DODAT. NAST.] > [REGISTER]**, nato pritisnite **[V REDU]** za potrditev.
- 3 Pritisnite in 5 sekund držite pritisnjeno tipko **(••)** na osnovni enoti (pri modelu s telefonskim odzivnikom slišite potrditveni pisk).
- 4 Vnesite PIN sistema. Za popravke pritisnite **[NAZAJ]**.
- 5 Za potrditev kode PIN pritisnite **[V REDU]**.
 - ↳ Registracija je končana v manj kot 2 minutah. Osnovna enota slušalki samodejno dodeli številko slušalke.

Opomba

- Če je koda PIN napačna ali če v določenem času ni najdene nobene osnovne enote, se na zaslonu slušalke prikaže obvestilo. Če registracija ne uspe, ponovite zgornji postopek.

Opomba

- Prednastavljena koda PIN je 0000. Ni je mogoče spremeniti.

Odjava slušalk

- 1 Če imata dve slušalki v skupni rabi isto osnovno enoto, lahko slušalko odjavite z drugo slušalko.
- 2 Pritisnite **MENU**.
- 3 Izberite **[DODAT. NAST.] > [ODJAVA]**, nato pritisnite **[V REDU]** za potrditev.
- 4 Vnesite PIN. Za popravke pritisnite **[NAZAJ]**.
- 5 Izberite številko slušalke za odjavo.
- 6 Za potrditev pritisnite **[V REDU]**.
 - ↳ Slušalka je odjavljena.

Nasvet

- Številka slušalke se prikaže poleg imena slušalke v stanju pripravljenosti.

Obnovitev privzetih nastavitvev

Nastavitve telefona lahko ponastavite na originalne tovarniške nastavitve.

- 1 Pritisnite **MENU**.
- 2 Izberite [**DODAT. NAST.**] > [**PONASTAVI**], nato pritisnite [**V REDU**] za potrditev.
 - ↳ Na slušalki se prikaže zahteva za potrditev.
- 3 Za potrditev pritisnite [**V REDU**].
 - ↳ Vse nastavitve so ponastavljene.
 - ↳ Prikaže se pozdravni zaslon.



Nasvet

- Za dodatne informacije o privzetih nastavitvah si oglejte razdelek Privzete nastavitve.

Vrsta omrežja



Opomba

- Ta funkcija je odvisna od države in je na voljo samo pri modelih s podporo za vrsto omrežja.

- 1 Pritisnite **MENU**.
- 2 Izberite [**DODAT. NAST.**] > [**VRSTA OMREŽJA**] in pritisnite [**V REDU**].
- 3 Izberite vrsto omrežja in pritisnite [**V REDU**].
 - ↳ Nastavitev je shranjena.

14 Telefonski odzivnik

Opomba

- Na voljo samo za XL375.

Telefon vključuje odzivnik, ki snema neodgovorjene klice, ko je vklopljen. Privzeto je odzivnik nastavljen na način [ODG. IN SNEM.]. Do odzivnika lahko dostopite tudi na daljavo in nastavitve spremenite prek menija odzivnika v slušalki.

Indikator LED na osnovni enoti zasveti, če je odzivnik vklopljen.

Vklop/izklop odzivnika

Odzivnik lahko vklopite/izklopite prek osnovne enote ali slušalke.

Prek slušalke

- 1 Pritisnite **MENU**.
- 2 Izberite [ODZIVNIK] > [ODZ. VKL/IZK], nato pritisnite [V REDU] za potrditev.
- 3 Izberite [VKLOP]/[IZKLOP], nato pritisnite [V REDU] za potrditev.
↳ Nastavitev je shranjena.

Prek osnovne enote

- 1 Pritisnite $\frac{ON}{OFF}$ za vklop/izklop odzivnika v stanju pripravljenosti.

Opomba

- Ko je odzivnik vklopljen, sprejme dohodne klice po določenem številu zvonjenj na osnovi nastavitve zapoznitve zvonjenja.

Nastavitev jezika odzivnika

Opomba

- Ta funkcija velja le za modele s podporo za več jezikov.

Jezik odzivnika je jezik za obvestila.

- 1 Pritisnite **MENU**.
- 2 Izberite [ODZIVNIK] > [NASTAVIT.] > [GLAS. JEZ.].
- 3 Za potrditev pritisnite [V REDU].
- 4 Izberite jezik, nato pritisnite [V REDU] za potrditev.
↳ Nastavitev je shranjena.

Nastavitev načina odziva

Odzivnik lahko nastavite in določite, ali lahko klicatelj pusti sporočilo. Izberite [ODG. IN SNEM.], če želite klicateljem omogočiti puščanje sporočil. Izberite [SAMO ODG.], če želite klicateljem preprečiti puščanje sporočil.

- 1 Pritisnite **MENU**.
- 2 Izberite [ODZIVNIK] > [NAČIN ODG.], nato pritisnite [V REDU] za potrditev.
- 3 Izberite način odziva, nato pritisnite [V REDU] za potrditev.
↳ Nastavitev je shranjena.

Opomba

- Če je pomnilnik poln, se odzivnik samodejno preklopi v način [SAMO ODG.].

Obvestila

Obvestilo je sporočilo, ki ga sliši klicatelj, ko odzivnik sprejme klic. Odzivnik ima 2 predhodno posneti obvestili: način [ODG. IN SNEM.] in način [SAMO ODG.].

Snemanje obvestila

Največja dolžina obvestila, ki ga lahko posnamete, je 3 minute. Novo posneto obvestilo samodejno nadomesti starega.

- 1 Pritisnite **MENU**.
- 2 Izberite [ODZIVNIK] > [OBVESTILO], nato pritisnite [V REDU] za potrditev.
- 3 Izberite [ODG. IN SNEM.] ali [SAMO ODG.], nato pritisnite [V REDU] za potrditev.
- 4 Izberite [POSNETEK] in pritisnite [V REDU] za potrditev.
- 5 Snemanje se začne po pisku.
- 6 Pritisnite [V REDU] za zaustavitev snemanja ali pa se le-to zaustavi po treh minutah.
↳ Novo posneto obvestilo lahko poslušate na slušalki.

Opomba

- Če želite obnoviti predhodno posneto obvestilo, izbrišite trenutno obvestilo.

Opomba

- Pri snemanju obvestila govorite v mikrofون.

Poslušanje obvestila

- 1 Pritisnite **MENU**.
- 2 Izberite [ODZIVNIK] > [OBVESTILO], nato pritisnite [V REDU] za potrditev.
- 3 Izberite [ODG. IN SNEM.] ali [SAMO ODG.], nato pritisnite [V REDU] za potrditev.
- 4 Izberite [PREDVAJA] in pritisnite [V REDU] za potrditev.
↳ Poslušate lahko trenutno obvestilo.

Opomba

- Ko sprejmete dohodni klic, ne morete več poslušati obvestila.

Brisanje obvestila

- 1 Pritisnite **MENU**.
- 2 Izberite [ODZIVNIK] > [OBVESTILO], nato pritisnite [V REDU] za potrditev.
- 3 Izberite [ODG. IN SNEM.] ali [SAMO ODG.], nato pritisnite [V REDU] za potrditev.
- 4 Izberite [ZBRIŠI] in pritisnite [V REDU] za potrditev.
↳ Na slušalki se prikaže zahteva za potrditev.
- 5 Za potrditev pritisnite [V REDU].
- 6 Predhodno posneto obvestilo je obnovljeno.

Opomba

- Predhodno posnetega obvestila ni mogoče izbrisati.

Dohodna sporočila (DS)

Vsako sporočilo je lahko dolgo do tri minute. Ko prejmete nova sporočila, na odzivniku utripa indikator za novo sporočilo, na slušalki pa se prikaže obvestilo.

Opomba

- Če se oglasite, medtem ko klicatelj pušča sporočilo, se snemanje zaustavi in lahko se neposredno pogovarjate s klicateljem.

Opomba

- Če je pomnilnik poln, se odzivnik samodejno preklopi v način [SAMO ODG.], izbrišite stara sporočila, da boste lahko sprejeli nova.

Poslušanje dohodnih sporočil

Dohodna sporočila lahko poslušate v istem zaporedju, kot so posneta.

Na osnovni enoti

- Začetek/zaustavitev poslušanja: Pritisnite ►■
- Nastavitev glasnosti: Pritisnite + / - .
- Preskok nazaj:
 - Ko poslušate sporočila, pritisnite ◀, če želite poslušati sporočilo od začetka.
 - V prvi sekundi predvajanja trenutnega sporočila pritisnite ◀ za poslušanje prejšnjega sporočila.
- Preskok naprej: Pritisnite ▶ za preskok na naslednje sporočilo.
- Izbris trenutnega sporočila: Pritisnite X.

Opomba

- Izbranih sporočil ni mogoče obnoviti.

Na slušalki

- 1 Pritisnite MENU.
 - 2 Izberite [ODZIVNIK] > [PREDVAJA], nato pritisnite [V REDU] za potrditev.
 - ↳ Začne se predvajanje novih sporočil. Če ni novih sporočil, se začne predvajanje starih sporočil.
- Pritisnite [NAZAJ] za zaustavitev poslušanja.
 - Pritisnite [V REDU], da odprete meni z možnostmi.
 - Pritisnite ▲ / ▼ da zvišate/znižate glasnost.

Izbris dohodnega sporočila

Na osnovni enoti

- 1 Pritisnite X med poslušanjem sporočila.
 - ↳ Trenutno sporočilo je izbrisano.

Na slušalki

- 1 Med poslušanjem sporočila pritisnite [V REDU], da odprete meni z možnostmi.
- 2 Izberite [ZBRIŠI] in pritisnite [V REDU] za potrditev.
 - ↳ Trenutno sporočilo je izbrisano.

Izbris vseh starih dohodnih sporočil

Na osnovni enoti

- 1 V stanju pripravljenosti pritisnite in držite pritisnjeno tipko X.
 - ↳ Vsa stara sporočila so trajno izbrisana.

Na slušalki

- 1 Na slušalki pritisnite **MENU**.
- 2 Izberite **[ODZIVNIK] > [IZBRIŠI VSE]**, nato pritisnite **[V REDU]** za potrditev.
↳ Na slušalki se prikaže zahteva za potrditev.
- 3 Za potrditev pritisnite **[V REDU]**.
↳ Vsa stara sporočila so trajno izbrisana.

Opomba

- Izbrisate lahko le prebrana sporočila. Izbrisanih sporočil ni mogoče obnoviti.

Poslušanje trenutnega sporočila

Klicatelja lahko slišite, medtem ko pušča sporočilo. Pritisnite , če želite sprejeti klic.

Na osnovni enoti

Pritisnite **+** / **■**, da nastavite glasnost zvočnika med poslušanjem trenutnega sporočila. Z najnižjo stopnjo glasnosti se poslušanje trenutnega sporočila izklopi.

Nastavitev kakovosti zvoka sporočila

Nastavite lahko kakovost zvoka sporočil, prejetih z odzivnika.

- 1 Pritisnite **MENU**.
- 2 Izberite **[ODZIVNIK] > [NASTAVIT.] > [KAKOV. SPOROČ.]**, nato pritisnite **[V REDU]** za potrditev.
- 3 Izberite novo nastavitvev, nato pritisnite **[V REDU]** za potrditev.
↳ Nastavitev je shranjena.

Nastavitev zapoznitve zvonjenja

Nastavite lahko število zvonjenj telefona, preden odzivnik sprejme klic.

- 1 Pritisnite **MENU**.
- 2 Izberite **[ODZIVNIK] > [NASTAVIT.] > [ZAMIK ZVON.]**, nato pritisnite **[V REDU]** za potrditev.
- 3 Izberite novo nastavitvev, nato pritisnite **[V REDU]** za potrditev.
↳ Nastavitev je shranjena.

Opomba

- Preden lahko uporabite to funkcijo, mora biti odzivnik vklopljen.

Nasvet

- Ko do odzivnika dostopate na daljavo, priporočamo, da zapoznitev zvonjenja nastavite na način **[EKONOM.]**. To je gospodaren način upravljanja sporočil. Ob novih sporočilih odzivnik sprejme klic po 3 zvonjenjih; ko ni sporočil, pa ga sprejme po 5 zvonjenjih.

Dostop na daljavo

Odzivnik lahko upravljate, ko ste zdoma. S telefonom s tonskim izbiranjem preprosto pokličite svoj telefon in vnesite štirimestno kodo PIN.

Opomba

- Koda PIN za dostop na daljavo je ista kot koda PIN sistema. Prednastavljena koda PIN je 0000.

Spreminjanje kode PIN

- 1 Pritisnite **MENU**.
- 2 Izberite **[ODZIVNIK] > [NASTAVIT.] > [DALJ. DOSTOP] > [SPREMI PIN]** in pritisnite **[V REDU]** za potrditev.
- 3 Vnesite staro kodo PIN in pritisnite **[V REDU]** za potrditev.
- 4 Vnesite novo kodo PIN in pritisnite **[V REDU]** za pritrditev.
- 5 Znova vnesite novo kodo PIN in pritisnite **[V REDU]** za pritrditev.
↳ Nastavitev je shranjena.

Aktiviranje/deaktiviranje dostopa na daljavo

Dostop do odzivnika na daljavo lahko omogočite ali blokirate.

- 1 Pritisnite **MENU**.
- 2 Izberite **[ODZIVNIK] > [NASTAVIT.] > [DALJ. DOSTOP]**, nato pritisnite **[V REDU]** za potrditev.
- 3 Izberite novo nastavitev, nato pritisnite **[V REDU]** za potrditev.
↳ Nastavitev je shranjena.

Dostop do odzivnika na daljavo

- 1 S telefonom s tonskim izbiranjem pokličite na domačo številko.
- 2 Ko slišite obvestilo, vnesite **#**.
- 3 Vnesite kodo PIN.
↳ Zdaj imate dostop do telefonskega odzivnika in lahko poslušate nova sporočila.

Opomba

- Preden telefon prekine povezavo, imate 2 možnosti za vnos prave kode PIN.

- 4 Pritisnite tipko za izvršitev funkcije. Seznam razpoložljivih funkcij si oglejte v spodnji tabeli ukazov za dostop na daljavo.

Opomba

- Če ni nobenega sporočila, telefon samodejno prekine povezavo, če 8 sekund ne pritisnete nobene tipke.

Ukazi za dostop na daljavo

Tipka	Funkcija
1	Ponovitev trenutnega ali poslušanje prejšnjega sporočila.
2	Poslušanje sporočil.
3	Preskok na naslednje sporočilo.
6	Izbris trenutnega sporočila.
7	Vklop telefonskega odzivnika. (ni na voljo med poslušanjem sporočil).
8	Zaustavitev poslušanja sporočila.
9	Izklop telefonskega odzivnika. (ni na voljo med poslušanjem sporočil).

15 Privzete nastavitve

Jezik	Odvisno od države
Ime slušalke	PHILIPS
Datum*	01/01/10
Oblika zapisa datuma*	Odvisno od države
Čas*	Odvisno od države
Oblika zapisa časa*	Odvisno od države
Alarm	Izključeno
Seznam v imeniku	Nespremenjen
Samodejna prekinitev klica	Vključeno
Čas premora do ponovnega klica*	Odvisno od države
Prvo zvonjenje*	Odvisno od države
Konferenčni klic	Izključeno
Klicni način*	Tonsko
Samodejna predpona	Prazno
Melodija zvonjenja slušalke*	Odvisno od države
Glasnost sprejemnika	Glasnost 3
Glasnost zvonjenja slušalke	Stopnja 3
Pisk tipk na slušalki	Vključeno
Dnevnik dohodnih klicev	Prazno
Seznam za ponovno izbiranje	Prazno

Telefonski odzivnik

Stanje odzivnika	Vključeno
Način odzivnika	[ODG. IN SNEM.]
Poslušanje trenutnega sporočila na osnovni enoti	Vključeno
Pomnilnik za obvestila	Predhodno posneto obvestilo

Pomnilnik dohodnih sporočil	Prazno
Dostop na daljavo	Izključeno
Koda PIN	0000
Jezik glasu	Odvisno od države
Zapoznitev zvonjenja	5 zvonjenj
Glasnost zvočnika	Stopnja 3



Opomba

- *Funkcije, odvisne od države

16 Tehnični podatki

Zaslon

- LCD z jantarno osvetlitvijo ozadja

Splošne funkcije telefona

- Dvojni način identifikacije imena in številke klicatelja
- Konferenčni klic in glasovna pošta
- Notranja telefonska zveza
- Najdaljši čas pogovora: 14 ur

Seznam v imeniku, Seznam za ponovno

izbiranje in Dnevnik klicev

- Seznam v imeniku s 100 vnosi
- Seznam za ponovno izbiranje s 5 vnosi
- Dnevnik klicev z 20 vnosi

Baterija

- CORUN: Ni-MH AAA 1,2 V, 650 mAh

Adapter

Osnovna enota in polnilnik

- Salom, SSW-1920EU-2, vhod: 100-240 V 50/60 Hz 0,2 A, izhod: 6 V 500 mA
- Salom, SSW-1920UK-2, vhod: 100-240 V 50/60 Hz 0,2 A, izhod: 6 V 500 mA
- ESL, IA5060G, vhod: 100-240 V, 50/60 Hz, 0,2 A; izhod: 6 V, 500 mA
- ESL, PI5060G, vhod: 100-240 V, 50/60 Hz, 0,2 A; izhod: 6 V, 500 mA
- ESL, PI5060B, vhod: 100-240 V, 50/60 Hz, 0,2 A; izhod: 6 V, 500 mA

Poraba energije

- Poraba energije v stanju pripravljenosti: približno 0,60 W (XL370); 0,65 W (XL375)

Teža in dimenzije (XL370)

- Slušalka: 135 g
- 56,2 × 173,5 × 31,8 mm (Š × V × G)
- Osnovna enota: 104 g
- 114,9 × 88,1 × 83,1 mm (Š × V × G)
- Polnilnik: 60 g
- 91,1 × 81,5 × 83,1 (Š × V × G)

Teža in dimenzije (XL375)

- Slušalka: 135 g
- 56,2 × 173,5 × 31,8 mm (Š × V × G)
- Osnovna enota: 127,5 g
- 128,4 × 88,1 × 83,1 mm (Š × V × G)
- Polnilnik: 60 g
- 91,1 × 81,5 × 83,1 (Š × V × G)

Temperaturni razpon

- Delovanje: 0 °C do +35 °C (32 °F do 95 °F)
- Shranjevanje: -20 °C do +45 °C (-4 °F do 113 °F)

Relativna vlažnost

- Delovanje: do 95 % pri 40 °C
- Shranjevanje: do 95 % pri 40 °C

17 Pogosta vprašanja

Na zaslonu ni črtic za signal.

- Slušalka je izven dosega. Približajte jo osnovni enoti.
- Če se na zaslonu slušalke prikaže [NEPRIJAVLJEN], registrirajte slušalko.



Nasvet

- Za dodatne informacije si oglejte "Registracija slušalk" v razdelku Napredne nastavitve.

Kaj naredim, če mi dodatnih slušalk ne uspe registrirati v osnovni enoti?

Pomnilnik osnovne enote je poln. Odjavite neuporabljene slušalke in poskusite znova.

Ni znaka centrale

- Preverite priključke telefona.
- Slušalka je izven dosega. Približajte jo osnovni enoti.

Ni potrditvenega tona

- Slušalka ni pravilno položena na osnovno enoto ali polnilnik.
- Potrditveni ton je izklopljen.
- Polnilni kontakti so umazani. Najprej izključite napajanje, nato pa z vlažno krpo očistite kontakte.

Ne morem spremeniti nastavitve glasovne pošte. Kaj naj naredim?

Storitev glasovne pošte upravlja ponudnik storitev in ne telefon. Če želite spremeniti nastavitve, se obrnite na ponudnika storitev.

Slušalka na polnilniku se ne polni.

- Poskrbite, da so baterije pravilno vstavljene.
- Poskrbite, da je slušalka pravilno položena na polnilnik. Med polnjenjem se prikaže ikona za baterijo.
- Baterije so okvarjene. Kupite nove.

Ni prikaza

- Poskrbite, da so baterije napolnjene.
- Poskrbite za napajanje in telefonske priključke.

Slab zvok (prasketanje, odmev itd.)

- Slušalka je skoraj izven dosega. Približajte jo osnovni enoti.
- Telefon motijo bližnje električne naprave. Osnovno enoto oddaljite od njih.
- Telefon je v prostoru z debelimi zidovi. Osnovno enoto oddaljite od njih.

Slušalka ne zvoní.

Poskrbite, da je vklopljena melodija zvonjenja slušalke.

ID klicatelja se ne prikaže.

- Storitev ni aktivirana. Preverite pri ponudniku storitev.
- Informacije o klicatelju so prikrite ali niso na voljo.

Kaj se dogaja s telefonom, če se na zaslonu prikaže [ČAKAM...]?

Telefon išče po pomnilniku imenika in dnevniku klicev. Vse informacije so shranjene v osnovni enoti. Slušalka nato po nekaj sekundah pridobi podatke iz osnovne enote. Ko pritisnete ▲ / ▼, se informacije iz dnevnika klicev/imenika prikažejo na slušalki.

Slušalka izgubi povezavo z osnovno enoto ali pa je zvok med klicem popačen.

Preverite, ali je aktiviran način ECO. Izklopite ga, da povečate doseg slušalke in zagotovite optimalne razmere za klic.



Opomba

- Če zgornje rešitve ne pomagajo, izključite napajanje slušalke in osnovne enote. Poskusite znova čez eno minuto.

ANNEX 1

	ANNEX 1
English	Hereby, Philips Consumer Lifestyle, BU P&A, declares that this equipment is in compliance with the essential requirements and other relevant provisions of Directive 1999/5/EC.
Finnish	Philips Consumer Lifestyle, BU P&A vakuuttaa täten että tämä laite on direktiivin 1999/5/EY oleellisten vaatimusten ja sitä koskevien direktiivin muiden ehtojen mukainen.
Dutch	Hierbij verklaart, Philips Consumer Lifestyle, BU P&A dat het toestel in overeenstemming is met de essentiële eisen en de andere relevante bepalingen van richtlijn 1999/5/EG.
French	Par la présente, Philips Consumer Lifestyle, BU P&A, déclare que cet appareil est conforme aux exigences essentielles et aux autres dispositions pertinentes de la directive 1999/5/CE.
Swedish	Härmed intygar, Philips Consumer Lifestyle, BU P&A, att denna utrustning står i överensstämmelse med de väsentliga egenskapskrav och övriga relevanta bestämmelser som framgår av direktiv 1999/5/EG.
Danish	Undertegnede Philips Consumer Lifestyle, BU P&A erklærer herved, at følgende udstyr overholder de væsentlige krav og øvrige relevante krav i direktiv 1999/5/EF.
German	Hiermit erklärt Philips Consumer Lifestyle, BU P&A die Übereinstimmung des Produkts mit den grundlegenden Anforderungen und den anderen relevanten Festlegungen der Richtlinie 1999/5/EG.
Greek	ΜΕ ΤΗΝ ΠΑΡΟΥΣΑ η Philips Consumer Lifestyle, BU P&A ΔΗΛΩΝΕΙ ΟΤΙ ΑΥΤΟΣ Ο ΕΞΟΠΛΙΣΜΟΣ ΣΥΜΜΟΡΦΩΝΕΤΑΙ ΠΡΟΣ ΤΙΣ ΟΥΣΙΩΔΕΙΣ ΑΠΑΙΤΗΣΕΙΣ ΚΑΙ ΤΙΣ ΛΟΙΠΕΣ ΣΧΕΤΙΚΕΣ ΔΙΑΤΑΞΕΙΣ ΤΗΣ ΟΔΗΓΙΑΣ 1999/5/ΕΚ.
Italian	Con la presente Philips Consumer Lifestyle, BU P&A dichiara che questo apparecchio è conforme ai requisiti essenziali ed alle altre disposizioni pertinenti stabilite dalla direttiva 1999/5/CE.
Spanish	Por medio de la presente, Philips Consumer Lifestyle, BU P&A, declara que el equipo cumple con los requisitos esenciales y cualesquiera otras disposiciones aplicables o exigibles de la Directiva 1999/5/CE.
Portuguese	Philips Consumer Lifestyle, BU P&A, declara que este equipamento está conforme com os requisitos essenciais e outras disposições da Directiva 1999/5/CE.
	Property of Philips Consumer Lifestyle



CE 0168



© 2010 Koninklijke Philips Electronics N.V.

All rights reserved.

Printed in China

IFU_XL370-375_53_SL_V1.2

WK10193