

Register your product and get support at
www.philips.com/welcome

MCM761



EN	User manual	3
DA	Brugervejledning	19
DE	Benutzerhandbuch	35
ES	Manual del usuario	53

FR	Mode d'emploi	71
IT	Manuale utente	89
NL	Gebruiksaanwijzing	107
SV	Användarhandbok	125

PHILIPS

Inhaltsangabe

1 Wichtig	36	7 Anpassen von Toneinstellungen	47
Sicherheit	36	Anpassen der Lautstärke	47
Hinweis	37	Bässe und Höhen	47
		Stummschalten des Tons	47
2 Ihr Wireless Hi-Fi-Microsystem	38	Incredible Surround	47
Einführung	38	Verwenden von Kopfhörern	47
Lieferumfang	38		
Übersicht über das Hauptgerät	39	8 USB-Aufnahme	47
Übersicht über die Fernbedienung	40	Aufnahme von CD auf USB	48
3 Erste Schritte	41	9 Aufnahmen auf Kassette	48
UKW-Antenne anschließen	42		
Anschließen der MW-Antenne	42	10 Weitere Funktionen	48
Anschließen von Lautsprechern	42	Einstellen des Alarm-Timers	48
An die Stromversorgung anschließen	43	Einstellen des Sleep-Timers	49
Vorbereiten der Fernbedienung	43	Anhören von externen Geräten	49
Automatische Sendereinstellung	43	Löschen von einem USB-Gerät	49
Einstellen der Uhr	44	Anzeigehelligkeit anpassen	49
Einschalten	44	Demonstration der Funktionen des Geräts	50
4 Wiedergabe	44	11 Produktinformationen	50
Wiedergeben einer CD	44	Technische Daten	50
Wiedergeben von USB	44	Informationen zur USB-Wiedergabefähigkeit	51
Wiedergeben einer Kassette	45	Unterstützte MP3-Discformate	51
		Wartung	51
5 Wiedergabeoptionen für Discs/USB	45		
Wiedergabewiederholung und Zufallswiedergabe	45	12 Fehlerbehebung	52
Programmieren von Titeln	46		
Anzeigen von Wiedergabeinformationen	46		
6 Empfangen von Radiosendern	46		
Einstellen eines Radiosenders	46		
Automatisches Programmieren von Radiosendern	46		
Manuelles Programmieren von Radiosendern	46		
Auswählen eines voreingestellten Radiosenders	47		
UKW-Sender mit RDS	47		

1 Wichtig

Sicherheit

- ① Lesen Sie diese Hinweise.
- ② Bewahren Sie diese Hinweise auf.
- ③ Beachten Sie alle Warnungen.
- ④ Befolgen Sie alle Anweisungen.
- ⑤ Verwenden Sie dieses Gerät nicht in der Nähe von Wasser.
- ⑥ Säubern Sie das Gerät nur mit einem trockenen Tuch.
- ⑦ Blockieren Sie keine Belüftungsöffnungen. Führen Sie die Installation gemäß den Angaben des Herstellers durch.
- ⑧ Stellen Sie das Gerät nicht in der Nähe von Wärmequellen wie Heizkörpern, Wärmehählern, Öfen oder anderen Geräten (einschließlich Verstärkern) auf, die Wärme erzeugen.
- ⑨ Schützen Sie das Netzkabel, damit niemand auf das Kabel tritt oder es geknickt wird. Insbesondere darf dies nicht an den Steckern, an den Steckdosen oder an der Stelle geschehen, an der die Kabel das Gerät verlassen.
- ⑩ Verwenden Sie ausschließlich vom Hersteller angegebene Zubehör.
- ⑪ Verwenden Sie das Gerät nur mit dem vom Hersteller angegebenen bzw. mit dem Gerät verkauften Wagen, Ständer, Stativ, Halter oder Tisch. Achten Sie bei Verwendung eines Wagens darauf, dass bei einem Verschieben das Gerät nicht herunterfällt und zu Verletzungen führt.
- ⑫ Trennen Sie bei einem Gewitter oder bei Nichtverwendung über einen längeren Zeitraum das Gerät von der Stromversorgung.
- ⑬ Überlassen Sie Wartungsarbeiten stets einem qualifizierten Techniker. Eine Wartung ist immer dann erforderlich, wenn das Gerät beschädigt wurde. Dazu zählen Beschädigungen des Kabels oder Netzsteckers, ein Eindringen von Flüssigkeiten oder Gegenständen in das Gerät oder Fälle, in denen das Gerät Regen oder Feuchtigkeit ausgesetzt wurde, es nicht ordnungsgemäß funktioniert oder fallen gelassen wurde.
- ⑭ **VORSICHTSHINWEIS** zur Batteriehandhabung: Achten Sie auf folgende Punkte, um ein Auslaufen der Batterien zu verhindern, was zu Verletzungen, Sachschäden oder Schäden am Gerät führen kann:
 - Setzen Sie die Batterien gemäß den Markierungen + und - am Gerät korrekt ein.
 - Verwenden Sie keine Kombination älterer und neuer Batterien oder unterschiedlicher Batterietypen (Zink-Kohle, Alkali-Mangan usw.).
 - Nehmen Sie die Batterien aus dem Gerät, wenn es eine längere Zeit nicht verwendet wird.
- ⑮ Das Gerät darf nicht mit Flüssigkeiten benetzt oder bespritzt werden.
- ⑯ Auf das Gerät dürfen keine möglichen Gefahrenquellen gestellt werden (z. B. mit einer Flüssigkeit gefüllte Behältnisse, brennende Kerzen).
- ⑰ Dieses Produkt kann Blei und Quecksilber enthalten. Möglicherweise unterliegt die Entsorgung dieser Materialien speziellen Umweltvorschriften. Wenden Sie sich für Informationen zur Entsorgung bzw. zum Recyclen an Ihre örtlichen



Behörden oder an die Electronic Industries Alliance: www.eiae.org.

- 18) Wenn der Netzstecker bzw. Gerätekuppler als Trennvorrichtung verwendet wird, muss die Trennvorrichtung frei zugänglich bleiben.

 **Warnung**

- Öffnen Sie auf keinen Fall das Gehäuse des Geräts.
- Fetten Sie niemals Teile dieses Geräts ein.
- Stellen Sie dieses Gerät niemals auf andere elektrische Geräte.
- Setzen Sie dieses Gerät nicht direktem Sonnenlicht, offenem Feuer oder Wärme aus.
- Schauen Sie nie in den Laserstrahl im Inneren des Geräts.
- Stellen Sie sicher, dass das Netzkabel oder der Stecker immer leicht zugänglich sind, sodass Sie das Gerät schnell von der Stromversorgung trennen können.

Hinweis

Dieses Produkt entspricht den Richtlinien der Europäischen Union zu Funkstörungen.



Dieses Produkt entspricht den folgenden Richtlinien: 2004/108/EC und 2006/95/EC.

Änderungen oder Modifizierungen des Geräts, die nicht ausdrücklich von Philips Consumer Lifestyle genehmigt wurden, können zum Erlöschen der Betriebserlaubnis führen.

Das unbefugte Kopieren von kopiergeschütztem Material wie



z. B. Computerprogrammen, Dateien, Sendungen und Tonaufnahmen kann eine Urheberrechtsverletzung und somit eine Straftat darstellen. Dieses Gerät darf für solche Zwecke nicht verwendet werden.

Wiederverwertung

Ihr Gerät wurde unter Verwendung hochwertiger Materialien und Komponenten entwickelt und hergestellt, die recycelt und wiederverwendet werden können.



Befindet sich dieses Symbol (durchgestrichene Abfalltonne auf Rädern) auf dem Gerät, bedeutet dies, dass für dieses Gerät die Europäische Richtlinie 2002/96/EG gilt:



Entsorgen Sie dieses Produkt nicht über Ihren Haushaltsabfall. Informieren Sie sich über die geltenden Bestimmungen zur getrennten Sammlung von Elektro- und Elektronik-Altgeräten in Ihrem Land. Die korrekte Entsorgung des nicht mehr benötigten Produkts hilft negative Auswirkungen auf Umwelt und Gesundheit zu vermeiden. Ihr Produkt enthält Batterien, die der Europäischen Richtlinie 2006/66/EG unterliegen. Diese dürfen nicht mit dem normalen Haushaltsmüll entsorgt werden.

Informieren Sie sich über die geltenden Bestimmungen Ihres Landes zur separaten Sammlung von Batterien. Die korrekte Entsorgung von Batterien hilft, negative Auswirkungen auf Umwelt und Gesundheit zu vermeiden.



Hinweise zum Umweltschutz

Auf überflüssiges Verpackungsmaterial wurde verzichtet. Wir haben die Verpackung so gestaltet, dass sie aus nur drei Materialien besteht: Karton, Styropor (Dämmmaterial) und Polyethylen (Beutel, Schutzfolie). Ihr System besteht aus Materialien, die wiederverwendet werden können, wenn Sie von einem Spezialunternehmen entsorgt werden. Beachten Sie die örtlichen

Vorschriften zur Entsorgung von Verpackungsmaterial, verbrauchten Batterien und Altgeräten.

Windows Media und das Windows-Logo sind Marken oder eingetragene Marken der Microsoft Corporation in den USA und/oder anderen Ländern.



Dieses Gerät hat das folgende Etikett:

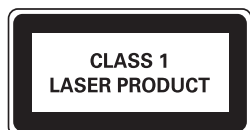

2 Ihr Wireless Hi-Fi-Microsystem

Herzlichen Glückwunsch zu Ihrem Kauf und willkommen bei Philips! Um das Kundendienstangebot von Philips vollständig nutzen zu können, sollten Sie Ihr Produkt unter www.philips.com/welcome registrieren.

Einführung

Mit diesem Gerät können Sie Musik von Audio-Discs, Kassetten, USB-Geräten und anderen externen Geräten wiedergeben sowie Radio hören.

Beim Abspielen von Kassetten können Sie zwischen den beiden Seiten der Kassette wechseln, ohne die Kassette manuell umdrehen zu müssen.

Das Gerät verfügt über folgende Soundeffekte, die für einen noch besseren Klang sorgen:

- Tiefen
- Höhen
- Incredible Surround (INC. SURR)

Das Gerät unterstützt folgende Medienformate:



Lieferumfang

Prüfen Sie zunächst den Verpackungsinhalt:

- 1 Hauptgerät
- 2 Lautsprecherboxen
- 1 Netzkabel
- Fernbedienung mit 2 AA-Batterien
- 1 UKW-Drahtantenne
- 1 MW-Rahmenantenne
- Schnellstartanleitung
- Bedienungsanleitung

Übersicht über das Hauptgerät

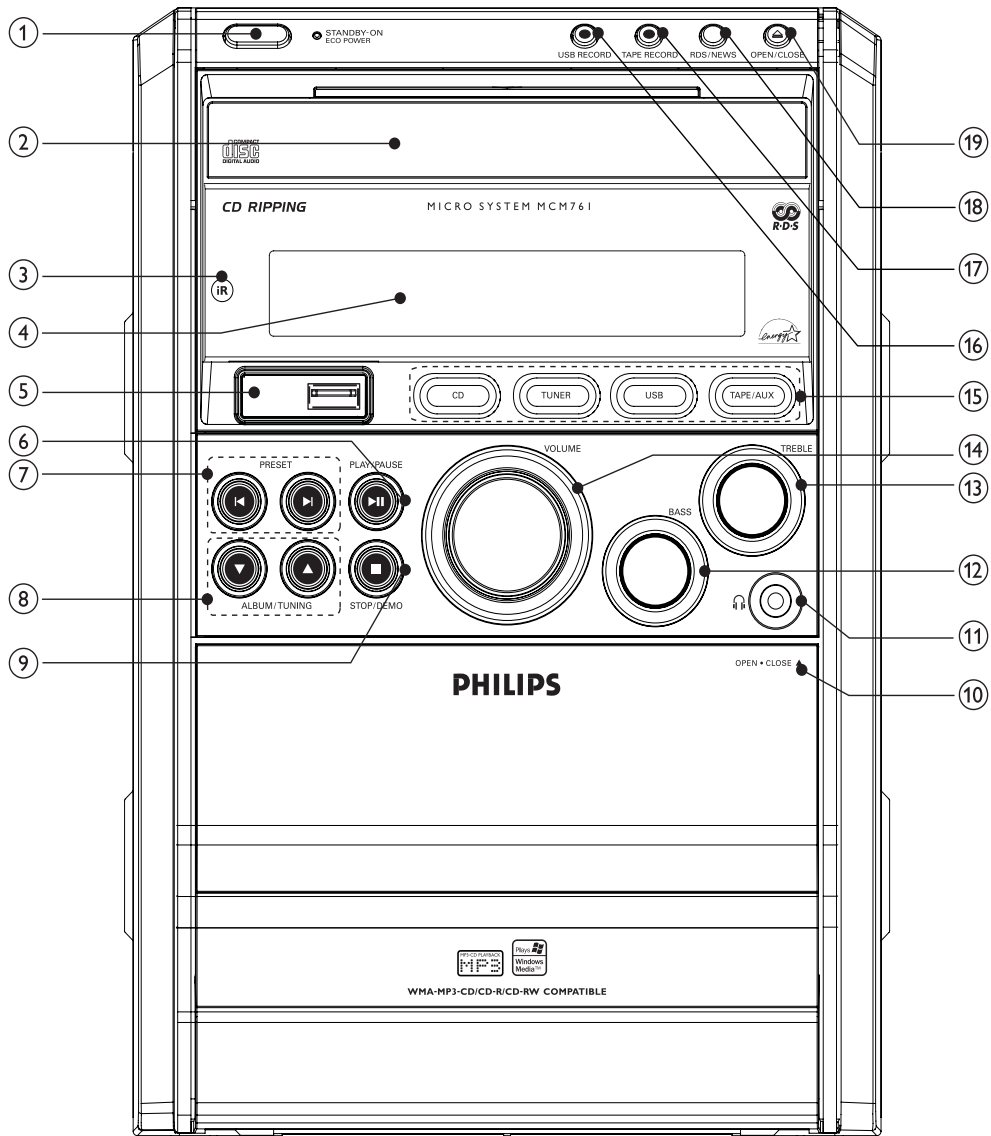

Deutsch

- ① **STANDBY-ON/ECO POWER**
 - Einschalten des Systems oder Wechseln in den Standby- oder Eco Power-Standby-Modus
- ② **Klappe des Disc-Fachs**
- ③ **iR**
 - Fernbedienungssensor
- ④ **Display**
 - Anzeigen des aktuellen Status

- ⑤
 - Buchse für ein USB-Massenspeichergerät
- ⑥ **PLAY/PAUSE**
 - Starten oder Anhalten der Wiedergabe von Disc/USB
 - Starten der Kassettenwiedergabe
- ⑦ **PRESET**
 - Springen zum vorhergehenden/nächsten Titel
 - Auswählen eines voreingestellten Radiosenders
 - Wechseln der Kassettenseite
- ⑧ **ALBUM/TUNING**
 - Springen zum vorhergehenden/nächsten Album
 - Suchen innerhalb eines Titels/einer Disc/eines USB-Geräts/einer Kassette
 - Stellen Sie einen Radiosender ein.
- ⑨ **STOP/DEMO**
 - Anhalten der Wiedergabe von Disc/USB/Kassette
 - Löschen einer Disc-/USB-Programmierung
 - Ein-/Ausschalten der Funktionsanzeige des Geräts
- ⑩ **OPEN/CLOSE**
 - Öffnen/Schließen des Kassettenfachs
- ⑪
 - Anschlussbuchse für Kopfhörer
- ⑫ **BASS**
 - Einstellen des Basspegels
- ⑬ **TREBLE**
 - Einstellen des Höhenpegels
- ⑭ **VOLUME**
 - Einstellen der Lautstärke
- ⑮ **Tasten zum Auswählen der Quelle**
 - Auswählen einer Quelle
- ⑯ **USB RECORD**
 - Aufzeichnen einer Disc auf ein USB-Gerät

- ⑰ **TAPE RECORD**
 - Aufzeichnen von Disc/USB/Radio/AUX auf Kassette
- ⑱ **RDS/NEWS**
 - Anzeigen von RDS-Informationen
 - Ein-/Ausschalten der RDS-Nachrichtenfunktion
- ⑲ **OPEN/CLOSE**
 - Öffnen/Schließen des Disc-Fachs

Übersicht über die Fernbedienung

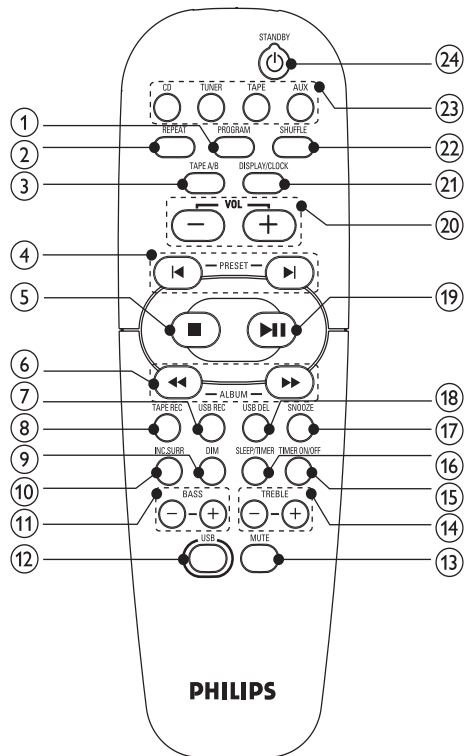

- ① **PROGRAM**
 - Programmieren von Titeln.
 - Programmieren von Radiosendern
- ② **REPEAT**
 - Wiederholtes Wiedergeben von einem oder allen Titeln

- 3** **TAPE A/B**
- Auswählen eines Wiedergabemodus für Kassetten
- 4** **PRESET** ◀▶
- Springen zum vorhergehenden/nächsten Titel
 - Auswählen eines voreingestellten Radiosenders
 - Wechseln der Kassettenseite
- 5** ■
- Anhalten der Wiedergabe von Disc/USB/Kassette
 - Löschen einer Disc-/USB-Programmierung
- 6** **ALBUM** ◀◀▶▶
- Springen zum vorhergehenden/nächsten Album
 - Suchen innerhalb eines Titels/einer Disc/eines USB-Geräts/einer Kassette
 - Stellen Sie einen Radiosender ein.
- 7** **USB REC**
- Aufzeichnen einer Disc auf ein USB-Gerät
- 8** **TAPE REC**
- Aufzeichnen von Disc/USB/Radio/AUX auf Kassette
- 9** **DIM**
- Auswählen verschiedener Helligkeitsstufen für die Anzeige
- 10** **INC.SURR**
- Ein-/Ausschalten von Incredible Surround
- 11** **BASS +/-**
- Einstellen des Basspegels
- 12** **USB**
- Auswählen der USB-Quelle
- 13** **MUTE**
- Ausschalten des Tons
- 14** **TREBLE +/-**
- Einstellen des Höhenpegels
- 15** **TIMER ON/OFF**
- Ein-/Ausschalten des Alarm-Timers
- 16** **SLEEP/TIMER**
- Einstellen des Sleep-Timers
 - Einstellen des Alarm-Timers
- 17** **SNOOZE**
- Ausschalten des Alarmtons für eine begrenzte Zeitdauer
- 18** **USB DEL**
- Löschen der Audiodateien von einem USB-Gerät
- 19** ▶||
- Starten oder Anhalten der Wiedergabe von Disc/USB
 - Starten der Kassettenwiedergabe
- 20** **VOL + -**
- Einstellen der Lautstärke
- 21** **DISPLAY/CLOCK**
- Einstellen der Uhr
 - Auswählen der Anzeigeelemente
- 22** **SHUFFLE**
- Zufälliges Wiedergeben aller Titel
- 23** **Tasten zum Auswählen der Quelle**
- Auswählen einer Quelle
- 24** **STANDBY** ⏻
- Einschalten des Systems oder Wechseln in den Standby- oder Eco Power-Standby-Modus

3 Erste Schritte



Achtung

- Die Verwendung von Steuerelementen, Einstellungen oder Vorgehensweisen, die von dieser Darstellung abweichen, können zu gefährlichen Strahlenbelastungen oder anderen Sicherheitsrisiken führen.

Folgen Sie den Anweisungen in diesem Kapitel immer nacheinander:

Wenn Sie mit Philips Kontakt aufnehmen, werden Sie nach der Modell- und Seriennummer Ihres Geräts gefragt. Die Modell- und Seriennummer

befindet sich auf der Rückseite des Geräts.

Notieren Sie die Nummern:

Modell-Nr. _____

Serien-Nr. _____

UKW-Antenne anschließen

- 1 Schließen Sie die mitgelieferte UKW-Antenne an die **UKW**-Buchse auf der Rückseite des Hauptgeräts an.

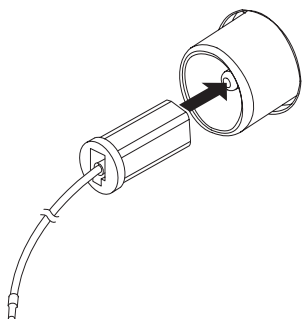

Anschließen der MW-Antenne

- 1 Setzen Sie die MW-Rahmenantenne zusammen.

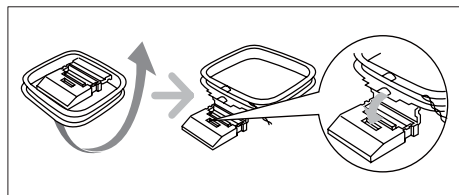

- 2 Schließen Sie die MW-Rahmenantenne an die **MW**-Buchse auf der Rückseite des Hauptgeräts an.

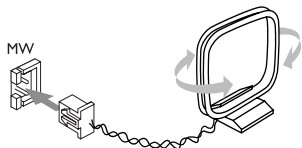

Anschließen von Lautsprechern

! Achtung

- Verwenden Sie ausschließlich die mitgelieferten Lautsprecher, um eine optimale Klangwiedergabe zu gewährleisten.
- Schließen Sie keine Lautsprecher an, die eine niedrigere Impedanz aufweisen als die mitgelieferten Lautsprecher. Weitere Informationen finden Sie in dieser Bedienungsanleitung im Abschnitt "Technische Daten".

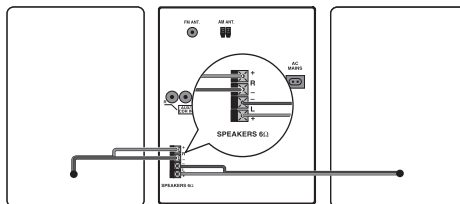

☰ Hinweis

- Stellen Sie sicher, dass die Farben der Lautsprecherkabel mit den Farben der Anschlüsse übereinstimmen.

- 1 Wenn die Buchse geschlossen ist, drücken Sie zum Öffnen gegen die Buchsenklappe.
- 2 Führen Sie den abisolierten Teil des Kabels vollständig ein.
 - Stecken Sie die rechten Lautsprecherkabel in den Anschluss "R" und die linken Lautsprecherkabel in den Anschluss "L" ein.
 - Stecken Sie die roten Kabel in den Anschluss "+" und die schwarzen Kabel in den Anschluss "-" ein.
- 3 Zehen Sie an der Buchsenklappe, um die Buchse zu schließen.

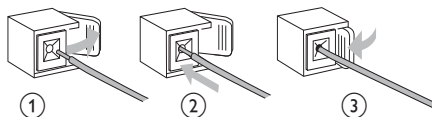

An die Stromversorgung anschließen

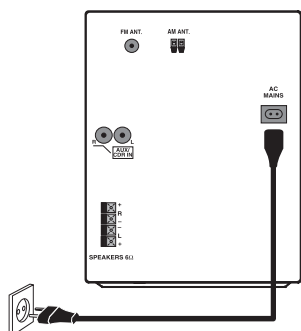

! Achtung

- Möglicher Produktschaden! Prüfen Sie, ob die Stromspannung mit dem aufgedruckten Wert auf der Rückseite des Geräts übereinstimmt.
- Vergewissern Sie sich vor dem Anschließen des Netzkabels, dass alle anderen Verbindungen hergestellt wurden.

☰ Hinweis

- Das Typenetikett befindet sich auf der Rückseite des Hauptgeräts.

- 1 Verbinden Sie das Netzkabel mit:
 - dem Hauptgerät und
 - einer Steckdose.

Vorbereiten der Fernbedienung

! Achtung

- Explosionsgefahr! Setzen Sie die Batterien keiner großen Hitze, direktem Sonnenlicht oder Feuer aus. Werfen Sie Batterien niemals ins Feuer.

Austauschen der Batterie in der Fernbedienung:

- 1 Öffnen Sie das Batteriefach.
- 2 Setzen Sie wie gezeigt 2 AA-Batterien mit der korrekten Polarität (+/-) ein.

- 3 Schließen Sie das Batteriefach.

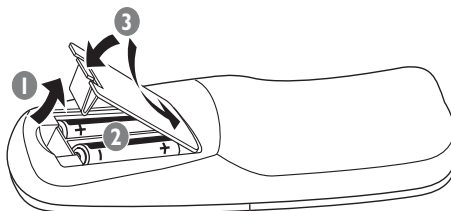

☰ Hinweis

- Wenn Sie die Fernbedienung längere Zeit nicht verwenden, sollten Sie die Batterien entfernen.
- Verwenden Sie keine Kombination älterer und neuer Batterien oder unterschiedlicher Batterietypen.
- Batterien enthalten chemische Substanzen und müssen daher ordnungsgemäß entsorgt werden.

Deutsch

Automatische Sendereinstellung

Wenn Sie das Gerät zum ersten Mal an die Stromversorgung anschließen und keine Radiosender gespeichert sind, beginnt das Gerät automatisch mit der Speicherung der Radiosender.

- 1 Schließen Sie das Gerät an die Stromversorgung an.
 - ↳ Auf dem Display erscheint [AUTO INSTALL - PRESS PLAY] (Automatische Installation – PLAY drücken).
- 2 Drücken Sie auf der Haupteinheit auf ►||, um die Installation zu starten.
 - ↳ Auf dem Display wird [AUTO] (Automatisch) angezeigt.
 - ↳ Das Gerät speichert automatisch alle Radiosender mit ausreichender Signalstärke.
 - ↳ Wenn alle verfügbaren Radiosender gespeichert sind, wird automatisch der erste eingestellte Radiosender wiedergegeben.

Einstellen der Uhr

- 1 Drücken Sie im Standby-Modus die Taste **DISPLAY/CLOCK**, um den Modus für die Uhrzeiteinstellung aufzurufen.
- 2 Drücken Sie wiederholt auf **PROGRAM**, um das 12- oder das 24-Stundenformat auszuwählen.
- 3 Drücken Sie auf **VOL +/-**, um die Stunde einzustellen.
- 4 Drücken Sie zur Bestätigung **▶||**.
- 5 Drücken Sie auf **VOL +/-**, um die Minute einzustellen.
- 6 Drücken Sie zur Bestätigung **DISPLAY/CLOCK**.

Einschalten

- 1 Drücken Sie ϕ .
 - ↳ Das Gerät wechselt zu der zuletzt gewählten Quelle.

Wechseln in Standby

- 1 Drücken Sie auf ϕ , um das Gerät in den Standby-Modus zu schalten.
 - ↳ Im Display wird die Uhrzeit (sofern eingestellt) angezeigt.

Wechseln in den Eco Power-Standby-Modus:

- 1 Halten Sie die Taste ϕ mindestens 2 Sekunden lang gedrückt.
 - ↳ Die Hintergrundbeleuchtung des Displays wird ausgeschaltet.

4 Wiedergabe

Wiedergeben einer CD

- 1 Drücken Sie **CD**, um die Disc-Quelle auszuwählen.
- 2 Drücken Sie zum Öffnen des Disc-Fachs die Taste **OPEN/CLOSE** des Hauptgeräts.

- 3 Legen Sie eine CD mit der bedruckten Seite nach oben ein, und schließen Sie das Disc-Fach.
- 4 Wenn die Disc nicht abgespielt wird, drücken Sie die Taste **▶||**.
 - Um die Wiedergabe anzuhalten bzw. fortzusetzen, drücken Sie die Taste **▶||**.
 - Um die Wiedergabe zu beenden, drücken Sie die Taste **■**.
 - Drücken Sie zur Auswahl eines anderen Titels **◀|▶**.
 - Drücken Sie **ALBUM◀◀▶▶**, um ein Album auszuwählen.
 - Um innerhalb eines Titels zu suchen, halten Sie **ALBUM◀◀▶▶** gedrückt. Um die normale Wiedergabe wieder aufzunehmen, lassen Sie die Taste los.

Wiedergeben von USB

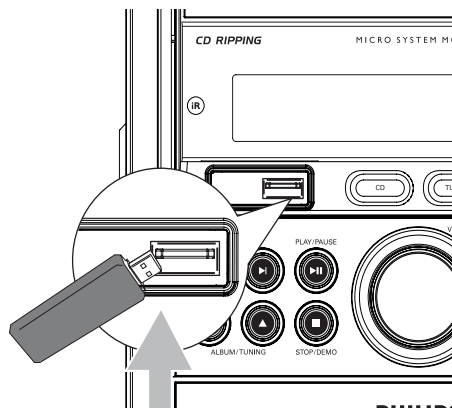

Hinweis

- Überprüfen Sie, ob auf dem USB-Gerät abspielbarer Audioinhalt in unterstützten Formaten vorhanden ist. (siehe 'Informationen zur USB-Wiedergabefähigkeit' auf Seite 51)

- 1 Schließen Sie das USB-Gerät an die **USB**-Buchse des Geräts an.
- 2 Drücken Sie auf **USB**, um USB als Quelle auszuwählen.
- 3 Drücken Sie **ALBUM◀◀▶▶**, um einen Ordner auszuwählen.

- 4 Drücken Sie **⏮/⏭**, um eine Audiodatei auszuwählen.
- 5 Wenn die Disc nicht abgespielt wird, drücken Sie die Taste **▶||**.
 - Um die Wiedergabe anzuhalten bzw. fortzusetzen, drücken Sie die Taste **▶||**.
 - Um die Wiedergabe zu beenden, drücken Sie die Taste **■**.
 - Um innerhalb einer Audiodatei zu suchen, halten Sie **ALBUM◀◀/▶▶** gedrückt. Um die normale Wiedergabe wieder aufzunehmen, lassen Sie die Taste los.

Wiedergeben einer Kassette

- 1 Drücken Sie auf **TAPE**, um die Kassettenquelle auszuwählen.
- 2 Drücken Sie **OPEN/CLOSE▲** auf der Vorderseite, um das Kassettenfach zu öffnen.
- 3 Legen Sie die Kassette mit der geöffneten Seite nach unten und der vollen Spule nach links ein.
- 4 Drücken Sie **▶||**, um die Wiedergabe zu starten.
 - Um die Kassette zurück- oder vorzuspulen, drücken Sie die Taste **ALBUM◀◀/▶▶**. Um den schnellen Vor-/Rücklauf zu beenden, drücken Sie auf **■**.
 - Um die Wiedergabe zu beenden, drücken Sie die Taste **■**.
 - Um die Kassettenseite während der Wiedergabe zu wechseln, drücken Sie die Taste **⏮/⏭**.
 - Um den Wiedergabemodus zu ändern, drücken Sie wiederholt die Taste **TAPE A/B**. Folgende Modi stehen zur Auswahl:
 - ↳ **⏮**: Wiedergeben einer Seite
 - ↳ **⏮/⏭**: Einmalige Wiedergabe beider Seiten
 - ↳ **⏮/⏭**: Wiederholte Wiedergabe beider Seiten (bis zu 10 Mal)

5 Wiedergabeoptionen für Discs/USB

Wiedergabewiederholung und Zufallswiedergabe

Wiedergabewiederholung

- 1 Drücken Sie während der Wiedergabe wiederholt auf **REPEAT**, um eine der folgenden Optionen auszuwählen:
 - **[REP]** (Wiederholen): Der derzeitige Titel wird wiederholt abgespielt.
 - **[REP ALL]** (Alle wiederholen): Sämtliche Titel werden wiederholt abgespielt.
- 2 Um zur normalen Wiedergabe zurückzukehren, drücken Sie **REPEAT** wiederholt, bis kein Wiedergabemodus mehr angezeigt wird.

Zufallswiedergabe

- 1 Drücken Sie während der Wiedergabe **SHUFFLE**.
 - ↳ **[SHUFFLE]** (Zufallswiedergabe) wird angezeigt: Alle Titel werden in zufälliger Reihenfolge abgespielt.
- 2 Um zur normalen Wiedergabe zurückzukehren, drücken Sie erneut **SHUFFLE**.

Wiedergabewiederholung und Zufallswiedergabe

- 1 Drücken Sie im Modus "REP ALL" (Alle wiederholen) auf **SHUFFLE**.
 - Drücken Sie im Modus "SHUFFLE" (Zufallswiedergabe) auf **REPEAT**.
 - **[SHUFFL REP ALL]** (Zufallswiederholung) wird angezeigt: Alle Titel werden wiederholt in zufälliger Reihenfolge abgespielt.
- 2 Um zur normalen Wiedergabe zurückzukehren, drücken Sie **REPEAT** und **SHUFFLE**.

Programmieren von Titeln

Sie können bis zu 40 Titel programmieren.

- 1 Drücken Sie im CD/USB-Modus in der Stopp-Position auf **PROGRAM**, um den Programmiermodus aufzurufen.
↳ [PROG] (Programm) blinkt im Display.
- 2 Drücken Sie bei MP3/WMA-Titeln **ALBUM◀◀▶▶**, um ein Album auszuwählen.
- 3 Drücken Sie auf **◀▶**, um eine Titelnummer auszuwählen. Drücken Sie anschließend **PROGRAM**, um die Auswahl zu bestätigen.
- 4 Wiederholen Sie die Schritte 2 bis 3, um alle Titel für die Programmierung auszuwählen und zu speichern.
- 5 Drücken Sie auf **▶■**, um die programmierten Titel abzuspielen.
↳ Während der Wiedergabe wird [PROG] (Programm) angezeigt.
 - Um ein Programm zu löschen, drücken Sie in der Stopp-Position auf **■**.

Anzeigen von Wiedergabeinformationen

- 1 Drücken Sie während der Wiedergabe wiederholt die Taste **DISPLAY/CLOCK**, um andere Wiedergabeinformationen anzuzeigen.

6 Empfangen von Radiosendern

Einstellen eines Radiosenders

Drücken Sie wiederholt **TUNER**, um UKW oder MW auszuwählen.

- 1 Halten Sie **ALBUM◀◀▶▶** mindestens 2 Sekunden gedrückt.
↳ [SEARCH] (Suche) wird angezeigt.
↳ Das Radio wechselt automatisch zu einem Sender mit hoher Signalstärke.

- 2 Wiederholen Sie Schritt 2, um weitere Sender einzustellen.
 - Um einen Sender mit schwacher Signalstärke auszuwählen, drücken Sie wiederholt auf **ALBUM◀◀▶▶**, bis der Empfang optimal ist.

Automatisches Programmieren von Radiosendern

Sie können maximal 40 voreingestellte Radiosender (FM + MW) programmieren.

- 1 Halten Sie im Tuner-Modus die Taste **PROGRAM** mehr als 2 Sekunden lang gedrückt, um den automatischen Programmiermodus zu aktivieren.
↳ [AUTO] (Auto) wird angezeigt.
↳ RDS-Sender und andere verfügbare Sender werden programmiert.
↳ Der erste programmierte Radiosender wird automatisch wiedergeben.

Manuelles Programmieren von Radiosendern

Sie können maximal 40 voreingestellte Radiosender (FM + MW) programmieren.

- 1 Stellen Sie einen Radiosender ein.
- 2 Drücken Sie auf **PROGRAM**, um den Programmiermodus aufzurufen.
↳ [PROG] (Programm) wird angezeigt.
- 3 Drücken Sie **PRESET◀▶**, um diesem Radiosender eine Nummer zuzuweisen, und bestätigen Sie dann mit **PROGRAM**.
↳ Die Voreinstellungsnummer und die Frequenz des voreingestellten Senders werden angezeigt.
- 4 Wiederholen Sie die oben beschriebenen Schritte, um weitere Sender zu programmieren.



Tipp

- Um einen programmierten Sender zu überschreiben, speichern Sie einen anderen Sender auf diesem Speicherplatz.

Auswählen eines voreingestellten Radiosenders

- 1 Drücken Sie im Tuner-Modus **PRESET**  **/▶**, um eine voreingestellte Sendernummer auszuwählen.

UKW-Sender mit RDS

Radio Data System (RDS) ist ein Service, der mit den UKW-Sendern zusätzliche Informationen sendet.

Wenn Sie einen UKW-Sender mit RDS-Signal hören, wird "RDS" angezeigt.

Anzeigen von RDS-Informationen

- 1 Drücken Sie bei UKW-Sendern mit RDS wiederholt **RDS/NEWS**, um verschiedene Informationen anzuzeigen.

Wiedergeben von RDS-Nachrichten

- 1 Vergewissern Sie sich, dass auf dem Gerät RDS-Sender gespeichert wurden.
- 2 Drücken Sie während der Wiedergabe von Disc/USB/Kassette/AUX wiederholt die Taste **RDS/NEWS**, um die RDS-Nachrichtenfunktion ein- oder auszuschalten.
 - ↳ Wenn die RDS-Nachrichtenfunktion eingeschaltet ist und ein Signal für Nachrichten/Verkehrsmeldungen empfangen wird, schaltet das Gerät automatisch auf den RDS-Sender um, von dem die Nachrichten/Verkehrsmeldungen gesendet werden.

7 Anpassen von Toneinstellungen

Anpassen der Lautstärke

- 1 Drücken Sie während der Wiedergabe die Taste **VOL +/-**, um den Lautstärkepegel zu erhöhen bzw. zu verringern.

Bässe und Höhen

- 1 Drücken Sie während der Wiedergabe die Taste **BASS +/-**, um den Basspegel zu regulieren und die Taste **TREBLE +/-**, um die Höhen einzustellen.

Stummschalten des Tons

- 1 Drücken Sie während der Wiedergabe die Taste **MUTE**, um den Ton stummzuschalten bzw. die Tonwiedergabe fortzusetzen.

Incredible Surround

Für die Audiowiedergabe steht ein virtueller Surround Sound-Effekt zur Verfügung.

- 1 Drücken Sie während der Wiedergabe die Taste **INC.SURR**, um Incredible Surround ein- oder auszuschalten.

Verwenden von Kopfhörern

- 1 Schließen Sie einen Kopfhörer an die  -Buchse des Geräts an.

8 USB-Aufnahme

Sie können die Audiodateien einer Disc auf ein USB-Gerät aufnehmen. Titel von Audio-CDs und MP3-Dateien werden im .mp3-Format aufgenommen, während WMA-Dateien im .wma-Format aufgenommen werden. Wenn Sie zum ersten Mal eine USB-Aufnahme durchführen, wird auf dem USB-Gerät automatisch der Ordner "PHILIPS" erstellt. Bei jeder USB-Aufnahme werden die aufgenommenen Dateien in einem Unterordner dieses Ordners gespeichert. Die Benennung der Dateien und Unterordner erfolgt numerisch in der Reihenfolge ihrer Erstellung.

Aufnahme von CD auf USB

- 1 Drücken Sie **CD**, um die Disc-Quelle auszuwählen.
- 2 Legen Sie eine Disc ein.
 - So wählen Sie aus, bei welchem Titel die Wiedergabe starten soll:
- 3 Schließen Sie das USB-Gerät an die -Buchse des Geräts an.
- 4 Drücken Sie wiederholt auf **USB REC**, um eine dieser Optionen auszuwählen:
 - [RIP ONE] (einen Titel aufnehmen): Aufnahmen des ersten/aktuellen Titels
 - [RIP ALL] (alle aufnehmen): Aufnahmen aller Titel/aller verbleibenden Titel

↳ Die Disc wird automatisch vom Anfang der Disc/des ausgewählten Titels wiedergegeben, und die Aufnahme beginnt.

 - Um die Aufnahme zu beenden, drücken Sie die Taste **■**.



Hinweis

- Wenn auf dem USB-Gerät nicht genügend Speicherplatz für den CD-Titel vorhanden ist, wird eine entsprechende Meldung angezeigt.

9 Aufnahmen auf Kassette



Hinweis

- Verwenden Sie für das Aufnehmen nur "normale" Kassetten (IEC Typ I) mit intakter Schreibschutzvorrichtung.

- 1 Drücken Sie **OPEN/CLOSE▲** auf der Vorderseite, um das Kassettenfach zu öffnen.
- 2 Legen Sie eine Kassette ein.

- 3 Wählen Sie die Quelle aus, von der Sie eine Aufzeichnung erstellen möchten.
 - Disc: Wählen Sie die Disc-Quelle aus, und legen Sie eine Disc ein. Sie können auswählen, bei welchem Titel die Wiedergabe starten soll.
 - USB: Wählen Sie die USB-Quelle aus, und schließen Sie ein USB-Gerät an. Sie können auswählen, bei welcher Audiodatei die Wiedergabe starten soll.
 - Radio: Stellen Sie einen Radiosender ein.
 - AUX: Wählen Sie die AUX-Quelle, schließen Sie ein externes Gerät an, und starten Sie die Wiedergabe.
- 4 Drücken Sie **TAPE REC**, um die Aufnahme zu starten.
 - ↳ Bei Disc/USB beginnt die Wiedergabe automatisch am Anfang der Disc/der Titel auf dem USB-Gerät (oder bei dem ausgewählten Titel/der ausgewählten Audiodatei), und die Aufnahme wird gestartet.
 - Um die Aufnahme zu beenden, drücken Sie die Taste **■**.

10 Weitere Funktionen



Einstellen des Alarm-Timers

Dieses Gerät kann als Wecker genutzt werden. Disc, Radio, USB-Gerät oder Kassette werden aktiviert, um zu einem vorgegebenen Zeitpunkt die Wiedergabe zu starten.

- 1 Stellen Sie sicher, dass die Uhrzeit korrekt eingestellt ist.
- 2 Drücken Sie die Taste , um in den Standby-Modus zu wechseln.
- 3 Halten Sie die Taste **SLEEP/TIMER** mindestens 2 Sekunden lang gedrückt.

- 4 Um eine Quelle auszuwählen, drücken Sie **CD, TUNER, USB** oder **TAPE**.
- 5 Drücken Sie auf **VOL +/-**, um die Stunde einzustellen.
- 6 Drücken Sie zur Bestätigung **▶||**.
- 7 Drücken Sie auf **VOL +/-**, um die Minuten einzustellen.
- 8 Drücken Sie zur Bestätigung **SLEEP/TIMER**.
↳ Der Timer ist gestellt und aktiviert.

So deaktivieren Sie den Alarm-Timer oder aktivieren ihn erneut:

- 1 Drücken Sie wiederholt die Taste **TIMER ON/OFF**.
↳ Bei aktiviertem Timer wird  angezeigt.
↳ Bei deaktiviertem Timer ist  ausgeblendet.



Tip

- Im AUX-Modus kann der Alarm-Timer nicht verwendet werden.
- Wenn eine Disc/ein USB-Gerät/ eine Kassette als Quelle ausgewählt wurde, jedoch kein Titel, keine Audiodatei oder Kassette wiedergegeben werden kann, wird automatisch das Radio aktiviert.

Ausschalten des Alarmtons für eine begrenzte Zeitdauer

- 1 Wenn der Alarm ertönt, drücken Sie die Taste **SNOOZE**.
↳ Der Alarmton wird für 5 Minuten ausgeschaltet.

Einstellen des Sleep-Timers

Dieses Gerät kann nach einer voreingestellten Zeit automatisch in den Standby-Modus umschalten.

- 1 Drücken Sie bei eingeschaltetem Gerät wiederholt auf **SLEEP/TIMER**, um einen Zeitraum (in Minuten) auszuwählen.
↳ Bei aktiviertem Sleep-Timer wird [SLEEP] (Sleep-Timer) angezeigt.

Deaktivieren des Sleep-Timers

- 1 Drücken Sie wiederholt die Taste **SLEEP/TIMER**, bis [OFF] (Aus) angezeigt wird.
↳ Bei deaktiviertem Sleep-Timer ist [SLEEP] (Sleep-Timer) ausgeblendet.

Anhören von externen Geräten

Mit diesem Gerät können Sie auch Audioinhalte von externen Audiogeräten abspielen.

- 1 Drücken Sie auf **AUX**, um AUX als Quelle auszuwählen.
- 2 Schließen Sie die Audiokabel (weißer/roter Anschluss; nicht im Lieferumfang enthalten) an:
 - an die **AUX IN**-Buchsen auf der Rückseite des Hauptgeräts und
 - an die **AUDIO OUT**-Buchsen am externen Gerät
- 3 Starten Sie die Wiedergabe auf dem Gerät (Informationen hierzu finden Sie im Benutzerhandbuch des Geräts).

Löschen von einem USB-Gerät

- 1 Drücken Sie während der USB-Wiedergabe **◀▶**, um eine Audiodatei auszuwählen.
 - Um einen Ordner mit Audiodateien zu löschen, drücken Sie in der Stopp-Position auf **ALBUM◀◀▶▶**, und wählen Sie einen Ordner aus.
- 2 Drücken Sie **USB DEL**.
↳ Es wird eine Bestätigungsnachricht angezeigt.
- 3 Wenn die Bestätigungsmeldung angezeigt wird, drücken Sie zum Löschen erneut **USB DEL**.

Anzeigehelligkeit anpassen

- 1 Drücken Sie wiederholt die Taste **DIM**, um verschiedene Helligkeitsstufen für die Anzeige auszuwählen.

Demonstration der Funktionen des Geräts

- 1 Halten Sie im Standby-Modus die Taste **STOP/DEMO** ■ gedrückt, bis "DEMO ON" (Demo ein) angezeigt wird.
 - ↳ Die Gerätefunktionen werden nacheinander im Display angezeigt.
 - Um die Demonstration auszuschalten, halten Sie die Taste **STOP/DEMO** ■ gedrückt, bis "DEMO OFF" (Demo aus) angezeigt wird.

11 Produktinformationen



Hinweis

- Die Produktinformation können ohne vorherige Ankündigung geändert werden.

Technische Daten

Verstärker

Gesamtausgangsleistung	2 x 75 W RMS
Frequenzgang	60 bis 16 kHz
Signal/Rausch-Verhältnis	>67 dBA (IEC)
Aux-Eingang	1500 mV/2000 mV

Disc

Lasertyp	Halbleiter
Disc-Durchmesser	12 cm/8 cm
Unterstützte Disc-Typen	CD-DA, CD-R, CD-RW, MP3-CD, WMA-CD
Audio-DAC	24 Bits / 44,1 kHz
Klirrfaktor	<1,5 %
Frequenzgang	20 Hz bis 20 kHz (44,1 kHz)
S/N Ratio	>76 dBA

Tuner

Empfangsbereich	UKW: 87,5 bis 108 MHz; MW: 531 bis 1602 kHz
Abstimmungsbereich	50 kHz (UKW); 9 kHz (MW)
Anzahl der Senderspeicherplätze	40 (UKW + MW)
UKW	75-Ohm-Draht
MW	Rahmenantenne

Lautsprecher

Lautsprecherimpedanz	4 Ohm
Woofer	1 x 5,25"
Tweeter	Ribbon Tweeter
Abmessungen (B x H x T):	175 x 252 x 196 mm
Gewicht	je 2,97 kg

Allgemeine Informationen

Netzspannung	220 bis 240 V, 50 Hz
Betriebs-Stromverbrauch	55 W
Standby-Stromverbrauch	<15 W
Eco-Standby-Stromverbrauch	<1 W
USB Direct	Version 2.0/1.1
Abmessungen Hauptgerät (B x H x T)	179 x 252 x 340 mm
Gewicht (ohne Lautsprecher)	3,42 kg

Informationen zur USB-Wiedergabefähigkeit

Kompatible USB-Geräte:

- USB-Flash-Speicher (USB 2.0 oder USB 1.1)
- USB-Flash-Player (USB 2.0 oder USB 1.1)
- Speicherkarten (zusätzliches Kartenlesegerät zum Einsatz mit diesem Gerät erforderlich)

Unterstützte Formate:

- USB- oder Speicher-Dateiformat FAT12, FAT16, FAT32 (Abschnittsgröße: 512 Byte)
- MP3-Bitrate (Übertragungsgeschwindigkeit): 32–320 Kbit/s und variable Bitrate
- WMA Version 9 oder ältere Versionen
- Die Verschachtelung von Verzeichnissen ist auf maximal 8 Ebenen beschränkt.
- Anzahl der Alben/Ordner: maximal 99
- Anzahl der Tracks/Titel: maximal 999
- ID3-Tag Version 2.0 oder neuere Versionen
- Dateiname in Unicode UTF8 (maximale Länge: 128 Byte)

Nicht unterstützte Formate:

- Leere Alben: Ein leeres Album ist ein Album, das keine MP3-/WMA-Dateien enthält und im Display nicht angezeigt wird.
- Nicht unterstützte Dateiformate werden übersprungen. So werden beispielsweise Word-Dokumente (.doc) oder MP3-Dateien mit der Erweiterung .dlf ignoriert und nicht wiedergegeben.
- AAC-, WAV-, PCM-Audiodateien
- DRM-geschützte WMA-Dateien (.wav, .m4a, .m4p, .mp4, .aac)
- WMA-Dateien im Lossless-Format

Unterstützte MP3-Discformate

- ISO9660, Joliet
- Maximale Anzahl von Titeln: 999 (je nach Länge des Dateinamens)
- Maximale Anzahl von Alben: 99
- Unterstützte Sampling-Frequenz: 32 kHz, 44,1 kHz, 48 kHz
- Unterstützte Bitraten: 32 bis 320 KBit/s, variable Bitraten
- ID3-Tag Version 2.0 oder neuere Versionen
- Die Verschachtelung von Verzeichnissen ist auf maximal 8 Ebenen beschränkt.

Wartung

Reinigen des Gehäuses

- Verwenden Sie ein weiches, mit einer milden Reinigungslösung leicht angefeuchtetes Tuch. Verwenden Sie keine Lösung, die Alkohol, Spirituosen, Ammoniak oder Scheuermittel enthält.

Reinigen von Discs

- Ist eine Disc verschmutzt, reinigen Sie sie mit einem Reinigungstuch. Wischen Sie die Disc von der Mitte nach außen hin ab.
- Verwenden Sie keine Lösungsmittel, wie Benzol, Verdüner, im Handel erhältliche Reinigungsmittel oder für analoge Schallplatten entwickeltes Antistatikspray.



Reinigen der Disc-Linse

- Nach längerem Gebrauch kann sich Schmutz oder Staub auf der optischen Linse ablagern. Um eine gute Wiedergabequalität zu gewährleisten, reinigen Sie die optische Linse mit Philips CD Lens Cleaner oder einem im Handel erhältlichen Linsenreiniger. Befolgen Sie die Anweisungen zu dem Reiniger.

12 Fehlerbehebung



Warnung

- Öffnen Sie auf keinen Fall das Gehäuse des Geräts.

Bei eigenhändigen Reparaturversuchen verfällt die Garantie.

Wenn sich Probleme mit diesem Gerät ergeben, überprüfen Sie die folgenden Punkte, bevor Sie eine Serviceleistung anfordern. Wenn das Problem weiterhin besteht, gehen Sie auf die Website Philips www.philips.com/welcome. Wenn Sie Philips kontaktieren, stellen Sie sicher, dass sich das Gerät in der Nähe befindet und die Modell- und Seriennummer verfügbar ist.

Keine Stromversorgung

- Prüfen Sie, ob der Netzstecker des Geräts ordnungsgemäß angeschlossen wurde.
- Stellen Sie sicher, dass die Steckdose Strom führt.
- Die Energiesparfunktion schaltet das Gerät automatisch in den Standby-Modus, wenn Sie innerhalb von 15 Minuten nach der Wiedergabe keine Taste betätigt haben.

Kein Ton oder verzerrter Ton

- Stellen Sie die Lautstärke ein.
- Überprüfen Sie, ob die Lautsprecher korrekt angeschlossen sind.
- Überprüfen Sie, ob der abisolierte Teil des Lautsprecherkabels angeklemt ist.

Die Audioausgänge für links und rechts sind vertauscht

- Überprüfen Sie die Lautsprecheranschlüsse und ihre Position.

Das Gerät reagiert nicht

- Ziehen Sie den Netzstecker, und schließen Sie ihn wieder an. Schalten Sie anschließend das Gerät erneut ein.

Die Fernbedienung funktioniert nicht

- Wählen Sie die passende Quelle zunächst über die Fernbedienung statt über das Hauptgerät aus, bevor Sie eine Funktionstaste betätigen.

- Verringern Sie den Abstand zwischen der Fernbedienung und dem Gerät.
- Achten Sie beim Einsetzen der Batterien auf die korrekte Lage der Pole ("+/–"-Zeichen) gemäß Angabe.
- Tauschen Sie die Batterien aus.
- Richten Sie die Fernbedienung direkt auf den Sensor, der sich auf der Vorderseite des Hauptgeräts befindet.

Disc wird nicht erkannt

- Legen Sie eine Disc ein.
- Überprüfen Sie, ob Sie die Disc mit der beschrifteten Seite nach oben eingelegt haben.
- Warten Sie bis die kondensierte Feuchtigkeit auf der Linse verdunstet ist.
- Ersetzen oder reinigen Sie die Disc.
- Benutzen Sie eine finalisierte CD oder eine korrekt formatierte Disc.

Einige Dateien auf dem USB-Gerät werden nicht angezeigt

- Die Anzahl der Ordner oder Dateien auf dem USB-Gerät überschreitet ein bestimmtes Limit. Dies ist keine Fehlfunktion.
- Die Formate dieser Dateien werden nicht unterstützt.

USB-Gerät wird nicht unterstützt

- Das USB-Gerät ist mit dem Gerät nicht kompatibel. Versuchen Sie, ein anderes Gerät anzuschließen.

Schlechter Radioempfang

- Erhöhen Sie den Abstand vom Gerät zu Fernsehgeräten oder Videorekordern.
- Wenn das Empfangssignal zu schwach ist, richten Sie die Antenne aus, oder verbessern Sie den Empfang durch Anschließen einer externen Antenne.

Die Uhrzeit-/Zeitschaltuhreinstellung wurde gelöscht

- Die Stromversorgung wurde unterbrochen bzw. das Gerät wurde vom Netz getrennt.
- Stellen Sie die Uhrzeit-/Zeitschaltuhreinstellungen erneut ein.

Die Zeitschaltuhr funktioniert nicht

- Stellen Sie die Uhrzeit korrekt ein.
- Schalten Sie die Zeitschaltuhr ein.

