

PHILIPS

Soundbar 7.1.2

Fidelio B97

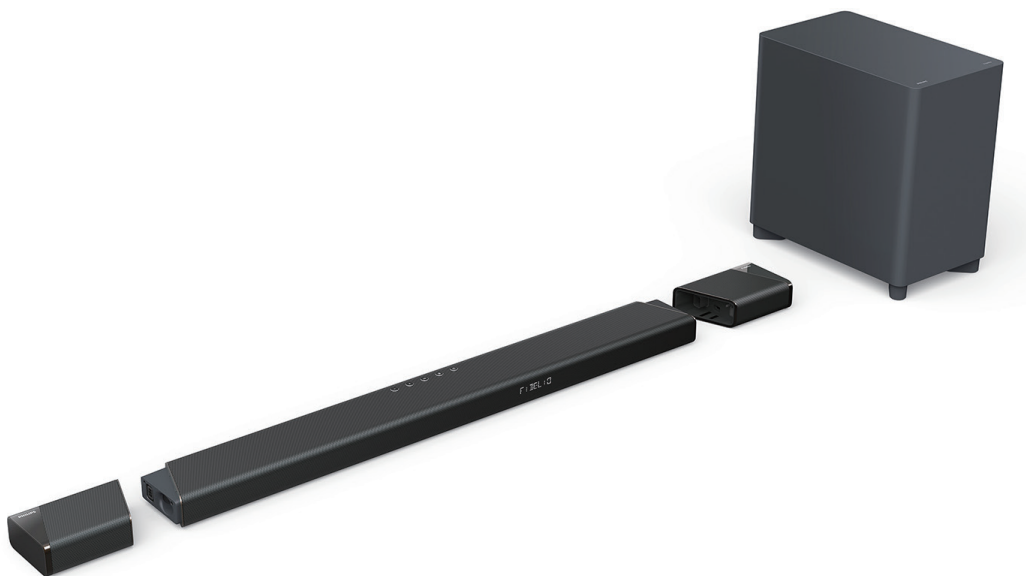

Manual do utilizador

Registe o seu produto e obtenha suporte em
www.philips.com/support

Índice

1 Importante	2		
Segurança	2		
Cuidar do seu produto	3		
Proteção do meio ambiente	3		
Conformidade	3		
Assistência e apoio	3		
2 O seu produto	4		
O que está na caixa	4		
Unidade principal	4		
Controlo remoto	5		
Altifalantes surround amovíveis sem fios	6		
Subwoofer sem fios	6		
Ligações	7		
3 Ligar e configurar	8		
Colocar	8		
Ligar à TV	9		
Ligar a TV ou dispositivos digitais através de HDMI	9		
Ligar o áudio da TV ou outros dispositivos	10		
Ligar à corrente	10		
Emparelhar com o subwoofer	10		
Emparelhar com altifalantes sem fios amovíveis	11		
Carregar os altifalantes surround sem fios amovíveis	11		
Ligar ao Wi-Fi (funcionamento sem fios)	12		
4 Utilizar a sua Soundbar	14		
Inserir as pilhas antes de utilizar o controlo remoto	14		
Ajustar o volume	14		
Escolher o seu som	14		
Dolby Atmos®	15		
Reproduzir áudio via Bluetooth	16		
Leitor de MP3	17		
Play-Fi em múltiplas divisões	17		
		Chromecast (áudio)/AirPlay2/ Alexa 3PDA	17
		Ouvir Spotify	17
5 Definições	18		
Ajustar o nível dos altifalantes	18		
Definir a luminosidade do ecrã	18		
Standby automático	18		
Aplicar as configurações de fábrica	18		
6 Atualizar software	19		
Atualizar o software via Wi-Fi	19		
Atualizar através de USB	19		
7 Montagem do seu produto na parede	20		
Montagem da unidade principal na parede	20		
8 Especificações do produto	21		
9 Resolução de problemas	22		

1 Importante

Leia e compreenda todas as instruções antes de utilizar o seu produto. Se qualquer dano for causado pelo incumprimento das instruções, a garantia não se aplicará.

Segurança

Risco de choque elétrico ou incêndio!

- Antes de fazer ou alterar as ligações, verifique se todos os dispositivos estão desligados da tomada.
- Nunca exponha o produto e os acessórios à chuva ou água. Nunca coloque recipientes de líquidos, como vasos, perto do produto. Se forem vertidos líquidos sobre o produto, desconecte-o da tomada imediatamente. Entre em contacto com o Atendimento ao consumidor para verificar o produto antes de o utilizar.
- Nunca coloque o produto e os acessórios perto de chamas ou outras fontes de calor, incluindo luz solar direta.
- Nunca insira objetos nas aberturas de ventilação ou em outras aberturas do produto.
- Nos locais onde a ficha principal ou o acoplador do aparelho forem utilizados como dispositivo de desativação, o dispositivo de desativação deve permanecer prontamente funcional.
- Pilhas (pilhas ou baterias instaladas) não devem ser expostas a calor excessivo, como luz do sol, fogo ou algo semelhante.
- Desligue o produto da tomada antes de tempestades.
- Quando desligar o cabo de alimentação, puxe sempre a ficha da tomada, nunca o cabo.
- Utilize o produto em climas tropicais e/ou moderados.

Risco de curto-circuitos ou incêndio!

- Para classificações de identificação e fornecimento, consulte a placa de identificação na parte traseira ou inferior do produto.
- Antes de ligar o produto à tomada, verifique se a voltagem corresponde ao valor impresso na parte traseira ou inferior do produto. Nunca ligue o produto à tomada se a tensão for diferente.

Risco de ferimentos ou danos neste produto!

- Para montagem na parede, este produto deve ser firmemente fixado à parede de acordo com as instruções de instalação. Utilize apenas o suporte de montagem na parede fornecido (se disponível). A montagem inadequada na parede pode resultar em acidentes, ferimentos ou danos. Se tiver alguma dúvida, entre em contacto com o Atendimento ao consumidor no seu país.
- Nunca coloque o produto ou qualquer objeto em cabos de alimentação ou em outros equipamentos elétricos.
- Se o produto for transportado em temperaturas abaixo de 5 °C, desembale o produto e aguarde até que a temperatura corresponda à temperatura ambiente antes de o ligar à tomada.
- Peças deste produto podem ser feitas de vidro. Manuseie com cuidado para evitar ferimentos e danos.

Risco de sobreaquecimento!

- Nunca instale este produto num espaço apertado. Deixe sempre um espaço de pelo menos 10 cm à volta do produto para permitir ventilação. Certifique-se de que as cortinas ou outros objetos nunca cubram as aberturas de ventilação do produto.

Risco de contaminação!

- Não misture pilhas (velhas e novas ou de carbono e alcalinas, etc.).
- Perigo de explosão se as pilhas forem substituídas incorretamente. Substitua apenas pelo mesmo tipo ou equivalente.
- Retire as pilhas se estiverem gastas ou se o controlo remoto não for utilizado durante muito tempo.
- As pilhas contêm substâncias químicas, por isso devem ser eliminadas de forma adequada.

Risco de ingestão de pilhas!

- O produto/controlo remoto pode conter uma pilha AAA, que pode ser ingerida. Mantenha sempre a pilha fora do alcance das crianças! Se ingerida, a pilha pode causar ferimentos graves ou morte. Podem ocorrer queimaduras internas graves dentro de duas horas após a ingestão.
- Se suspeitar que uma pilha tenha sido ingerida ou colocada dentro de qualquer parte do corpo, procure assistência médica imediatamente.
- Quando trocar as pilhas, mantenha sempre todas as pilhas novas e usadas fora do alcance de crianças. Certifique-se

de que o compartimento das pilhas está completamente fechado depois de substituir a pilha.

- Se o compartimento das pilhas não puder ser completamente fechado, interrompa o uso do produto. Mantenha fora do alcance das crianças e entre em contacto com o fabricante.



Este é um aparelho de CLASSE II com isolamento duplo e não tem aterramento protetor.

~

Tensão CA



Utilize apenas as fontes de alimentação listadas no manual do utilizador.

Cuidar do seu produto

Utilize apenas um pano de microfibra para limpar o produto.

Proteção do meio ambiente

Eliminação do seu produto antigo e da pilha



O seu produto foi concebido e fabricado com materiais e componentes de alta qualidade, que podem ser reciclados e reutilizados.



Este símbolo num produto significa que o produto está coberto pela Diretiva Europeia 2012/19/UE.



Este símbolo significa que o produto contém pilhas abrangidas pela Diretiva Europeia 2013/56/UE que não podem ser eliminadas com o lixo doméstico normal.

Informe-se sobre o sistema de recolha seletiva local para produtos elétricos e eletrónicos e pilhas. Siga as regras locais e nunca elimine o produto e as pilhas com o lixo doméstico normal. A eliminação correta de produtos e pilhas antigos ajuda a evitar consequências negativas para o meio ambiente e para a saúde humana.

Remover as pilhas descartáveis

Para remover as pilhas descartáveis, consulte a secção de instalação da pilha.

Conformidade

Este produto está em conformidade com os requisitos de interferência de rádio da Comunidade Europeia.

A TP Vision Europe B.V. vem por este meio declarar que este produto está em conformidade com os requisitos essenciais e outras disposições relevantes da Diretiva 2014/53/UE. Pode encontrar a Declaração de Conformidade em www.p4c.philips.com.

Assistência e apoio

Para obter apoio online extenso, visite www.philips.com/support para:

- transferir o manual de utilizadores e o guia de iniciação rápida
- assista tutoriais em vídeo (disponível apenas para os modelos selecionados)
- encontre respostas para as perguntas mais frequentes (FAQs)
- envie-nos uma pergunta por e-mail
- converse com o nosso representante de apoio.

Siga as instruções no site para selecionar o seu idioma e escreva o número do modelo do seu produto.

Como alternativa, pode entrar em contacto com o Atendimento ao consumidor do seu país. Antes de entrar em contacto, anote o número do modelo e o número de série do seu produto. Pode encontrar essas informações na parte traseira ou inferior do seu produto.

2 O seu produto

Parabéns pela sua compra e seja bem-vindo à Philips! Para aproveitar ao máximo o suporte que a Philips oferece (por exemplo, uma notificação de atualização do software do produto), registre o seu produto em www.philips.com/support.

O que está na caixa

Verifique e identifique os itens no pacote:

- Soundbar x1
- Altifalante surround amovível sem fios x2
- Subwoofer sem fios x1
- Controlo remoto x1
- Pilha AAA x2
- Cabo de alimentação* x2
- Adaptador de alimentação x1
- Kit de montagem na parede (suporte de parede x4, parafuso x10, cavilha x6)
- Guia de iniciação rápida
- Cartão de garantia
- Folha de segurança
- Guia de montagem

* A quantidade do cabo de alimentação e o tipo de ficha variam de acordo com a região.

Unidade principal

Esta secção inclui uma visão geral da unidade principal.

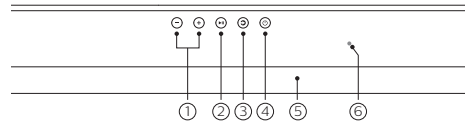

- 1 +/- (Volume)**
Aumente ou diminua o volume.
- 2 ►|| (Reproduzir/Pausa)**
Inicie, coloque em pausa ou retome a reprodução em Bluetooth.
- 3 ↻ (Fonte)**
• Prima para seleccionar uma fonte de entrada para este produto.
- 4 ⏻ (Espera-Ligado)**
• Premir brevemente: Ligar/Desligar (Modo de Espera parcial)
• Manter premido (5 seg.): Desligar (Modo de Espera Eco)
- 5 Painel do ecrã**

6 Indicador LED de energia e Wi-Fi

Cor do indicador LED	Visor Painel	Estado de energia	Rede Wi-Fi	Fontes disponíveis para utilização
Branco	Desligado	Modo de Espera Eco	Desligado	Todas as fontes estão encerradas.
Âmbar	Desligado	Modo de Espera parcial	Ligado	Play-Fi, Chromecast (Áudio), AirPlay2, Alexa 3PDA e Spotify Connect (Estas fontes estão a funcionar em segundo plano.)
Âmbar (intermitente)	Ligado	Ligar	A ligar	HDMI1, HDMI2, E-ARC(ARCO), ÓTICO E BT
Âmbar	Ligado	Ligar	Ligado	Todas as fontes estão prontas.

Controlo remoto

Esta secção inclui uma visão geral do comando.

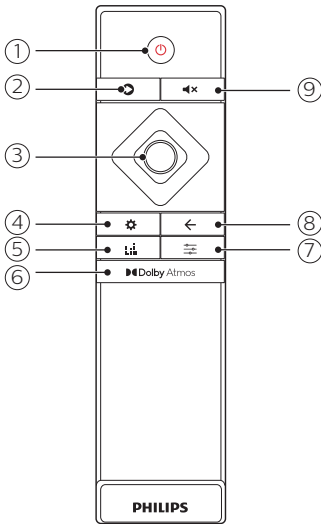

- ① **⏻ (Espera-Ligado)**
 - Premir brevemente: Ligar/Desligar (Modo de Espera parcial)
 - Manter premido (5 seg.): Desligar (Modo de Espera Eco)
- ② **↻ (Fonte)**

Selecione uma fonte de entrada para este produto.

 - **HDMI 1:** Mude a sua fonte para a ligação HDMI IN 1.
 - **HDMI 2:** Mude a sua fonte para a ligação HDMI IN 2.
 - **E-ARC:** Mude a sua fonte para a ligação HDMI E-ARC ou ARC.
 - **OPTICAL:** Mude a sua fonte de áudio para a ligação ótica.
 - **AUDIO IN:** Mude a sua fonte de áudio para a ligação ENTRADA DE ÁUDIO (tomada de 3,5 mm).
 - **BT:** Mude para o modo Bluetooth.

Nota

O Play-Fi multi-divisão, o Chromecast (áudio), o AirPlay2, o Alexa 3PDA e o Spotify Connect estão a funcionar em segundo plano quando o Wi-Fi está ligado. São selecionados e controlados pelo respetivo dispositivo de transmissão/aplicação.

- ③ **Botões de navegação**
 - Cima: Aumente o volume ou selecione o item anterior no menu.
 - Baixo: Diminua o volume ou selecione o item seguinte no menu.
 - Esquerda: Salte para a faixa anterior no modo de reprodução ou selecione o nível abaixo no modo de menu.
 - Direita: Salte para a faixa seguinte no modo de reprodução ou selecione o nível acima no modo de menu.
 - Centro: Inicie, coloque em pausa ou retome em modo de reprodução. Confirma uma seleção.

- ④ **⚙️ (Menu)**

Entre no menu de configurações gerais.

SUB	O subwoofer ganha controlo
CTR	Os altifalantes centrais estão a um nível de volume relativo
SIDE L	Nível de volume relativo do altifalante de projeção do lado esquerdo
SIDE R	Nível de volume relativo do altifalante de projeção do lado direito
DIM	Nível de luminosidade do visor
DISP	Exibir desligar auto
BT PAIR	Iniciar o emparelhamento BT (apenas por fonte BT)
UPGRADE	Atualização do firmware via USB

- ⑤ **🎚️ (Equalizador)**

Selecione os modos de som surround (Movie/Music/Voice/Sport/Custom).

MOVIE	EQ predefinido para filme
MUSIC	EQ predefinido para música
VOICE	EQ predefinido para notícias ou programa de entrevistas
SPORT	EQ predefinido para programa desportivo
CUSTOM	EQ personalizado pelo utilizador (controlado na aplicação Philips Sound)

- 6 **Dolby Atmos**
Selecione um nível de efeito de altura para Dolby Atmos.

- 7 **(Som)**
Selecione as definições de som (Surround/DRC/IMAX/Dialogue/Bass/Treble/Sync).

SUR	Opções de som Surround
DRC	Controlo do alcance dinâmico
IMAX	Opções de modo IMAX
DLG CTRL	Ajustar o nível de diálogo (apenas para DTS-X)
BASS	Ajustar o nível de baixos para o EQ predefinido
TREBLE	Ajustar o nível de agudos para o EQ predefinido
SYNC	Ajustar o atraso da sincronização de áudio e vídeo (apenas HDMI)

- 8 ←
Sair das configurações.

- 9 **x**
Silenciar ou restaurar o volume.

Altifalantes surround amovíveis sem fios

Este produto vem com dois altifalantes "on demand" surround sem fios amovíveis (esquerdo e direito).

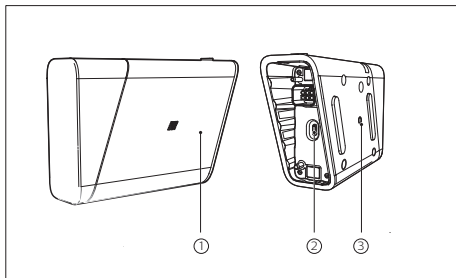

- 1 **LED do altifalante**
- Pisca a branco caso o altifalante sem fios não esteja ligado sem fios à unidade principal.
 - Acende a branco quando o altifalante sem fios está ligado sem fios à unidade principal ou quando a capacidade da bateria está cheia ou restam mais de 20%.

- Pisca a vermelho quando restam menos de 20% da capacidade da bateria.
- Pisca a vermelho durante 5 segundos e depois apaga-se quando restam menos de 10% da capacidade da bateria.
- Acende a vermelho quando o altifalante sem fios está a ser carregado (apenas para os altifalantes sem fios encaixados na unidade principal).

- 2 **Porta de carregamento USB-C**
Ligue ao adaptador de alimentação USB-C externo (não fornecido) para obter uma utilização destacável mais duradoura.

- 3 **Botão power**
- Prima para ligar o altifalante sem fios se este passar automaticamente para o modo de espera.
 - Mantenha premido para mudar o altifalante sem fios para o modo de espera.

Subwoofer sem fios

Este produto vem com um subwoofer sem fios.

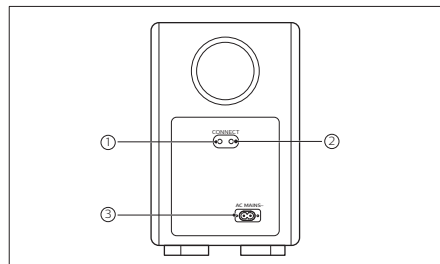

- 1 **CONNECT (Connect)**
Mantenha premido durante 5 segundos para entrar no modo de emparelhamento entre a unidade principal e o subwoofer.
- 2 **Indicador de subwoofer**
- Quando a energia é ligada, o indicador acende.
 - Durante o emparelhamento sem fios entre o subwoofer e a unidade principal, o indicador pisca rapidamente a branco.
 - Quando o emparelhamento for feito com sucesso, o indicador acenderá a branco.
 - Quando há falha no emparelhamento, o indicador pisca a branco lentamente.
 - Quando a ligação sem fios está desligada durante 1 minuto, o indicador desliga.

- ③ **CA PRINCIPAL~**
Ligue à fonte de alimentação.

Ligações

Esta secção inclui uma visão geral das ligações disponíveis na unidade principal.

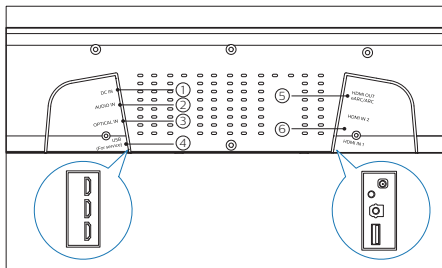

- ① **DC IN**
Ligue à fonte de alimentação.
- ② **AUDIO IN**
Ligue a uma saída de áudio (tomada de 3,5 mm) ou a um dispositivo.
- ③ **OPTICAL IN**
Ligue a uma saída de áudio ótica na TV ou num dispositivo digital.
- ④ **USB (Para serviços)**
Ligue a uma unidade de armazenamento USB para atualizar o software deste produto.
- ⑤ **HDMI OUT (eARC/ARC)**
Ligue à entrada HDMI (eARC/ARC) da TV.
- ⑥ **HDMI IN 1 / HDMI IN 2**
Ligue à saída HDMI na TV num dispositivo digital.

3 Ligar e configurar

Esta secção ajuda-o a ligar este produto a uma TV e a outros dispositivos e, em seguida, a configurá-lo. Para obter informações sobre as ligações básicas deste produto e acessórios, consulte o guia de início rápido.

! Cuidado

- Para classificações de identificação e fornecimento, consulte a placa de identificação na parte traseira ou inferior do produto.
- Antes de fazer ou alterar as ligações, verifique se todos os dispositivos estão desligados da tomada.

Colocar

Coloque o subwoofer a pelo menos 1 metro (3 pés) da unidade principal e a 10 centímetros (4 polegadas) da parede. Para obter um melhor efeito sonoro, posicione todos os altifalantes na direção da posição de assento e coloque-os perto do nível do ouvido (posição sentada).

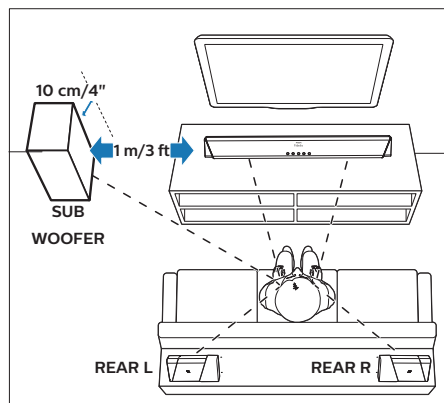

Nota

O som surround depende de fatores como a forma e tamanho da divisão, tipo de parede e teto, janelas e superfícies refletoras e acústica dos altifalantes. Experimente as posições dos altifalantes para encontrar a melhor configuração para si.

Siga estas orientações gerais para o posicionamento dos altifalantes.

- 1 Posição de assento: Este é o centro da sua área de audição.
- 2 Coloque a unidade principal em frente da posição de assento.
- 3 **REAR L** (traseira esquerda) e **REAR R** (traseira direita): Coloque os altifalantes surround destacáveis sem fios do lado esquerdo e direito da sua posição de assento, alinhado com esta ou ligeiramente atrás.
- 4 **SUBWOOFER** (subwoofer): Coloque o subwoofer a pelo menos 1 metro para a esquerda ou direita da TV. Deixe um espaço de 10 centímetros da parede.

Encaixar os altifalantes surround sem fios amovíveis

Podem também encaixar os altifalantes sem fios amovíveis esquerdo e direito na unidade principal para ouvir áudio, como por exemplo ver programas de TV e notícias.

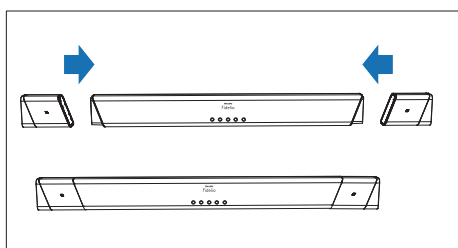

Ligar à TV

Ligue este produto à sua TV. Pode desfrutar de áudio de programas de TV através do altifalante da soundbar. Utilize a ligação de melhor qualidade disponível na sua soundbar e TV.

Ligue-se à TV através de HDMI (ARC/eARC)

Este produto suporta HDMI com eARC (Enhance Audio Return Channel). O eARC é uma nova função padronizada por HDMI 2.1 e suporta os formatos de áudio mais recentes, além dos formatos de áudio que são suportados com ARC (Audio Return Channel) já existentes. Se a sua TV for compatível com HDMI eARC, pode desfrutar do áudio da TV que o ARC não pode transferir, como Dolby Atmos-Dolby TrueHD e DTS:X, ou do conteúdo LPCM multicanal, utilizando um único cabo HDMI.

Aquilo que precisa

- Um cabo HDMI de Alta Velocidade.
- A sua TV suporta tanto HDMI ARC quanto HDMI-CEC (consulte o manual do utilizador da TV para obter detalhes).
- Para alguns modelos de TV, ative a saída do altifalante externo no menu de configuração da TV (consulte o manual do utilizador da TV para obter detalhes).

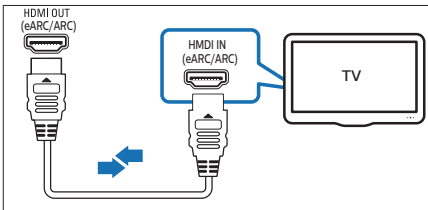

- 1 Utilizando um cabo HDMI de alta velocidade, ligue o conector **HDMI OUT** na sua Soundbar ao conector **HDMI ARC** na TV.
 - O conector **HDMI ARC** da TV pode ter uma etiqueta diferente. Para detalhes, consulte o manual de utilizador da TV.
- 2 Na sua TV, ative as operações HDMI-CEC. Para detalhes, consulte o manual de utilizador da TV.
- 3 Pressione repetidamente o botão de fonte até que o **E-ARC** apareça no painel do ecrã.

Nota

- A sua TV deve suportar as funções HDMI-CEC e ARC e deve ativa-las.
- A interoperabilidade a 100% com todos os dispositivos HDMI-CEC não é garantida.
- Apenas cabos compatíveis com HDMI 2.1 podem suportar a função eARC.
- Se a sua TV não é compatível com HDMI ARC, ligue um cabo de áudio e desfrute do áudio da TV através deste produto.

Ligar a TV ou dispositivos digitais através de HDMI

Se a sua TV não for compatível com HDMI ARC, ligue a sua soundbar à TV através de uma ligação HDMI padrão. Também pode ligar um dispositivo digital, como um recetor, leitor de DVD/Blu-ray ou consola de jogos a este produto através de uma única ligação HDMI.

Ao ligar os dispositivos desta forma e reproduzir um ficheiro ou jogo, o

- o vídeo é automaticamente exibido na sua TV, e
- o áudio é automaticamente reproduzido neste produto.

- 1 Utilizando um cabo HDMI de alta velocidade, ligue o conector **HDMI OUT** no seu dispositivo digital ao **HDMI IN 1/2** neste produto.
- 2 Ligue este produto à TV através de **HDMI OUT**. Se a TV não for compatível com HDMI CEC, selecione a entrada de vídeo correta na sua TV.
- 3 No seu dispositivo ligado, ative as operações HDMI-CEC. Para obter detalhes, consulte o manual do utilizador do dispositivo.

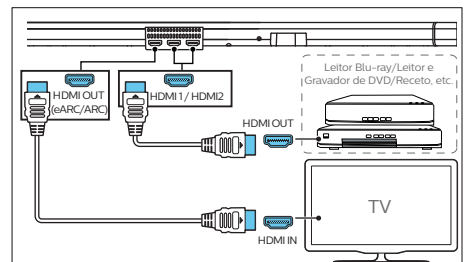

Ligar o áudio da TV ou outros dispositivos

Reproduza áudio da TV ou outros dispositivos através deste produto. Utilize a ligação de melhor qualidade disponível na sua TV, soundbar e outros dispositivos.

Nota

- Quando este produto e a TV são ligados através de HDMI ARC, não é necessária uma ligação de áudio.

Opção 1: Ligue o áudio através de um cabo ótico digital

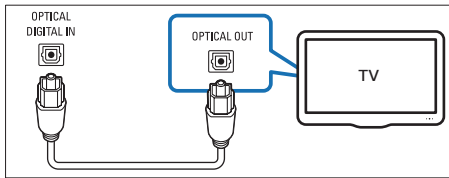

- Utilizando um cabo ótico, ligue o conector **OPTICAL IN** na Soundbar ao conector **OPTICAL OUT** na TV ou outro dispositivo.
 - O conector ótico digital pode estar rotulado como OPTICAL OUT, SPDIF ou SPDIF OUT.
- Pressione repetidamente o botão de fonte até que **OPTICAL** apareça no painel do ecrã.

Opção 2: Ligue o áudio através de um cabo de áudio analógico

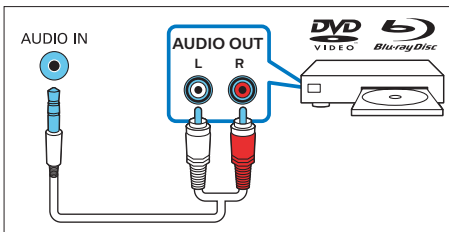

- Utilizando um cabo analógico, ligue o conector **AUDIO IN** deste produto ao conector **AUDIO OUT** ou aos conectores de saída de áudio analógico (vermelho e branco) da TV ou outros dispositivos.
- Pressione repetidamente o botão de fonte até que **AUDIO IN** apareça no painel do ecrã.

Ligar à corrente

- Antes de ligar o cabo de alimentação CA, verifique se todas as outras conexões foram concluídas.
- Risco de danos no produto! Certifique-se de que a tensão da fonte de alimentação corresponda à tensão indicada na parte traseira ou inferior da unidade principal.
- Ligue o cabo de alimentação à tomada CC da unidade principal e depois a uma tomada elétrica.
- Ligue o cabo de alimentação à tomada CA-do subwoofer e depois a uma tomada.

Emparelhar com o subwoofer

Emparelhamento automático

O subwoofer sem fios emparelha-se automaticamente com a unidade principal para ligação sem fios quando liga a unidade principal e o subwoofer.

Determine o estado com base no indicador de subwoofer sem fios.

Comportamento dos LEDs	Estado
Intermitente rápido	Subwoofer em modo de emparelhamento
Sempre ligado	Ligado/Emparelhado com sucesso
Intermitente lento	Ligação/Emparelhamento falhou

Nota

- Não prima o botão CONNECT (Emparelhar) na parte traseira do subwoofer, exceto para efetuar o emparelhamento manual.

Emparelhamento manual

Se não puder ser ouvido qualquer áudio do subwoofer, emparelhe o subwoofer manualmente.

- 1 Desligue tanto a unidade principal como o subwoofer das tomadas principais e volte a ligá-los após 3 minutos.
- 2 Prima continuamente o botão **CONNECT** (Emparelhar) na parte traseira do subwoofer durante 5 segundos.
- 3 Prima continuamente ⏻ na unidade principal ou no controlo remoto durante 5 segundos para mudar a unidade principal para Eco standby.
- 4 Prima ⏻ na unidade principal ou no controlo remoto para ligar a unidade principal.
 - » O indicador no subwoofer pisca rapidamente em branco e o indicador **SBW PAIRING** aparece no painel do ecrã.
 - » Se o emparelhamento for bem sucedido, o indicador no subwoofer acende branco e **SBW PAIRED** é exibido no painel do ecrã.
- 5 Se o emparelhamento falhar, será exibido **CHK SBW** (Verificar subwoofer) no painel do ecrã. Repita os passos acima.



Nota

- O subwoofer deve estar a 6 metros da unidade principal numa área aberta (quanto mais próximo, melhor).
- Remova qualquer obstáculo entre o subwoofer e a unidade principal.
- Se a ligação sem fios falhar novamente, verifique se há interferência forte ou conflito (por exemplo, interferência de um dispositivo eletrónico) à volta do local. Remova-os e tente novamente.
- Se a desconexão ou emparelhamento sem fios durar 1 minuto, o subwoofer muda automaticamente para o modo de espera e o LED no subwoofer desliga-se.

Emparelhar com altifalantes sem fios amovíveis

Os altifalantes sem fios amovíveis emparelham-se automaticamente com a unidade principal para ligação sem fios quando liga a unidade principal e os altifalantes sem fios.

Emparelhamento manual

Se não for possível ouvir qualquer áudio nos altifalantes surround sem fios, emparelhe os altifalantes sem fios manualmente.

- 1 Ligue a unidade principal e os altifalantes sem fios.
 - » Se a ligação à unidade principal for perdida, o LED no altifalante sem fios pisca a vermelho.
- 2 Encaixe os altifalantes sem fios esquerdo e direito na unidade principal para emparelhar automaticamente.
 - » Se o emparelhamento for bem sucedido, são exibidas as mensagens **SL PAIRED** (altifalante surround esquerdo) e **SR PAIRED** (altifalante surround direito) no painel do ecrã.
- 3 Se o emparelhamento falhar, volte a encaixar os altifalantes sem fios na unidade principal.

Carregar os altifalantes surround sem fios amovíveis

Se o altifalante surround sem fios esquerdo/direito não estiver encaixado na unidade principal, o seu nível de bateria é indicado pelo LED no altifalante.

- Acende a branco: bateria cheia ou mais de 20% de capacidade restante
- Vermelho intermitente: nível de bateria baixo, menos de 20% de capacidade restante
- Vermelho intermitente e desligar: quase vazia, menos de 10% de capacidade restante

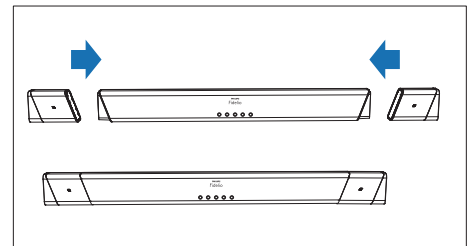

- 1 Encaixe os seus altifalantes sem fios na unidade principal para carregar.
- 2 Ligue a unidade principal.
 - » Durante o carregamento, o LED no altifalante sem fios acende-se a vermelho.
 - » Quando está totalmente carregado, o LED no altifalante sem fios desliga-se.



Nota

- Pode também carregar os altifalantes sem fios através da porta de carregamento USB-C ao utilizar um cabo de carregamento USB-C.
- Pode demorar cerca de 2 horas para carregar os altifalantes sem fios na totalidade.
- O desempenho da bateria varia devido a muitos fatores, incluindo volume, ajuste de som e multimédia reproduzida.

Ligar ao Wi-Fi (funcionamento sem fios)

(Para versões iOS e Android)

Ao ligar esta unidade e dispositivos móveis (como o iPad, iPhone, iPod touch, telemóveis Android, etc.) à mesma rede Wi-Fi, pode utilizar a aplicação Philips Sound impulsionada por DTS Play-Fi para controlar a soundbar para ouvir ficheiros de áudio.

- 1 Ligue o seu telefone ou tablet à mesma rede Wi-Fi a que pretende ligar a sua soundbar.
- 2 Transfira e instale a aplicação Philips Sound impulsionada por DTS Play-Fi no seu dispositivo.
 - * Certifique-se de que o seu router está ligado e a funcionar corretamente.
- 3 Prima continuamente o botão (Wi-Fi) localizado na caixa traseira durante 8 segundos para acionar a ligação Wi-Fi.
 - » Aguarde até que o altifalante emita um segundo tom e, em seguida, solte o botão.
- 4 Espere até que o indicador LED de Wi-Fi na caixa frontal altere de intermitente rápido para um pulsar lento. Quando começar a pulsar lentamente, indica que o altifalante está a entrar no modo de configuração de Wi-Fi.

- 5 Inicie a aplicação Philips Sound impulsionada por DTS Play-Fi. Siga as instruções na aplicação para ligar este produto à sua rede Wi-Fi.
 - » Se a ligação for bem-sucedida, PLAY-Fi será exibido no painel do ecrã.



Nota

Apenas para a versão iOS

A rede Wi-Fi utilizada pelo iPhone deve ser alternada temporariamente para o AP do dispositivo Play-Fi e a aplicação Philips Sound tem de ser reiniciada para que a configuração de Wi-Fi do produto seja concluída. Consulte os passos abaixo:

- Acesse a Definições.
- Selecione a definição de Wi-Fi.



- Selecione o dispositivo Play-Fi na configuração de Wi-Fi.
- Volte para a aplicação Philips Sound para continuar a configuração.



- 6 Após uma ligação Wi-Fi efetuada com êxito, o indicador LED de Wi-Fi na caixa frontal deixará de pulsar e tornar-se-á contínuo. Depois de configurar este produto na sua rede Wi-Fi, pode controlá-lo a partir de qualquer smartphone ou tablet na mesma rede.
 - » Ao utilizar a aplicação para reproduzir música, o painel do ecrã mostrará PLAY-Fi.

- 7 Após a ligação, pode mudar o nome do dispositivo. Pode escolher entre vários nomes ou criar o seu próprio, escolhendo Nome Personalizado no final da lista de nomes. Caso contrário, segue o nome predefinido.
- 8 Após a ligação, este produto pode realizar uma atualização de software.
 - » Atualize para o software mais recente quando for configurado pela primeira vez. A atualização de software pode demorar vários minutos. Não desligue o altifalante, o dispositivo nem a ligação à rede durante a atualização.

Configuração do AirPlay

Utilize o AirPlay para configurar a ligação Wi-Fi entre o dispositivo iOS (iOS7 ou posterior) e a soundbar.

- 1 Dispositivo iOS: Definições > Wi-Fi > Selecionar rede doméstica [Dispositivo Play-Fi (xxxxxx)]
- 2 Inicie a aplicação Philips Sound impulscionada por DTS Play-Fi. Siga as instruções na aplicação para ligar este produto à sua rede Wi-Fi.
 - » Após uma ligação Wi-Fi efetuada com êxito, o indicador LED de Wi-Fi na caixa frontal deixará de pulsar e tornar-se-á contínuo. Depois de configurar este produto na sua rede Wi-Fi, pode controlá-lo a partir de qualquer smartphone ou tablet na mesma rede.
 - » Ao utilizar a aplicação para reproduzir música, o painel do ecrã mostrará PLAY-FI.
- 3 Após a ligação, pode mudar o nome do dispositivo. Pode escolher entre vários nomes ou criar o seu próprio, escolhendo Nome Personalizado no final da lista de nomes. Caso contrário, segue o nome predefinido.
- 4 Após a ligação, este produto pode realizar uma atualização de software.
 - » Atualize para o software mais recente quando for configurado pela primeira vez. A atualização de software pode demorar vários minutos. Não desligue o altifalante, o dispositivo nem a ligação à rede durante a atualização.

Nota

- Após a ligação, o produto pode realizar uma atualização de software. A atualização é necessária após a configuração inicial. Sem a atualização, nem todas as características do produto podem estar disponíveis.
- Quando a primeira configuração não for realizada com êxito, prima continuamente o botão Wi-Fi na soundbar durante 8 segundos até ouvir o segundo tom e a luz de Wi-Fi mudar para o modo de piscar lentamente. Reponha a ligação Wi-Fi, reinicie a aplicação e inicie a configuração novamente.
- Se quiser mudar de uma rede para outra, tem de configurar a ligação novamente. Prima continuamente o botão (Wi-Fi) na Soundbar durante 8 segundos para repor a ligação Wi-Fi.

Modo WPS

Se o seu router tem Wi-Fi Protected Setup (WPS), pode configurar a ligação sem introduzir uma palavra-passe.

- 1 Prima continuamente o botão de Wi-Fi durante 4 segundos. É emitido um tom e o LED de Wi-Fi começará a piscar duas vezes.
- 2 Prima o botão WPS no seu router. Normalmente, o botão está marcado com este logótipo WPS.
- 3 Siga as instruções da aplicação Philips Sound impulscionada por DTS Play-Fi para iniciar o emparelhamento.

Nota

- O WPS não é uma funcionalidade padrão em todos os routers. Se o seu router não tiver WPS, então utilize a configuração Wi-Fi padrão.
- Prima o botão Wi-Fi uma vez se quiser sair do modo WPS ou sairá automaticamente após 2 minutos.

4 Utilizar a sua Soundbar

Esta secção ajuda-o a utilizar este produto para reproduzir conteúdo multimédia de todas as fontes.

Antes de começar

- Faça as ligações necessárias descritas no guia de iniciação rápida e o manual do utilizador
- Mude este produto para a fonte correta para outros dispositivos.

Inserir as pilhas antes de utilizar o controlo remoto

Deslize para remover a tampa do compartimento das pilhas, insira 2 pilhas AAA (1,5 V) com a polaridade correta e, em seguida, deslize a tampa do compartimento das pilhas novamente para a sua posição.

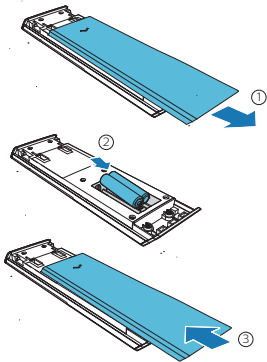

Ajustar o volume

Prima +/- (Volume) para aumentar ou diminuir um nível de volume.

- Para silenciar o som, pressione **⏏**.
- Para repor o som, pressione **⏏** novamente ou pressione +/- (Volume).

Escolher o seu som

Esta secção ajuda-o a escolher o som ideal para o seu vídeo ou música.

Modos de EQ predefinidos

Selecione modos de som predefinidos para se adequar ao seu vídeo ou música.

Pressione **EQ** no controlo remoto para selecionar um modo EQ predefinido.

- **MOVIE**: Crie uma experiência auditiva surround. Ideal para ver filmes.
- **MUSIC**: Crie som estéreo de dois canais ou multicanal. Ideal para ouvir música.
- **VOICE**: Crie um efeito sonoro que torna a voz humana mais clara e excelente para ser ouvida.
- **SPORT**: Crie uma atmosfera como se estivesse a assistir a um jogo num estádio.
- **CUSTOM**: Personalize o som com base nas suas preferências (controladas na aplicação Philips Sound: Definições > Fine Tune).

Ajuste dos níveis de baixos/agudos

Altere as definições de baixa frequência (graves) e alta frequência (agudos) deste produto.

Prima repetidamente **BASS** ou **TREBLE** e, em seguida, prima os botões de navegação esquerda e direita para mudar o nível dos graves ou agudos.

As alterações são eficazes nos modos MOVIE, MUSIC, VOICE e SPORT EQ.

Modo IMAX melhorado

Prima repetidamente **IMAX** e, em seguida, prima os botões de navegação da esquerda e da direita para ligar ou desligar o modo IMAX.

Modo	Função
Auto	O modo IMAX melhorado é detetado e ativado de forma automática.
Ligado	O modo IMAX melhorado está ativado mesmo para DTS 5.1 bitstreams.
Desligado	Desative o modo IMAX melhorado para todos os bitstreams.

Modo Surround (SURR)

Prima repetidamente  para selecionar **SURR** e, em seguida, prima os botões de navegação à esquerda e à direita para selecionar as opções do modo surround.

- **UPMX:** Modo Up-mixing para conduzir a saída para todos os altifalantes mesmo quando o conteúdo tem canais de áudio inferiores à configuração de altifalantes 5.1.2 (B95) ou 7.1.2 (B97). A tecnologia de up-mixing da Dolby ou DTS é aplicada de acordo com o tipo de conteúdo.
- **STD:** Modo padrão para fornecer o som original. As saídas dos altifalantes seguirão os canais de áudio no conteúdo. (Nota: Se o conteúdo de áudio for 2.0 canais, apenas os altifalantes dos canais esquerdo e direito e o subwoofer emitirão som. Utilize UPMIX se o ambiente virtual for desejado.)
- **A-I:** A função de inteligência de multimídia do Dolby Atmos para áudio doméstico é utilizada para impulsionar a o realce vocal ou de efeitos surround.

Controlo de Alcance Dinâmico (DRC)

Pode aplicar o controlo de alcance dinâmico para bitstreams Dolby ou DTS. Prima repetidamente  para selecionar **RDC** e, em seguida, prima os botões de navegação esquerda e direita para ligar, desligar ou auto DRC.



Nota

- O DRC não está disponível no modo BT/AUDIO IN/Play-Fi.

Controlo de Diálogo (DLG CTRL)

O modo diálogo melhora a clareza do diálogo e dos vocais em filmes, programas de TV e podcasts, ajustando o equilíbrio tonal deste produto.

Prima repetidamente  para selecionar **DLG CTRL** e, em seguida, prima os botões de navegação à esquerda e à direita para ajustar o nível de diálogo.

Este controlo é suportado apenas na transmissão de DTS:X.

Sincronizar vídeo e som (SYNC)

Se o áudio e o vídeo não estiverem sincronizados, atrase o áudio para coincidir com o vídeo.

Prima repetidamente  para selecionar **SYNC**, depois pressione os botões esquerdo e direito de navegação para sincronizar o áudio com o vídeo.

Dolby Atmos®

Além da distribuição horizontal de áudio de 5 canais, este produto também tem altifalantes Dolby Atmos incorporados como canais de áudio adicionais para gerar uma distribuição aérea de áudio para uma poderosa imersão de som 3D e uma maior realidade.

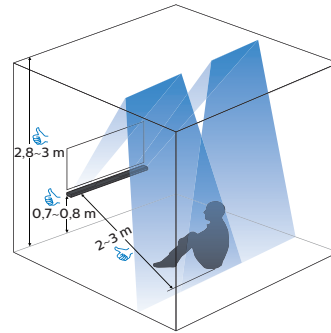

Configuração ideal para o som Dolby Atmos

- Coloque este produto a uma altura de 0,7 m a 0,8 m.
- A altura do teto é de 2,8 m a 3 m.
- A distância necessária para este produto é de 2 m a 3 m.
- O teto não é feito de material de isolamento acústico.
- De preferência, não devem haver objetos salientes (como iluminação e decorações) no teto.

O Dolby Atmos® apenas está disponível no modo HDMI. Para detalhes da ligação, consulte "Ligar à TV". Os melhores efeitos do Dolby Atmos podem ser alcançados através dos dois casos de utilização a seguir.

Com o seu leitor de discos Blu-ray:

- Filme com Dolby Atmos.
- O seu leitor Blu-ray é ligado a este produto através de um conector **HDMI IN 1/2**.
- No seu leitor de discos Blu-ray, ative o formato de áudio bitstream/raw para a saída de som HDMI.
- Um cabo HDMI de alta velocidade.

Com a sua TV:

- Filme com Dolby Atmos.
- A sua TV suporta a saída de bitstream/raw da Dolby Atmos.
- A sua TV é ligada a este produto através do conector **HDMI OUT**.
- Um cabo HDMI de alta velocidade.



Nota

- A experiência total Dolby Atmos só está disponível quando a soundbar está ligada à fonte através de um cabo HDMI 2.0.
- A soundbar continuará a funcionar quando ligada através de outros métodos (como um cabo ótico digital), mas estes não são capazes de suportar todas as funcionalidades Dolby. Para garantir total suporte Dolby, é altamente recomendável que estabeleça a ligação através do HDMI.

Desfrute do som Dolby Atmos

Prima **Dolby Atmos** para selecionar um nível de efeitos surround de altura que melhor se adapte ao seu gosto pessoal, de acordo com o seu ambiente.

- **ATMOS 00**: efeito de altura mínima.
- **ATMOS 01**: efeito de altura reduzida.
- **ATMOS 02**: efeito de altura média.
- **ATMOS 03**: efeito de altura elevada.



Nota

- Para ligações não HDMI (como a utilização de Bluetooth, ÓTICO ou AUDIO IN), são gerados apenas efeitos surround de altura limitada.

Reproduzir áudio via Bluetooth

Por meio do Bluetooth, ligue este produto ao seu dispositivo Bluetooth (como iPhone, iPad, telemóvel Android ou pad Android) e, em seguida, poderá ouvir os ficheiros de áudio armazenados no dispositivo através deste produto.



Nota

- O alcance funcional máximo entre este produto e um dispositivo Bluetooth é de aproximadamente 10 metros (30 pés).
- A transmissão de música pode ser interrompida por obstáculos entre o dispositivo e este produto, como a parede, revestimento metálico que cobre o dispositivo ou outros dispositivos próximos que operem na mesma frequência.
- Se quiser ligar este produto a outro dispositivo Bluetooth, interrompa primeiro a ligação de Bluetooth existente.

- 1 Prima repetidamente o botão de fonte para mudar a unidade principal para o modo Bluetooth, e espere até que o ecrã mostre **BT PAIR** para iniciar a operação de emparelhamento.
- 2 No dispositivo Bluetooth, ligue o Bluetooth, procure e seleccione "**Play-Fi Device (XXXXXX)-BT**" para iniciar a ligação.
 - » Quando a ligação Bluetooth for realizada com êxito, **BT CONNECTED** será exibido no painel do ecrã.
 - » Se a ligação falhar, **BT PAIR** será exibido no painel do ecrã.
- 3 Seleccione e reproduza ficheiros de áudio ou música no seu dispositivo de Bluetooth.
- 4 Para sair do Bluetooth, seleccione outra fonte.

Leitor de MP3

Ligue o seu leitor de MP3 para reproduzir os seus ficheiros de áudio ou música.

Aquilo que precisa

- Um leitor de MP3.
- Um cabo de áudio de estéreo de 3,5 mm.

- 1 Utilizando um cabo de áudio de estéreo de 3,5 mm, ligue o leitor de MP3 ao conector **AUDIO IN** deste produto.
- 2 Pressione repetidamente o botão de fonte até que **AUDIO IN** apareça no painel do ecrã.
- 3 Prima os botões no leitor de MP3 para seleccionar e reproduzir ficheiros de áudio ou música.

Play-Fi em múltiplas divisões

Com o Play-Fi incorporado, a sua barra de som pode sincronizar ou agrupar-se com vários altifalantes com o Play-Fi ativado para música em várias divisões, o que lhe permite ouvir a mesma música em cada divisão da sua casa ou diferentes músicas em zonas definidas diferentes. Estes são todos controlados pela aplicação Philips Sound. A fonte será mudada para Play-Fi desde que a sua barra de som esteja seleccionada na aplicação.

Para transferir a aplicação Philips Sound, consulte a secção "Wi-Fi (Funcionamento sem fios)".

Para saber mais sobre a operação Play-Fi, por favor visite play-fi.com.

Chromecast (áudio)/ AirPlay2/Alexa 3PDA

A sua barra de som está incorporada com os serviços de funcionamento de fundo que suportam o Chromecast (áudio), AirPlay2 ou Alexa 3PDA. Quando o Wi-Fi está ligado, pode transmitir o áudio dos dispositivos/apps correspondentes a qualquer momento. A fonte será trocada automaticamente quando a respetiva transmissão for detetada.

Ouvir Spotify

Utilize o seu telefone, tablet ou computador como controlo remoto para o Spotify, vá até spotify.com/connect para aprender como.

5 Definições

Ajustar o nível dos altifalantes

Pressione repetidamente **⚙️** para entrar no menu de definições, selecione os altifalantes abaixo e pressione os botões de navegação esquerda e direita para ajustar o nível do alti-falante.

- **SUB** (subwoofer)
- **CTR XX** (altifalante central)
- **SIDE L XX** (altifalante lateral esquerdo)
- **SIDE R XX** (altifalante lateral direito)

Definir a luminosidade do ecrã

Pressione repetidamente **⚙️** para entrar no menu de definições, selecione **DIM** e pressione os botões de navegação esquerda e direita para ajustar o nível de brilho do painel do visor deste produto.

- **HIGH** (alta)
- **MID** (média)
- **LOW** (baixa)

Exibir desligar auto

Pressione repetidamente **⚙️** para entrar no menu de definições, selecione **DISP** e pressione os botões de navegação esquerda e direita para selecionar **DISP ON** ou **DISP OFF**.

Standby automático

Ao reproduzir media de um dispositivo ligado, este produto muda automaticamente para o modo de espera se:

- nenhum botão de fonte for pressionado durante 15 minutos, e
- nenhuma reprodução de áudio/vídeo é detetada a partir de um dispositivo ligado.

Aplicar as configurações de fábrica

No caso de não haver resposta deste produto, pode repô-lo para as definições padrão programadas na fábrica.

No modo de espera, pressione e mantenha pressionados os botões **VOL +/-** na unidade principal simultaneamente por 8 segundos até aparecer **RESET** no painel do ecrã.

Quando as definições de fábrica estiverem completas, o produto desliga-se automaticamente e reinicia.

6 Atualizar software

Para obter as melhores funcionalidades e suporte, atualize o seu produto para o software mais recente.

Atualizar o software via Wi-Fi

Duas partes deste produto podem ser atualizadas via Wi-Fi e pela aplicação Philips Sound.

- 1 Sistema Play-Fi
- 2 Sistema de áudio (Firmware) – trata de todas as características de controlo e som

Sistema Play-Fi

Esta parte pode ser atualizada diretamente pela aplicação Philips Sound. Uma vez que o produto esteja ligado à aplicação, ele irá verificar e solicitar a atualização se uma nova versão do software estiver disponível. Siga os passos no ecrã para completar a atualização. É feito por via aérea e o tempo de atualização requer menos de 10 minutos em condições normais de rede.

Sistema de áudio (Firmware)

Esta parte pode ser atualizada através da ferramenta especial (PS Fine Tune) fornecida no menu de definições da Aplicação Philips Sound (settings>Fine Tune/Update Firmware). Quando a atualização estiver disponível, o ícone de transferência será apresentado (veja a 2ª captura de ecrã da aplicação abaixo). Siga os passos fornecidos no ecrã para completar a atualização.

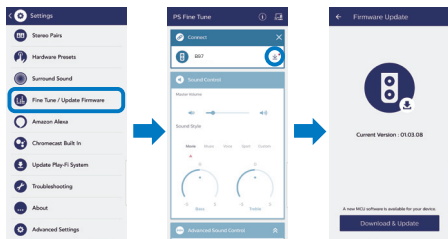

Cuidado

- Durante a atualização, o smartphone é necessário ligar e permanecer no ecrã de atualização até que todo o processo esteja concluído.
- Pode demorar de 10 a 30 minutos e, por favor, agende a atualização para ser feita quando o produto não estiver em utilização.

Atualizar através de USB



Cuidado

- Não desligue a fonte de alimentação ou remova a unidade de armazenamento USB quando a atualização do software estiver em curso, porque pode danificar este produto.
- O tempo de atualização pode demorar cerca de 8 minutos.

- 1 Verifique se existe a versão mais recente do software em www.philips.com/support.
 - » Procure o seu modelo e clique em "Software e controladores".
- 2 Transfira o software para uma unidade de armazenamento USB.
 - » Descompacte o ficheiro transferido e certifique-se de que a pasta descompactada tem o nome "update.zip".
 - » Coloque a pasta "update.zip" no diretório de raiz.
- 3 Quando ligado, ligue a unidade de armazenamento USB à porta **USB** deste produto.
- 4 Pressione e segure simultaneamente os botões **⏪** e **VOL+** durante 3 segundos ou selecione UPGRADE (Atualizar) no menu de definições.
 - » "FW UPG" (atualização do firmware) é exibido no painel do ecrã.
- 5 Espere até a atualização estar concluída.
 - » Se a atualização estiver completa, este produto desliga-se automaticamente e liga-se novamente.

7 Montagem do seu produto na parede

Antes de montar o seu produto na parede, leia todas as precauções de segurança. (ver "Segurança")

Montagem da unidade principal na parede

Nota

- A montagem inadequada na parede pode resultar em acidentes, ferimentos ou danos. Se tiver alguma dúvida, entre em contacto com o Atendimento ao consumidor no seu país.
- Fixe o suporte de parede a uma parede que consiga aguentar o peso combinado do produto e do suporte de parede.
- Antes da montagem na parede, não precisa de remover os quatro pés de borracha na parte inferior da unidade, caso contrário, os pés de borracha não poderão ser fixados novamente.

Comprimento/diâmetro do parafuso

Dependendo do tipo de montagem na parede deste produto, certifique-se de que utiliza parafusos de comprimento e diâmetro adequados.

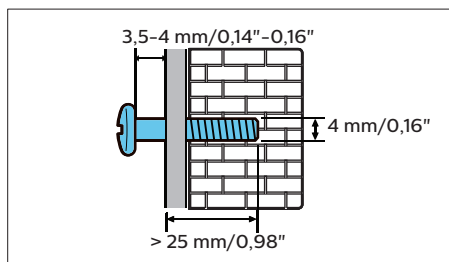

Consulte as ilustrações abaixo para saber como instalar este produto na parede.

- 1 Faça dois orifícios na parede. Utilize o modelo em papel fornecido para marcar os 2 furos na parede e, em seguida, fixe 2 parafusos adequados nos orifícios.

- 2 Fixe o suporte de parede à parede com as cavilhas e os parafusos.
- 3 Encaixe este produto no suporte de parede.

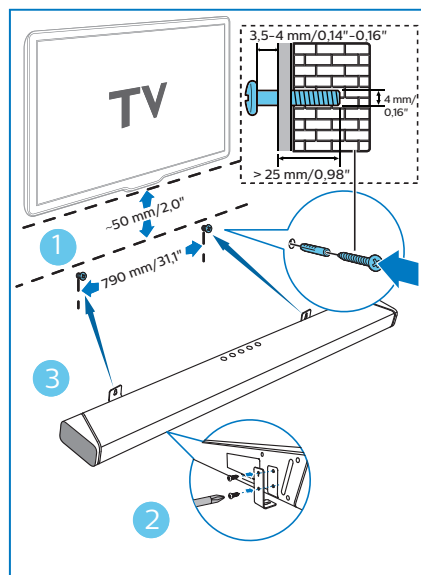

Montar os altifalantes surround sem fios removíveis (opcional)

Os altifalantes surround sem fios removíveis podem ser montados na parede com o suporte de montagem fornecido ou levantados utilizando suportes (não fornecidos).

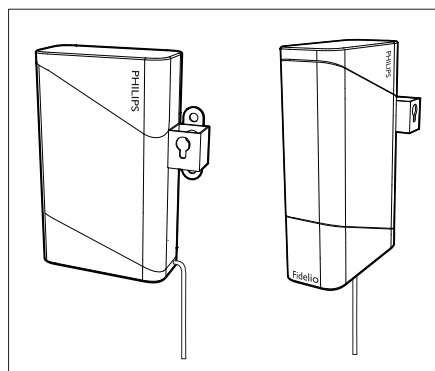

8 Especificações do produto



Nota

- As especificações e design estão sujeitas a alterações sem aviso prévio.

Amplificador

- Potência total de saída:
888 W MÁX/450 W RMS (1 % THD)
- Resposta de frequência (unidade principal):
150 Hz-20 kHz
- Resposta de frequência (Subwoofer):
35 Hz-150 Hz
- A relação sinal-ruído:
>65 db (CCIR)/(Decibel-A)

Áudio

- Entrada de áudio digital S/PDIF:
- Ótico: TOSLINK

Bluetooth

- Perfis de bluetooth: A2DP
- Versão de Bluetooth 4.2
- Faixa de frequência/Potência de saída:
2402 MHz ~ 2480 MHz/≤ 2 dBm

Wi-Fi

- Wi-Fi IEEE 802.11 a/b/g/n
- Banda de frequência: 2,412 - 2,472 GHz,
5,18 - 5,32 GHz, 5,50 - 5,70 GHz,
5,745 - 5,825 GHz
- Frequência rádio de transmissão de energia:
Wi-Fi 2,4 G: 17,6 dBm; Wi-Fi 5 G: 16,38 dBm;
Wi-Fi 5,8 G: 8,07 dBm

Unidade principal

- Fonte de alimentação: Modelo (adaptador de energia CA da marca Philips):
NSA120EC-19063200
- Entrada: 100-240 V~, 50/60 Hz, 2,0 A;
- Saída: 19 V --- 6,32 A
- Consumo de energia: 25 W

- Consumo de energia em espera: < 0,5 W
- Canal de áudio: 7.1.2
- Colunas incorporadas:
- Central: 2 controladores de percurso de alcance completo
- Altifalante frontal: 4 controladores de alcance completo + 2 tweeters
- Disparo superior: 2 controladores de alcance completo
- Disparo lateral: 2 tweeters
- Traseira: 2 controladores de percurso de alcance completo (sem fios) + 2 tweeters
- Dimensões (L x A x P):
1312 x 55,6 x 120 mm
- Peso: 5,97 kg
- Temperatura de funcionamento: 0°C - 45°C

Subwoofer

- Fonte de alimentação: 100-120 V ~, 60 Hz
- Consumo de energia: 20 W
- Consumo de energia em espera: < 0,5 W
- Controlador da coluna: 1 x 8" subwoofer
- Impedância: 3 ohm
- Dimensões (L x A x P):
230 x 400 x 407 mm
- Peso: 9,6 kg
- Temperatura de funcionamento: 0°C - 45°C

Formato dos codecs de áudio

- HDMI: Dolby Digital, Dolby Digital plus, Dolby Digital EX, Dolby TrueHD, Dolby Atmos, DTS, DTS 96/24, DTS-ES, DTS Digital Surround (5.1-ch), DTS-HD High Resolution Audio, DTS-HD Master Audio, DTS ES, DTS: X, IMAX Enhanced
- HDMI eARC: Dolby Digital, Dolby Digital plus, Dolby Digital EX, Dolby TrueHD, Dolby Atmos, DTS, DTS 96/24, DTS-ES, DTS Digital Surround (5.1-ch), DTS-HD High Resolution Audio, DTS-HD Master Audio, DTS ES, DTS: X
- Ótico: Dolby Digital, Dolby Digital plus, LPCM 2ch
- Bluetooth: SBC
- Play-Fi: MPEG4 AAC, MPEG4 M4A, MP3, WAV, FLAC, AIFF

9 Resolução de problemas



Advertência

- Risco de choque elétrico. Nunca remova o revestimento do produto.

Para manter a garantia válida, nunca tente consertar o produto por conta própria. Se tiver problemas ao utilizar este produto, verifique os seguintes pontos antes de solicitar assistência. Se ainda tiver um problema, obtenha suporte em www.philips.com/support.

Unidade principal

Os botões na unidade principal não funcionam.

- Desligue a fonte de alimentação durante alguns minutos e, em seguida, ligue-a novamente.

Som

Não há som no altifalante da soundbar.

- Ligue o cabo de áudio da soundbar à TV ou a outros dispositivos. No entanto, não precisa de uma ligação de áudio separada quando:
 - a soundbar e a TV estão ligadas através de uma ligação HDMI ARC, ou
 - um dispositivo está ligado ao conector HDMI IN na sua soundbar.
- No controlo remoto, selecione a entrada de áudio correta.
- Certifique-se que a soundbar não se encontra no modo de silêncio.
- Reponha este produto para as definições de fábrica (consulte "Aplicar definições de fábrica").

Não há som do subwoofer sem fios.

- Ligue manualmente o subwoofer à unidade principal(consulte "Emparelhar com o subwoofer").

Som distorcido ou eco.

- Se reproduzir áudio da TV através deste produto, verifique se a TV está no modo de silêncio.

O áudio e o vídeo não estão sincronizados.

- Prima para sincronizar o áudio com o vídeo.

Bluetooth

Não é possível ligar um dispositivo à soundbar.

- O dispositivo não suporta os perfis compatíveis necessários para a soundbar.
- Não ativou a função de Bluetooth do dispositivo. Consulte o manual de utilizadores do dispositivo sobre como ativar a função.
- O dispositivo não está ligado corretamente. Ligue o dispositivo corretamente.
- A soundbar já está ligada a outro dispositivo Bluetooth. Desligue o dispositivo ligado e tente novamente.

A qualidade da reprodução de áudio de um dispositivo Bluetooth ligado é fraca.

- A receção do Bluetooth é fraca. Mova o dispositivo para mais perto da soundbar ou remova quaisquer obstáculos entre o dispositivo e a soundbar.

Wi-Fi

Não foi possível estabelecer a ligação Wi-Fi.

- Verifique a disponibilidade da rede WLAN no router.
- Coloque o router Wi-Fi mais perto do produto.
- Verifique se a palavra-passe está correta.
- Verifique a função WLAN ou reinicie o modem e o router Wi-Fi.

Dolby Atmos

Não é possível alcançar os efeitos excepcionais do Dolby Atmos.

- Para ligações não HDMI (como a utilização de Bluetooth, ÓTICO ou AUDIO IN), são gerados efeitos surround de altura limitada. Consulte a secção em "Dolby Atmos" sobre como alcançar os melhores efeitos do Dolby Atmos.

Play-Fi

Não é possível detetar os dispositivos suportados pelo Play-Fi a partir da aplicação.

- Certifique-se de que o dispositivo está ligado ao Wi-Fi.

Não é possível tocar música Play-Fi.

- Determinados serviços ou conteúdos de rede disponíveis através do dispositivo podem não estar acessíveis caso o fornecedor de serviços termine o seu serviço.

COMPATIBLE WITH



Dolby, Dolby Vision, Dolby Atmos e o símbolo de dois D são marcas registadas da Dolby Laboratories Licensing Corporation. Fabricado sob a licença da Dolby Laboratories. Trabalhos confidenciais não publicados.

Copyright © 2012–2020 Dolby Laboratories. Todos os direitos reservados.



Fabricado sob licença da IMAX Corporation. A IMAX® é uma marca registada da IMAX Corporation nos Estados Unidos da América e/ou em outros países. Fabricado sob licença da DTS Licensing Limited. DTS, o logótipo, a DTS e o logótipo são, conjuntamente, marcas registadas ou marcas comerciais da DTS, Inc. nos Estados Unidos e/ou noutros países.

© DTS, Inc. Todos os direitos reservados.



Fabricado sob licença da DTS Licensing Limited. A DTS, o logótipo, e a DTS e o logótipo conjuntamente, e o logótipo da DTS:X são marcas registadas ou marcas comerciais da DTS, Inc. nos Estados Unidos e/ou noutros países.

© DTS, Inc. Todos os direitos reservados.



Para ver as patentes DTS, consulte <http://patents.dts.com>. Fabricado sob licença da DTS, Inc. (para empresas sediadas nos EUA/Japão/Taiwan) ou sob licença da DTS Licensing Limited (para todas as outras empresas). DTS, Play-Fi e o logótipo da DTS Play-Fi são marcas registadas ou marcas comerciais da DTS, Inc. nos Estados Unidos e noutros países.

© 2020 DTS, Inc. TODOS OS DIREITOS RESERVADOS.



Para controlar este altifalante ativado para AirPlay 2, o iOS 11.4 ou posterior é necessário. A utilização do selo Funciona com Apple significa que um acessório foi concebido para funcionar especificamente com a tecnologia identificada no selo e foi certificado pelo desenvolvedor que atende aos padrões de desempenho da Apple.

Apple® e AirPlay® são marcas registadas da Apple Inc., registadas nos EUA e noutros países.



As marcas comerciais adotadas HDMI, Interface multimédia de alta definição HDMI e o logótipo HDMI são marcas comerciais ou marcas registadas do HDMI Licensing Administrator, Inc. nos Estados Unidos e noutros países.



O logótipo Wi-Fi CERTIFIED™ é uma marca registada da Wi-Fi Alliance®.



As marcas comerciais Bluetooth® marca e os logótipos são marcas registadas de propriedade da Bluetooth SIG, Inc. e qualquer utilização dessas marcas pela MMD Hong Kong Holding Limited está sob licença. Outras marcas e nomes comerciais são dos seus respetivos proprietários.



Chromecast é uma marca comercial da Google Inc. Google Play, e o logótipo do Google Play são marcas registadas da Google Inc.



As especificações estão sujeitas a alterações sem aviso prévio.
2020 © Philips e a Philips Shield Emblem são marcas registadas da Koninklijke Philips N.V. e são utilizadas sob licença. Este produto foi fabricado e vendido sob a responsabilidade da MMD Hong Kong Holding Limited ou uma de suas afiliadas, e a MMD Hong Kong Holding A Limited é a responsável pela garantia em relação a este produto.

