

Register your product and get support at
www.philips.com/welcome

Streamium

WACS7500

WAS7500



FR Mode d'emploi 1

Informations de contact 95

PHILIPS

EC DECLARATION OF CONFORMITY

(DECLARATION DE CONFORMITE CE)

We / Nous, PHILIPS CONSUMER LIFESTYLE B.V.
(Name / Nom de l'entreprise)

TUSSENDIEPEN 4, 9206 AD DRACHTEN, THE NETHERLANDS
(address / adresse)

Declare under our responsibility that the electrical product(s):
(Déclarons sous notre propre responsabilité que le(s) produit(s) électrique(s):)

Philips.....
(brand name, nom de la marque)

.....WACS7500/12
(Type version or model, référence ou modèle)

Wireless Music Center & Station

(product description, description du produit)

To which this declaration relates is in conformity with the following harmonized standards:
(Auquel cette déclaration se rapporte, est conforme aux normes harmonisées suivantes)

(title, number and date of issue of the standard / titre, numéro et date de parution de la norme)

EN50371 : 2002

EN62301 : 2005

EN55020 : 2007

EN55013 : 2001 + A1:2003 + A2:2006

EN55022 : 2006

EN66024 : 1998 + A1:2001 + A2:2003

EN301489-1 V1.7.1. : 2007

EN301489-17 V1.3.2. : 2008

EN300328 V1.7.1 :2006

EN60065 : 2002 + A1: 2006

Following the provisions of :

(Conformément aux exigences essentielles et autres dispositions pertinentes de:)

1999/5/EC (R&TTE Directive)

2004/108/EC (EMC Directive)

2005/32/EC (EuP) – EC/1275/2008

And are produced under a quality scheme at least in conformity with ISO 9001 or CENELEC Permanent Documents

(Et sont fabriqués conformément à une qualité au moins conforme à la norme ISO 9001 ou aux Documents Permanents CENELEC)

The Notified Body Electrosuisse..... performedCB Scheme.....

(L'Organisme Notifié)

(Name and number/ nom et numéro)

(a effectué)

(description of intervention / description de l'intervention)

CH-3861, M1, M2, M3.

And issued the certificate,

(et a délivré le certificat)

(certificate number / numéro du certificat)

Remarks:

(Remarques:)

Leuven, November 26, 2009

(place, date / lieu, date)

Frank Dethier

Development Manager, Innovation Lab Leven

Frank Dethier

(signature, name and function / signature, nom et fonction)

Important notes for users in the U.K.

Mains plug

This apparatus is fitted with an approved 13-Amp plug. To change a fuse in this type of plug, proceed as follows:

- 1 Remove fuse cover and fuse.
- 2 Fix the new fuse which should be a BS1362 5-Amp, A.S.T.A. or BSI approved type.
- 3 Refit the fuse cover:

If the fitted plug is not suitable for your socket outlets, it should be cut off and an appropriate plug should be fitted in its place.

If the mains plug contains a fuse, it should have a value of 5 Amp. If a plug without a fuse is used, the fuse at the distribution board should not be greater than 5 Amp.

Note: The severed plug must be disposed, so as to avoid a possible shock hazard due to it being inserted into another 13-Amp socket.

How to connect a plug

The wires in the mains lead are colored using the following codes: blue = neutral (N), brown = live (L).

- As these colors may not correspond with the color markings identifying the terminals in your plug, proceed as follows:
 - Connect the blue wire to the terminal marked N or colored black.
 - Connect the brown wire to the terminal marked L or colored red.
 - Do not connect either wire to the earth terminal in the plug, marked E (or e) or colored green (or green and yellow).

Before replacing the plug cover, make sure that the cord grip is clamped over the sheath of the lead and not simply over the two wires.

Copyright in the U.K.

Recording and playback of any materials may require consent. See Copyright Act 1956 and The Performer's Protection Acts 1958 to 1972.

Norge

Typeskilt finnes på apparatens bakside.

Observer: Nettbryteren er sekundert innkopleet. Den innebygde nettdelen er derfor ikke frakopleet nettet så lenge apparatet er tilsluttet nettkontakten.

For å redusere faren for brann eller elektrisk støt, skal apparatet ikke utsettes for regn eller fuktighet.

CE 0682		R&TTE Directive 1999/5/EC		
BE ✓	DK ✓	GR ✓	ES ✓	FR ✓
IE ✓	IT ✓	LU ✓	NL ✓	AT ✓
PT ✓	FI ✓	SE ✓	UK ✓	NO ✓
DE ✓	CH ✓	PL ✓	HU ✓	SK ✓
CZ ✓				

**CLASS 1
LASER PRODUCT**

Table des matières

1	Important	3	5.2	Veille éco (mode d'économies d'énergie)	31
1.1	Sécurité	3	5.3	Veille auto	31
1.2	Offre écrite pour le package GPL	4	5.4	Réglage du volume	31
1.3	Offre écrite pour la bibliothèque LGPL	4	5.5	MUET	32
1.4	Informations concernant l'environnement	4	5.6	Réglage du son	32
1.5	Élimination de votre ancien produit	5	5.6.1	Égaliseur intelligent	32
1.6	Entretien	5	5.6.2	Égaliseur	32
1.7	Sécurité d'écoute	6	5.6.3	DBB (Amplificateur de basses)	33
1.8	Enregistrement de votre produit	7	5.6.4	Incrovable effet 3D	33
2	Votre centre et votre station audio sans fil	8	5.7	Réglage de l'affichage	33
2.1	Contenu de la boîte	8	5.8	Choix des langues	34
2.2	Vue d'ensemble du Centre et de la Station audio sans fil	10	5.9	Veille	34
2.2.1	Commandes sur le Centre et la Station	10	5.10	Alarme	35
2.3	Vue d'ensemble des télécommandes	12	5.10.1	Réglage de l'alarme / heure de l'alarme / mode de répétition	35
2.3.1	Télécommande bidirectionnelle	12	6	Disque dur (HD)	36
2.3.2	Télécommande unidirectionnelle	14	6.1	Écouter la musique du HD	36
2.4	Vue d'ensemble de l'écran	16	6.2	Recherche	36
3	Installation	17	6.2.1	Recherche par mots-clefs	36
3.1	Installation du Centre et de la Station	17	6.2.2	Sélection d'une plage du même artiste	37
3.2	Branchement au secteur	18	6.2.3	Sélection d'une plage du même genre	37
3.3	Établir une connexion Wi-Fi entre le Centre et la Station	18	6.2.4	Trouver une plage de l'album en cours (pendant la lecture)	38
3.4	Connexions arrières	18	6.2.5	Trouver un passage de la plage en cours (pendant la lecture)	38
3.4.1	Connexion des antennes	19	6.3	Modes de lecture RÉPÉTITION, ALÉATOIRE	38
3.4.2	Connexion d'un périphérique USB portable	19	6.4	Constituer une audiOTHÈQUE sur le Centre	39
3.4.3	Connexion de votre iPod (optionnel)	20	6.4.1	Extraction de CD	39
3.4.4	Connexion d'autres appareils	21	6.4.2	Importation depuis votre PC	41
3.4.5	Connexion d'un autre appareil avec haut-parleurs externes	21	6.4.3	Enregistrer la radio ou une source externe	42
4	Préparation	22	6.5	Créer une playlist (liste d'écoute)	42
4.1	Réglage de l'horloge	22	6.6	Supprimer une playlist, un album ou une page	43
4.1.1	Affichage de l'horloge	24	6.7	Voir les informations d'une plage	43
4.2	Télécommande	25	6.8	Sauvegarde sur PC	44
4.2.1	Mise en place des piles des télécommandes	25	6.9	Déplacer la lecture entre le centre et la station	44
4.2.2	Télécommande bidirectionnelle	27	6.9.1	LA MUSIQUE ME SUIT	44
4.3	Touches de navigation	28	6.9.2	TRANSMISSION MUSICALE	45
4.4	Touches alphanumériques	28	6.10	Voir les informations du système	46
5	Fonctions de base	29	6.11	Modification des informations des pages	47
5.1	Modes et fonctions d'alimentation	29			

7	CD (Centre uniquement)	48	11	Configuration du réseau	66
7.1	Disques compatibles	48	11.1	Ajout de stations au réseau Wi-Fi du centre	66
7.2	Écoute des disques	49	11.1.1	Suppression d'une station	67
7.2.1	Recherche par mots-clefs	50	11.2	Connexion à un réseau domestique Wi-Fi (sans fil)	68
7.2.2	Trouver une plage de l'album en cours (pendant la lecture)	51	11.2.1	Configuration du réseau avec le centre	68
7.2.3	Trouver un passage de la plage en cours (pendant la lecture)	51	11.2.2	Configuration du réseau avec la station	69
7.3	Modes de lecture RÉPÉTITION, ALÉATOIRE	51	11.3	Connexion à un réseau domestique câblé	70
8	Radio FM	52	11.3.1	Configuration du réseau sur le centre	70
8.1	Réglage des stations radio	52	11.3.2	Configuration du réseau sur la station	71
8.2	Stockage de stations pré-réglées	53	11.4	Connexion à deux réseaux domestiques différents	72
8.2.1	Autostore : présélection automatique	53	11.5	Voir l'état des connexions	72
8.2.2	Manual store : présélection manuelle	53	11.5.1	Voir l'état d'une station sur le réseau Wi-Fi du centre	72
8.2.3	Écouter une station préprogrammée	53	11.5.2	Voir la connexion avec un réseau domestique	73
8.3	RDS	54	11.6	Connexion à Internet	73
8.4	NOUVELLES	54	12	Connexion à votre PC	75
8.5	Radio sur Internet*	55	13	Informations Gracenote® sur les CD	78
8.5.1	Première utilisation	55	13.1	Base de données musicale Gracenote®/78	
8.5.2	Utilisation régulière	56	13.1.1	Mise à jour de la base de données musicale Gracenote®	78
8.5.3	Ajout de stations radio Internet et création de signets pour vos favoris	57	13.2	Recherches dans Gracenote® sur Internet	78
9	UPnP	58	13.2.1	Chercher des informations sur les pages	79
9.1	UPnP (Universal Plug and Play)	58	14	Mise à niveau du firmware	80
9.1.1	À propos d'UPnP*	58	14.1	Mettre le firmware à niveau	80
9.1.2	À propos des périphériques compatibles UPnP*	58	14.2	Restauration du firmware précédent	81
9.2	Connexion à un périphérique UPnP	59	14.3	Rétablir le réseau Wi-Fi du centre et des stations	81
9.3	Lecture UPnP	59	15	Réinitialisation	82
9.3.1	Écoute de la musique du périphérique UPnP	59	16	Caractéristiques techniques	84
9.3.2	Écoute de la musique du centre	60	16.1	Centre	84
10	Sources externes	61	16.2	Station	85
10.1	Écoute ou enregistrement avec un périphérique USB	61	17	Foire Aux Questions (FAQ)	86
10.1.1	À propos des périphériques USB	61	18	Annexe	92
10.1.2	Écoute de la musique du périphérique USB	62	18.1	Montage mural de la station	92
10.1.3	Transfert de musique sur un périphérique USB	63	18.1.1	Contenu du kit de montage	92
10.2	Écoute de la musique de votre iPod	65	18.1.2	Vous avez aussi besoin de	92
10.3	Écoute de sources externes	65	18.1.3	Préparation	93
			18.1.4	Montage de la station	93

* Toutes les fonctions Internet exigent une connexion Internet à haut débit.

1 Important

1.1 Sécurité

Avertissement ! Respectez ces instructions de sécurité afin d'éviter tout risque d'incendie, choc électrique, blessure ou autres dommages.

- N'ouvrez jamais le produit et n'enlevez jamais le capot. Il n'y a à l'intérieur aucun élément réparable par l'utilisateur.
- Ne posez pas sur l'appareil d'objets remplis de liquide, par exemple un vase.
- N'introduisez pas d'objet étranger dans les ouvertures de l'appareil.
- Ne laissez pas tomber de petits objets tels que des trombones dans les ouvertures de l'appareil.
- N'exposez pas l'appareil aux éclaboussures.
- N'exposez pas l'appareil à la pluie ou à une humidité trop importante. L'appareil est conçu pour une utilisation en intérieur.
- Ne posez pas d'objets tels que bougies ou autres sources de flammes sur l'appareil.
- Placez l'appareil dans un endroit bien ventilé. Laissez un espace d'au moins 10 cm à l'arrière et au-dessus de l'appareil et de 5 cm de chaque côté.
- Ne bloquez pas les ouvertures d'aération avec des journaux, nappes, rideaux, etc.
- Ne mettez pas d'huile ou autre lubrifiant sur les parties mécaniques de l'appareil.

Attention ! Respectez ces instructions de sécurité afin d'éviter tout risque de blessures ou autres dommages :

- Rayon laser visible et invisible ! Ne regardez pas directement le rayon laser.
- L'appareil ne contient aucun élément réparable par l'utilisateur.
- Posez l'appareil sur une surface plane, ferme et solide.
- Rangez le système, les piles et les disques dans un endroit frais et sec.
- N'exposez pas l'appareil à l'humidité, la pluie ou à des sources de chaleur telles que radiateurs, amplificateurs ou la lumière directe du soleil.
- Toute modification de l'appareil peut entraîner des émissions dangereuses d'EMC, ou d'autres dangers.

Cet appareil est conforme à la réglementation Européenne concernant les interférences radio.

Nous, Philips Electronics, BG Entertainment Solutions, déclarons par la présente que l'appareil WACS7500 est conforme aux principales exigences et autres dispositions pertinentes de la Directive 1999/5/CE.

La duplication non autorisée de supports protégés contre la copie, incluant logiciels d'ordinateurs, fichiers, transmissions et enregistrements sonores, peut être en violation des droits sur la propriété intellectuelle (copyrights) et de ce fait constituer un délit. Cet appareil ne doit pas être utilisé dans de tels buts.

Note

Toute utilisation des commandes ou réglages, ou exécution de procédures autres que ceux décrits dans le manuel d'utilisation, peuvent entraîner une exposition à des radiations dangereuses ou d'autres opérations peu sûres.

1.2 Offre écrite pour le package GPL

Cet appareil inclut Linux 2.4.27 version I, mis à disposition selon les termes de la licence GPL GNU version 2 (appelé ci-dessous "le Programme").

Philips Electronics Hong Kong Ltd. propose par la présente de livrer ou de mettre à disposition, à un coût n'excédant pas celui de la distribution physique de la source, une copie totalement lisible du code source correspondant du Programme sur un support couramment utilisé pour les échanges de logiciels. Veuillez contacter : Head of Development BLC Audio PDCC Development 5/F, Philips Electronics Building 5 Science Park East Avenue Hong Kong Science Park Shatin Hong Kong

Cette offre est valable pour une période de trois ans à compter de la date d'achat de ce produit.

1.3 Offre écrite pour la bibliothèque LGPL

Cet appareil inclut Linux 2.4.27 version I, mis à disposition selon les termes de la licence GPL GNU version 2 (appelé ci-dessous "la Bibliothèque").

Philips Electronics Hong Kong Ltd. propose par la présente de livrer ou de mettre à disposition, à un coût n'excédant pas celui de la distribution physique de la source, une copie totalement lisible du code source correspondant du Programme sur un support couramment utilisé pour les échanges de logiciels. Veuillez contacter : Head of Development BLC Audio PDCC Development 5/F, Philips Electronics Building 5 Science Park East Avenue Hong Kong Science Park Shatin Hong Kong

Cette offre est valable pour une période de trois ans à compter de la date d'achat de ce produit.

- Directive de faible tension
- Directive EMV
- Label CE Philips

1.4 Informations concernant l'environnement

Tous les matériaux d'emballage redondants ont été éliminés. Nous avons rendu l'emballage facilement séparable en trois matériaux distincts : carton (boîte), mousse de polystyrène (protecteurs) an polyéthylène (sacs, feuille de mousse protectrice).

Le produit est composé de matériaux recyclables, à condition d'être démonté par une entreprise spécialisée. Veuillez respecter la réglementation locale concernant l'élimination des matériaux d'emballage, piles usagées et matériel inutilisable.

1.5 Élimination de votre ancien produit



Votre produit a été conçu et fabriqué avec des composants et des matériaux de haute qualité, qui peuvent être recyclés et réutilisés.

Dans le but de préserver, de protéger et d'améliorer la qualité de l'environnement, de protéger la santé humaine et d'utiliser les ressources naturelles de façon prudente et rationnelle, vous devriez retourner les produits irréparables soit à votre détaillant soit à un organisme agréé, conformément à la réglementation locale.

Le symbole de la poubelle roulante barrée d'une croix indique que le produit ne doit pas être éliminé avec les déchets ménagers. Le symbole est accompagné soit d'une barre solide, soit de la date de fabrication ou de commercialisation.

Veillez vous conformer à la réglementation locale et ne pas éliminer vos anciens produits avec vos déchets ménagers. L'élimination correcte de vos anciens produits aidera à prévenir d'éventuelles conséquences nuisibles à l'environnement et à la santé humaine.

1.6 Entretien

Nettoyage de l'appareil

- Utilisez un linge légèrement imbibé d'un détergent non agressif.
- N'utilisez pas de produit contenant de l'alcool, des solvants, de l'ammoniac ou des substances abrasives, ceux-ci pouvant endommager l'appareil.

Nettoyage de vos disques

- Quand un disque est sale, nettoyez-le avec un chiffon propre. Essayez le disque du centre vers le bord extérieur.
- N'utilisez pas de solvants tels que benzène, diluant ou produits antistatiques destinés aux disques analogiques (vinyle).

Prendre soin du HD (disque dur)

Le HD est un composant particulièrement fragile et sujet à des pannes, du fait de sa grande capacité de stockage et de sa vitesse de fonctionnement élevée.

- Ne déplacez pas l'appareil lorsqu'il est allumé.
- Ne débranchez pas la prise de courant pendant le fonctionnement.
- N'utilisez pas l'appareil dans des endroits trop chauds ou trop humides, ceci pouvant provoquer de la condensation à l'intérieur de l'appareil.

Si le HD tombe en panne, la lecture et l'enregistrement ne seront plus possibles. Dans ce cas, il faudra remplacer le HD.

Note

Il est déconseillé d'utiliser le HD pour le stockage permanent d'enregistrements musicaux. Avant de créer votre audiOTHèque, sauvegardez votre musique sur votre PC. Si nécessaire, pour pourrez restaurer ultérieurement votre système grâce à ces fichiers de sauvegarde.

1.7 Sécurité d'écoute

Écoutez à un volume modéré.

- L'utilisation du casque à fort volume peut endommager votre audition. La puissance du son que peut produire cet équipement peut entraîner une perte d'audition chez une personne normale, même si celle-ci y est exposée pendant moins d'une minute. La puissance élevée est disponible pour les personnes ayant déjà subi une perte partielle de leur audition.
- Le son peut tromper. Avec le temps, votre "niveau confortable" d'écoute s'adapte à des volumes plus élevés. Par conséquent, après une écoute prolongée, ce qui semble être un volume "normal" peut en fait être un volume élevé pouvant causer des dommages à votre audition. Afin de vous protéger de ceci, réglez le volume à un niveau sûr avant que votre audition ne s'adapte, et n'augmentez pas ce niveau.

Pour déterminer un niveau de volume sûr :

- Réglez le volume à un faible niveau.
- Augmentez progressivement le volume jusqu'à ce que vous puissiez entendre le son confortablement et clairement, sans distorsion.

Écoutez votre système pendant des durées raisonnables :

- Une exposition prolongée au son, même à un niveau normalement "sûr", peut aussi entraîner une perte d'audition.
- Assurez-vous d'utiliser votre équipement de façon raisonnable et faites des pauses appropriées.

Observez les recommandations suivantes lorsque vous utilisez votre casque.

- Écoutez à un niveau de volume et pendant des durées raisonnables.
- Ne changez pas le réglage de votre volume alors que votre audition s'adapte.
- Ne réglez pas le volume à un niveau tel que vous ne puissiez plus entendre ce qui se passe autour de vous.
- Dans des situations pouvant présenter un danger, soyez prudent ou cessez temporairement d'utiliser l'équipement.
- N'utilisez pas le casque lorsque vous conduisez un véhicule à moteur, faites du vélo, de la planche à roulettes, etc.

Important (pour les modèles fournis avec des écouteurs) :

Philips garantit que ses lecteurs audio sont conformes aux seuils de tolérance audio maximale définis par les organismes de régulation désignés uniquement lorsqu'ils sont utilisés avec les écouteurs d'origine fournis avec ces produits. Pour remplacer vos écouteurs, demandez à votre revendeur de commander un modèle identique à celui qui vous a été fourni initialement par Philips.

1.8 Enregistrement de votre produit

Afin de bénéficier pleinement de l'assistance offerte par Philips, enregistrez votre produit sur www.philips.com/welcome.

Comme vous avez aussi la possibilité de mettre votre produit à niveau, nous vous conseillons de l'enregistrer aussi sur www.club.philips.com afin que nous puissions vous informer des nouvelles mises à niveau gratuites.

Les produits Philips sont conçus et fabriqués selon les meilleures normes de qualité. Si votre produit ne fonctionne pas correctement, vous devrez peut-être vérifier les branchements et la configuration.

Pour encore améliorer votre expérience du divertissement à domicile, notre site d'assistance (www.philips.com/support) vous propose les informations dont vous avez besoin pour profiter de votre système ainsi que les nouveautés de notre gamme de produits.

Veillez visiter le site www.philips.com/support et entrer le nom de votre produit (WACS7500) pour :

- Consulter la Foire Aux Questions - FAQ
- Consulter les derniers manuels d'utilisation et les derniers manuels des logiciels PC
- Télécharger les fichiers de mise à niveau du WACS7500
- Effectuer une recherche interactive de panne

Si vous enregistrez votre produit sur www.club.philips.com, vous serez informé dès que de nouvelles mises à niveau gratuites seront disponibles.



Profitez de votre centre et de votre station audio sans fil !

2 Votre centre et votre station audio sans fil

Félicitations pour votre achat et bienvenue chez Philips!

Avec le centre et la station audio sans fil vous pouvez :

- Écouter en continu la musique de votre PC
- Amarrer votre iPod
- Connecter et écouter depuis des périphériques USB
- Profiter de la lecture du HD

Vous pouvez stocker jusqu'à 15000 titres sur le disque dur de 80 GO du  et connecter jusqu'à 5  sur le centre.

Toute la musique enregistrée peut être transmise en continu et sans fil vers les stations connectées grâce au Wi-Fi*. Votre lecteur de CD et votre PC n'ont plus besoin de câbles.

* *Wi-Fi décrit les produits aux normes IEEE 802.11 compatibles avec les réseaux LAN sans fil. La présence du logo Wi-Fi indique que le produit a été certifié pour son interopérabilité.*

2.1 Contenu de la boîte



Un Centre audio sans fil Philips WAC7500



Une Station audio sans fil WAS7500

Accessoires fournis

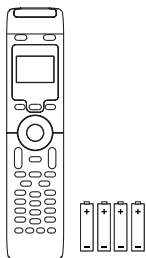

Télécommande bidirectionnelle avec 4 piles AAA

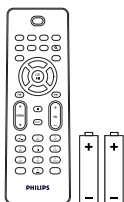

Télécommande unidirectionnelle avec 2 piles AAA

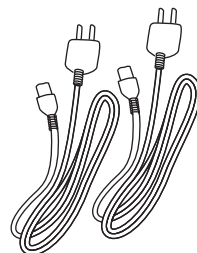

2 câbles d'alimentation

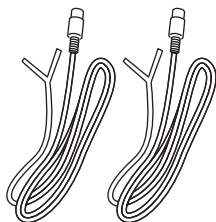

Deux antennes FM filaires



Un CD PC Suite

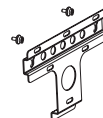





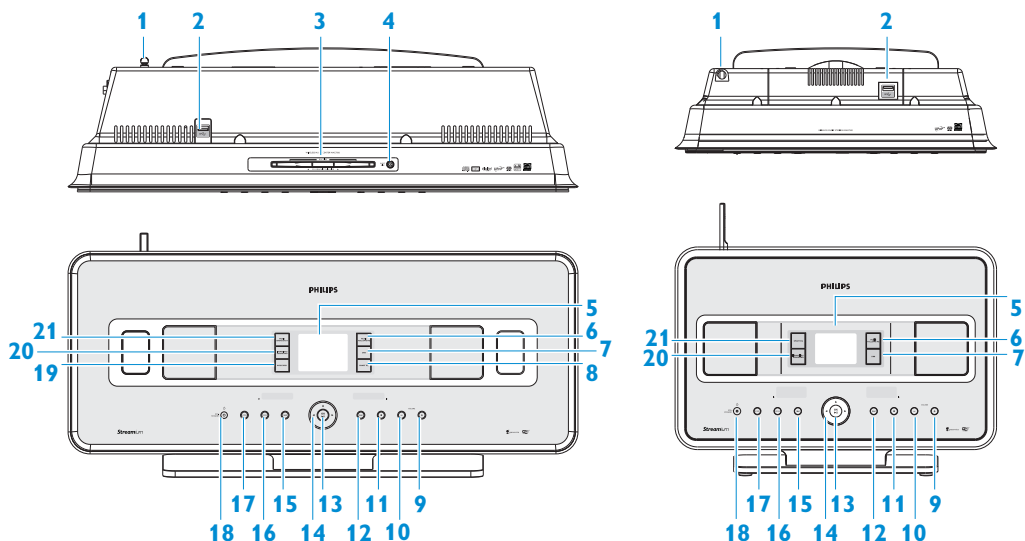









Un kit de montage pour la station

2.2 Vue d'ensemble du Centre et de la Station audio sans fil



2.2.1 Commandes sur le Centre **C** et la Station **S**

- | | |
|--|--|
| <p>1 Antenne</p> <p>2 
Prise USB</p> <p>3 Chargeur de CD (C uniquement)
Insérez les CD la face illustrée vers vous</p> <p>4  (C uniquement)
Pour éjecter le CD du chargeur</p> <p>5 LCD
Affiche l'état de l'appareil</p> <p>6 MUSIC FOLLOWS ME
HD : pour déplacer la lecture de musique entre le centre et la station</p> <p>7 DBB (Amplificateur de basses)
Pour activer ou désactiver l'amplification des basses (DBB1, DBB2, DBB3)</p> | <p>8 SMART EQ (C uniquement)
HD : pour activer ou désactiver les réglages sonores correspondant au genre en cours de lecture.</p> <p>9 VOLUME +
Pour diminuer le volume</p> <p>10 VOLUME -
Pour augmenter le volume</p> <p>11 
Pour arrêter la lecture ou l'enregistrement</p> <p>12 
Appuyez pour sauter à la plage suivante / maintenez appuyé pour avance rapide</p> <p>13 OK / 
Pour démarrer la lecture ou la suspendre (pause)</p> |
|--|--|

- 14** ◀ / ▶ / ▲ / ▼
Touches de navigation (gauche, droite, haut, bas) pour naviguer dans les listes d'options
- ◀
HD/CD/USB/UPnP : pour revenir aux listes d'options précédentes
- ▲ / ▼
HD/CD/USB/UPnP : pour sauter/chercher des plages/passages en arrière/en avant (dans l'écran de lecture)
Navigation rapide dans les options et listes alphabétiques
Radio : pour régler les stations radio
- ▶
Pour confirmer une sélection
Radio : pour ouvrir la liste des stations préprogrammées
- 15** ⏪
Appuyez pour sauter à la plage précédente / maintenez appuyé pour rembobinage rapide
- 16 MENU**
Pour accéder au menu de configuration ou en sortir
- 17 HOME**
Pour sélectionner
Musique HD ,
CD ,
Radio ,
UPnP (Universal Plug & Play) ,
Portable (USB Universal Serial Bus) , ou
AUX (autres périphériques) 
- 18** ⏻ **ALLUMÉ** / **VEILLE** / **VEILLE ÉCO**
Appuyez brièvement pour passer de Veille à ALLUMÉ.
Maintenez appuyé pour passer de ALLUMÉ à Veille Éco (mode d'économies d'énergie)
Voyant vert = l'appareil est ALLUMÉ.
Voyant rouge = l'appareil est en Veille ou Veille Éco.
- 19** ● **RECORD** (Centre  uniquement)
CD/Radio/AUX : pour démarrer l'enregistrement sur le DISQUE DUR (HD)
- 20 INCR.SURR.**
Pour sélectionner l'incroyable effet 3D.
- 21 MUSIC BROADCAST**
( uniquement)
HD : pour diffuser la musique du centre vers la station
- SMART EQ** ( uniquement)
HD : pour activer ou désactiver les réglages sonores correspondant au genre en cours de lecture.
-  **Note**
L'illumination d'un angle du boîtier est un élément de design.

2.3 Vue d'ensemble des télécommandes

Important!

Les fonctions suivantes ne peuvent être exécutées qu'avec la télécommande unidirectionnelle:

- Enregistrement pour la radio sur Internet
- Configuration du réseau
- Modification des informations sur les pages

2.3.1 Télécommande bidirectionnelle

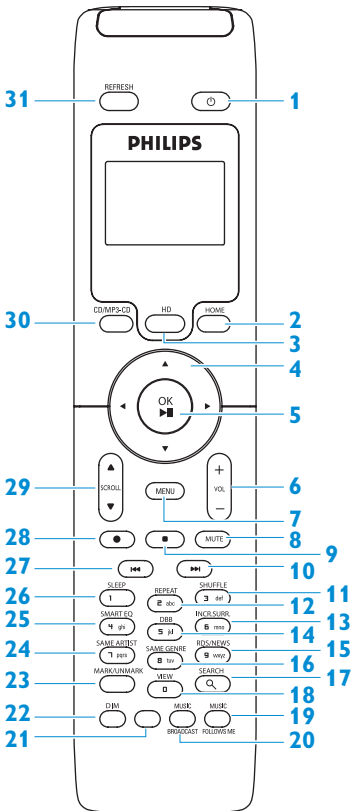

- 1 Appuyez brièvement pour ALLUMER l'appareil ou le mettre en mode veille
Maintenez appuyée pour mettre l'appareil en mode Veille Éco (mode d'économies d'énergie)

- 2 **HOME**
Pour sélectionner
Musique HD ,
CD ,

Radio ,
UPnP (Universal Plug & Play),
Portable (USB Universal Serial Bus),
ou
AUX (autres périphériques)

En mode veille : pour ALLUMER l'appareil et sélectionner
Musique HD ,
CD ,
Radio ,
UPnP ,
Portable ,
AUX

- 3 **HD**
Pour sélectionner la source HD (disque dur)
En mode veille : pour ALLUMER l'appareil et sélectionner la source HD (disque dur)

- 4 , , ,
Touches de navigation (gauche, droite, haut, bas) pour naviguer dans les listes d'options

HD/CD/USB/UPnP : pour revenir aux listes d'options précédentes

Entrée de texte : pour déplacer le curseur en arrière

/

HD/CD/USB/UPnP : pour sauter/chercher des pages/passages en arrière/en avant (dans l'écran de lecture)
Pour naviguer rapidement dans les listes d'options

Radio : pour régler les stations radio

Pour confirmer une sélection

Radio : pour ouvrir la liste des stations préprogrammées

Entrée de texte : pour confirmer l'entrée et déplacer le curseur vers l'avant

- 5 OK, ►/II**
Pour confirmer une sélection pour démarrer la lecture
- 6 VOL +, -**
Pour augmenter ou diminuer le volume
- 7 MENU**
pour accéder au menu de configuration ou en sortir
- 8 MUTE**
Pour couper momentanément le son
- 9 ■**
Pour arrêter la lecture ou l'enregistrement
- 10 ►►**
Appuyez pour sauter à la plage suivante / maintenez appuyé pour avance rapide
- 11 SHUFFLE (3 def)**
Pour sélectionner la lecture aléatoire
- 12 REPEAT (2 abc)**
Pour sélectionner la lecture en continu
- 13 INCR.SURR. (6 mno)**
Pour sélectionner l'incroyable effet 3D
- 14 DBB (Amplificateur de basses) (5 jkl)**
Pour activer ou désactiver l'amplification des basses (DBB1, DBB2, DBB3)
- 15 RDS/NEWS (9 wxyz)**
Radio : pour sélectionner les informations RDS
HD/CD/UPnP/AUX/USB : pour activer ou désactiver la fonction NOUVELLES
- 16 SAME GENRE (8 tuv)**
HD : pour écouter toutes les plages du genre choisi
- 17 SEARCH (Q)**
Pour une recherche par mots-clefs
- 18 MARK/UNMARK (0 _)**
( uniquement)
Pour sélectionner ou désélectionner les plages que vous voulez enregistrer (maintenez appuyé pour sélectionner/désélectionner TOUTES les plages)
- 19 MUSIC FOLLOWS ME**
HD : pour déplacer la lecture de musique entre le Centre et la Station
- 20 MUSIC BROADCAST ( uniquement)**
HD : pour diffuser la musique du Centre vers la Station
- 21 Libre**
- 22 DIM**
Pour changer la luminosité de l'écran de faible à normale
- 23 VIEW**
Pour commuter entre l'écran de lecture et la liste précédente d'options
- 24 SAME ARTIST (7 pqrs)**
HD : pour écouter toutes les plages de l'artiste choisi
HD : pour activer le Wireless Range Extender (voir le manuel de l'Extender pour plus de détails)
- 25 SMART EQ (4 ghi)**
HD : pour activer ou désactiver les réglages sonores correspondant au genre en cours de lecture.
- 26 SLEEP (1 .,?!'@-_:;/)**
Pour régler, afficher ou désactiver le minuteur de veille
- 27 ◀◀**
Appuyez pour sauter à la plage précédente / maintenez appuyé pour rembobinage rapide
- CLEAR**
Entrée de texte : pour effacer le caractère avant le curseur
- 28 REC ● ( uniquement)**
CD/Radio/AUX : pour démarrer l'enregistrement sur le HD
- 29 SCROLL ▲, ▼**
pour faire défiler l'affichage vers le haut ou le bas
- 30 CD/MP3-CD ( uniquement)**
Pour sélectionner la source CD
En mode veille : pour allumer l'appareil et sélectionner la source CD.
- 31 REFRESH**
Pour synchroniser les affichages de l'appareil et de la télécommande

2.3.2 Télécommande unidirectionnelle

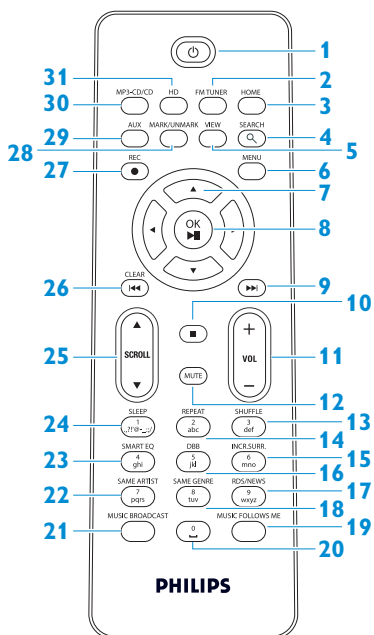

- 1 Appuyez brièvement pour ALLUMER l'appareil ou le mettre en mode veille. Maintenez appuyée pour mettre l'appareil en mode Veille Éco (mode d'économies d'énergie)
- 2 **FM TUNER**
Pour sélectionner la source Tuner FM
- 3 **HOME**
Pour sélectionner
Musique HD ,
CD ,
Radio ,
UPnP (Universal Plug & Play) ,
Portable (USB Universal Serial Bus) , ou
AUX (autres périphériques)
En mode veille : pour ALLUMER l'appareil et sélectionner Musique HD ,
CD ,
Radio ,
UPnP ,
Portable (USB) , ou
AUX

- 4 **SEARCH**
Pour une recherche par mots-clés
- 5 **VIEW**
Pour commuter entre l'écran de lecture et la liste précédente d'options
- 6 **MENU**
Pour accéder au menu de configuration ou en sortir
- 7 / / /
Touches de navigation (gauche, droite, haut, bas) pour naviguer dans les listes d'options

HD/CD/USB/UPnP : pour revenir aux listes d'options précédentes
Entrée de texte : pour déplacer le curseur en arrière

























 / **HD/CD/USB/UPnP** : pour sauter/chercher des pages/passages en arrière/en avant (dans l'écran de lecture)
Pour naviguer rapidement dans les listes d'options
Radio : pour régler les stations radio

Pour confirmer une sélection
Radio : pour ouvrir la liste des stations préprogrammées
Entrée de texte : pour confirmer l'entrée et déplacer le curseur vers l'avant
- 8 **OK**,
Pour confirmer une sélection
Pour démarrer la lecture
- 9
Pour avancer rapidement ou sauter à la page suivante
- 10
Pour arrêter la lecture ou l'enregistrement
- 11 **VOL +, -**
Pour augmenter ou diminuer le volume

- 12 MUTE**
Pour couper momentanément le son
- 13 SHUFFLE (3 def)**
Pour sélectionner la lecture aléatoire
- 14 REPEAT (2 abc)**
Pour sélectionner la lecture en continu
- 15 INCR.SURR. (6 mno)**
Pour sélectionner l'incroyable effet 3D
- 16 DBB (Amplificateur de basses) (5 jkl)**
Pour activer ou désactiver l'amplification des basses (DBB1, DBB2, DBB3)
- 17 RDS/NEWS (9 wxyz)**
Radio : pour sélectionner les informations RDS
HD/CD/UPnP/AUX/USB : pour activer ou désactiver la fonction NOUVELLES
- 18 SAME GENRE (8 tuv)**
HD : pour écouter toutes les plages du genre choisi
- 19 MUSIC FOLLOWS ME**
HD : pour déplacer la lecture de musique entre le Centre et la Station
- 20 (0 _)**
- 21 MUSIC BROADCAST**
( uniquement)
HD : pour diffuser la musique du Centre vers la Station
- 22 SAME ARTIST (7 pqrs)**
HD : pour écouter toutes les plages de l'artiste choisi
HD : pour activer le Wireless Range Extender (voir le manuel de l'Extender pour plus de détails)
- 23 SMART EQ (4 ghi)**
HD : pour activer ou désactiver les réglages sonores correspondant au genre en cours de lecture.
- 24 SLEEP (1 .,?!@-_:;/)**
Pour régler, afficher ou désactiver le minuteur de veille
- 25 SCROLL ▲, ▼**
Pour faire défiler l'affichage vers le haut ou le bas
- 26 ◀◀**
Pour rembobiner ou sauter à la plage précédente
- CLEAR**
Entrée de texte : pour effacer le caractère avant le curseur
- 27 REC ● ( uniquement)**
CD/Radio/AUX : pour démarrer l'enregistrement sur le HD
- 28 MARK/UNMARK (0 _)**
( uniquement)
Pour sélectionner ou désélectionner les plages que vous voulez enregistrer (maintenez appuyé pour sélectionner/désélectionner TOUTES les plages)
- 29 AUX**
Pour sélectionner AUX (autres périphériques)
- 30 CD/MP3-CD ( uniquement)**
Pour sélectionner la source CD
En mode veille : pour allumer l'appareil et sélectionner la source CD.
- 31 HD**
Pour sélectionner la source HD (disque dur)
En mode veille : pour allumer l'appareil et sélectionner la source HD (disque dur)

2.4 Vue d'ensemble de l'écran

Symboles sur le LCD (écran à cristaux liquides) :

Symbole	Description	Symbole	Description
	Client connecté		Tout répéter
	Client non connecté		Répéter 1
	Musique		Aléatoire
	Radio		Réveil
	UPnP		Transmission musicale
	Mode Aux		La musique me suit
	Mode CD		Muet
	Mode HD		RDS
	Mode radio		Veille
	Mode enregistrement (extraction)		Smart EQ
	Mode transfert		Connecté par Wi-Fi
	Mode USB		Connecté par Wi-Fi et Ethernet

3 Installation

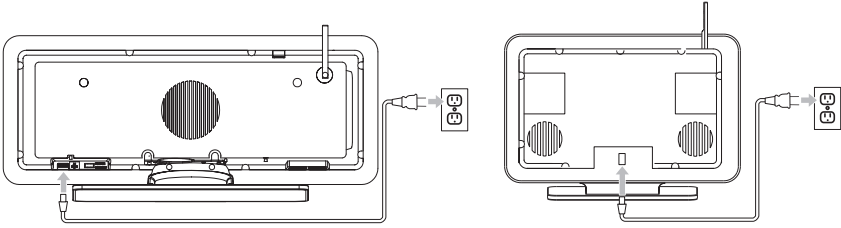

3.1 Installation du Centre (**C**) et de la Station (**S**)

Note

Avant d'installer définitivement votre système, essayez d'abord les connexions Wi-Fi et câblées afin de trouver un emplacement adéquat.

Vous pouvez installer la **S** de deux manières : posée sur son support ou au mur, sans le support. Nous avons inclus un kit de montage mural pour la **S**. **C** posé. Nous avons inclus un kit de montage mural pour la **S**.



(posés)



(montage mural)



Pour en savoir plus sur le montage mural, voyez l'annexe **18 Comment monter la station au mur**.

3.2 Branchement au secteur

Important! Mettez toujours l'appareil en mode d'économie d'énergie en maintenant  appuyé avant de débrancher la prise de courant.

Vérifiez que tous les branchements du panneau arrière ont été effectués avant de mettre le système sous tension.





Branchez le cordon d'alimentation à la prise secteur. Le système est maintenant sous tension.



Le  et la  consomment toujours une faible quantité de courant en mode veille ou veille éco.



Pour couper complètement le courant du système, débranchez la prise d'alimentation du secteur.





3.3 Établir une connexion Wi-Fi entre le Centre () et la Station ()

Note

- Mettez toujours l'appareil en mode d'économie d'énergie en appuyant longuement sur  avant de débrancher la prise de courant.
- Allumez toujours le  en premier, puis la .
- Ne séparez jamais le  de la  par un mur épais ou plusieurs murs.
- Évitez d'installer l'appareil à proximité de volumineux objets métalliques.

La liaison Wi-Fi démarre automatiquement dès que vous avez mis le  et la  sous tension.

Pour la première liaison Wi-Fi, placez le  et la  côte à côte sur une surface plane et solide.



- 1 Branchez d'abord le  puis la  au secteur à l'aide des câbles d'alimentation fournis.
 - > Le  et la  sont maintenant prêts à être utilisés.

Conseil utile

Pour une meilleure réception Wi-Fi, orientez l'antenne Wi-Fi ou changez la position du  et de la .

3.4 Connexions arrières

Note

- Ne branchez / débranchez jamais les câbles électriques du système lorsqu'ils sont branchés au secteur.
- Installez le  et la  à distance adéquate d'une prise secteur.

3.4.1 Connexion des antennes

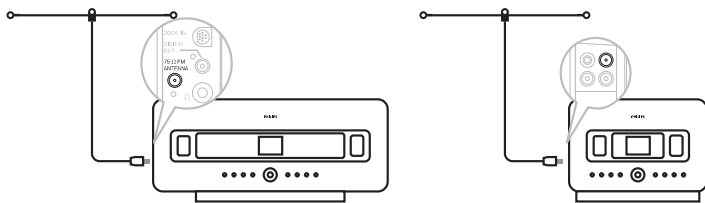

- 1 Déployez l'antenne filaire.
- 2 Connectez l'antenne au connecteur antenne FM:
- 3 Optionnel : Pour améliorer la réception FM, vous pouvez utiliser un prolongateur (vendu séparément) entre l'antenne filaire et le connecteur.
- 4 Déroulez complètement le prolongateur d'antenne.
- 5 Déplacez-le dans différentes directions pour obtenir une réception optimale (éloignez-le autant que possible de la TV, du magnétoscope ou d'autres sources de radiations).
- 6 Pour de meilleurs résultats, placez votre antenne en hauteur ou accrochez-la au plafond.

3.4.2 Connexion d'un périphérique USB portable

Vous pouvez écouter la musique d'un appareil portable sur **C** le ou la **S**.

Vous pouvez aussi transférer la musique de l'audiothèque du **C** sur le périphérique portable.

- 1 Branchez le connecteur USB du périphérique à la prise  du **C** ou de la **S**.

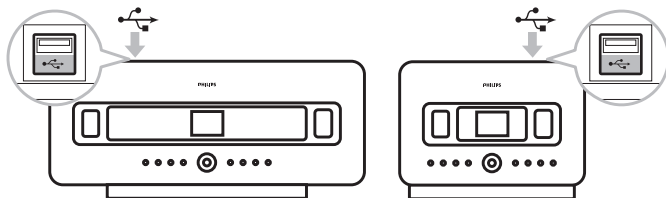

Pour les appareils équipés d'un câble USB:







- 1 Connectez une extrémité du câble USB (non fourni) à la prise  du **C** ou de la **S**.
- 2 Connectez l'autre extrémité du câble USB à la prise de sortie USB de l'appareil.

Pour écouter la musique du périphérique portable :



- 1 Appuyez sur **HOME**.
- 2 Sélectionnez **PORTABLE** .
- 3 Sélectionnez **USB**.
> Votre périphérique s'affiche.
- 4 Appuyez sur ▲ ou ▼ puis ► pour choisir votre musique.

Pour plus de détails et instructions sur le transfert de musique sur le périphérique portable, voir **10 Sources externes**.

Conseil utile

-  et  sont uniquement compatibles avec les périphériques USB portables aux normes suivantes :
 - USB MSC (Type '0')
 - USB MTP
 - Système de fichiers FAT12 / FAT16 / FAT32
 - Opérations basées sur la navigation simple dans les dossiers (aussi connue comme système de fichier FAT normal), et non sur la base de données des pages.
- Les périphériques USB suivants ne sont pas compatibles avec le  ou la  :
Les produits ayant une base de donnée UI (navigation dans les Artistes, Albums et Genres), ces produits stockant normalement les fichiers audio dans des dossiers cachés spécifiques et utilisant une base de donnée propriétaire intégrée des pages que le  et la  ne peuvent pas lire correctement.

3.4.3 Connexion de votre iPod (optionnel)

Vous pouvez connecter votre iPod (non fourni) au  ou à la  grâce à la station d'amarrage Philips et au câble données/audio (station d'amarrage IR Philips pour iPod, modèle DC 1050, vendue séparément). Vous pouvez maintenant profiter de l'audiothèque de votre iPod par les haut-parleurs de haute qualité du système. Vous pouvez en même temps recharger la batterie de votre iPod.

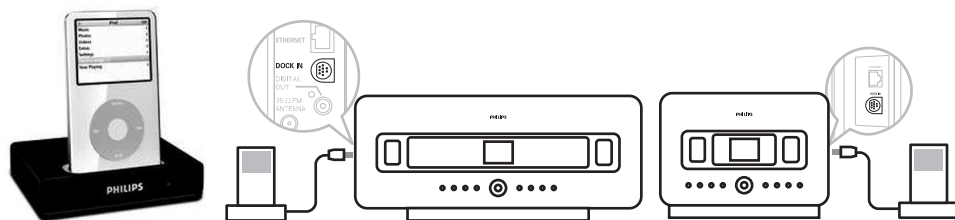

Pour écouter la musique de votre iPod :

- 1 Appuyez sur **HOME** et sélectionnez **Portable (iPod)** .
Votre iPod s'affiche.

- Utilisez les touches ▲ ou ▼ puis ► de votre télécommande (ou les touches de navigation de votre iPod) pour sélectionner des plages dans le menu de votre iPod.
(Voir aussi **10 Sources externes**).

3.4.4 Connexion d'autres appareils

Il est possible d'écouter une source sonore externe telle que TV, magnétoscope, lecteur laser, lecteur de DVD sur le **C** ou la **S**. Vous pouvez aussi enregistrer cette source dans l'audiothèque de votre **S**.

Sur la source externe

Connectez une extrémité du câble audio (non fourni) aux bornes AUDIO OUT de l'appareil.

Sur le **C** ou la **S**

Connectez l'autre extrémité des câbles audio aux bornes **AUX IN** du **C** ou de la **S**.

Pour écouter la source audio externe :

- Sur le **C** ou la **S**, appuyez sur **HOME** et sélectionnez **AUX** **C**.
Votre source externe s'affiche.
- Utilisez normalement les commandes de votre source externe.
(Voir aussi **10 Sources externes**).

Pour enregistrer la source audio dans l'audiothèque de votre **C**, voir la section **HD** :

Constituer une audiothèque sur le centre.

✳️ Conseils utiles

- Si la source externe ne dispose que d'une borne de sortie audio, branchez-la à la borne AUX IN gauche. Vous pouvez aussi utiliser un câble "dédoublé", mais le son sera toujours mono.
- Consultez toujours le manuel d'utilisation de votre autre appareil pour effectuer la connexion.

3.4.5 Connexion d'un autre appareil avec haut-parleurs externes

Pour profiter de l'excellente qualité sonore du produit avec un autre appareil, par exemple une mini chaîne Hi-Fi, connectez le **C** à cet appareil à l'aide d'un câble audio rouge/blanc (non fourni).

Sur le **C**

- Branchez le connecteur rouge à la borne rouge **LINE OUT R** et le connecteur blanc à la borne blanche **LINE OUT L**.

Sur l'autre appareil

- Connectez l'autre extrémité du câble audio aux bornes AUX IN.
- Sélectionnez **AUX** sur l'autre appareil.

4 Préparation

4.1 Réglage de l'horloge

L'heure peut être affichée sur la base de 12 ou de 24 heures. Vous pouvez régler l'horloge soit sur le **C** soit sur la **S**. Il existe deux méthodes pour régler l'horloge : synchronisation RDS automatique de l'heure ou réglage manuel.

Synchronisation RDS automatique :

Si vous avez pérogrammé des stations radio RDS, vous pouvez synchroniser l'horloge avec l'une d'entre elles.

- 1 Appuyez sur **MENU** pour accéder au menu.

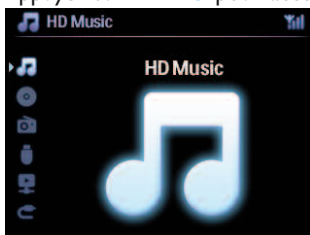

- 2 Appuyez sur **▲** ou **▼** puis **▶** pour sélectionner **Réglages** puis **Heure**.

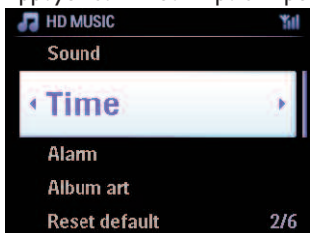

- 3 Appuyez sur **▲** ou **▼** puis **▶** pour sélectionner **Sync. auto heure**.

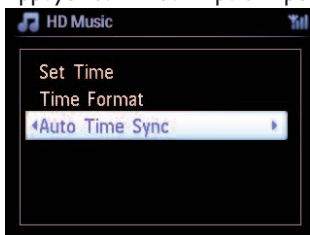

- 4 Appuyez sur ▲ ou ▼ puis ► pour sélectionner la station radio RDS avec laquelle vous voulez synchroniser votre horloge.
> Un écran de confirmation s'affiche :



Réglage manuel :

- 1 Appuyez sur **MENU** pour accéder au menu.

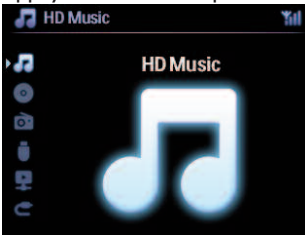

- 2 Appuyez sur ▲ ou ▼ puis ► pour sélectionner **Réglages** puis **Heure**.

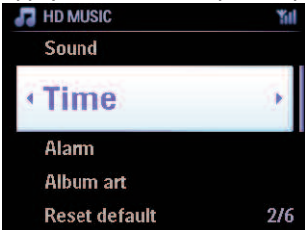

- 3 Utilisez ▲, ▼ ou le pavé numérique (0-9) puis ► pour sélectionner **Régler heure**.
> L'heure actuelle s'affiche (00 :00 par défaut).

- 4 Utilisez ▲, ▼ ou le pavé numérique (0-9) plusieurs fois pour régler l'heure puis les minutes.

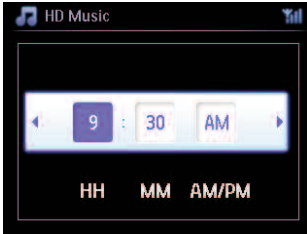

- 5 Appuyez sur **OK** pour confirmer.

✳️ **Conseils utiles**

- Pour changer le format de 12 à 24 heures :
 - 1 Sélectionnez **Format heure** dans le menu Heure.
 - 2 Appuyez sur ▲ ou ▼ puis ► pour choisir votre option.
- L'horloge sera réinitialisée si vous débranchez l'alimentation électrique (les réglages ne seront pas sauvegardés).

4.1.1 Affichage de l'horloge

- 1 Appuyez sur le bouton **VIEW** pendant environ 5 secondes.
L'horloge s'affiche brièvement à l'écran.

✳️ **Conseils utiles**

- En mode veille, appuyez brièvement sur View pour allumer la lumière de l'écran et voir l'horloge plus clairement.
- L'horloge sera réinitialisée si vous débranchez l'alimentation électrique (les réglages ne seront pas sauvegardés).

4.2 Télécommande

L'appareil est livré avec une commande bidirectionnelle et une télécommande unidirectionnelle. Vous pouvez les utiliser pour contrôler le **C** ou la **S**.

Note

Vous devez utiliser la télécommande unidirectionnelle pour la gestion de la station, la configuration réseau et pour modifier les informations des plages. La télécommande bidirectionnelle ne peut pas exécuter ces tâches.

Important!

- Dirigez toujours la télécommande vers le capteur IR du **C** ou de la **S** que vous voulez contrôler.
- Sélectionnez tout d'abord la source à contrôler à l'aide des touches de sélection de la télécommande (par exemple CD/MP3-CD, HD, FM TUNER, AUX).
- Puis sélectionnez la fonction désirée (par exemple ►/|| / ◀◀ / ▶▶).

4.2.1 Mise en place des piles des télécommandes

Attention !

Pour éviter tout risque d'explosion :

- Ne transpercez pas, ne coupez pas ou ne manipulez pas les piles de quelque manière que ce soit et ne les jetez pas dans le feu.
- Ne court-circuitez pas les bornes des piles.

Pour éviter les brûlures :

- Portez des gants protecteurs pour manipuler des piles qui fuient.

Pour prévenir toute fuite de liquide corrosif et tout dommage au produit :

- Changez toujours toutes les piles en même temps.
- Ne mélangez pas des piles neuves et des piles usagées ou des piles de types différents.
- Lorsque les piles sont épuisées, changez-les immédiatement.
- Si vous n'utilisez pas votre télécommande pendant une période prolongée, enlevez les piles.

Pour éviter d'avaler accidentellement les piles :

- Ne les laissez jamais à la portée des enfants ou des animaux domestiques. (Si une pile a été accidentellement avalée, consultez immédiatement un médecin / vétérinaire!).

Mise en place des piles :

Ouvrez le compartiment des piles.

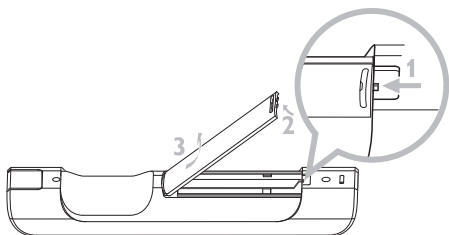

Mettez en place :

- 4 piles de type LR03 ou AAA dans la télécommande bidirectionnelle.
- 2 piles de type LR03 ou AAA dans la télécommande unidirectionnelle.

Respectez les polarités (signes '+' / '-' à l'intérieur du compartiment des piles).

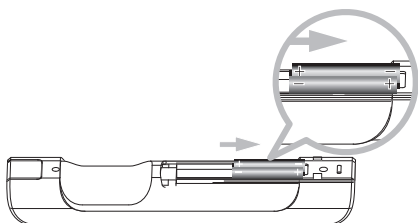

Refermez le compartiment des piles.

INFORMATIONS IMPORTANTES AU SUJET DES PILES !



Les piles contenant des substances dangereuses portent le sigle de la poubelle roulante barrée d'une croix. Ce sigle indique qu'il est interdit de jeter le produit dans les ordures ménagères. Les symboles chimiques des différentes substances dangereuses sont : Cd = Cadmium, Hg = Mercure, Pb = Plomb.

En tant qu'utilisateur, vous êtes légalement tenu(e) d'éliminer toutes les piles conformément à la réglementation locale ou de les rapporter au magasin où vous les avez achetées.

Ce faisant, vous accomplissez votre devoir légal et contribuez à la protection de l'environnement !

4.2.2 Télécommande bidirectionnelle

La télécommande bidirectionnelle peut contrôler soit le **C** soit la **S**. Selon le niveau d'interférences, vous pouvez aussi choisir votre mode opérateur préféré : renforcé ou normal.

Important! Si aucune touche n'est pressée pendant environ 15 secondes, la télécommande passe en mode veille afin d'économiser les piles. Appuyez sur n'importe quelle touche pour la réactiver.

Centre (défaut) : pour contrôler le **C**

Station : pour contrôler la **S**

Mode renforcé (défaut) : Ce mode augmente la portée (distance et angle). Utilisez ce mode s'il n'y a pas d'interférences provenant d'un écran TV plasma à proximité.

Mode normal : Choisissez ce mode si des interférences provenant d'un écran TV plasma à proximité déforment l'affichage de la télécommande.

- 1 Maintenez **REFRESH** appuyé jusqu'à l'affichage de Sélectionner appareil sur l'écran de la télécommande.

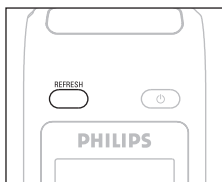

- 2 Appuyez sur ▲ ou ▼ puis ► pour sélectionner **Centre** ou **Station**.
- 3 Appuyez sur ▲ ou ▼ puis ► pour sélectionner **Mode normal** ou **Mode renforcé**.
- 4 Appuyez sur **OK** pour confirmer.

⚙️ Conseils utiles

- Évitez de placer le **C** ou la **S** à proximité d'un écran TV plasma. Les interférences peuvent déformer l'affichage de votre télécommande.
- L'état **C** ou de la **S** est affiché sur l'écran de la télécommande, ce qui en facilite l'utilisation.
- Pour synchroniser l'affichage de la télécommande après avoir appuyé sur le bouton **⏻** du système, appuyez sur **REFRESH** sur la télécommande.

4.3 Touches de navigation

- 1 Utilisez les touches de navigation ◀ / ▶ / ▲ / ▼ pour naviguer dans les options.
- 2 ▲ / ▼ pour choisir une option.
- 3 ▶ pour ouvrir un sous-menu.
- 4 **OK** ou ▶ pour confirmer les sélections.

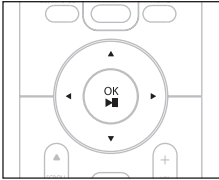

4.4 Touches alphanumériques

- 1 Utilisez les touches alphanumériques pour entrer des lettres ou des chiffres.
- 2 Lorsque la boîte de texte s'affiche, appuyez plusieurs fois sur les touches alphanumériques pour obtenir la lettre ou le chiffre désiré.

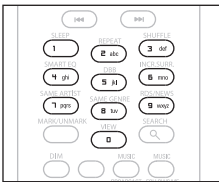

- 3 Appuyez sur ◀ ou ▶ pour déplacer le curseur vers l'avant ou vers l'arrière.
- 4 Appuyez sur ◀◀ pour effacer le caractère avant le curseur.
- 5 Appuyez sur **OK** pour fermer la boîte de texte et passer à la liste d'options suivante.

Note

Si le curseur atteint le début ou la fin de la boîte de texte, vous accédez à la liste d'options suivante.

5 Fonctions de base

5.1 Modes et fonctions d'alimentation

Lorsque vous branchez le produit au secteur, il est **ALLUMÉ**. Le bouton  vous permet de changer le mode d'alimentation. Un voyant coloré sur le bouton indique le mode en cours :

Centre (**C**) / Station (**S**) :

État	Voyant du bouton
ALLUMÉ	vert
Veille	rouge
Veille Éco (mode d'économies d'énergie)	rouge



État	VEILLE	VEILLE ÉCO
Caractéristiques	démarrage rapide	démarrage lent
Affichage	faible intensité	éteint
Télécommande	en veille	désactivée
Streaming	en veille	désactivé

- 1 Quand le système est **ALLUMÉ** (voyant vert), une pression sur  :
Met le **C** / la **S** en mode veille.
Le voyant du bouton devient rouge.

C : L'éclairage de l'écran diminue d'intensité.
L'écran affiche la **S** connectée (ou connectée en dernier).

S : L'éclairage de l'écran diminue d'intensité.
L'écran affiche le **C** connecté (ou reste vide si aucun **S** n'a été trouvé).

En mode veille, l'écran affiche l'heure, ou --:-- si vous n'avez pas réglé l'heure.

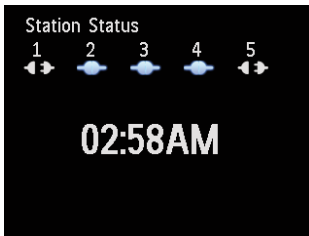

1 Pour rallumer le **C** / la **S** :

a appuyez sur .

Le **C** et la **S** se rallument avec la dernière source sélectionnée en mémoire.
Le voyant du bouton devient vert.

OU

b appuyez sur l'un des boutons de sélection de la source sur la télécommande, **CD/MP3-CD** (**C** uniquement), **HD**, **FM TUNER**, **AUX**, ou **HOME**.

2 Pour choisir les fonctions, appuyez une ou plusieurs fois sur **HOME** (**CD/MP3-CD** (**C** uniquement), **HD**, ou **HOME** sur la télécommande).

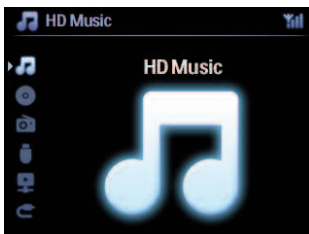

* Conseils utiles

- La source CD/MP3-CD est uniquement disponible sur le **C**.
- Les touches FM TUNER et AUX sont uniquement sur la télécommande unidirectionnelle.

5.2 Veille éco (mode d'économies d'énergie)

En mode d'économies d'énergie Veille Éco, l'écran et les connexion Wi-Fi du système sont désactivés, de même que le disque dur (HD) du **[C]**. Quand le **[C]** est en mode Veille Éco, vous ne pouvez pas transférer de musique entre le **[C]** et la **[S]** ou importer de musique du PC sur le **[C]**. En mode Veille Éco, les télécommandes sont désactivées.

- 1 Le système étant ALLUMÉ, maintenez **[Power]** appuyé :
Le **[C]** et la **[S]** passent en mode Veille Éco.
Le voyant du bouton est rouge.
L'écran s'éteint.
- 2 Pour ALLUMER le **[C]** et la **[S]**, appuyez sur **[Power]** sur l'appareil (les télécommandes sont toujours désactivées).
Le **[C]** et la **[S]** sont sur la dernière source sélectionnée.

✳️ Conseils utiles

- En mode Veille Éco, les réglages du réseau, du son, de l'affichage, de la langue et de l'enregistrement de CD, de même que les stations radio présélectionnées et le volume (maximum : niveau moyen), sont préservés dans la mémoire du système.
- Afin de protéger le HD, passez toujours le **[C]** en mode Veille Éco avant de débrancher le cordon d'alimentation.
- Souvenez-vous que les télécommandes sont désactivées en mode Veille Éco.

5.3 Veille auto

Si, à la fin de la lecture ou de l'enregistrement (extraction), le système reste inactif pendant plus de 20 minutes, il passe alors automatiquement en mode Veille pour économiser l'énergie.

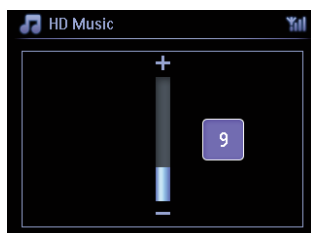

5.4 Réglage du volume

- 1 Assurez-vous que la lecture ait démarré.
- 2 Réglez le volume à l'aide des boutons **VOL +/-**
> Le niveau du volume est indiqué par une barre horizontale sur l'écran.



5.5 MUET



Pendant la lecture, vous pouvez couper le son sans éteindre le système.

- 1 Appuyez sur **MUTE** pour couper le son.
 - > Le symbole  s'affiche.
La lecture continue en silence.
- 2 Pour remettre le son, appuyez de nouveau sur **MUTE** ou réglez le volume avec **VOL +**.
 - > Le symbole  disparaît.

5.6 Réglage du son

5.6.1 Égaliseur intelligent

Cette fonction vous permet d'écouter la musique avec une égalisation correspondant au genre écouté.

- 1 Appuyez sur **SMART EQUALIZER** pendant la lecture.
 - > Le symbole  s'affiche quand l'égaliseur intelligent est activé.
- 2 Pour désactiver l'égaliseur intelligent, appuyez sur **SMART EQUALIZER**.
 - > Le symbole  disparaît.

5.6.2 Égaliseur

L'égaliseur vous permet de choisir des réglages sonores prédéfinis.

Réglage de l'égaliseur :

- 1 Appuyez sur **MENU** pour accéder au menu.
- 2 Appuyez sur ▲ ou ▼ puis ► pour sélectionner **Égaliseur**.
- 3 Appuyez sur ▲ ou ▼ puis ► pour choisir **Rock, Pop** (par défaut), **Jazz, Neutre, Techno, Classique, Aiguës/Basses**.
- 4 Appuyez sur **OK** pour confirmer.

Réglage des aiguës et des basses :

- 1 Appuyez sur **MENU** pour accéder au menu.
- 2 Appuyez sur ▲ ou ▼ puis ► pour sélectionner **Réglages** puis **Aiguës** ou **Basses**.
- 3 Naviguez avec ◀ / ▶ / ▲ / ▼ pour mettre votre option en surbrillance.
Aiguës (+3 à -3), Basses (+3 à -3).

5.6.3 DBB (Amplificateur de basses)

Appuyez une ou plusieurs fois sur **DBB** pour modifier le réglage des basses. Choisissez votre réglage : **DBB OFF** (par défaut), **DBB 1**, **DBB 2**, ou **DBB 3**.

🌟 Conseils utiles

Certain disques sont peut-être enregistrés en modulation haute, ce qui provoque de la distorsion à fort volume. Si cela se produit, désactivez le **DBB** ou réduisez le volume.

5.6.4 Incroyable effet 3D

Appuyez une ou plusieurs fois sur **INCR. SURROUND** (**INCR. SURR.** sur la télécommande unidirectionnelle) pour **activer** ou **désactiver** l'effet 3D.

L'écran affiche : **IS ACTIVÉ** ou **IS DÉSACTIVÉ**.

5.7 Réglage de l'affichage

Vous pouvez régler la luminosité et le contraste de l'écran grâce aux commandes du **C**, de la **S** ou de la télécommande unidirectionnelle.

- 1 Appuyez sur **MENU** accéder au menu.
- 2 Appuyez sur **▲** ou **▼** puis **▶** pour sélectionner **Réglages** puis **Affichage**.
- 3 Appuyez sur **▲** ou **▼** puis **▶** pour sélectionner **Rétroéclairage** ou **Contraste** :

Éclairage

- 1 Appuyez sur **▲** ou **▼** puis **▶** pour sélectionner **Allumé** ou **Éteint**.

Contraste :

- 1 Appuyez sur **▲** ou **▼** pour augmenter ou diminuer le contraste.

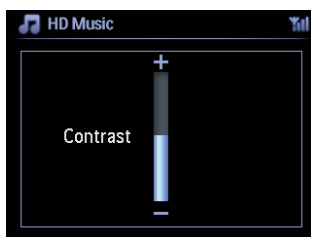

📌 Note

Vous pouvez aussi allumer ou éteindre l'éclairage en appuyant sur **DIM** sur la télécommande unidirectionnelle.

5.8 Choix des langues

- 1 Appuyez sur **MENU** pour accéder au menu.
- 2 Appuyez sur ▲ ou ▼ puis ► pour sélectionner **Réglages** puis **Langue**.
- 3 Appuyez sur ▲ ou ▼ puis ► pour choisir **English, Français, Español, Nederlands, Italiano** ou **Deutsch**.

5.9 Veille

Vous pouvez programmer un délai pour la mise en veille du **C** ou de la **S**.

- 1 Sur la télécommande, appuyez plusieurs fois sur **SLEEP** pour choisir le délai désiré (en minutes).
 - > L'écran affiche dans l'ordre : **Veille 15, 30, 45, 60, 90, 120, DÉACTIVÉ**.
- 2 Choisissez le délai désiré.
 - > L'écran affiche brièvement l'option choisie puis revient à son état précédent. Le symbole ****** s'affiche quand un délai a été sélectionné.
- 3 Pour voir le délai restant jusqu'à la mise en veille, appuyez brièvement sur **SLEEP**.

À l'expiration du délai, le **C** ou la **S** se mettent automatiquement en veille.

- 4 Pour désactiver le minuteur de veille avant l'expiration du délai, appuyez plusieurs fois sur **SLEEP** jusqu'à **MINUTEUR DÉACTIVÉ**.
 - > Le symbole ****** disparaît.

5.10 Alarme

Important ! Avant de régler l'alarme, vous devez régler l'horloge.

5.10.1 Réglage de l'alarme / heure de l'alarme / mode de répétition

- 1 Appuyez sur **MENU** pour accéder au menu.
- 2 Appuyez sur ▲ ou ▼ puis ► pour sélectionner **Réglages**.
- 3 Appuyez sur ▲ ou ▼ puis ► pour sélectionner **Alarme**, puis **Alarme activée** ou **Alarme désactivée**.
 - > *L'écran de l'alarme*
- 4 Dans cet écran, appuyez sur ▲ ou ▼ puis ► pour entrer l'heure et les minutes.
- 5 Appuyez sur **OK** ou ► pour confirmer l'heure de l'alarme.
- 6 Appuyez sur ▲ ou ▼ puis ► pour sélectionner **Une fois** ou **Tous les jours**.
 - > *L'écran affiche brièvement "Alarme activée" et le symbole 📌 s'affiche.*

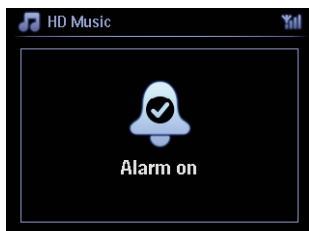

6 Disque dur (HD)

6.1 Écouter la musique du HD

La musique est stockée sur le HD (Disque dur) de 80 GO du **C**. Toute cette musique peut être écoutée en continu sur la **S** via le Wi-Fi.

- 1 Vérifiez que le **C** ou la **S** sont ALLUMÉS ou en Veille (voir **5 Fonctions de base**).
- 2 Appuyez sur **HOME** et sélectionnez **Musique HD** (ou appuyez sur **HD** sur la télécommande).
 - > L'écran affiche **Musique HD** et les catégories de votre audiothèque. **Playlists, Artistes, Albums, Genres** et **Toutes les plages**.

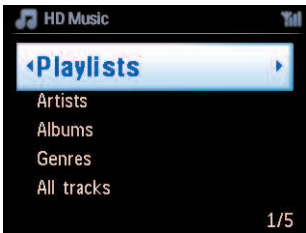

Playlists : collection personnalisée de vos plages favorites, classées alphabétiquement par nom de playlist.

Artistes : collection d'albums, classés alphabétiquement par nom d'artiste.

Albums : collection d'albums, classés alphabétiquement par nom d'album.

Genres : collection d'albums, classés alphabétiquement par style de musique (seulement si les informations de l'album sont disponibles).

Toutes les plages : Toutes les plages, classées alphabétiquement par titre.

- 3 Appuyez sur **▲** ou **▼** puis **▶** pour choisir votre option.

6.2 Recherche

6.2.1 Recherche par mots-clefs

Le mot-clef doit être la première lettre ou le premier mot du titre ou de la plage que vous cherchez. En entrant un mot-clef, vous pouvez rapidement trouver tous les éléments commençant par ce mot-clef (notez que cette fonction distingue les majuscules des minuscules).

- 1 Naviguez avec **◀ / ▶ / ▲ / ▼** pour ouvrir la liste de plages, d'albums ou d'artistes.
- 2 Appuyez sur **SEARCH** sur la télécommande.
 - > Affichage : une boîte de texte apparaît

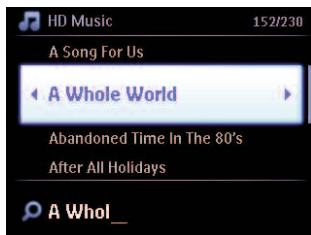

3 Entrez le mot-clef (maximum 8 caractères) à l'aide des touches alphanumériques (voir **4.4 Préparation : Touches alphanumériques**)

4 Appuyez sur **OK** pour démarrer la recherche.

> Affichage : **Recherche...**

La recherche commence au début de la liste affichée.

Les éléments trouvés apparaissent en haut de la liste.

Si une correspondance exacte n'est pas trouvée, c'est l'élément ayant la correspondance la plus proche qui s'affiche.

Affichage : **Recherche...** disparaît.

5 Appuyez sur **STOP** ■ pour arrêter la recherche.

✳ Conseils utiles

Le recherche s'arrête aussi lorsque :

- vous sélectionnez une autre source
- vous éteignez le système

6.2.2 Sélection d'une plage du même artiste

1 Pendant la lecture, appuyez sur **SAME ARTIST**

> *La lecture des plages trouvées pour le même artiste se poursuit après la plage en cours.*

6.2.3 Sélection d'une plage du même genre

1 Pendant la lecture, appuyez sur **SAME GENRE**

> *La lecture des plages du même genre trouvées se poursuit après la plage en cours.*

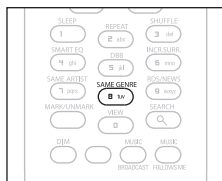

✳ Conseils utiles

Les plages n'ont pas toutes une indication automatique du genre, vous devrez donc peut-être définir le genre de vos plages lorsque vous les stockerez sur le HD du **C**.

6.2.4 Trouver une plage de l'album en cours (pendant la lecture)

Dans l'écran de lecture, naviguez avec ▲ / ▼ pour sélectionner une plage de l'album en cours de lecture.

6.2.5 Trouver un passage de la plage en cours (pendant la lecture)

- 1 Dans l'écran de lecture, maintenez ▲ / ▼ ou ⏮ / ⏭ appuyé.
> La plage est balayée à grande vitesse.
- 2 Quand vous avez trouvé le passage désiré, relâchez ▲ / ▼ ou ⏮ / ⏭
> La lecture normale reprend.

6.3 Modes de lecture RÉPÉTITION, ALÉATOIRE



rejoue continuellement la plage en cours



rejoue toutes les plages de la sélection en cours : playlist, artiste, genre, album ou toutes les plages







rejoue dans un ordre aléatoire toutes les plages de la sélection en cours : playlist, artiste, genre, album ou toutes les plages



joue dans un ordre aléatoire les plages de la sélection en cours : playlist, artiste, genre, album ou toutes les plages

- 1 Appuyez sur **REPEAT** et / ou **SHUFFLE** une ou plusieurs fois pendant la lecture pour changer le mode de lecture. Le symbole du mode de lecture s'affiche à l'écran.
- 2 Pour revenir au mode de lecture normal, appuyez plusieurs fois sur **REPEAT** et / ou **SHUFFLE** jusqu'à la disparition des divers symboles de mode de l'écran.

Note

Si  est activé, il sera désactivé en appuyant sur . Pour activer  / , appuyez d'abord sur **SHUFFLE**, puis sur **REPEAT 1**.

6.4 Constituer une audiothèque sur le Centre ()

Important!

- L'enregistrement n'est autorisé que s'il ne constitue pas une atteinte à la propriété intellectuelle ou à tout autre droit de tierces parties.
- L'enregistrement de CD codés grâce à des technologies de protection de la propriété intellectuelle utilisées par certains éditeurs de musique sera limité.
- La duplication non autorisée de supports protégés contre la copie, incluant logiciels d'ordinateurs, fichiers, transmissions et enregistrements sonores, peut contrevenir aux droits sur la propriété intellectuelle (copyrights) et de ce fait constituer un délit. Cet appareil ne doit pas être utilisé à de telles fins.



Be responsible
Respect copyrights



Vous pouvez constituer une audiothèque sur le HD du  en extrayant de la musique de CD, en important des fichiers audio de votre PC et en enregistrant des sources externes.

6.4.1 Extraction de CD

Important!

Les fichiers extraits sont tout d'abord stockés dans une mémoire temporaire :

Ne mettez pas le centre en veille - attendez que le centre ait correctement traité les fichiers puis se mette automatiquement en veille. Vous pouvez continuer d'écouter la musique pendant que le centre traite les fichiers.

Avec le , vous pouvez extraire des plages de CD et les stocker au format MP3 sur le HD du . Le Gracenote MusicID® permet à votre système de chercher des informations sur le CD (telles qu'album, artiste, genre et infos sur la plage) dans sa base de données. Ceci permet aux plages enregistrées d'être classées dans les catégories appropriées (par exemple sous artistes, albums, genres ou toutes les plages) et aussi d'être fusionnées avec les plages existant déjà sur le HD. Pour mettre à jour votre base de donnée du service d'identification musicale de Gracenote®, voyez la section **12 Connexion à votre PC**.

La technologie d'identification de la musique et autres données sont fournies par Gracenote®. Gracenote est la norme de l'industrie en matière de technologie d'identification de la musique et de fourniture de contenu y afférant. Pour plus d'informations, visitez le site www.gracenote.com

Données sur les CD et la musique fournies par Gracenote Inc., copyright © 2000-2006 Gracenote. Gracenote Software, copyright © 2000-2006 Gracenote. Ce produit et ces services peuvent être protégés par un ou plusieurs des brevets américains suivants : #5,987,525; #6,061,680; #6,154,773, #6,161,132, #6,230,192, #6,230,207, #6,240,459, #6,304,523, #6,330,593, #7,167,857, et autres brevets délivrés ou en cours.

Gracenote et la base de données d'identification musicale Gracenote sont des marques déposées de Gracenote. Le logo et le symbole Gracenote, ainsi que le logo "Powered by Gracenote", sont des marques déposées de Gracenote.

ⓘ Note

Si vous extrayez des CD sans être connecté à l'Internet, la pochette de l'album ne sera pas affichée. La copie intégrée de la base de données Gracenote® ne contient pas les pochettes des albums.

Extraire un CD à grande vitesse :

(CD audio, CD MP3/WMA)

- 1 Insérez un CD, la face imprimée vers vous :

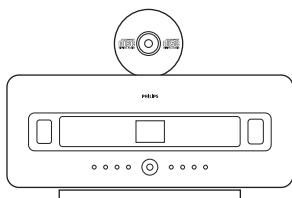

Pour les CD MP3/WMA, appuyez sur ► sur un dossier en surbrillance pour ouvrir la liste des plages.



- 2 Dans l'écran de la liste des plages, appuyez sur **RECORD ● (REC)** sur la télécommande.
 > Une liste des plages accompagnées de cases à cocher s'affiche.

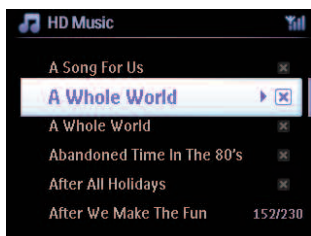

- 3 Appuyez sur **MARK/UNMARK** pour sélectionner/désélectionner des plages (maintenez **MARK/UNMARK** appuyé pour sélectionner/désélectionner toutes les plages).
- 4 Appuyez sur **RECORD ● (REC)** pour démarrer l'extraction.
 > L'écran affiche **Extraction CD** et le nom de la plage en cours.

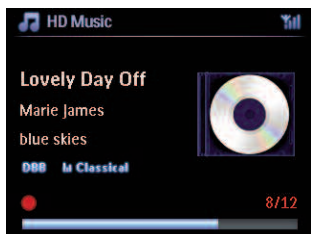

(Un titre d'album par défaut, ex : Album_001, est attribué si les informations de la plage ne sont pas dans la base de données Gracenote®.)

- > Lorsque l'extraction est terminée, le centre revient au mode CD.
- 5 Répétez les étapes 1 à 4 ci-dessus pour extraire un autre CD.
- 6 Appuyez sur **STOP ■** pour arrêter l'extraction.

6.4.2 Importation depuis votre PC

Le gestionnaire de périphériques audio sans fil (WADM) inclus dans le CD-ROM d'installation pour PC vous permet de classer vos fichiers audio sur votre PC puis de les importer sur le **CD**. Pour plus de détails, voir la section **12 Connecter à votre PC**.

6.4.3 Enregistrer la radio ou une source externe

Vous pouvez enregistrer la radio ou une source externe pour une durée maximum de 3 heures.

- 1
 - a En mode radio, choisissez votre station (voir **8.1 Radio FM : Régler les stations radio**).
 - ou
 - b En mode AUX, démarrez la lecture de la source externe.
- 2 Appuyez sur **RECORD**
> L'enregistrement démarre.
- 3 Appuyez sur **STOP ■** pour arrêter l'enregistrement.

L'enregistrement sera sauvegardé dans Albums, sous RADIO ou AUX. Un nom de fichier est attribué, par ex. : Radio_01 ou Aux_01.

6.5 Créer une playlist (liste d'écoute)

Une playlist est une collection personnalisée de vos morceaux favoris. Vous pouvez créer jusqu'à 99 playlists sur le HD du **C**.

- 1 En mode **Musique HD**, appuyez sur **MENU** pour accéder au menu.
- 2 Appuyez sur **▲** ou **▼** puis **▶** pour sélectionner **Créer une playlist**.
> Une nouvelle playlist est créée avec un nom par défaut (ex. : Playlist_001).
L'écran affiche : Playlist créée. Pour ajouter des plages, sélectionnez Ajouter à la liste.

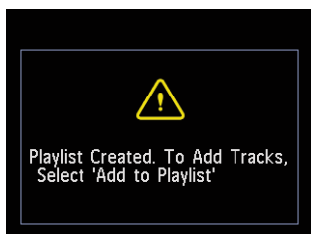

- 1 Naviguez avec **◀ / ▶ / ▲ / ▼** pour mettre les plages désirées ou toutes les plages en surbrillance.
- 2 Sélectionnez **Ajouter à la liste**.
- 3 Appuyez sur **MENU** pour accéder au menu.

- 4 Appuyez sur ▲ ou ▼ puis ► pour afficher une sélection de playlists.
- 5 Appuyez sur ▲ ou ▼ puis ► pour sélectionner la playlist désirée.
> L'écran affiche toutes les plages ajoutées à la playlist.
- 6 Répétez les étapes pour sélectionner et stocker toutes les plages désirées.

6.6 Supprimer une playlist, un album ou une plage

Cette fonction n'est disponible que sur le **C**.

- 1 Naviguez avec ◀ / ▶ / ▲ / ▼ pour ouvrir une catégorie (Playlist, Artistes, Albums, Genres, Toutes les plages).
- 2 Si nécessaire, appuyez une ou plusieurs fois sur ▲ ou ▼ puis ► pour sélectionner la playlist, l'album ou la plage que vous désirez supprimer.
- 3 Appuyez sur **MENU** pour accéder au menu.
- 4 Appuyez sur ▲ ou ▼ puis ► pour sélectionner **Supprimer playlist, Supprimer album** ou **Supprimer plage**.
- 5 Appuyez sur ► pour sélectionner **Oui**.

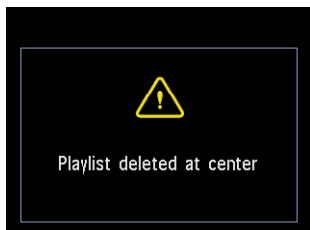

6.7 Voir les informations d'une plage

⊖ Note

La fonction Voir les informations de plages n'est disponible qu'en mode Musique HD.

- 1 Utilisez la touche **VIEW** de la télécommande pour passer de l'écran de lecture HD à celui de la liste des plages.

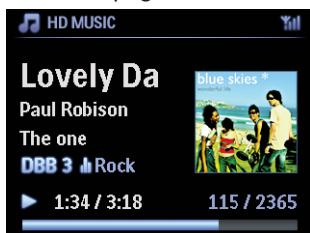

Pour voir plus d'informations :

- 1 Appuyez sur ► dans l'écran de lecture HD pour afficher la pochette de l'album en plein écran.



- 2 Lorsque la pochette est affichée en plein écran, appuyez sur ◀ revenir à l'écran de lecture HD.

6.8 Sauvegarde sur PC

Le **gestionnaire de périphériques audio sans fil** (WADM) inclus dans le CD-ROM d'installation pour PC vous permet de sauvegarder le contenu de votre HD sur votre PC. Les fichiers ainsi sauvegardés peuvent ensuite être restaurés sur le **☐C** si les fichiers du HD sont perdus ou illisibles. Pour plus de détails, voir la section **12 Connecter à votre PC**.

6.9 Déplacer la lecture entre le centre (☐C) et la station (☐S)

Vous pouvez connecter jusqu'à 5 stations **☐S** au centre **☐C** via Wi-Fi, et ainsi déplacer la lecture entre le centre **☐C** et les stations **☐S**. Votre famille et vous-même pouvez alors aisément profiter de la musique et la partager, où que vous soyez dans votre domicile.

6.9.1 LA MUSIQUE ME SUIV

Laissez la musique se déplacer avec vous entre le **☐C** et les **☐S** ou entre les **☐S** et le **☐C** lorsque vous déplacez dans la maison.

Sur l'unité (☐S) sur laquelle la musique est jouée :

- 1 Appuyez sur **MUSIC FOLLOWS ME** pour arrêter la lecture sur cette unité et activer la fonction.
 - > Le symbole **☐S** s'affiche sur le centre et la station.

Sur l'unité sur laquelle vous voulez écouter la musique (☐C or ☐S) :

- 2 Appuyez sur **MUSIC FOLLOWS ME** pour activer la lecture.
 - > Le symbole **☐S** disparaît du **☐C** et de la **☐S**, et la musique est jouée. Simultanément, la musique cesse d'être jouée sur la source.

Les options de lecture choisies (ex. : **☐R** **☐A**) sont conservées sur l'unité de destination (voir **6.3 Modes de lecture RÉPÉTITION, ALÉATOIRE**).

3 Pour arrêter **MUSIC FOLLOWS ME**, appuyez sur **STOP ■** sur l'unité de destination.

⊗ Conseils utiles

- **MUSIC FOLLOWS ME** sera automatiquement désactivé si vous n'activez pas **MUSIC FOLLOWS ME** sur l'unité de destination dans un délai de 5 minutes.
- Pour désactiver **MUSIC FOLLOWS ME**, appuyez de nouveau sur **MUSIC FOLLOWS ME**.
- Après activation de **MUSIC FOLLOWS ME** sur l'unité de destination, vous pouvez choisir d'autres plages ou une autre source pour la lecture.

6.9.2 TRANSMISSION MUSICALE

La fonction **MUSIC BROADCAST** vous permet de transmettre la musique du centre (**C**) vers les stations (**S**).

Sur les stations (**S**)

1 Vérifiez que la **S** est allumée ou en veille (voir **5 Fonctions de base**).

Sur le centre (**C**)

2 Dans Musique HD source, démarrez la lecture de la musique que vous voulez transmettre aux stations (**S**).

3 Appuyez sur **MUSIC BROADCAST** pour activer la fonction.

> Le symbole **S** s'affiche sur le centre (**C**) et les stations (**S**).

Un compte à rebours de 5 secondes commence.

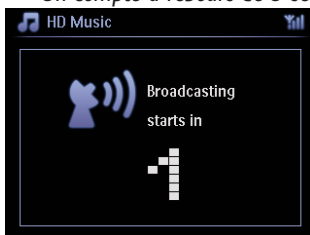

Sur le **C** et les **S** :

La musique sélectionnée commence à jouer au bout d'environ 5 secondes.

4 Pour arrêter **MUSIC BROADCAST**, appuyez sur **STOP ■** sur le **C**.

⊗ Conseils utiles

- Pour arrêter **MUSIC BROADCAST** sur une **S**, appuyez sur **STOP ■** sur cette **S**. Pour reprendre la transmission sur cette **C**, appuyez sur **STOP ■** sur le **C**, puis redémarrez la lecture et appuyez de nouveau sur **MUSIC BROADCAST** sur le **C**.
- **MUSIC BROADCAST** s'arrête aussi quand :
 - le **C** est mis en Veille ou Veille Éco.
 - l'album ou la liste (Playlist, Artiste, Genre,...) choisis sont terminés

6.10 Voir les informations du système

- 1 Appuyez sur **MENU** pour accéder au menu.
- 2 Appuyez sur ▲ ou ▼ puis ► pour ouvrir le menu **Informations**.
L'écran affiche : **Système**, **Sans fil** et **Câblé**.
 - a Appuyez sur ▲ ou ▼ puis ► pour sélectionner **Système**.
 - > Le nom du **C** ou de la **S** et la version du firmware (ainsi que, sur le **C**, l'espace disponible sur le disque dur) s'affichent.

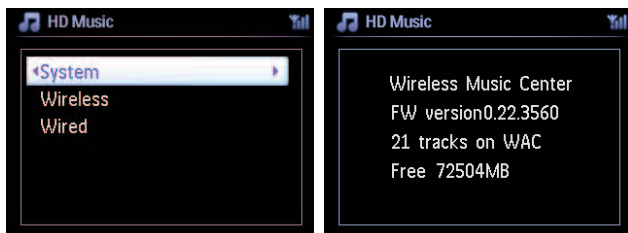

- b Appuyez sur ▲ ou ▼ puis ► pour sélectionner **Sans fil**.
 - > Une liste des informations disponibles (par exemple : SSID, mode sans fil, clef WEP, adresse MAC, masque de sous-réseau, adresse et mode IP) s'affiche :

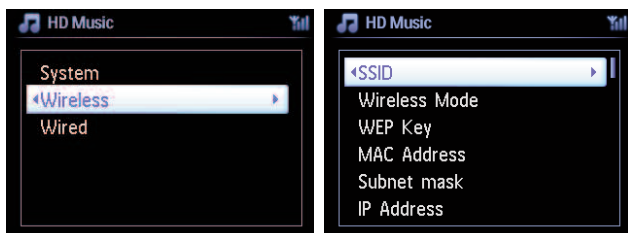

- c Appuyez sur ▲ ou ▼ puis ► pour sélectionner **Câblé**.
 - > Une liste des informations disponibles (par exemple : masque de sous-réseau, adresse et mode IP) s'affiche :

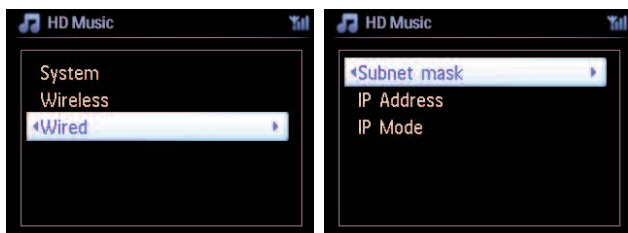

6.11 Modification des informations des plages

Note

Utilisez la télécommande unidirectionnelle pour **Modifier les informations des plages**. La télécommande bidirectionnelle ne peut pas exécuter cette tâche.

Vous pouvez modifier le titre, le nom de l'album, etc. sur le **C** :

- 1 Appuyez sur **HOME** pour sélectionner **HD**.
- 2 Appuyez sur ▲ ou ▼ puis ► pour sélectionner la plage à modifier.
- 3 Appuyez sur **MENU**.
> "Modifier" s'affiche sur l'écran
- 4 Utilisez ▲ ou ▼ puis ► pour sélectionnez **Édition**.
> Vous pouvez maintenant modifier les informations de la plage dans l'ordre suivant :

Modifier le titre > Modifier le nom de l'artiste > Modifier le nom de l'album > Modifier le genre

- 5 Appuyez sur les touches suivantes de la télécommande pour modifier les informations de la plage :

Touches alphanumérique	Insérer du texte à la position du curseur.
◀	Déplacer la surbrillance sur la position précédente. Le plus à gauche : appuyez pour aller à l'écran précédent.
▶	Déplacer la surbrillance sur la position suivante.
◀◀	Appuyez brièvement pour effacer le texte en surbrillance ; maintenez appuyé pour effacer tout le texte.
OK	Confirmer et passer à l'écran suivant.

Lorsque votre modification est terminée, l'écran affiche "Mise à jour..." puis "Succès mise à jour" (ou "Système occupé ; veuillez modifier plus tard", si la mise à jour a échoué).

Conseils utiles

- Si vous n'appuyez sur aucune touche pendant 60 secondes, l'écran de modification se ferme et aucune modification n'est sauvegardée.
- Vous pouvez entrer des chaînes de 21 caractères maximum.
- Vous pouvez aussi modifier le nom d'un album ou d'une playlist. (Toutes les plages de cet album ou de cette playlist porteront le nouveau nom).
- Vous pouvez aussi utiliser ▲ ou ▼ sur le **C** ou sur la télécommande pour saisir du texte :

▲	Appuyez brièvement pour sauter au caractère précédent ; maintenez appuyé pour défiler rapidement dans la liste des caractères.
▼	Appuyez brièvement pour sauter au caractère suivant ; maintenez appuyé pour défiler rapidement dans la liste des caractères.

7 CD (Centre uniquement)

7.1 Disques compatibles

Votre système prend en charge les disques suivants :

- CD audio (CDDA)
- CD-R et CD-RW audio finalisés (12 cm / 8 cm, 185 MO / 200 MO)
- CD-MP3/WMA (CD-R/CD-RW, 12 cm / 8 cm, 185 MO / 200 MO)
- CD-AAC (MPEG4 AAC LC raw format, fichiers .m4a/.m4b)

Important! Le système est conçu pour des disques normaux. Par conséquent, n'utilisez pas d'accessoires tels qu'anneaux stabilisateurs, feuilles de traitement, etc.

À propos de MP3 / WMA

Les technologies de compression de fichiers audio MP3 (MPEG1 Audio Layer 3) et WMA (Windows Media Audio) réduisent considérablement la taille des fichiers audio tout en préservant la qualité du son.

Windows Media Audio® est une marque déposée de Microsoft Corporation.

Formats pris en charge :

- Format de disque ISO9660, Joliet, UDF (créé avec Adaptec Direct CD v5.0 et Nero Burning ROM UDF v5.5) et CD multisessions
- Débit binaire MP3 (débit de données) : 32-320 Kbps et débit variable
- CD-R / CD-RW de 8 et 12 cm jusqu'à 730 MO
- Arborescence des dossiers jusqu'à 8 niveaux
- WMA v9 ou plus ancienne (max. 192Kbps cbr)
- MP3 VBR, WMA VBR
- AAC (MPEG4 AAC LC raw format, fichiers .m4a/.m4b)

Le système ne peut pas lire ou prendre en charge :

- Les disques vides ne contenant aucun fichier MP3/WMA, qui ne seront donc pas affichés.
- Les formats incompatibles, qui seront ignorés (par exemples fichiers avec extension .doc).
- Les fichiers WMA protégés par DRM
- Les fichiers audio WAV et PCM
- Les fichiers WMA Lossless

Conseils utiles

- Vérifiez que les fichiers MP3 ont l'extension .mp3, les fichiers WMA l'extension .wma et les fichiers AAC l'extension .m4a ou .m4b.
- Pour graver / convertir des fichiers WMA protégés par DRM, utilisez le Lecteur Windows Media 10, ou plus récent. Visitez www.microsoft.com pour plus de détails à propos du Lecteur Windows Media et de WM DRM (Gestion des droits des données numériques Windows Media).

7.2 Écoute des disques

- 1 Insérez un CD dans le chargeur du **CD**, la face imprimée tournée vers vous.
> *L'écran affiche : Lecture CD.*

CD Audio : la liste des plages s'affiche (si les informations sur les plages ne se trouvent pas dans la base de données du HD et s'il n'y a pas de connexion Internet pour mettre à jour ces informations depuis le site de Gracenote®, ces informations ne seront pas affichées).

CD MP3/WMA : la liste des albums s'affiche.

L'écran affiche :

Autres	les fichiers MP3/WMA/AAC qui se trouvent sur le répertoire racine du disque et qui ne sont pas triés par album (dossier).
CDDA	les fichiers CDDA sur un CD-Extra ou un CD mixte.
Toutes les plages	Tous les fichiers compatibles de tous les albums (dossiers).

- 2 Appuyez sur les touches de navigation ▲ ou ▼ puis ► pour sélectionner votre option.
- 3 Appuyez sur ►|| pour démarrer la lecture.
 - Sur un album en surbrillance pour démarrer la lecture de cet album.
 - Sur Toutes les plages pour lire toutes les plages du disque.
- 4
 - a Appuyez sur ►|| pour interrompre temporairement la lecture.
 - b Appuyez de nouveau sur cette touche pour poursuivre la lecture.
- 5 Appuyez sur **STOP** ■ pour arrêter la lecture.
- 6 Appuyez sur **EJECT** sur le centre pour sortir le disque.

7.2.1 Recherche par mots-clefs

Le mot-clef doit être la première lettre ou le premier mot du titre de l'album, du nom de l'artiste, du titre de la plage, du genre ou de la playlist que vous voulez chercher. En entrant le mot-clef, vous pouvez rapidement trouver l'élément qui correspond le mieux à votre critère de recherche. Le curseur de recherche s'arrête sur la correspondance alphabétique la plus proche dans la liste.

⊖ Note

La recherche par mots-clefs n'est utilisable que dans les modes Musique HD et USB.

- 1 Naviguez avec ◀ / ▶ / ▲ / ▼ pour ouvrir la liste souhaitée d'albums, d'artistes, de plages, de genres ou de playlists.
- 2 Appuyez sur **SEARCH** sur la télécommande
Affichage : une boîte de texte apparaît

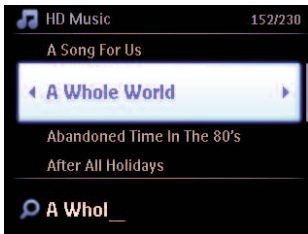

- 3 Entrez le mot-clef (maximum 8 caractères) à l'aide des touches alphanumériques (voir **4.4 Préparation : Touches alphanumériques**)
- 4 Appuyez sur **OK** pour démarrer la recherche.
 - > Affichage : **Recherche...**
La recherche commence au début de la liste affichée.
Les éléments trouvés apparaissent en haut de la liste.
Si une correspondance exacte n'est pas trouvée, c'est l'élément correspondant le mieux qui s'affiche.
*Affichage : **Recherche...** disparaît.*

✳ Conseils utiles

La recherche s'arrête aussi lorsque :

- vous sélectionnez une autre source
- vous éteignez le système

7.2.2 Trouver une plage de l'album en cours (pendant la lecture)

Dans l'écran de lecture, naviguez avec ▲ / ▼ ou ◀◀ / ▶▶ pour sélectionner la plage précédente ou suivante de l'album en cours de lecture.

7.2.3 Trouver un passage de la plage en cours (pendant la lecture)

- 1 Dans l'écran de lecture, maintenez ▲ / ▼ ou ◀◀ / ▶▶ appuyé pour balayer la plage en cours à grande vitesse.
- 2 Quand vous avez trouvé le passage désiré, relâchez ▲ / ▼ or ◀◀ / ▶▶ pour poursuivre la lecture normale.

7.3 Modes de lecture RÉPÉTITION, ALÉATOIRE



rejoue continuellement la plage en cours



rejoue toutes les plages de la sélection en cours : playlist, artiste, genre ou album



rejoue en ordre aléatoire toutes les plages de la sélection en cours : playlist, artiste, genre ou album



joue en ordre aléatoire les plages de la sélection en cours : playlist, artiste, genre ou album

- 1 Appuyez une ou plusieurs fois sur **REPEAT** et / ou **SHUFFLE** pendant la lecture pour sélectionner le mode de lecture.
- 2 Pour revenir au mode de lecture normal, appuyez plusieurs fois sur **REPEAT** et / ou **SHUFFLE** jusqu'à la disparition des divers symboles de mode.

8 Radio FM

8.1 Réglage des stations radio

- 1 Connectez les antennes FM filaires fournies au **[C]** et à la **[S]** (voir **3 Installation**).
- 2 Vérifiez que le système est allumé ou en veille (voir **5 Fonctions de base**).
- 3 Appuyez une ou plusieurs fois sur **HOME** pour sélectionner Radio.
 - > L'écran de lecture apparaît.
Affichage : Radio, la fréquence de la station et un numéro de présélection (si la station est déjà préprogrammée).
- 4 Maintenez **▲** ou **▼** appuyé jusqu'à ce que les fréquences commencent à défiler.

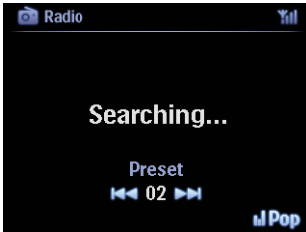

- > La radio se cale automatiquement sur une station suffisamment puissante. **Recherche...** s'affiche durant la recherche automatique. S'il s'agit d'une station RDS, le symbole **[ME]** apparaît.
- 5 Répétez ce processus jusqu'à ce que vous trouviez la station recherchée.
 - 6 Pour régler une station de faible puissance, appuyez plusieurs fois brièvement sur **▲** ou sur **▼** jusqu'à l'obtention d'une réception optimale.



8.2 Stockage de stations préréglées

Vous pouvez stocker jusqu'à 60 stations dans la mémoire des présélections.

8.2.1 Autostore : présélection automatique

Autostore stocke automatiquement les stations radio en mémoire, en commençant par la présélection 1. Les stations disponibles sont stockées par ordre croissant de fréquences, d'abord les stations RDS puis les stations FM. Un maximum de 10 stations RDS peut être stocké (présélection 01 à 10).

- 1 Appuyez sur **MENU** pour accéder au menu.
- 2 Appuyez sur ▲ ou ▼ puis ► pour sélectionner Autostore radio.
 - > Affichage : **Autostore, veuillez patienter... Appuyez sur 'Stop' pour arrêter.**

Quand toutes les stations sont mémorisées, la première se fait entendre automatiquement.

8.2.2 Manual store : présélection manuelle

- 1 En mode radio FM, appuyez sur ▲ ou ▼ pour sélectionner / régler la station désirée.
- 2 Appuyez sur **MENU** pour accéder au menu.
- 3 Appuyez sur ▲ ou ▼ puis ► pour sélectionner **Stocker présélection**.
- 4 Appuyez sur ▲ ou ▼ puis ► pour sélectionner le numéro de présélection désiré (PR01, PR02,...PR60).
 - > La station en cours est mémorisée sous le numéro de présélection sélectionné.

8.2.3 Écouter une station préprogrammée

- 1 Appuyez sur ► en mode Radio FM pour afficher une liste des stations préprogrammées.
- 2 Appuyez sur ▲ ou ▼ puis ► pour choisir la station préprogrammée.



8.3 RDS

RDS (Radio Data System) est un service permettant à une station FM de diffuser des informations supplémentaires parallèlement au signal radio FM.

Réglage d'une station RDS (voir **8.2.1 Autostore : présélection automatique**)

L'écran affiche (si disponible) :

- Le nom de la station
- La fréquence
- Le type de programme (par ex. : Nouvelles, Pop, Musique)
- Texte RDS

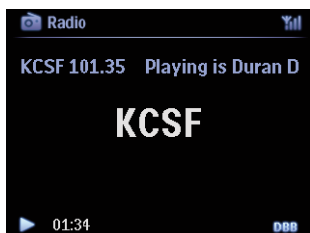

8.4 NOUVELLES

Sur le WACS7500, vous pouvez activer **NOUVELLES** tout en écoutant une autre source. Le système se réglera sur une station RDS mémorisée sous l'un des 10 premiers numéros.

- 1 Pendant la lecture (toute source sauf la radio), appuyez sur RDS/NEWS sur la télécommande.

Le symbole  apparaît et **NOUVELLES ACTIVÉES** s'affiche brièvement.

(si aucune station RDS n'est trouvée ou si aucune diffusion de nouvelles n'est détectée pendant le balayage, le symbole  disparaît et **NOUVELLES DÉACTIVÉES** s'affiche brièvement).

La lecture se poursuit pendant que le système continue le balayage des 10 stations préprogrammées.

Quand une diffusion de nouvelles est détectée, le système se règle sur la station RDS concernée et le symbole  clignote.

À la fin de la diffusion des nouvelles, le système reste réglé sur la station concernée.

- 2 Appuyez de nouveau sur **RDS/NEWS** pour désactiver les **NOUVELLES**.
> Le symbole  disparaît et **NOUVELLES DÉACTIVÉES** s'affiche brièvement.

Conseils utiles

Assurez-vous d'avoir mémorisé les stations RDS sous les 10 premiers numéros de présélection (voir **8.2.1 Autostore : présélection automatique**).

8.5 Radio sur Internet*

Vous pouvez aussi écouter les stations radio les plus populaires sur Internet en vous connectant au service en ligne de **Philips**, sur lequel des liens automatiques vers des stations actives sont maintenus et régulièrement mis à jour.

Pour pouvoir bénéficier de la fonction Radio sur Internet, vous devez vous enregistrer auprès de **Philips**. L'enregistrement ne s'effectue qu'une fois, lorsque vous utilisez la **Radio sur Internet** pour la première fois. Vous pouvez enregistrer plus d'un utilisateur. Chaque utilisateur devra s'enregistrer séparément, en suivant les instructions ci-dessous :

8.5.1 Première utilisation

Important!

Assurez-vous d'être connecté à l'Internet lorsque vous utilisez la fonction radio sur Internet. Voir 11 Configuration du réseau pour plus de détails sur la connexion de votre système à votre réseau domestique et à l'Internet.

Utilisez la télécommande unidirectionnelle pour l'enregistrement.

Vous devez vous enregistrer auprès de Philips au cours de votre première utilisation de la Radio sur Internet.

Pour vous enregistrer, vous devez disposer d'une adresse courriel valide.

Note

Si vous entrez une adresse courriel déjà enregistrée par Philips, votre mot de passe vous sera demandé. Saisissez votre mot de passe et profitez de la radio sur Internet !

Procédure d'enregistrement pour la radio sur Internet :

Sur le **C** ou la **S**

- 1 Appuyez une ou plusieurs fois sur **HOME** pour sélectionner **Radio**.
- 2 Dans le menu radio, sélectionnez **Radio sur Internet**.
 - > *La connexion Internet commence...*

L'écran d'aide à l'enregistrement à la radio sur Internet s'affiche :

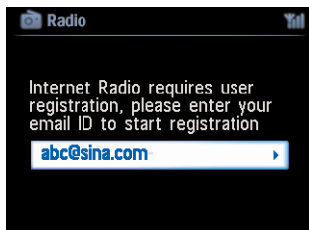

- 3 Saisissez une adresse courriel valide.
 - > *Une confirmation de l'envoi d'un courriel automatique s'affiche :*

* Toutes les fonctions Internet exigent une connexion Internet à haut débit.

Sur votre PC :

- 1 Vérifiez la boîte de réception de l'adresse concernée pour y trouver un message de 'ConsumerCare@Philips.com' avec le sujet suivant : **Votre enregistrement Streamium...**
- 2 Lisez et suivez les instructions pour terminer le processus d'enregistrement sur le site Web **Philips**.

Sur le **C** ou la **S**

L'écran revient au menu radio.

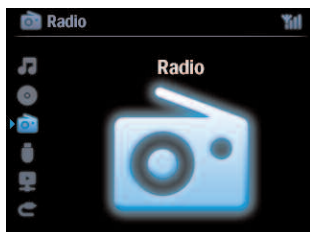

☰ Note

- Appuyez sur **HOME** pour arrêter à tout moment. Votre adresse de courriel sera mémorisée.
- D'autres personnes peuvent s'enregistrer individuellement pour profiter de la radio Internet avec leurs réglages personnels.

8.5.2 Utilisation régulière

Les utilisateurs réguliers peuvent accéder directement à la **Radio sur Internet** par le menu **Radio**.

8.5.2.1 Services radio

Sur le **C** ou la **S**

- 1 Appuyez une ou plusieurs fois sur **HOME** pour sélectionner **Radio**.
- 2 Dans le menu radio, sélectionnez **Radio sur Internet**.
- 3 Appuyez sur ▲ ou ▼ puis ► pour sélectionner **Utilisateur**.
- 4 Appuyez sur ▲ ou ▼ puis ► pour sélectionner **Services**.
- 5 Appuyez sur ▲ ou ▼ puis ► pour faire votre choix dans la **Liste des services (RadioIO ou Live365)**.
- 6 Appuyez sur ▲ ou ▼ puis ► pour sélectionner la station désirée.

8.5.3 Ajout de stations radio Internet et création de signets pour vos favoris

Sur le **C** ou la **S**

Dans le mode radio Internet, appuyez sur ► pour marquer la station en cours comme favori.

OU

Sur votre PC

- 1 Ouvrez une session sur www.philips.com/welcome avec l'adresse de courriel que vous avez enregistrée.
- 2 Sélectionnez **Gestion Streamium** sur la gauche de l'écran.
- 3 Choisissez des stations radio dans la liste.
- 4 Marquez-les comme favoris.

Les stations marquées apparaîtront sous **Mes médias** et **Stations favorites** à votre prochaine connexion.

8.5.3.1 Mes médias

Sur le **C** ou la **S**

- 1 Appuyez une ou plusieurs fois sur **HOME** pour sélectionner **Radio**.
- 2 Dans le menu radio, sélectionnez **Radio sur Internet**.
Si plusieurs utilisateurs sont enregistrés :
 - a Appuyez sur ▲ ou ▼ puis ► pour sélectionner
- 3 Appuyez sur ▲ ou ▼ puis ► pour sélectionner **Mes médias**.
- 4 Appuyez sur ▲ ou ▼ puis ► pour faire votre choix dans **Mes médias Liste des stations**.

8.5.3.2 Stations favorites

Sur le **C** ou la **S**

- 1 Appuyez une ou plusieurs fois sur **HOME** pour sélectionner **Radio**.
- 2 Dans le menu radio, sélectionnez **Radio sur Internet**.
Si plusieurs utilisateurs sont enregistrés :
 - a Appuyez sur ▲ ou ▼ puis ► pour sélectionner
- 3 Appuyez sur ▲ ou ▼ puis ► pour sélectionner **Stations favorites**.
- 4 Appuyez sur ▲ ou ▼ puis ► pour faire votre choix dans **Mes médias Stations favorites**.

Note



Voir **11 Configuration du réseau** pour plus de détails sur la connexion de votre système à votre réseau domestique et à l'Internet.

9.1 UPnP (Universal Plug and Play)

UPnP est une norme qui permet de connecter plusieurs périphériques sans fil ou câblés entre eux et leur permet de travailler uniformément les uns avec les autres. Si vous connaissez bien les périphériques compatibles UPnP, le WACS7500 vous apportera des avantages supplémentaires qui enrichiront votre expérience de l'écoute en continu sans fil de votre musique. Les utilisateurs moins familiers des périphériques compatibles UPnP peuvent visiter www.upnp.org pour plus de détails.

9.1.1 À propos d'UPnP*

Un périphérique compatible UPnP peut aussi être utilisé comme audiothèque, en plus de celle de votre .







Vous pouvez lire l'audiothèque du périphérique UPnP sur le  ou la , sans fil ou grâce à un câble Ethernet (non fourni).

Vous pouvez aussi lire l'audiothèque du  sur le périphérique UPnP, élargissant ainsi votre réseau musical domestique.

* *Universal Plug and Play (UPnP™) repose sur les technologies standard des réseaux et fournit des protocoles standardisés pour une vaste gamme de périphériques domestiques et pour les petites entreprises. Il permet une interopérabilité aisée de tous les périphériques compatibles avec les technologies de réseau.*

9.1.2 À propos des périphériques compatibles UPnP*

Le périphérique UPnP peut être un PC ou tout autre appareil disposant d'un logiciel UPnP.

- 1 Pour utiliser un périphérique UPnP avec le  ou la , connectez le  or  au réseau UPnP du périphérique (voir **9.2 Connexion à un périphérique UPnP**).
- 2 Pour écouter la musique de votre périphérique UPnP sur le  ou la , vérifiez qu'un logiciel serveur est correctement installé et activé sur le périphérique (par ex. : Lecteur Windows Media, CD PC suite fourni, Lecteur Windows Media 11 ou Gestionnaire Multimédia Philips). Voyez le Lecteur Windows Media pour plus de détails.
- 3 Pour écouter l'audiothèque du  sur le périphérique UPnP, consultez le manuel d'utilisation de votre périphérique UPnP afin de vous assurer qu'il peut recevoir de la musique d'autres appareils compatibles UPnP.

9.2 Connexion à un périphérique UPnP

Pour vous connecter au réseau du périphérique UPnP, vous disposez des options suivantes :

- Connexion sans fil ou par câble Ethernet (non fourni).
- Connexion du **C** et de la **S**, du **C** seulement ou de la **S** seulement.

Pour plus de détails sur les connexions, voir **11.2 Configurations réseau : Connexion à un réseau domestique Wi-Fi ou câblé**.

Conseils utiles

La connexion d'autres clients UPnP au Centre Audio Sans Fil Philips peut demander plus de temps que la connexion d'une Station Audio Sans Fil Philips au centre.

9.3 Lecture UPnP

Note

- Quand le WACS7500 est en mode UPnP, vous ne pouvez transmettre que des fichiers audio aux formats MP3, WMA ou AAC (m4a) non protégés.
- Vous ne pouvez pas transmettre des vidéos ou des images.

Pendant la lecture UPnP, certaines fonctions de lecture du réseau Wi-Fi du centre ne sont pas disponibles, telles que Transmission musicale, La musique me suit, Même artiste, Même genre, Création / suppression de playlists et Enregistrement.

9.3.1 Écoute de la musique du périphérique UPnP

Conseils utiles

Si vous ne trouvez pas le serveur UPnP sur le réseau, rafraîchissez le mode UPnP sur le centre en changeant de mode (appuyez sur **HOME**).

- 1 Vérifiez que le périphérique UPnP est allumé.
- 2 Consultez le manuel d'utilisation du pare-feu Microsoft Windows sur votre ordinateur compatible UPnP pour vous assurer que le service UPnP est autoris_ dans la liste des exceptions du pare-feu Windows.
- 3 Vérifiez que le **C** ou la **S** sont connectés au réseau du périphérique UPnP (voir **11.5 Configurations réseau : Voir l'état des connexions**).

Sur le **C** ou la **S**

- 4 Appuyez sur **HOME** sur la télécommande pour sélectionner le mode UPnP.
 - > L'écran du centre affiche une liste des périphériques UPnP connectés (jusqu'à 4 périphériques UPnP).
(Si aucun périphérique UPnP n'est trouvé sur le réseau, Serveur non trouvé s'affiche).



- 5 Appuyez sur ▲ ou ▼ puis sur ► pour choisir votre périphérique UPnP.
 - > L'audiothèque du périphérique UPnP s'affiche à la fois sur le **C** ou sur la **S** et sur le périphérique UPnP.

Sur le **C** ou la **S**

- 6 Écoutez la musique du périphérique UPnP de la même manière que vous écoutez celle du HD (voir **6 HD**).

9.3.2 Écoute de la musique du centre (**C**)

- 1 Vérifiez que le **C** est allumé ou en veille.
- 2 Vérifiez que le périphérique UPnP est connecté au **C** (voir **11.5 Configurations réseau : Voir l'état des connexions**).
 - > L'audiothèque du **C** s'affiche sur le périphérique UPnP ainsi que sur le **C**.
- 3 Utilisez les touches de fonction du périphérique UPnP pour écouter la musique du **C**.

10 Sources externes

10.1 Écoute ou enregistrement avec un périphérique USB

Vous pouvez écouter la musique d'un périphérique USB sur le **C** ou la **S**. Vous pouvez aussi copier l'audiothèque du **C** sur un périphérique USB et emporter votre musique favorite partout avec vous.

10.1.1 À propos des périphériques USB

Note

- Le contenu de certains périphériques flash (mémoire) USB est enregistré grâce à une technologie de protection de la propriété intellectuelle. Un tel contenu ne peut être écouté sur d'autres appareils, tels que le **C** ou la **S**.
- Les périphériques USB MTP (Media Transfer Protocol) ne sont pas compatibles.
- Les fichiers WMA protégés par DRM ne peuvent pas être lus pour des raisons de copyright.

Périphériques USB compatibles :

Les périphériques suivants sont compatibles avec le **C** ou la **S** :

- Périphériques flash USB (USB 2.0 ou USB1.1)
- Périphériques mémoire flash USB (USB 2.0 ou USB1.1)

Formats pris en charge :

- Format USB ou mémoire FAT12, FAT16, FAT32 (taille des secteurs : 512 – 65.536 octets)
- Débit binaire MP3 (débit de données) : 32-320 Kbps et débit variable.
- WMA v9 ou versions antérieures
- Arborescence des dossiers jusqu'à 8 niveaux.
- Nombre maximum d'albums ou dossiers : 99
- Nombre maximum de pages ou titres : 999
- Nom de fichier en Unicode UTF8 (longueur maximum : 256 octets)
- Formats MP3 VBR, WMA VBR, AAC VBR.

Le **C** ou la **S** ne peuvent pas lire ou ne sont pas compatibles avec :

- Les disques vides ne contenant aucun fichier MP3/WMA qui ne seront donc pas affichés.
- Les formats incompatibles qui seront ignorés (par exemples fichiers avec extension .doc).
- Les fichiers audio WAV et PCM
- Les fichiers WMA protégés par DRM
- Les fichiers WMA Lossless

Comment transférer des fichiers audio de votre PC vers un périphérique USB

Vous pouvez facilement transférer votre musique favorite de votre PC sur un périphérique USB, en faisant glisser / déposer vos fichiers.

Pour transférer la musique, vous pouvez utiliser le logiciel de gestion de votre périphérique flash.

Comment organiser vos fichiers MP3/WMA sur le périphérique USB

La navigation dans les fichiers MP3/WMA sur le **C** ou la **S** s'effectue de la même façon que la lecture d'un CD sur le **C**.

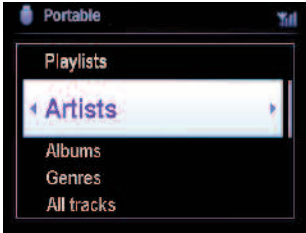

Classez vos fichiers MP3/WMA dans différents dossiers ou sous-dossiers selon vos besoins.

✳️ Conseils utiles

- Vérifiez que les fichiers MP3 ont l'extension .mp3 et les fichiers WMA l'extension .wma.
- Pour graver sur CD ou convertir des fichiers WMA protégés par DRM, utilisez le Lecteur Windows Media 10 ou plus récent. Visitez www.microsoft.com pour plus de détails à propos du Lecteur Windows Media et de WDM DRM (Gestion des droits des données numériques Windows Media).

10.1.2 Écoute de la musique du périphérique USB

- 1 Vérifiez que le périphérique USB est correctement connecté au **C** ou à la **S** (voir **3.4.2 Installation : Connexion d'un périphérique USB**)
- 2 Appuyez une ou plusieurs fois sur **HOME** pour sélectionner **USB**.
 - > L'écran affiche "USB direct".

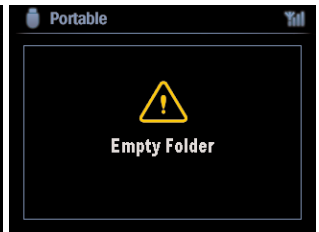
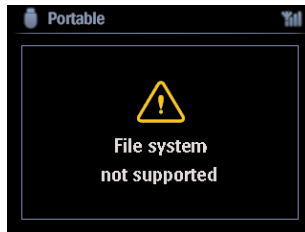

Aucun périphérique USB s'affiche si le périphérique USB n'est pas pris en charge par le **C** ou la **S**.

Système de fichiers non pris en charge s'affiche si le périphérique USB contient des fichiers d'un format non pris en charge.

Dossier vide s'affiche si le périphérique USB ne contient aucun fichier audio d'un format pris en charge.

- 3 Écoutez les fichiers audio du périphérique USB de la même façon que vous écoutez les albums ou plages du HD (voir **6 HD**).

✳️ Conseils utiles

Pour des raisons de compatibilité, les informations sur l'album ou les plages peuvent être différentes de celles affichées par le logiciel de gestion de musique de votre périphérique flash.

10.1.3 Transfert de musique sur un périphérique USB

Important!

- Le transfert de musique vers des périphériques MTP n'est pas possible.
- L'enregistrement n'est autorisé que s'il ne constitue pas une atteinte à la propriété intellectuelle ou à tout autre droit de tierces parties.
- L'enregistrement de CD codés grâce à des technologies de protection de la propriété intellectuelle utilisées par certains éditeurs de musique sera limité.
- La duplication non autorisée de supports protégés contre la copie, y compris logiciels d'ordinateurs, fichiers, transmissions et enregistrements sonores, peut contrevenir aux droits sur la propriété intellectuelle (copyrights) et de ce fait constituer un délit. Cet appareil ne doit pas être utilisé à de telles fins.
- La copie sur un périphérique USB ne peut se faire qu'à partir du **CD**.
- Les fichiers protégés par le DRM ne pourront peut-être pas être lus sur le périphérique USB.

- 1 Vérifiez que le périphérique USB est correctement connecté au **CD**.
- 2 Sur le **CD**, appuyez sur **HOME** et sur **▲** ou **▼** puis **▶** pour sélectionner **HD**.
> *S'il est en mode lecture HD, appuyez sur **STOP** pour arrêter la lecture.*
- 3 Utilisez **▲** ou **▼** et **▶** pour sélectionner une option (Playlist, Artistes, etc.) et ouvrir la liste de plages correspondante.
- 4 Dans la liste des plages, appuyez sur **RECORD (REC)** sur la télécommande.
> *Une liste des plages s'affiche.*
- 5 Appuyez sur **MARK/UNMARK** pour sélectionner ou désélectionner les plages à enregistrer.
> *Maintenez **MARK/UNMARK** appuyé pour sélectionner / désélectionner toutes les plages.*

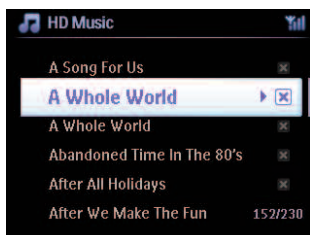

- 6 Appuyez sur **RECORD** pour démarrer l'enregistrement.
> L'écran affiche : **Transfert...**
Le nombre de pages transférées / restant à transférer s'affiche.
Les pages sélectionnées sont copiées sur le périphérique USB.

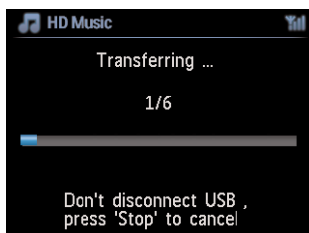

✳️ Conseils utiles

- Appuyez sur ◀ pour arrêter la sélection des pages et revenir à la liste. Répétez les étapes 3 à 5 pour continuer.
- L'enregistrement s'arrête aussi lorsque :
 - le périphérique USB est débranché et l'écran affiche : Connexion interrompue ; transfert annulé...
 - le périphérique USB contient le maximum de 99 dossiers et 999 titres et l'écran affiche : Périphérique saturé ; transfert annulé...

Trouvez les fichiers copiés sur votre périphérique USB

Toutes les pages copiées sont stockées sur le périphérique USB sous l'arborescence Musique\Genre\Artiste\Album et avec le nom XX-nomfichier.mp3.

Écoutez les fichiers copiés sur un autre lecteur

Vous pouvez écouter les fichiers copiés sur des lecteurs compatibles USB. Les dossiers/fichiers peuvent apparaître différemment sur différents lecteurs.

10.2 Écoute de la musique de votre iPod

Vous pouvez écouter la musique de votre iPod à travers les haut-parleurs du WACS7500. Cette fonction nécessite une station d'amarrage. La station d'amarrage Philips DC1050 est vendue séparément.

- 1 Vérifiez que le **C** ou la **S** sont allumés ou en veille.
- 2 Connectez votre station d'amarrage au **C** ou à la **S** :
 - a Branchez le câble d'amarrage à 9 broches au connecteur **DOCK IN** du **C** ou de la **S**.
 - b Branchez la câble audio à l'entrée **AUX IN*** du **C** ou de la **S** (les connecteurs rouge/blanc du câble dans les connecteurs **AUX IN** correspondants).
- 3 Mettez votre iPod sur sa station d'amarrage.
- 4 Appuyez sur **HOME** pour accéder au menu principal et utilisez les touches de navigation ▲ ou ▼ puis ► pour sélectionner **Portable ► iPod**.
- 5 L'iPod peut maintenant être commandé via la télécommande du **C** ou de la **S**.

✳️ Conseils utiles

Toutes les fonctions à l'exception du volume peuvent toujours être contrôlées sur l'iPod lui-même.

10.3 Écoute de sources externes

Vous pouvez écouter des sources externes sur le **C** ou la **S** en les connectant la sortie audio (par ex. :TV, magnétoscope, lecteur laser, lecteur DVD). Vous pouvez aussi enregistrer jusqu'à 3 heures de contenu audio dans l'audiothèque de votre **C**.

- 1 Vérifiez que le périphérique externe est correctement connecté (voir **3.4.4 Installation : Connexion d'autres appareils**).
- 2 Vérifiez que le **C** ou la **S** sont allumés ou en veille (voir **5 Fonctions de base**).

Sur le **C** ou la **S**

- 3 Appuyez une ou plusieurs fois sur **HOME** pour sélectionner **AUX** **⏪**.

Sur la source externe :

- 4 Diminuez le volume pour éviter la distorsion.
Appuyez sur la touche ► / || pour démarrer la lecture.
- 5 Pour régler le son et le volume, utilisez les commandes du WACS7500 ou de votre source externe.

11 Configuration du réseau

Note

Vous devez utiliser la télécommande unidirectionnelle pour la Gestion de la station et la Configuration du réseau. La télécommande bidirectionnelle ne peut pas exécuter ces tâches.

Vous pouvez ajouter un **C** et/ou une **S** à votre réseau domestique. Configurez votre réseau comme suit, en fonction de ce que vous désirez :

Type	Ce que vous désirez	Allez à
Simple configuration de réseau	Ajout d'une autre S au C	Section 11.1
	Connexion à un PC pour gérer la configuration	Section 12
	Connexion à l'Internet pour le service Gracernote® en ligne	Section 13
Configuration avancée de réseau	Connexion à un réseau externe Wi-Fi	Section 11.2
	Connexion à un réseau externe câblé	Section 11.3
Configuration experte de réseau	Connexion à deux réseaux différents	Section 11.4

11.1 Ajout de stations au réseau Wi-Fi du centre (**C**)

Vous pouvez connecter jusqu'à cinq **S** au **C**. Quand vous ajoutez une **S** au réseau Wi-Fi du **C**, vous pouvez profiter de l'audiothèque du **C** sur la **S**, ou déplacer l'écoute entre le **C** et la **S** (voir **6 HD**).

Sur le **C** :

- 1 Vérifiez que le **C** est sur HD.
- 2 Appuyez sur **MENU** pour accéder au menu.
- 3 Appuyez sur **▲** ou **▼** puis **▶** pour accéder au menu de **Gestion de station (Mngt)**.
- 4 Appuyez sur **▲** ou **▼** puis **▶** pour sélectionner **Ajouter station**.
 - > Vous entrez en mode installation. La recherche de la nouvelle station démarre.
*Si vous écoutez le HD, la lecture s'arrête sur la **S** précédemment sélectionnée.*

Conseils utiles

L'option Ajouter nouvelle station n'est pas disponible si cinq **S** sont déjà connectées. Dans ce cas, vous devez d'abord déconnecter une **S**, puis ajouter la nouvelle **S**.

Sur la **S** :

- 1 Pour accéder au mode d'installation :
 - Sur une nouvelle station non encore connectée au centre :
 - a Mettez la nouvelle station sous tension
 - b Choisissez la langue.
 - > La station se met automatiquement en mode installation.

- Sur une station qui était déjà connectée à un autre centre :
 - a Appuyez sur **MENU**.
 - b Sélectionnez Mode installation.
 - > La station se met automatiquement en mode installation.
- 2 Débranchez puis rebranchez l'alimentation électrique de la **S**.
 - > **Connexion au centre** s'affiche
- 3 Sur la télécommande, appuyez sur **MENU** pour accéder au Mode installation.
 - > Les écrans suivants apparaissent successivement :
Centre trouvé
Connexion au centre...

Sur le **C** :

- 4 Appuyez sur **STOP** ■ lorsque toutes les **S** ont été trouvées.
 - > L'écran HD s'affiche si la **S** est connectée au **C**.

11.1.1 Suppression d'une station (**S**)

- 1 Vérifiez que le **C** est sur **HD**.
- 2 Appuyez sur **MENU** pour accéder au menu.
- 3 Appuyez sur ▲ ou ▼ puis ► pour accéder au menu de **Gestion de station** (Mngt).
- 4 Appuyez sur ▲ ou ▼ puis ► pour sélectionner **Suppr. station**.
 - > La liste des **S** connectées s'affiche sur le **C**.
- 5 Appuyez sur ▲ ou ▼ puis ► pour sélectionner la **S** à supprimer.
- 6 Appuyez sur ▲ ou ▼ puis ► pour sélectionner **OUI**.

11.2 Connexion à un réseau domestique Wi-Fi (sans fil)

Le réseau Wi-Fi est un réseau à infrastructure Wi-Fi ou un réseau domestique Wi-Fi avec un routeur.

Important! Les connexions incluant un routeur WiFi exigent que ce dernier soit allumé en permanence

- 1 Pour connecter le **C** ou la **S** à un réseau domestique Wi-Fi, démarrez la procédure d'**Ajout de réseau** sur le **C** ou la **S**.
- 2 Pour la lecture musicale sur le réseau domestique Wi-Fi, voir **9.3 UPnP : Lecture UPnP**.

11.2.1 Configuration du réseau avec le centre (**C**)

Note

Pour définir les clés WEP (Wired Equivalent Privacy) / WPA (Wi-Fi Protected Access) de sécurisation de votre réseau, consultez le manuel d'utilisation de votre routeur. WPA est le mode de chiffrement le plus récent et le plus puissant. Si ce mode n'est pas disponible (généralement sur les appareils plus anciens), choisissez le WEP.

Sur le **C**, recherche de réseaux :

- 1 Appuyez sur **MENU** pour accéder au menu.
- 2 Appuyez sur **▲** ou **▼** puis **▶** pour ouvrir **Réglages** puis **Réseau** et **Sans fil**.
 - > Affichage : **Recherche de réseaux...**
*Une liste des réseaux s'affiche (Si aucun réseau n'est trouvé, **Réseau introuvable** s'affiche).*
- 3 Sélectionnez le réseau Wi-Fi auquel est connecté le périphérique UPnP de votre choix.
- 4 Appuyez sur **▶** pour continuer.

5 Si vous connaissez déjà la clef WEP/WPA du réseau Wi-Fi :	Utilisez la télécommande unidirectionnelle pour entrer la clef WEP ou WPA.	Appuyez sur OK pour sauter cette étape.
S'il n'y a pas de clef WEP/WPA pour le réseau Wi-Fi :	Appuyez sur OK pour confirmer.	

- 6 Dans l'écran **Config. mode IP**, sélectionnez **Automatique**.

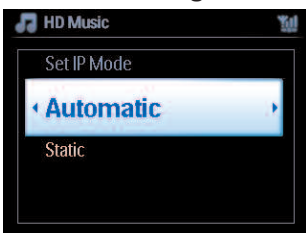

7 Choisissez **Oui** pour appliquer les réglages.

Le **C** est connecté au réseau domestique Wi-Fi.

La **S** est peut-être déconnectée du réseau Wi-Fi du **C**.

* Conseils utiles

- Pour ajouter une **S** au réseau du **C** suivez les étapes de la section **3 Installation: Installation du C et de la S** du manuel.
- Si vous changez la clef WEP/WPA après avoir ajouté le WACS7500 à votre réseau domestique, la connexion entre le WACS7500 et votre réseau sera perdue. Dans ce cas, veuillez redémarrer le **C** et la **S** WACS7500 pour rafraîchir l'adresse IP.

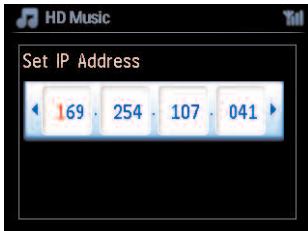

Ceci s'applique si vous avez déjà un réseau sans fil (Concentrateur/Commutateur/Routeur).

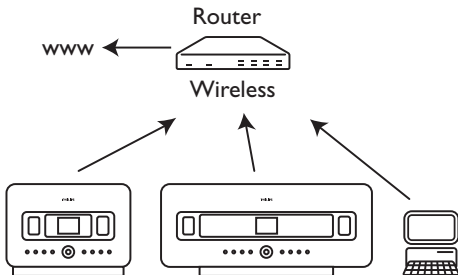

11.2.2 Configuration du réseau avec la station (**S**)

- 1 Appuyez sur **MENU** pour accéder au menu.
- 2 Appuyez sur **▲** ou **▼** puis **▶** pour ouvrir **Réglages** puis **Réseau** et **Sans fil**.
- 3 Appuyez sur **▶** pour continuer.
 - > Affichage : **Recherche de réseaux...**
Une liste des réseaux s'affiche (Si aucun réseau n'est trouvé, Réseau introuvable s'affiche).
- 4 Sélectionnez le réseau Wi-Fi auquel est connecté le périphérique UPnP de votre choix.
- 5 Appuyez sur **▶** pour continuer.

6 Si vous connaissez déjà la clef WEP/WPA du réseau Wi-Fi :	Utilisez la télécommande unidirectionnelle pour entrer la clef WEP ou WPA.	Appuyez sur OK pour confirmer.
S'il n'y a pas de clef WEP/WPA pour le réseau Wi-Fi :	Appuyez sur OK pour sauter cette étape.	

7 Sélectionnez **Automatique**.

8 Choisissez **OUI** pour appliquer la configuration.

La **C** est connecté au réseau Wi-Fi externe.

La **S** est peut-être déconnectée du réseau Wi-Fi du **C**.

11.3 Connexion à un réseau domestique câblé

Le réseau domestique câblé peut être un PC, un réseau de PC, un autre **C** ou une autre **S**.

Le **C** et le **S** peuvent tous deux accéder au réseau domestique câblé et sans fil simultanément. À l'aide d'un câble Ethernet (non fourni), vous pouvez connecter un **C** ou un **S** séparément à un réseau câblé tout en conservant la liaison Wi-Fi (par ex. : liaison Wi-Fi entre le **C** et un ou plusieurs **S**, ou liaison Wi-Fi avec un réseau domestique). De cette façon, vous pouvez choisir d'écouter la musique du réseau câblé seulement sur le **C** ou sur un seul **S** (lecture UPnP).

Vous pouvez en même temps continuer de profiter de toutes options de lecture sur le réseau Wi-Fi.

11.3.1 Configuration du réseau sur le centre (**C**)

1 Vérifiez que le périphérique réseau est allumé.

2 Connectez un câble Ethernet (non fourni) aux ports Ethernet du périphérique réseau et à ceux du **C**.

3 Appuyez sur **MENU** accéder au menu.

4 Appuyez sur ▲ ou ▼ puis ► pour ouvrir **Réglages** puis **Réseau** et **Câblé**.

5 Appuyez sur ► pour continuer.

- 6 Dans l'écran **Config. mode IP** : si vous utilisez un périphérique compatible DHCP*, sélectionnez **Automatique**.

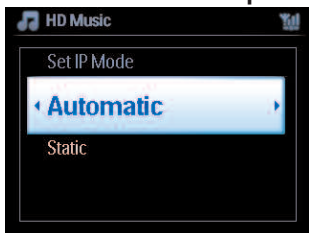

- * **DHCP** signifie **D**ynamic **H**ost **C**onfiguration **P**rotocol (Protocole dynamique de configuration d'hôte). Il s'agit d'un protocole qui attribue des adresses IP dynamiques aux périphériques d'un réseau.

11.3.2 Configuration du réseau sur la station (S)

S'il n'y a pas de DHCP :

- 1 Sélectionnez Statique et entrez à la demande une adresse IP et un masque de sous-réseau au clavier alphanumérique (voir 4.4 **Préparation : Touches alphanumériques**).

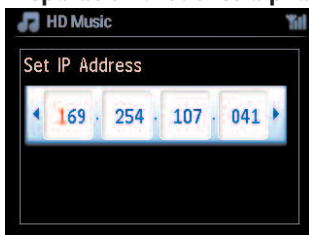
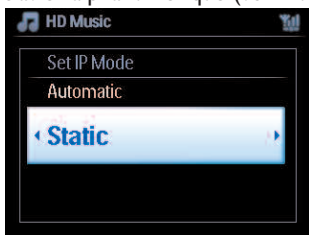

- 2 Choisissez **OUI** pour appliquer la configuration.
 > Le **C** est connecté au réseau domestique câblé.
 Sur l'écran, le symbole **Wi** se change en **W**.

Ceci s'applique si vous disposez d'un réseau domestique câblé (Concentrateur/Commutateur/Routeur).

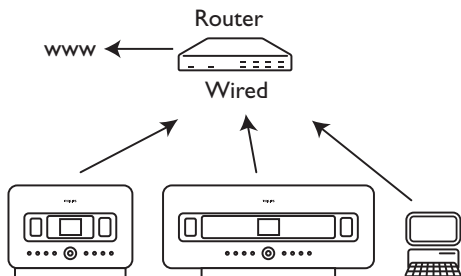

* Conseil

Vous pouvez connecter le **C** ou le **S** directement à votre PC grâce à un câble Ethernet (non fourni) et à **Wireless Audio Device Manager (WADM)** du CD PC Suite fourni. Pour plus de détails, voir la section **12 Connecter à votre PC**.

11.4 Connexion à deux réseaux domestiques différents

Le WACS7500 peut être connecté à deux réseaux domestiques différents via les ports câblé et sans fil. Veuillez noter que les adresses IP des deux ports de réseau ne peuvent pas être sur le même sous-réseau. Le WACS7500 n'a pas de fonctionnalité de routeur et ne peut pas déterminer le port à utiliser.

Note

Lorsque le **C** est connecté au réseau Wi-Fi, toutes les connexions Wi-Fi ad hoc avec le WACS7500 sont désactivées.

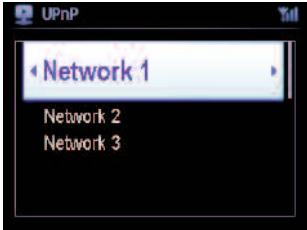

Applicable si vous disposez de deux réseaux domestiques.

Lorsqu'une **S** est ajoutée au réseau domestique Wi-Fi (sans fil), la connexion Wi-Fi entre cette **S** et le **C** est désactivée. Néanmoins, le **C** peut encore conserver une connexion Wi-Fi ad hoc avec une ou plusieurs autre(s) **S**.

Le WACS7500 ne peut pas détecter l'adresse IP d'un périphérique du réseau qui n'est pas activé. Veuillez configurer l'adresse IP de façon à éviter un conflit d'adresse IP entre les ports câblé et Wi-Fi.

11.5 Voir l'état des connexions

11.5.1 Voir l'état d'une station (**S**) sur le réseau Wi-Fi du centre (**C**)

- 1 Vérifiez que le **C** est sur **HD**.
- 2 Appuyez sur **MENU** pour accéder au menu.
- 3 Appuyez sur **▲** ou **▼** puis **▶** pour accéder au menu de **Gestion de station (Mngt)**.
- 4 Appuyez sur **▲** ou **▼** puis **▶** pour sélectionner **État station**.
 - > Une liste des **S** connectées ou précédemment connectées s'affiche sur le **C**.
- 5 Appuyez sur **▶** pour voir les informations de connexion.

11.5.2 Voir la connexion avec un réseau domestique

- 1 Vérifiez que le **C** ou la **S** sont sur **HD**.
- 2 Appuyez sur **MENU** pour ouvrir le menu.
- 3 Appuyez sur ▲ ou ▼ puis ► pour accéder au menu **Information**.
> L'écran affiche : **Système, Sans fil** et **Câblé**.
- 4 Appuyez sur ▲ ou ▼ puis ► pour sélectionner **Sans fil** ou **Câblé**.
 - Sans fil : informations sur les réglages du mode sans fil.
 - Câblé : informations sur les réglages du mode câblé.

11.6 Connexion à Internet

Important! Assurez-vous qu'aucun numéro d'appel, nom d'utilisateur ou mot de passe ne soient exigés pour accéder à l'Internet.

Vérifiez que votre **C** est relié à un point d'accès ou routeur ayant accès à l'Internet, ou connectez le **C** directement à un modem ADSL avec accès à l'Internet.

Configurer le DNS et la passerelle de connexion

Si vous utilisez un point d'accès, routeur ou modem ADSL compatibles avec le DHCP*, le DNS et la passerelle peuvent être automatiquement obtenus et il vous suffit de sélectionner Automatique (DHCP) sur le **C :**

- 1 Appuyez sur **MENU**.
 - 2 Appuyez sur ▲ ou ▼ puis ► pour sélectionner **Réglages** puis **Réseau**.
 - 3 Sélectionnez **Câblé** ou **Sans fil**.
 - 4 Appuyez sur ▲ ou ▼ puis ► pour sélectionner **Automatique** (DHCP).
- * **DHCP** signifie **Dynamic Host Configuration Protocol** (Protocole dynamique de configuration d'hôte). Il s'agit d'un protocole qui attribue des adresses IP dynamiques aux périphériques d'un réseau.

Les étapes suivantes vous montrent comment obtenir les réglages DNS et passerelle du réseau existant depuis le PC connecté à ce même réseau :

- 1 Sur votre PC, cliquez sur **Démarrer** > **Exécuter**
- 2 Entrez **cmd** au clavier et cliquez sur **OK**.
- 3 Entrez **ipconfig/all** au clavier
- 4 Notez le DNS et la passerelle de la connexion en cours.

Sur le 

- 1 Appuyez sur **MENU** pour accéder au menu.
- 2 Appuyez sur **▲** ou **▼** puis **▶** pour sélectionner **Réglages** puis **Réseau** et **Câblé**.
- 3 Appuyez sur **▶** pour continuer.

Entrée du DNS

- 1 Entrez le serveur DNS que vous avez noté.
- 2 Appuyez sur **OK** pour confirmer.
- 3 Appuyez sur **OK** pour **sauter DNS2**.

 **Conseils utiles**

Si nécessaire, répétez les étapes 1 et 2 ci-dessus pour entrer un serveur DNS secondaire dans Entrer DNS2.

Entrez la passerelle

- 1 Entrez la passerelle que vous avez notée.
- 2 Appuyez sur **OK** pour confirmer.

Entrez le proxy

- 1 Si vous passez par un serveur proxy pour naviguer sur l'Internet, activez-le et configurez-le comme il vous est demandé, puis appuyez sur **OK** pour confirmer. Sinon, appuyez sur **OK** pour sauter cette étape.
- 2 Choisissez Oui pour appliquer les réglages.
 - > *Les réglages sont modifiés.*
 - Le message : **La station est peut-être déconnectée** s'affiche.

12 Connexion à votre PC

Caractéristiques minimum du PC :

- Windows 2000 SP4 ou plus récent, XP SP2, Vista
- Processeur Pentium III 500MHz ou plus
- Mémoire RAM de 256MO
- Lecteur de CD-ROM
- Adaptateur Ethernet, activé (pour connexion câblée) – ou
- Adaptateur de réseau sans fil 802.11b/g (pour connexion sans fil)
- 500MO d'espace libre sur le disque dur

Installez le **WADM (Gestionnaire de Périphérique Audio Sans Fil Philips, voir 17 FAQ)**

- 1 Insérez le CD PC Suite dans l'ordinateur.
- 2 Suivez les instructions qui s'affichent à l'écran pour installer **WADM**.
- 3 Quand le message d'alerte de sécurité (Pare-feu Microsoft Windows) s'affiche, cliquez sur **Débloquer** pour permettre l'exécution de l'application WADM sur l'ordinateur.
 - > *Le pare-feu Microsoft Windows reste activé et permet uniquement l'exécution de WADM.*

🌸 Conseils

Vous pouvez également consulter le manuel d'utilisation du pare-feu Microsoft Windows pour ajouter manuellement l'application WADM à la liste de programmes dont l'exécution est autorisée.

- 4 Sélectionnez la langue et acceptez les conditions de la licence.
- 5 Dans l'écran de bienvenue, cliquez sur **Suivant**.
 - > *L'installation commence automatiquement.*
- 6 Quand l'installation est terminée, cliquez sur **Terminé**.

Connexion du centre au PC (Connexion câblée)

Connectez le WAC7500 à votre PC à l'aide d'un câble Ethernet (non fourni - assurez-vous que le port Ethernet du PC est activé pour établir la connexion WADM).

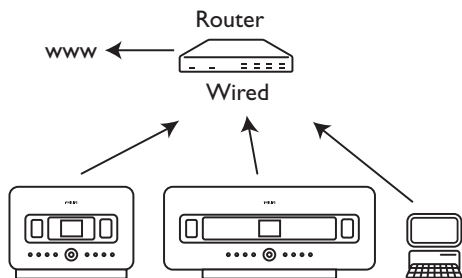

Lancez le WADM

- 1 Double-cliquez sur **WADM** :
- 2 Si votre centre est affiché, passez directement à l'étape 6.
- 3 Si votre centre n'a pas été trouvé, sélectionnez **Assistant de connexion**.
- 4 Dans l' **Assistant de connexion**, sélectionnez le **Mode express**.
- 5 Cliquez sur **Suivant** et conformez-vous aux instructions.
- 6 Sélectionnez votre centre dans la liste et cliquez sur **Connecter maintenant**.

Connexion du centre au PC (Connexion sans fil)

Activez votre point d'accès sans fil ou votre routeur sans fil.

Configurez le réseau depuis le centre : sélectionnez **MENU** > **Réglages** > **Réseau** > **Sans fil** (sélectionnez le réseau désiré) > (entrez la clef de chiffrage) > **Automatique** > **Appliquer réglages** > **Oui**

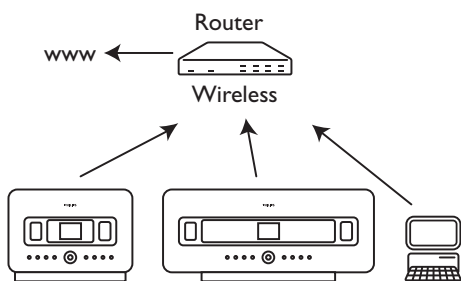

Démarrage sous Windows XP ou Vista :

- 1 Double-cliquez sur **WADM**.
- 2 Une liste des centres trouvés s'affiche.
- 3 Si votre centre est affiché, passez directement à l'étape 6.
- 4 Si votre centre n'a pas été trouvé, sélectionnez **Assistant de connexion**.
- 5 Dans le **Assistant de connexion**, sélectionnez le **Mode express**.
- 6 Cliquez sur **Suivant** et conformez-vous aux instructions.
- 7 Sélectionnez votre centre dans la liste et cliquez sur **Connecter maintenant**.

⊗ Conseils utiles

- Si la configuration IP du Centre n'est pas dans la gamme par défaut (Masque de sous-réseau : 255.255.0.0; adresse IP : 172.31.x.x), sélectionnez **Assistant de connexion > Mode personnalisé**. Entrez la configuration IP actuelle du Centre comme demandé. Appuyez sur **MENU** et sélectionnez **Informations > Câblé** pour vérifier la configuration IP.
- Il est possible que votre PC ne puisse plus accéder à l'Internet pendant l'opération du WADM. Fermez le WADM pour restaurer l'accès.

13 Informations Gracenote® sur les CD



Le service d'identification musicale de Gracenote® fournit au système des informations sur les plages du CD (album, artiste, genre, informations sur la plage) stockées dans sa base de données intégrée. Ceci permet aux plages des CD d'être classées dans les catégories appropriées (par exemple, sous artistes, albums, genres ou toutes les pistes) et d'être combinées avec les plages existant déjà sur le disque dur.

13.1 Base de données musicale Gracenote®

Une base de données de CD de 800 MO (contenant les informations de 800,000 CD parmi les plus populaires) est intégrée dans chaque  pour un aperçu rapide des informations sur les plages. Un fichier de mise à jour contenant les CD récemment publiés est disponible tous les trimestres sur le site www.club.philips.com.

13.1.1 Mise à jour de la base de données musicale Gracenote®

Utilisez votre PC pour enregistrer votre produit sur www.club.philips.com et allez à la page "Mises à jour et assistance" pour télécharger la mise à jour de la base de données musicale Gracenote®. Veuillez noter que les mises à jour sont disponibles tous les trimestres et chaque mise à jour est indépendante de la précédente, c'est-à-dire qu'une nouvelle mise à jour peut être installée même si la précédente ne l'a pas été.

Après avoir sauvegardé le fichier sur votre PC, vous pouvez soit graver un CD avec votre programme favori et charger ce CD dans le  pour une mise à jour automatique, soit utiliser l'option de mise à jour Gracenote® du WADM si votre PC est connecté à votre .

13.2 Recherches dans Gracenote® sur Internet

Si les informations de votre tout nouveau CD ne s'affichent pas sur le WACS7500, la solution la plus rapide et la meilleure est de vous assurer que vous avez suivi les étapes de la section **11.6 Connexion à l'Internet**, puis suivez les étapes de la section **13.2.1 Chercher des informations sur les plages**.

13.2.1 Chercher des informations sur les plages

Lorsque la liaison avec l'Internet est établie (voir **11.6 Connexion à l'Internet**), insérez le CD pour lequel vous recherchez des informations dans le chargeur du , la face imprimée tournée vers vous.

La recherche démarre immédiatement. Le système commence par rechercher dans la base de données Gracernote® locale. Si les informations ne sont pas trouvées, la recherche en ligne commence. Les résultats de la recherche s'affichent sur l'écran du .

Conseils utiles

Si la recherche en ligne échoue suite à une déconnexion de l'Internet, le message : "Vérifiez la configuration Internet pour la base de données CD en ligne" s'affiche. Vérifiez votre connexion Internet (voir **11.6 Connexion à l'Internet**).

14 Mise à niveau du firmware

14.1 Mettre le firmware à niveau

Le Gestionnaire de périphériques audio sans fil (WADM) du CD d'installation fourni vous permet d'obtenir les mises à niveau pour le centre et la station WACS7500.

Important !

Sur le **C** et la **S** audio sans fil Philips :

- N'interrompez pas la mise à niveau du firmware avant la fin.
- N'effectuez aucune autre opération avant la fin de l'installation.

- 1 Enregistrez votre Centre Audio Sans Fil Philips sur www.club.philips.com.
- 2 Téléchargez les fichiers de mise à niveau du firmware et sauvegardez-les sur votre PC.
- 3 Placez le **C** et la **S** côte à côte sur une surface plane et solide.
- 4 Branchez le **C** et la **S** à l'alimentation électrique
 - > L'écran HD s'affiche sur le **C**.
 - L'écran HD apparaît sur la **S** quand elle est connectée au **C**.
- 5 Connectez le **C** à votre PC à l'aide d'un câble Ethernet (non fourni).
- 6 Installez et démarrez le WADM (voir section **12 Connexion à votre PC**).
- 7 Cliquez pour ouvrir le sous-menu de mise à niveau du firmware.
- 8 Cliquez sur **Naviguer** pour indiquer l'emplacement des fichiers de mise à niveau sur votre PC.
- 9 Cliquez sur **Appliquer** pour commencer la mise à niveau.

Sur le Centre Audio Sans Fil Philips (**C**) :

Le message : **“Mise à niveau FW ; attendez SVP..”** s'affiche

Le **C** redémarre automatiquement pendant l'installation.

L'installation est terminée lorsque le **C** revient à l'écran HD.

Sur la Station Audio Sans Fil Philips (**S**) :

L'installation commence automatiquement.

L'installation est terminée lorsque la **S** revient à l'écran HD.

14.2 Restauration du firmware précédent

Si vous le souhaitez, vous pouvez toujours restaurer le firmware précédent après une mise à niveau du **C**.

Sur le **C**:

- 1 Appuyez sur **MENU** pour ouvrir le menu.
- 2 Appuyez sur ▲ ou ▼ puis ► pour ouvrir **Réglages** puis **Firmware** et **Restaurer FW**.
- 3 Appuyez sur ► pour sélectionner **Oui**.

Après une mise à niveau ou une restauration du firmware sur le **C**, vous devrez rétablir la liaison Wi-Fi entre le **C** et la **S**.

14.3 Rétablir le réseau Wi-Fi du centre (**C**) et des stations (**S**)

Sur le **C**:

- 1 Appuyez sur **MENU** pour ouvrir le menu.
- 2 Appuyez sur ▲ ou ▼ puis ► pour ouvrir le menu de **Gestion de station**.
- 3 Appuyez sur ▲ ou ▼ puis ► pour sélectionner **Ajouter nouvelle station**.
> *La recherche de stations démarre.*

Sur la **S**:

- 1 Débranchez puis rebranchez l'alimentation électrique de la **S**.
> **Connexion au centre s'affiche.**
- 2 Appuyez sur **MENU** sur la télécommande pour ouvrir l'écran de sélection du **Mode installation** et **Sélection serveur**.
- 3 Appuyez sur ▲ ou ▼ puis ► pour entrer en **Mode installation**.
> *Les stations se connectent au **C**.*
- 4 Appuyez sur **STOP** ■ sur le **C** lorsque toutes les **S** ont été trouvées.

15 Réinitialisation

Vous pouvez restaurer les réglages par défaut du **C** ou de la **S** (y compris les réglages réseau).

Quand réinitialiser le **C** ou la **S** :

- Réinitialisez le **C** ou la **S** pour rétablir la liaison Wi-Fi entre les deux.
- Réinitialisez le **C** ou la **S** pour changer la manière dont ils se connectent à un réseau domestique Wi-Fi ou câblé.

- 1 Vérifiez que le système est allumé (voir **5 Fonctions de base**).
- 2 Appuyez sur **MENU** pour ouvrir le menu.
- 3 Appuyez sur ▲ ou ▼ puis ► pour ouvrir **Réglages** puis **Restauration réglages**.
- 4 Appuyez sur ► pour sélectionner **Oui**.
 - > *Le système redémarre.*
 - L'écran de sélection de la langue apparaît.*
- 5 Sélectionnez la langue souhaitée : English, Français, Español, Nederlands, Italiano ou Deutsch.
 - > *Le système se met en mode installation.*
 - La recherche du **C** ou de la **S** démarre.*
 - La connexion Wi-Fi est rétablie.*

Si le **C** est réinitialisé mais pas les **S** :

- 1 Débranchez puis rebranchez l'alimentation électrique de la **S**.
- 2 **Connexion au centre** s'affiche.
- 3 Appuyez sur **MENU** sur la télécommande pour ouvrir le menu.
- 4 Appuyez sur ▲ ou ▼ puis ► pour entrer en **Mode installation**.
- 5 La **S** se connecte au **C**.

Si une **S** est réinitialisée mais pas le **C** :

- 1 Sélectionnez **HD** sur le **C**.
- 2 Appuyez sur **MENU** pour ouvrir le menu.
- 3 Appuyez sur ▲ ou ▼ puis ► pour ouvrir le menu de **Gestion de station** (Mngt).
- 4 Appuyez sur ▲ ou ▼ puis ► pour sélectionner **Ajouter nouvelle station**.
 - > *La recherche de stations démarre.*

Si le **C** et les **S** sont réinitialisés :

1 Sélectionnez la langue puis entrez en **Mode installation**.

2 Appuyez sur **STOP** ■ sur le **C** lorsque toutes les **S** ont été trouvées.

*** Conseils utiles**

- La restauration de la configuration par défaut n'efface pas les plages musicales enregistrées.
- Après restauration des réglages par défaut, le mode réseau revient au mode ad hoc.

16 Caractéristiques techniques

16.1 Centre

Général

Alimentation électrique	230V \pm 10%
Dimensions (l x h x p)	616x272x172mm
Poids (net)	environ 8,8kg

Consommation électrique

En fonctionnement	< 45 W
En veille	< 22 W
En veille éco	< 1 W

Amplificateur

Puissance de sortie	2 x 20 W (RMS)
Réponse en fréquence	60 - 20.000 Hz, -3dB
Rapport signal/bruit	72 dBA (IEC)

Haut-parleurs

Type	Système bass-reflex à 2 voies
Dimensions (l x h x p)	160 x 208 x 263 mm
Impédance	12 Ω (Ohms)

Écouteurs

Impédance	16 - 150 Ω (Ohms)
-----------	--------------------------

Sensibilité d'entrée

AUX IN	500 mV
--------	--------

Mode sans fil

Norme sans fil	802.11g, compatible avec les versions antérieures jusqu'à 802.11b
Sécurité	WEP (64 or 128bit), WPA/WPA2 (8-63 caractères)
Gamme de fréquences	2412-2462 MHz (CH1-CH11)

Mode câblé (LAN / Ethernet)

Norme câble	802.3 / 802.3u
Vitesse	10 / 100 MBit/s
Mode	half / full duplex
Détection de recouvrement (MDIX automatique)	Oui

Syntoniseur (tuner)

Gamme FM	87,5-108 MHz
Nombre de présélections	60
Antenne/câble FM	COAX / Antenne dipôle (connecteur IEC 75W)

Lecteur HD

Gamme de fréquences	60-20.000 Hz, -3 dB
Rapport signal/bruit	72 dBA (IEC)
MPEG 1 Layer 3 (MP3-CD)	MPEG AUDIO
Débit binaire MP3-CD	32-320 kbps, VBR
Débit binaire WMA	jusqu'à 160 kbps
Fréquences d'échantillonnage	32, 44.1, 48 kHz
Capacité du HD	80GO*
Qualité d'enregistrement	128, 160, 192, 256, ou 320 kbps
Vitesse d'enregistrement	1x, 4x

CDDB (Base de données d'identification de CD)
Gracenote® intégrée / accès en ligne activé

* La capacité effective après formatage sera inférieure

Lecteur USB

USB MTP	12Mb/s, V1.1 (prend en charge les fichiers MP3, WMA et M4A)
Classe USB	MSC, MTP
Nombre maximum de pages ou titres	: 9999

Les caractéristiques et l'aspect extérieur peuvent être modifiés sans préavis.

16.2 Station

Général

Alimentation électrique	230V \pm 10%
Dimensions (l x h x p)	387x272x128mm
Poids (net)	environ 3,6kg

Consommation électrique

En fonctionnement	< 25W
En veille	< 20W
En veille éco	< 1 W

Amplificateur

Puissance de sortie	2x7,5+15W(RMS)
Réponse en fréquence	60-20.000Hz, - 3dB
Rapport signal/bruit	72 dBA (IEC)

Haut-parleurs

Type	Système bass-reflex à 2 voies
Dimensions (l x h x p)	160 x 208 x 263 mm
Impédance	12 Ω (Ohms)

Écouteurs

Impédance	16 - 150 Ω (Ohms)
-----------	--------------------------

Sensibilité d'entrée

AUX IN	500 mV
--------	--------

Mode sans fil

Norme sans fil	802.11g, compatible avec les versions antérieures jusqu'à 802.11b
Sécurité	WEP (64 ou 128bit), WPA/WPA2 (8-63 caractères)
Gamme de fréquences	2412-2462 MHz (CH1-CH11)

Mode câblé (LAN / Ethernet)

Norme câble	802.3 / 802.3u
Vitesse	10 / 100 MBit/s
Mode	half / full duplex
Détection de recouvrement (MDIX automatique)	Oui

Syntoniseur (tuner)

Gamme FM	87,5-108 MHz
Nombre de présélections	60
Antenne/câble FM	COAX / Antenne dipôle (connecteur IEC 75W)

Lecteur HD

Gamme de fréquences	60-20.000 Hz, -3 dB
Rapport signal/bruit	72 dBA (IEC)
MPEG 1 Layer 3 (MP3-CD)	MPEG AUDIO
Débit binaire MP3-CD	32-320 kbps, VBR
Débit binaire WMA	jusqu'à 160 kbps
Fréquences d'échantillonnage	32, 44,1, 48 kHz

Lecteur USB









USB	12Mb/s, V1.1 prend en charge les (fichiers MP3, WMA et M4A)
Classe USB	MSC, MTP
Nombre maximum de plages ou titres	9999

Les caractéristiques et l'aspect extérieur peuvent être modifiés sans préavis.







17 Foire Aux Questions (FAQ)

Attention !





- Ne tentez pas de réparer vous-même le système : ceci annulerait la garantie. N'ouvrez pas le système, sous peine de choc électrique.
- Si vous constatez un défaut, vérifiez d'abord les points suivants avant de l'envoyer en réparation. Si ces conseils ne résolvent pas le problème, consultez votre détaillant ou Philips.

Problème	Solution
Pendant la première installation, la  affiche "Recherche du centre".	<ul style="list-style-type: none">• Assurez-vous d'avoir placé le  et la  côte à côte sur une surface plane et solide.• Vérifiez le branchement du  au secteur.• Si vous ajoutez une nouvelle , vérifiez que le  est en Mode installation (voir 11.1 Réglages réseau). ajouter des stations au réseau Wi-Fi du .• Désactivez tout point d'accès à proximité si vous avez des difficultés pour connecter le  et la .

Problème	Solution
<p>J'ai des interférences sur ma liaison Wi-Fi entre le C et la S.</p> <p>Le WACS7500 fonctionne dans la gamme de fréquences radio de 2,4 Ghz. De nombreux autres appareils électroménagers ou électroniques utilisent aussi cette gamme de fréquences, par exemple : micro-ondes, téléphones DECT, périphériques Bluetooth tels que casques d'écoute, souris, téléphones sans fil, imprimantes compatibles Wi-Fi, PDA (agendas électroniques). Ces appareils peuvent provoquer des interférences sur la liaison Wi-Fi entre le C et les S, avec pour conséquences des pauses durant la lecture, une réaction lente aux commandes, etc. La gravité des interférences varie selon la portée des émissions de l'appareil et la puissance des signaux Wi-Fi dans cette position.</p>	<ul style="list-style-type: none"> • Si vous écoutez de la musique, arrêtez la lecture et essayez ce qui suit : • Éloignez le C et la S d'au moins 3 mètres de ces appareils. • Utilisez les clefs WEP/WPA pour connecter le C et la S à un réseau PC sans fil existant. Pour entrer les clefs WEP/WPA, connectez le C et la S à votre PC à l'aide du Gestionnaire de périphériques audio sans fil Philips (WADM) du CD Suite PC fourni. Dans la configuration de périphérique du WADM, ouvrez le sous-menu Réseau sans fil et sélectionnez WEP ou WPA dans Type d'authentification de périphérique sans fil. • Modifiez le canal d'opération du C et de la S pour les connecter à un réseau PC sans fil existant. Pour changer les canaux, connectez le C et la S à votre PC à l'aide du Gestionnaire de périphériques audio sans fil Philips (WADM) du CD Suite PC fourni. Dans la configuration de périphérique du WADM, entrez le SSID de votre réseau sans fil et sélectionnez le mode ad hoc. Pour plus de détails, voir la section 12 Connexion à votre PC et le fichier d'aide du WADM. • Si possible, changez aussi les canaux opératoires de vos autres appareils Wi-Fi. • Orientez ces appareils dans des directions différentes afin de réduire les interférences.
<p>La station réagit quand vous utilisez la télécommande du C.</p>	<ul style="list-style-type: none"> • La télécommande du C est assez puissante pour commander plusieurs S à une certaine portée ou dans un certain angle. Placez les S dans différentes pièces ou changez leur orientation. • Utilisez la télécommande de la S ou les commandes du système.
<p>"x" clignote sur l'écran de la télécommande du C.</p>	<ul style="list-style-type: none"> • Erreur de signal. Dirigez toujours la télécommande vers le capteur IR de l'appareil que vous voulez contrôler.

Problème	Solution
L'écran de la télécommande bidirectionnelle du  reste vide même lorsque le système est allumé.	Vous avez allumé le système avec la touche  du système au lieu du bouton  de la télécommande bidirectionnelle. Appuyez sur REFRESH sur la télécommande bidirectionnelle du centre pour synchroniser son affichage.
La télécommande ne fonctionne pas correctement.	<ul style="list-style-type: none"> • Réduisez la distance entre la télécommande et le système. • Vérifiez la polarité des piles (+/- dans le compartiment des piles). • Changez les piles. • Pointez la télécommande directement vers le capteur IR.
L'écran du  reste sur un menu ou ne réagit pas pendant une période prolongée (de 2 à 5 minutes).	Essayez d'appuyer sur  pour passer en mode d'économies d'énergie. Si le problème persiste, débranchez puis rebranchez l'alimentation électrique du  .
"Pas de disque" / "Disque illisible" s'affiche.	<ul style="list-style-type: none"> • Insérez un disque approprié. • Vérifiez que le disque soit bien inséré avec la face imprimée tournée vers vous. • Attendez que la buée disparaisse sur la lentille du laser. • Changez ou nettoyez le disque (voir 1.5 Entretien). • Utilisez un CD-RW ou un CD-R finalisé.
Pas de son ou son de mauvaise qualité.	<ul style="list-style-type: none"> • Réglez le volume. • Déconnectez les écouteurs. • Désactivez MUTE.
Le disque saute des plages.	<ul style="list-style-type: none"> • Changez ou nettoyez le disque. • Désactivez SHUFFLE.
Le son saute pendant la lecture MP3/WMA.	<ul style="list-style-type: none"> • Le niveau de compression du fichier MP3/WMA est peut-être supérieur à 320 kbps. Utilisez un niveau de compression plus faible pour extraire des plages de CD. • Changez ou nettoyez le disque.

Problème	Solution
Certains fichiers du périphérique USB ne sont pas affichés.	<ul style="list-style-type: none"> • Vérifiez que le nombre de dossiers ne dépasse pas 99 ou le nombre de pages 999. • Seuls les fichiers MP3/WMA complets peuvent être trouvés et lus par le WACS7500. Vérifiez que le fichier est complètement enregistré. • Le WACS7500 ne peut pas lire les fichiers WMA protégés par DRM.
Mauvaise réception radio.	<ul style="list-style-type: none"> • Si le signal est trop faible, ajustez l'antenne ou utilisez une antenne extérieure pour une meilleure réception. • Augmentez la distance entre le système et la TV ou le magnétoscope.
Il y a des interférences sur la réception radio quand mon C ou ma S sont proches de mon PC. (De telles interférences se produisent sur la plupart des appareils à tuner intégré).	<ul style="list-style-type: none"> • Installez l'antenne FM filaire fournie pour une meilleure réception. • Éloignez le C ou la S d'au moins 1 mètre de votre PC.
Comment monter la S au mur ?	Utilisez le kit de montage mural fourni pour la station. Nous vous recommandons de faire appel à un spécialiste pour monter le support au mur avant d'installer la station. Pour plus de détails, reportez-vous à l'annexe : Montage mural de la station (S) .
Certaines fonctions du WADM ne peuvent être utilisées.	Votre anti-virus affecte peut-être le fonctionnement du WADM. Désactivez temporairement votre anti-virus.
J'ai modifié les labels ID3 dans le WADM mais l'écran n'affiche pas les labels ID3 modifiés. Que faire ?	<ul style="list-style-type: none"> • Allez à Fichier > Rafraîchir contenu pour rafraîchir le WADM. • Redémarrez le WADM.
La sauvegarde ne fonctionne plus.	Le fichier de sauvegarde précédent a été supprimé en utilisant l'Explorateur Windows. Ne supprimez pas le fichier de cette manière. Si vous voulez supprimer le fichier de sauvegarde, utilisez le WADM. Si le fichier de sauvegarde est accidentellement supprimé, cherchez le fichier YOURMAC.inx avec l'Explorateur Windows et supprimez-le. Vous ne pourrez faire de sauvegardes qu'après avoir effectué cette opération.

Problème	Solution
<p>J'ai un problème pour installer le WADM, ou pour lancer le WADM après installation.</p>	<ul style="list-style-type: none"> • Assurez-vous que votre système d'exploitation soit bien Windows 2000 avec Service Pack 4 ou plus récent, ou bien Windows XP. • Assurez-vous que votre PC n'ait pas de virus. • Assurez-vous que le Lecteur Microsoft Windows Media Microsoft soit bien installé sur votre PC.
<p>La mise à niveau sans fil de la  a échoué.</p>	<p>Mettez le  à niveau via un câble Ethernet (non fourni) en procédant comme suit :</p> <ol style="list-style-type: none"> 1 Connectez le  à votre PC à l'aide d'un câble Ethernet (non fourni) et allumez le satellite. 2 Télécharger le fichier de mise à niveau pour la . 3 Démarrez le WADM et cliquez sur Mise à niveau du firmware. 4 Suivez les instructions à l'écran pour terminer la mise à niveau.

Problème	Solution
<p>J'ai effectué toutes les opérations décrites dans le guide de connexion à un PC pour connecter mon WACS7500 à mon réseau domestique sans fil, mais le C et la S ne sont pas connectés entre eux.</p>	<ul style="list-style-type: none"> • Sur le C, allez à Menu > Informations > Sans fil > État. Vérifiez que le mode du C a été changé de ad hoc à infrastructure. Vérifiez aussi que le SSID, les clefs WEP/WPA correspondent à la configuration de votre réseau. Faites de même sur la S. • Si le nom du SSID de votre routeur est trop général, essayez de le changer pour un nom plus exclusif ; il est possible que vos voisins utilisent un routeur ayant le même SSID. • Le WACS7500 accepte simultanément une connexion sans fil et une connexion câblée. Il est possible que l'adresse IP sans fil et l'adresse IP câblée soient sur le même sous-réseau, ce qui crée un conflit au niveau du WACS7500. Essayez de changer la gamme DHCP de votre routeur sans fil de sorte que l'adresse IP reçue par le WACS7500 soit sur un sous-réseau différent de celui de l'adresse IP câblée. • Il est possible que vous ayez oublié de configurer les paramètres du réseau sans fil sur la S. Si c'est le cas, reportez-vous à la section 12 Connexion à un PC, pour la connexion de la S au réseau. • Essayez de changer le canal de votre réseau domestique sur le routeur. • Essayez d'utiliser la clef WPA au lieu de la clef WEP sur votre routeur. Si vous utilisez la clef WEP comme clef de chiffage, mettez les 4 clefs à la même valeur. • Si votre routeur sans fil dispose d'un mode Turbo, assurez-vous que ce mode soit désactivé.
<p>Le message “Vérifiez la configuration Internet pour la base de données CD en ligne” s’affiche, mais je suis sûr que le WACS7500 est connecté à l’Internet via mon réseau domestique sans fil.</p>	<ul style="list-style-type: none"> • Allez à Menu > Réseau > Internet pour vérifier la bonne configuration de votre serveur DNS. Si votre réseau domestique sans fil se connecte à l’Internet via un serveur “proxy”, assurez-vous que ce dernier soit correctement configuré. • Il est possible que vous soyez déjà connecté au service Gracernote® en ligne, mais votre CD n’est pas dans leur base de données.

18 Annexe

18.1 Montage mural de la station (**S**)

Important !

- Les instructions de montage mural sont uniquement destinées à un personnel qualifié.
- Demandez l'aide d'un spécialiste pour effectuer ce montage, qui comprend le perçage de trous, la fixation du support et le montage de la **S** sur le support.

Montez la **S** au mur et posez le **C**.

18.1.1 Contenu du kit de montage

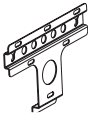

1 support de montage pour la **S**



2 vis

18.1.2 Vous avez aussi besoin de

- Vis et ancrages muraux adaptés à chaque orifice du support de montage fourni.
- Perceuse électrique
- Tournevis

18.1.3 Préparation

Essayez les connexions du panneau arrière et les connexions Wi-Fi entre le **C** et la **S** pour trouver les emplacements appropriés pour l'installation / le montage (voir **3 Installation**).

Important !

Pour éviter tout risque de blessures ou de dommages à la propriété ainsi qu'au produit :

- Vérifiez qu'il n'y ait pas de canalisations de gaz ou d'eau, ou de câbles électriques, etc. avant de percer votre mur.
- Choisissez des vis capables de supporter le poids de la station.
- Munissez-vous d'une perceuse et d'un forêt adaptés au type de mur à percer.
- Prenez toutes les précautions supplémentaires nécessaires à ce type d'opération.

18.1.4 Montage de la station

Vous pouvez monter la station au mur grâce au support fourni.

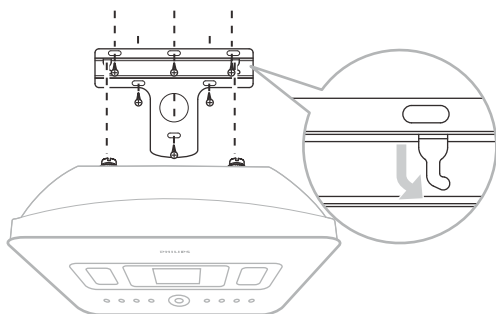

- 1 Positionnez le support à l'endroit du mur choisi pour le montage. Marquez la position des trous à l'aide d'un crayon.
- 2 Percez les trous.
- 3 Fixez le support au mur à l'aide des vis (non fournies) et des ancrages muraux (non fournis) adaptés aux orifices du support de montage mural.
- 4 Utilisez un tournevis et installez les vis fournies sur la **S**.
- 5 Accrochez / montez la **S** en place comme montré.



Contrat de licence d'utilisateur

L'UTILISATION DE CE PRODUIT IMPLIQUE L'ACCEPTATION DES CONDITIONS CI-DESSOUS

Conditions d'utilisation de Gracenote® MusicID®

Cet appareil contient un logiciel fourni par Gracenote, Inc. d'Emeryville, Californie ("Gracenote"). Le logiciel de Gracenote ("Logiciel Gracenote") permet à cette application d'identifier des disques en ligne et d'obtenir des informations concernant la musique, y compris le nom, l'artiste, la plage et des informations sur le titre ("Données Gracenote") à partir de serveurs en ligne ("Serveurs Gracenote") ainsi que d'exécuter d'autres fonctions. Vous ne pouvez utiliser les Données Gracenote que pour les fonctions de cet appareil destinées à l'utilisateur.

Vous acceptez de n'utiliser les Données Gracenote, le Logiciel Gracenote et les Serveurs Gracenote que pour un usage personnel et non commercial. Vous acceptez de ne pas assigner, copier, transférer ou transmettre le Logiciel Gracenote ou toutes autres Données Gracenote à des tiers. VOUS ACCEPTEZ DE NE PAS UTILISER OU EXPLOITER LES DONNÉES GRACENOTE, LE LOGICIEL GRACENOTE OU LES SERVEURS GRACENOTE À TOUTES AUTRES FINS QUE CELLES EXPLICITEMENT PERMISES ICI.

Vous acceptez que votre licence non exclusive d'utilisation des Données Gracenote, du Logiciel Gracenote et des Serveurs Gracenote sera révoquée si vous ne respectez pas ces restrictions. Si votre licence se termine, vous acceptez de cesser toute utilisation des Données Gracenote, de Logiciel Gracenote et des Serveurs Gracenote. Gracenote se réserve tous les droits aux Données Gracenote, au Logiciel Gracenote et aux Serveurs Gracenote y compris tous les droits de propriété. Gracenote ne sera en aucune circonstance responsable de vous rémunérer pour de quelconques informations que vous lui fourniriez. Vous acceptez que Gracenote Inc. puisse directement et en son propre nom faire valoir ses droits à votre rencontre en vertu des termes de ce contrat.

Le service Gracenote MusicID utilise un identifiant unique pour suivre les requêtes à des fins statistiques. Le but d'un identifiant numérique aléatoire est de permettre au service Gracenote MusicID de comptabiliser les requêtes sans avoir aucune information vous concernant. Pour plus d'informations, visitez la page Web de la politique de respect de la vie privée de Gracenote pour le service Gracenote MusicID.

Le Logiciel Gracenote et chaque élément des Données Gracenote vous sont licenciés "EN L'ÉTAT". Gracenote ne fait aucune représentation ou garantie, explicite ou implicite, concernant l'exactitude des Données Gracenote provenant des Serveurs Gracenote. Gracenote se réserve le droit de supprimer des données des Serveurs Gracenote ou de changer les catégories de données à son entière discrétion. Aucune garantie que le Logiciel Gracenote ou les Serveurs Gracenote sont sans erreurs n'est faite, ni que le Logiciel Gracenote ou les Serveurs Gracenote fonctionneront sans interruption. Gracenote n'est en aucun cas contraint de vous fournir de nouveaux types de données améliorés ou additionnels ou des catégories que Gracenote pourrait fournir dans le futur, et demeure libre d'interrompre son service en ligne à tout moment.

GRACENOTE DÉCLINE TOUTES GARANTIES EXPLICITES OU IMPLICITES, INCLUANT MAIS NON LIMITÉES AUX GARANTIES IMPLICITES DE QUALITÉ MARCHANDE, APTITUDE À UN BUT PARTICULIER, TITRE ET NON CONTREFAÇON. GRACENOTE NE GARANTIT PAS LES RÉSULTATS QUE VOUS OBTIENDREZ SUITE À VOTRE UTILISATION DU LOGICIEL GRACENOTE OU D'UN QUELCONQUE SERVEUR GRACENOTE. GRACENOTE NE POURRA EN AUCUN CAS ÊTRE TENU RESPONSABLE DE DOMMAGES CONSÉQUENTIELS OU INCIDENTAUX NI DE PERTES DE BÉNÉFICES OU REVENUS.

Informations de contact

Argentine	(54-11) 4544-2047
Australie	1300 363 391
Autriche	0810 000 205
Belgique	78250145
Biélorussie	882000110068
Bésil	0800 701 02 03 (sauf Sao Paulo)(11) 2121-0203 (Sao Paulo uniquement)
Bulgarie	8001154424
Canada	1-888-744-5477
Chili	600 744 5477 (600-PHILIPS)
Chine	4008 800 008
Colombie	01 800 700 7445
Croatie	800222778
République tchèque	800142840
Danemark	35258759
Estonie	8000100288
Finlande	923113415
France	805025510
Allemagne	8000007520
Grèce	80031221280
Hong Kong	852-2619 9663
Hongrie	680018189
Inde	1860-180-1111
Irlande	16011777
Israël	9600900-09
Italie	800088774
Japon	0570-07-6666
Corée	080-600-6600
Lettonie	80002794
Luxembourg	4066615644
Malaisie	1800 880 180
Mexique	01 800 504 6200
Pays-Bas	8000230076
Nouvelle-Zélande	0800 658 224

Norvège	22708111
Pakistan	051 580 902-3
Pérou	0800 00100
Philippines	(63 2) 667 9000
Pologne	8003111318
Portugal	800780903
Roumanie	800894910
Fédération russe	(495)961-1111 (tarif local)8-800-200-0880 (téléphone portable - gratuit)
Singapour	65 6882 3999
Slovaquie	800004537
Afrique du Sud	(011) 471-5194
Espagne	900800655
Suède	857929100
Suisse	844800544
Taiwan	0800 231 099
Thaïlande	66 2 652 8652
Turquie	0800 261 3302
Ukraine	8-800-500-69-70
Royaume-Uni	8003316015
États-Unis	1-888-744-5477
Uruguay	(598-2) 619 6666
Venezuela	0800 100 4888



Les caractéristiques sont susceptibles d'être modifiées sans avis préalable.
Les marques commerciales citées sont la propriété de
Koninklijke Philips Electronics N.V. ou de leurs détenteurs respectifs.
© 2009 Koninklijke Philips Electronics N.V.
Tous droits réservés.
www.philips.com



Imprimé en Chine
WACS7500_00_UM_V2.2
wk10431