

Көмектесу үшін әрдайым осындамын

Өнімді мына жерде тіркеп, оған қолдау алыңыз:

www.philips.com/welcome

ORT7500

Сұрағыңыз
бар ма? Philips
компаниясына
хабарласыңыз



Қолданушының нұсқасы

PHILIPS

Мазмұндар кестесі

1 Қауіпсіздік	2
Біріккен Корольдіктегі пайдаланушылар үшін маңызды ескертпелер.	3

2 DAB+радио	4
Кіріспе	4
Қораптың құрамы	4
Өнімге шолу	5

3 Жұмысты бастау	6
Қуатты қосу	6
Қосу	6
Сағатты орнату	7

4 FM радио станцияларын тыңдау	7
Радиостанцияны автоматты түрде іздеу	7
Радио стансаларды автоматты түрде сақтау	7
Радио станцияларды қолмен бағдарламалау	8
RDS ақпаратын көрсету	8
FM параметрлерін реттеу	9

5 DAB радиостанцияларын тыңдау	10
Бірінші рет пайдаланғанда	10
Радио стансаларды бағдарламаға енгізу	11
DAB ақпаратын көрсету	11
DAB мәзірлерін пайдалану	11

6 Жүйелік мәзірлерді пайдалану	13
Орнатылған бағдарламалық жасақтама нұсқасын тексеру	13
Өнімді ысыру	13
Бағдарламалық жасақтаманы жаңарту	14

7 Сыртқы құрылғыны тыңдау	14
----------------------------------	----

8 Дыбысты Bluetooth функциясы арқылы ойнату	15
----------------------------------------------------	----

9 Құрылғыларды зарядтау	16
--------------------------------	----

10 Дыбыс деңгейін реттеу	16
---------------------------------	----

11 Өнім туралы ақпарат	17
Жалпы ақпарат	17
Теңшегіш	17
Күшейткіш	17
Динамиктер	17
Bluetooth	17

12 Ақаулықтарды жою	18
Жалпы ақпарат	18
Bluetooth қосылымы туралы	18

13 Ескерту	19
Сәйкестік	19
Қоршаған ортаны күту	20
Өнімде көрсетілген тауар белгісі	20
Авторлық құқықтары	20

1 Қауіпсіздік

Өнімді қолданар алдында барлық нұсқауларды оқып, түсініп алған жөн. Нұсқауларды орындау қателігінен ақаулық туындаса, кепілдік қолданылмайды.

Электр тоғының соғу немесе өрт шығу қаупі бар!

- Өнімге немесе оның қосалқы құралдарына жаңбыр немесе су тимеуі керек. Өнімнің жанына ваза сияқты сұйықтық құйылған ыдыстарды қоймаңыз. Өнімге сұйықтықтар төгіліп кетсе, оны дереу розеткадан ажыратыңыз. Өнімді пайдалану алдында тексеріп алу үшін, Philips компаниясының тұтынушыларға қызмет көрсету орталығына хабарласыңыз.
- Өнімді және қосалқы құралдарды оттың немесе басқа қызу көздерінің жанына, соның ішінде тікелей күн сәулесіне қоймаңыз.
- Өнімнің желдеткіш тесіктеріне немесе басқа саңылауларына ештеңе салмаңыз.
- Желі істікшесі немесе құралды жалғаушы ажырату құрылғысы ретінде қолданылғанда ажырату құрылғысы жұмыс істеуге дайын күйінде қалады.
- Найзағайлы бораннан бұрын өнімді розеткадан ажыратып қойыңыз.
- Электр шнурын ажыратқанда, ешқашан кабелінен емес, әрдайым ашасынан тартып суырыңыз.
- Өнімнің сыртқы қабатын алуға болмайды.

Қысқа жүйе немесе өрт қаупі!

- Өнімді қуат көзіне жалғамай тұрып, электр кернеуі өнімнің артында жазылған мәнге сәйкес келетінін тексеріңіз. Егер кернеу басқа болса, өнімді розеткаға қосушы болмаңыз.
- Өнімге ешқашан жаңбырдың, күн сәулесінің немесе артық қызудың әсерін тигізбеңіз.

- Қуат розеткасына қатты күш салмаңыз. Бос тағылған қуат розеткасы күйге немесе өртке себеп болуы мүмкін.

Жарақаттану немесе өнімге зақым келу қаупі бар!

- Өнімге сұйықтық тамшыламауы немесе шашырамауы тиіс!
- Өнімнің үстіне қандай да бір қауіп көздерін (мысалы, сұйықтық толтырылған заттар, жағылған шырақтар) қоймаңыз.
- Өнімді немесе басқа заттарды қуат сымдарының немесе электр жабдықтарының үстіне қоймаңыз.
- Өнім 5 °C градустан төмен температурада тасымалданған болса, оны қаптамасынан шығарыңыз да, розеткаға жалғамай тұрып, бөлме температурасына дейін жылынуын күтіңіз.
- Тек өндіруші көрсеткен қосымша/қосалқы құралдарды қолданыңыз.

Қатты қызып кету қаупі бар!

- Бұл өнімді тар жерде орнатуға болмайды. Желдетілуі үшін, өнімнің айналасында міндетті түрде кемінде 10 сантиметр орын қалдырыңыз.
- Өнімдегі желдеткіш тесіктердің перделермен немесе басқа заттармен жабылып қалмауын қадағалаңыз.



Ескертпе

- Түр тақтасы өнімнің артқы жағында орналасқан.

Біріккен Корольдіктегі пайдаланушылар үшін маңызды ескертпелер.

құқықтар актісін және 1958 бен 1972 жылдар арасындағы Орындаушыларды қорғау актісін қараңыз.

Енгізу сақтандырғышы

Бұл ақпарат тек Ұлыбританияға арналған штепсельдік ұшы бар өнімдерге қатысты.

Бұл өнімде мақұлданған үлгідегі штепсельдік ұш бар. Сақтандырғышты ауыстырған жағдайда, онда төмендегілер болуы керек:

- штепсельдік ұшта көрсетілген мәндер;
- BS 1362 мақұлдауы; және
- ASTA мақұлдау белгісі.

Пайдаланылатын сақтандырғыш түрі сенімді болмаса, дилеріңізге хабарласыңыз.

Ескерту: ЭМӨ директивасына сәйкес (2004/108/ЕС), штепсельдік ұшты қуат сымынан ажыратпаңыз.

Штепсельдік ұшты қосу жолы

Қуат сымындағы сымдар келесі түстермен боялған: көк = бейтарап (N), қоңыр = жанды (L).

Түстер штепсельдік ұштағы түстерге сәйкес келмесе, штепсельдік ұштағы ұштарды келесі түрде анықтаңыз:

- 1 Көк сымды N деп таңбаланған немесе қара түспен боялған ұшына жалғаңыз.
- 2 Қоңыр сымды L деп таңбаланған немесе қызыл түсті сымға жалғаңыз.
- 3 Ешбір сымды E (немесе e) деп таңбаланған немесе жасыл түске боялған (немесе жасыл және сары) штепсельдік ұштағы жерге тұйықтау қысқышына жалғамаңыз.

Штепсельдік ұштың қақпағын салмас бұрын, сым ұстатқышының кабельдегі сымдар бойына ғана емес, кабель бойына қыстырылғанын тексеріңіз.

ҚК шеңберіндегі авторлық құқық

Материалды жазу және ойнату келісімді талап етуі мүмкін. 1956 жылғы авторлық

2 DAB+радио

Сатып алғаныңыз құтты болсын және Philips компаниясына қош келдіңіз! Philips ұсынатын қолдауды толық пайдалану үшін өнімді келесі торапта тіркеңіз: www.philips.com/welcome.

Сатып алғаныңыз құтты болсын және Philips компаниясына қош келдіңіз! Philips ұсынатын қолдауды толық пайдалану үшін өнімді www.philips.com/welcome торабында тіркеңіз.

Кіріспе

Осы өніммен мына әрекеттерді орындауға болады:

- FM радиостанцияларын тыңдау (RDS қолдау көрсетіледі),
- DAB радиостанцияларын тыңдау,
- **AUDIO-IN** ұяшығы арқылы сыртқы құрылғыдан дыбысты тыңдау,
- Bluetooth қосылымы арқылы сыртқы құрылғыдан дыбысты тыңдау.

Қораптың құрамы

Қораптың ішіндегілерді тексеріп анықтаңыз:

- ① Сандық радио
- ② Пайдаланушы нұсқаулығы
- ③ Кабельдегі дыбыс
- ④ АС қуат сымы
- ⑤ ҚК қуат сымы

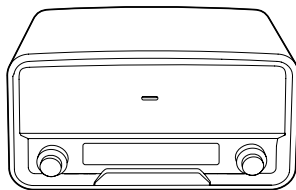

Өнімге шолу

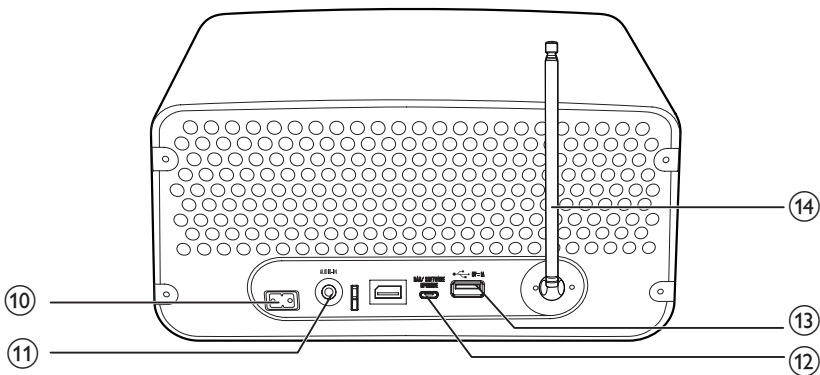
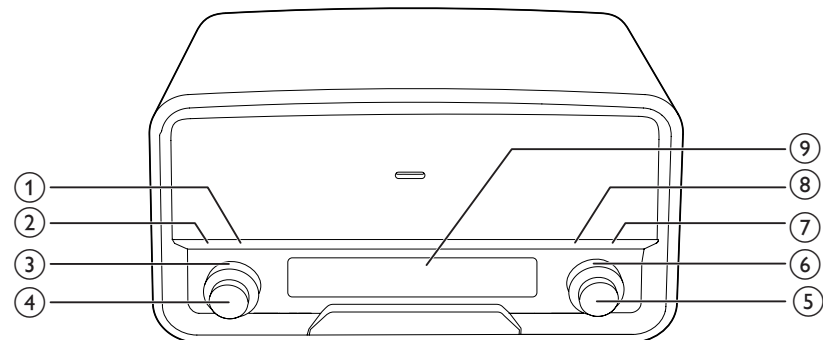

① INFO

- Қол жетімді ақпаратты көрсету үшін қайталап басыңыз.

② SCAN

- Келесі күшті FM радиостанциясын іздеуді белсендіру үшін басыңыз.
- FM радиостанцияларын автоматты түрде іздеу және сақтауды белсендіру үшін басып тұрыңыз.

③ SOURCE

- Көзді таңдау үшін бұрыңыз.
- Жүйені күту режимінен қалыпты режимге ауыстыру үшін бұрыңыз.

④ POWER VOLUME

- Жүйені күту режимі және қалыпты режим арасында ауыстыру үшін басыңыз.
- Дыбыс деңгейін реттеу үшін бұрыңыз.

⑤ SELECT

- FM режимінде радиостанцияны қолмен реттеу үшін бұрыңыз.
- FM немесе DAB мәзірлерінде ауыстырып қосу үшін бұрыңыз.
- FM немесе DAB мәзірлерінде төменірек деңгейлі мәзірлерге кіру немесе опцияны растау үшін басыңыз.

- ⑥ **PRESET**
 - Алдын ала орнатылған радиостанцияны таңдау үшін бұрыңыз.
- ⑦ **PROGRAM**
 - Радиостанцияларды бағдарламалауды белсендіру үшін басыңыз.
- ⑧ **MENU**
 - FM немесе DAB мәзірлеріне кіру немесе олардан шығу үшін басыңыз.
- ⑨ **Сұйық кристалды дисплей экраны**
- ⑩ **AC MAIN~**
 - АТ қуат сымына қосылыңыз.
- ⑪ **AUDIO IN**
 - Дыбыс кірісі кабелі арқылы сыртқы құрылғыға қосылыңыз.
- ⑫ **DAB SOFTWARE**
 - Микробағдарламаны жаңартуға арналған ұяшық
- ⑬ 
 - USB ұяшығы, тек құрылғыны зарядтаңыз
- ⑭ **Антенна**

3 Жұмысты бастау

Әрдайым осы тараудағы нұсқауларды реті бойынша орындаңыз.

Қуатты қосу

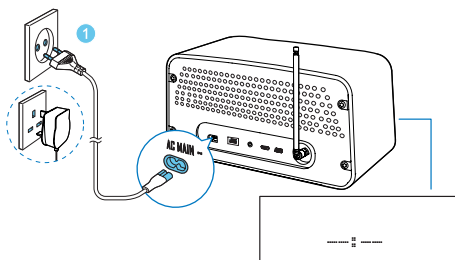









АТ қуат сымын **AC MAIN~** ұяшығына, содан кейін розеткаға жалғаңыз.

Қосу

POWER VOLUME тұтқасын басыңыз немесе **SOURCE** тұтқасын бұрыңыз.

- ↳ Өнім соңғы таңдалған көзге ауысады.
- Өнімді күту режиміне ауыстыру үшін **POWER VOLUME** тұтқасын қайтадан басыңыз.

Сағатты орнату

- 1 Күту режимінде  түймесін 2 секунд бойы басып тұрыңыз.
↳ **12–Hour** (12 сағаттық уақыт пішімі) немесе **24–Hour** (24 сағаттық уақыт пішімі) жыпылықтайды.
- 2 Уақыт пішімін таңдау үшін  тұтқасын бұрыңыз, содан кейін рестау үшін  түймесін басыңыз.
↳ Сағат цифрлары жыпылықтайды.
- 3 Сағатты орнату үшін  тұтқасын басыңыз да, растау үшін  тұтқасын басыңыз.
↳ Минут цифрлары жыпылықтайды.
- 4 Минутты орнату үшін  тұтқасын бұрыңыз.
- 5 Растау үшін  тұтқасын басыңыз.
- 6 DAB сағатын синхрондау қажеттілігін таңдау үшін  тұтқасын бұрыңыз, содан кейін растау үшін  тұтқасын басыңыз.

Радиостанцияны автоматты түрде іздеу

Автоматты іздеуді белсендіру үшін **SCAN** түймесін басыңыз.



87.50MHz
Scanning...

- ↳ Күшті радиостанция анықталғаннан кейін іздеу тоқтайды және радиостанция таратылады.

4 FM радио станцияларын тыңдау

- 1 Өнімді FM режиміне ауыстыру үшін **SOURCE** тұтқасын бұрыңыз.
- 2 Радиостанцияларды автоматты түрде немесе қолмен іздеу.

Ескертпе

- Оңтайлы қабылдау үшін антеннаны толығымен ұзартыңыз және оның орнын реттеңіз.
- Ең көбі 30 FM радио станциясын сақтауға болады.

Радиостанцияны автоматты түрде іздеу

Автоматты іздеуді белсендіру үшін **SCAN** түймесін басыңыз.



87.50MHz
Scanning...

- ↳ Күшті радиостанция анықталғаннан кейін іздеу тоқтайды және радиостанция таратылады.

Радио стансаларды автоматты түрде сақтау

Автоматты іздеуді белсендіру үшін **SCAN** түймесін басып тұрыңыз.

- ↳ Іздеу аяқталғаннан кейін бірінші сақталған радиостанция таратылады.

- Сақталған радиостанцияны реттеу үшін **PRESET** тұтқасын сол радиостанцияның жиілігі көрсетілгенше бұрыңыз.

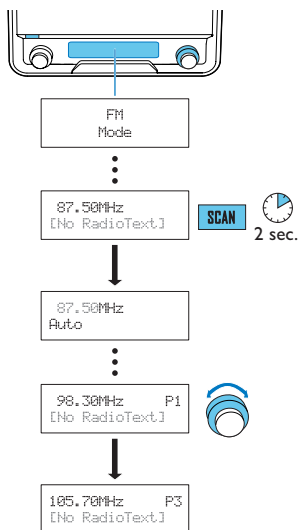

Радио станцияларды қолмен бағдарламалау

- 1 Радио станцияға реттеу.
 - 2 Бағдарламалауды белсендіру үшін **PROGRAM** түймесін басыңыз.
 - 3 Алдын ала орнатылған реттік нөмірді таңдау үшін **SELECT** тұтқасын бұрыңыз.
 - 4 Растау үшін **SELECT** тұтқасын басыңыз.
↳ Радиостанция таңдалған реттік нөмірмен сақталады.
 - 5 Қосымша радиостанцияларды бағдарламалау үшін 1-4 қадамдарын қайталаңыз.
- Алдын ала орнатылған радиостанцияға реттеу үшін соның жиілігі көрсетілгенше **PRESET** тұтқасын бұрыңыз.

Ескертпе

- Радиостанцияны басқа радиостанцияның реттік нөмірімен сақтасаңыз, алдыңғысы жойылады.

RDS ақпаратын көрсету

Радио деректер жүйесі (RDS) — FM станцияларына қосымша ақпарат көрсетуге мүмкіндік беретін қызмет. RDS сигналдарын тарататын FM радиостанциясына реттесеңіз, станцияның атауы көрсетіледі.

- 1 RDS стансасына баптаңыз.
- 2 Төмендегі ақпаратта (қол жетімді болса) жылжу үшін **INFO** түймесін қайталап басыңыз:
 - Радио мәтіні
 - Бағдарлама түрі, мысалы, **[NEWS]** (жаңалықтар), **[SPORT]** (спорт), **[POP M]** (поп музыка)...
 - Бағдарлама қызметі
 - Моно/Стерео
 - Уақыт
 - Күн

RDS бағдарлама түрлері

Бағдарлама түрі	Сипаттама	Бағдарлама т	Сипаттама
NEWS	Жаңалықтар қызметтері	FINANCE	Қаржы
AFFAIRS	Саясат және ағымдағы істер	CHILDREN	Балалардың бағдарламалары
INFO	Арнайы ақпарат бағдарламалары	SOCIAL	Әлеуметтік
SPORT	Спорт	RELIGION	Дін
EDUCATE	Білім және кеңейтілген оқыту	PHONE IN	Телефон кірісі
DRAMA	Радио пьесалары және әдебиеті	TRAVEL	Сапар шегу
CULTURE	Мәдениет, дін және қоғам	LEISURE	бос уақыт
SCIENCE	Ғылым	JAZZ	Джаз музыкасы
VARIED	Ойын-сауық бағдарламалары	COUNTRY	Кантри музыкасы
POP M	Поп музыка	NATION M	Ұлттық музыка
ROCK M	Рок музыкасы	OLDIES	Ескі музыка
MOR M	Жеңіл музыка	FOLK M	Халықтық музыка
LIGHT M	Жеңіл классикалық музыка	DOCUMENT	Деректік
CLASSICS	Классикалық музыка	TEST	Дабылды тексеру
OTHER M	Басқа музыка бағдарламалары	ALARM	Дабыл
WEATHER	Ауа райы		

FM параметрлерін реттеу

- 1 FM режимінде FM мәзірлеріне қатынасу үшін **MENU** түймесін басыңыз.
- 2 Мәзірлерді шарлау үшін **FM** тұтқасын бұрыңыз.

Іздеу параметрі

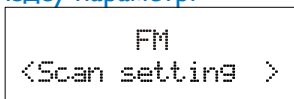



- 1 Ішкі мәзірлерге қатынасу үшін **FM** тұтқасын басыңыз.
- 2 Опцияны таңдау үшін **FM** тұтқасын басыңыз.
 - **Strong station** : тек күшті станцияларды іздеу.
 - **All stations** : станцияның сигнал күші күшті немесе әлсіз болсын, барлық станцияларды іздеу.

- 3 Опцияны растау үшін  тұтқасын басыңыз.

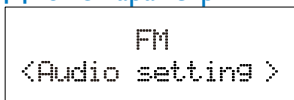

Дыбыс параметрі

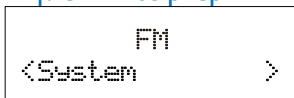

- 1 Ішкі мәзірлерге қатынасу үшін  тұтқасын басыңыз.
- 2 Опцияны таңдау үшін  тұтқасын басыңыз.
 - **Stereo allowed**: станция әлсіз стерео дыбыс сигналдарын таратса да, стерео шығысқа рұқсат ету.
 - **Forced mono**: тіпті станция күшті стерео дыбыс сигналдарын таратса да, стерео сигналдарды монофондық шығысқа түрлендіру.
- 3 Опцияны растау үшін  тұтқасын басыңыз.

Жүйелік мәзірлер







- 1 Жүйелік мәзірлерге қатынасу үшін  тұтқасын басыңыз.
- 2 Ішкі мәзірді таңдау үшін  тұтқасын бұрыңыз.
 - Мәліметтер алу үшін «**Жүйелік мәзірлерді пайдалану**» бөлімін қараныз.

5 DAB радиостанцияларын тыңдау

Ескертпе

- Оңтайлы қабылдау үшін антеннаны толығымен ұзартыңыз және оның орнын реттеңіз.
- Ең көбі 30 DAB радио стансасын бағдарламалауға болады.
- Сіздің аймақтағы тиісті DAB радио жиіліктерін білу үшін жергілікті ритейлерге хабарласыңыз немесе www.WorldDAB.org сайтына өтіңіз.

Бірінші рет пайдаланғанда

- 1 Өнімді DAB режиміне ауыстыру үшін **SOURCE** тұтқасын бұрыңыз.
- 2  тұтқасын [**Full scan (Толық іздеу)**] мәзірі көрсетілгенше бұрыңыз.
- 3 Автоматты іздеуді белсендіру үшін  тұтқасын басыңыз.
 - ↳ Бұл өнім жеткілікті сигнал күші бар радиостанцияларды автоматты түрде сақтайды.
 - ↳ Іздеу аяқталғаннан кейін бірінші сақталған радиостанция автоматты түрде таратылады.
- 4 Станцияны таңдау үшін  тұтқасын бұрыңыз, содан кейін тыңдауды бастау үшін  тұтқасын басыңыз.



Кеңес



- Сақталған станциялардың тізімін жаңарту үшін қайтадан іздеуге болады («**DAB мәзірлерін пайдалану**» > «**Станцияларды қайта іздеу**» бөлімін қараңыз).
- Станцияны қолмен реттеуге болады («**DAB мәзірлерін пайдалану**» > «**Станцияны қолмен реттеу**»).

Арнайы таңбалар туралы

Станция атауының алдында кейбір таңбалар көрсетілуі мүмкін.

- **H**: станция 10 таңдаулы станцияның біреуі болып табылады.
- **?**: станция қол жетімді емес немесе белсенді емес.
- **>>**: станция — қосымша қызметі бар негізгі станция.
- **<<**: станция — қосымша станция.

Радио стансаларды бағдарламаға енгізу

- 1 DAB радиостанциясына реттеңіз.
 - 2 Бағдарламалауды белсендіру үшін **PROGRAM** түймесін басыңыз.
 - 3 Алдын ала орнатылған реттік нөмірді таңдау үшін  тұтқасын бұрыңыз.
 - 4 Растау үшін  тұтқасын басыңыз.
↳ Радиостанция таңдалған реттік нөмірмен сақталады.
 - 5 Қосымша радиостанцияларды бағдарламалау үшін 1-4 қадамдарын қайталаңыз.
- Алдын ала орнатылған радиостанцияға реттеу үшін соның жиілігі көрсетілгенше **PRESET** тұтқасын бұрыңыз.



Ескертпе

- Радиостанцияны басқа радиостанцияның реттік нөмірімен сақтасаңыз, алдыңғысы жойылады.

DAB ақпаратын көрсету

DAB таратылымының дисплейінде бірінші жол станцияның атауын көрсетеді және екінші жол ағымдағы станция үшін қызмет туралы ақпаратты көрсетеді.

Төмендегі ақпаратта (қол жетімді болса) жылжу үшін **INFO** түймесін қайталап басыңыз:

- Динамикалық белгі сегменті (DLS)
- Сигналдың күші
- Бағдарлама түрі (PTY)
- Топтың атауы
- Жиілік
- Сигнал қатесінің жиілігі
- Бит жылдамдығының кодегі
- Уақыт
- Күн



DAB мәзірлерін пайдалану

- 1 DAB режимінде DAB мәзірлеріне қатынасу үшін **MENU** түймесін басыңыз.
- 2 Мәзірлерді шарлау үшін  тұтқасын бұрыңыз.

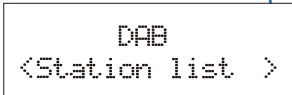
Сақталған станцияға реттеу





- 1 Сақталған станциялардың тізіміне қатынасу үшін  тұтқасын басыңыз.
 - Егер DAB станциясы сақталмаған болса, өнім автоматты іздеуді бастайды.

- 2 Станцияны таңдау үшін  тұтқасын бұрыңыз.
- 3 Тыңдауды бастау үшін  тұтқасын басыңыз.

Станцияларды қайтадан іздеу

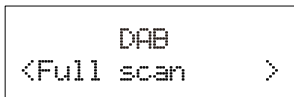
Толық іздеу DAB радиостанцияларын кең ауқымды іздеуді орындау үшін пайдаланылады.





Қол жетімді DAB станцияларын іздеуді бастау үшін  тұтқасын басыңыз.

- ↳ Іздеу аяқталғаннан кейін бірінші анықталған станция таратылады.

Станцияны қолмен реттеу

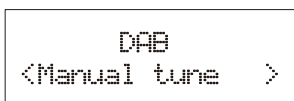
Бұл мүмкіндік көмегімен белгілі бір арнаға/жиілікке қолмен реттеуге болады. Жақсырақ радио қабылдау үшін антеннаның бағытына қоса, оңтайлы қабылдауды осы мүмкіндік көмегімен де алуға болады.



- 1 Станциялар тізіміне қатынасу үшін  тұтқасын басыңыз.
- 2 5A және 13F арасындағы станцияны таңдау үшін  тұтқасын бұрыңыз.





- 3 Опцияны растау үшін  тұтқасын басыңыз.

DRC (динамикалық ауқымды басқару)

DRC радиостанциялар арасындағы динамикалық ауқымдағы айырмашылықтар үшін түзетілім дәрежесін қосады немесе жояды.





- 1 Ішкі мәзірлерге қатынасу үшін  тұтқасын басыңыз.
- 2 Опцияны таңдау үшін  тұтқасын басыңыз. (Опция артындағы жұлдызша ағымдағы параметрді көрсетеді.)
 - DRC off : түзетілім қолданылмайды.
 - DRC low : орташа түзетілім қолданылады.
 - DRC high : ең үлкен түзетілім қолданылады.
- 3 Опцияны растау үшін  тұтқасын басыңыз.

Жарамсыз станцияларды жою

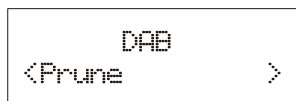
Бұл опция белсенді станцияларды көрсетеді және тізімде бар, бірақ сіздің аймақта қызмет көрсетпейтін барлық станцияларды жояды. Жарамсыз станцияның станция атауының алдында сұрақ белгісі (?) көрсетіледі.



- 1 Ішкі мәзірлерге қатынасу үшін  тұтқасын басыңыз.
- 2 Опцияны таңдау үшін  тұтқасын басыңыз.
 - <No> : алдыңғы мәзірге оралу.
 - <Yes> : станциялар тізімінен жарамсыз станцияларды жою.

- 3 Опцияны растау үшін **SELECT** тұтқасын басыңыз.

Жүйелік мәзірлер

```
DAB
<System >
```

- 1 Жүйелік мәзірлерге қатынасу үшін **SELECT** тұтқасын басыңыз.
 - 2 Ішкі мәзірді таңдау үшін **SELECT** тұтқасын бұрыңыз.
- Мәліметтер алу үшін «**Жүйелік мәзірлерді пайдалану**» бөлімін қараңыз.

6 Жүйелік мәзірлерді пайдалану

Жүйелік мәзірлерді

- осы өнімнің ағымдағы бағдарламалық жасақтамасының нұсқасын тексеру,
- бағдарламалық жасақтаманы жаңарту және
- өнімді зауыттық әдепкі күйге ысыру үшін пайдаланыңыз.

Орнатылған бағдарламалық жасақтама нұсқасын тексеру

```
System
<SW version >
```

Ағымдағы бағдарламалық жасақтаманың нұсқасын көрсету үшін **SELECT** тұтқасын басыңыз.

Өнімді ысыру

```
System
<Factory Reset >
```

- 1 Опцияларды көрсету үшін **SELECT** тұтқасын басыңыз.
- 2 Опцияны таңдау үшін **SELECT** тұтқасын басыңыз.
 - <No> : алдыңғы мәзірге оралу.
 - <Yes> : өнімді зауыттық әдепкі күйге ысыру.
- 3 Опцияны растау үшін **SELECT** тұтқасын басыңыз.

Бағдарламалық жасақтаманы жаңарту

```
System
<Software Upgr>
```

```
System
<Bluetooth Upgr>
```

- 1 www.philips.com/support бетіне өтіңіз.
- 2 «ORT7500/12» кілтсөз ретінде пайдаланып өнім туралы қолдау ақпаратын іздеңіз.
 - ↳ Жаңарту бумасы қол жетімді кезде «Микробағдарламаны жаңарту **Readme** файлы» сілтемесіне қатынасуға болады. Осы сілтеме атауының дәл мәтіні әр түрлі тілдерде әр түрлі болуы мүмкін.
- 3 «Микробағдарламаны жаңарту **Readme** файлы» сілтемесін басыңыз.
- 4 Бағдарламаны жаңарту туралы нұсқауларды оқыңыз және түсініңіз.
- 5 Жаңартуды орындау туралы нұсқауларды орындаңыз.

7 Сыртқы құрылғыны тыңдау

Сондай-ақ, осы өнім арқылы сыртқы дыбыс құрылғысынан (мысалы, MP3 ойнатқыш) музыканы тыңдауға болады.

- 1 Өнімді AUDIO IN режиміне ауыстыру үшін **SOURCE** тұтқасын бұрыңыз.
- 2 Дыбыс кірісі кабелін
 - өнімнің артқы тақтасындағы **AUDIO IN** ұяшығына және
 - сыртқы құрылғыдағы құлақаспап ұяшығына қосыңыз.
- 3 Сыртқы құрылғыны ойнату (оның пайдаланушы нұсқаулығын қараңыз).

8 Дыбысты Bluetooth функциясы арқылы ойнату

Бұл өнімнің көмегімен Bluetooth ойнатқышынан дыбыс ағынын алуға болады.

Philips DigitalRadio қолданбасы Apple App Store және Google Play сайттарында қол жетімді. Осы өнімнің мүмкіндіктерін толығымен пайдалану үшін қолданбаны жүктеңіз және смарт құрылғыңызға орнатыңыз.

Ескертпе

- Philips компаниясы барлық Bluetooth құрылғыларымен үйлесімділікке кепілдік бермейді.
- Құрылғыны осы жүйемен жұптастырудың алдында Bluetooth үйлесімділігіне арналған пайдаланушы нұсқаулығын оқыңыз.
- Өнім ең көбі 4 жұптасқан құрылғыны сақтай алады.
- Құрылғыдағы Bluetooth функциясы қосулы екенін және құрылғыңыз барлық басқа Bluetooth құрылғыларына көрінетіндей орнатылғанын тексеріңіз.
- Осы жүйе мен Bluetooth құрылғысы арасындағы жұмыс ауқымы шамамен 10 метр (30 фут).
- Осы жүйе мен Bluetooth құрылғысының арасындағы кез келген кедергі жұмыс ауқымын қысқартуы мүмкін.
- Кедергі келтіруі мүмкін кез келген басқа электр құрылғысынан алыс ұстаңыз.

Ескертпе

- **⏪ / ⏩** Егер қосылған Bluetooth құрылғысы Дыбысты Таратудың Кеңейтілген Профилін (A2DP) қолдаса, жүйе арқылы құрылғыда сақталған жолдарды тыңдауға болады.
- Сондай-ақ, құрылғы Дыбыс/Бейне құрылғыларын қашықтан басқару профилін (AVRCP) қолдаса, бұл өнімдегі ойнатуды басқаруға болады.
- Егер қосылған құрылғы AVRCP мүмкіндігін қолдамаса, қосылған құрылғыда ойнатуды басқарыңыз.

- 1 Өнімді BT режиміне ауыстыру үшін **SOURCE** тұтқасын бұрыңыз.
↳ Егер ешбір Bluetooth құрылғысы қосылмаған болса, **[Bluetooth No Connection]** (Bluetooth қосылымы жоқ) жылжиды.
- 2 Құрылғыда Bluetooth құрылғыларын ізденіз. Құрылғылар тізімінде **ORT7500** құрылғысын таңдаңыз.
 - Егер **ORT7500** құрылғысымен Bluetooth қосылымына рұқсатты сұрайтын хабар көрсетілсе, оны растаңыз.
 - ↳ Егер қосылым сәтті орнатылса, өнімнің СК дисплейінде **[BT Connected]** көрсетіледі.
- 3 Қосылған құрылғыдағы жолды ойнатыңыз.
 - Ойнатуды кідірту немесе жалғастыру үшін **▶||** түймесін басыңыз.
 - Алдыңғы немесе келесі файлға өту үшін **⏪ / ▶** басыңыз.

9 Құрылғыларды зарядтау

Құрылғыны өнімнің артындағы USB  ұяшығына жалғаңыз.

↳ Құрылғы танылғаннан кейін зарядтау басталады.

Ескертпе

- Philips осы өнімнің барлық құрылғылармен үйлесімділігіне кепілдік бермейді.
- USB  ұяшығы тек зарядтауға арналған.

10 Дыбыс деңгейін реттеу

 тұтқасын бұрыңыз.

11 Өнім туралы ақпарат



Ескертпе

- Өнім туралы ақпарат алдын ала ескертусіз өзгертіледі.

Жалпы ақпарат

АТ қуатының деңгейі 100-240 В~,
50/60 Гц

Жұмыс үшін қуат тұтынуы 15 Вт

Өлшемдер (негізгі құрылғы) 325 x 175 x
167 мм

Салмағы (негізгі құрылғы) 3,5 кг

Теңшегіш

Реттеу ауқымы FM: 87,50 -
108,00 МГц;
DAB: 174,928 -
239,200 МГц

Реттеу торы 50 кГц

DAB сезімталдығы
(EN50248) < -95 dbm

Гармоникалық мазмұн < 2%

Шу коэффициентіне
сигнал >50 дБ

Алдын ала орнатылған
радиостанциялардың
саны 30 (FM), 30
(DAB)

Күшейткіш

Номиналды шығыс
қуаты 10 Вт x 2 RMS

Жиілік жауабы	60 Гц - 16 кГц; ±3 дБ
Шу коэффициентіне сигнал	> 65 дБ
Қосымша кіріс	0,5 В RMS 20 кОм

Динамиктер

Үндеткіштің номиналдық
қарсылығы 6 Ом

Үндеткіш драйвері 2 X 3" толық
ауқым

Сезімталдық >82 дБ/м/Вт

Bluetooth

Байланыс
жүйесі Bluetooth стандартының 2.0
нұсқасы

Шығыс Bluetooth 2 стандартты қуат
сыныбы

Ең үлкен
байланыс
ауқымы Шамамен көру аясы 10 м
(30 фут)

Жиілік жолағы 2,4 ГГц диапазоны (2,4000
ГГц - 2,4835 ГГц)

Үйлесімді
Bluetooth Кеңейтілген дыбысты
тарату профилі (A2DP)

профильдері Дыбысты/бейінені қашықтан
басқару профилі (AVRCP)

Қолдау
көрсетілетін
кодектер SBC (ішкі диапазон кодекі)
SBC (ішкі диапазон кодекі)

- Қабылдау

- Тарату

12 Ақаулықтарды жою



Абайлаңыз

- Өнімнің сыртқы қабатын алуға болмайды.

Кепілдік жарамдылығын сақтау үшін өнімді ешқашан өзіңіз жөндеуге әрекет жасамаңыз.

Бұл өнімді пайдалану кезінде мәселелер орын алса, қызмет көрсету орталығынан сұраудан бұрын төмендегі тармақтарды тексеріп шығыңыз. Егер мәселе шешілмесе, Philips веб-бетіне (www.philips.com/support) өтіңіз. Philips компаниясына хабарласқанда, өнімнің жақында болуын және үлгі нөмірі мен сериялық нөмір көрініп тұруын қамтамасыз етіңіз.

Жалпы ақпарат

Қуат жоқ

- АТ қуат сымы дұрыс жалғанғанын тексеріңіз.
- АТ розеткасында қуаттың бар екендігін тексеріңіз.

Дыбыс жоқ

- Дыбыс деңгейін реттеңіз.
- Сыртқы құрылғыны тыңдау кезінде сыртқы құрылғының дыбысы өшірілмегенін тексеріңіз.

Өнімнен жауап жоқ

- Қуат қол жетімді екенін тексеріңіз.
- Өнімді өшіріңіз де, қайтадан қосыңыз.

Нашар радио сигналын қабылдау

- Басқа электр құрылғылардан болатын кедергіге немесе ғимарат кедергілеріне байланысты сигналдар әлсіз болып қалады. Өнімді кедергі жоқ орынға жылжытыңыз.

- Антенна толығымен ұзартылғанын тексеріңіз. Антеннаның орнын реттеңіз.

Сағат параметрі өшірілген.

- Қуат үзілген немесе АТ қуат адаптері ажыратылған.
- Сағатты қайта орнатыңыз.

Bluetooth қосылымы туралы

Тіпті Bluetooth қосылымы сәтті орнағаннан кейін де осы өнімде музыка ойнату мүмкін емес.

- Құрылғыны осы өніммен музыка ойнату үшін пайдалану мүмкін емес.

Bluetooth функциясы қосылған құрылғымен байланыс орнағаннан кейін дыбыс сапасы нашар.

- Bluetooth қабылдауы нашар. Құрылғыны осы өнімге жақын орналастырыңыз немесе олардың арасындағы барлық кедергілерді алып тастаңыз.

Осы өнімге қосылу мүмкін емес.

- Құрылғы бұл өнімге қажетті профильдерді қолдамайды.
- Құрылғының Bluetooth функциясы қосылмаған. Бұл функцияны қосу әдісі туралы анықтама алу үшін құрылғының пайдаланушы нұсқаулығын қараңыз.
- Бұл өнім жұптастыру режимінде емес.
- Бұл өнім басқа Bluetooth функциясын қолдайтын құрылғымен қосылып қойылған. Бұл құрылғыны ажыратып, әрекетті қайталаңыз.

Жұптасқан мобильді құрылғы тұрақты қосылып ажырайды.

- Bluetooth қабылдауы нашар. Құрылғыны осы өнімге жақын орналастырыңыз немесе олардың арасындағы барлық кедергілерді алып тастаңыз.
- Қоңырау шалғанда немесе аяқтағанда, кейбір ұялы телефондар үнемі қосылып ажырауы мүмкін. Бұл осы өнімнің бұзылғанын білдірмейді.

- Кейбір құрылғыларда Bluetooth байланысы қуатты үнемдеу мүмкіндігі ретінде автоматты түрде өшуі мүмкін. Бұл осы өнімнің бұзылғанын білдірмейді.

13 Ескерту

WOOX Innovations тікелей рұқсат бермеген құрылғыға енгізілген қандайда бір өзгерістер немесе түрлендірулер пайдаланушының жабдықты пайдалану құқығынан айыруы мүмкін.

Сәйкестік

CE 0890

Бұл өнім Еуропа қоғамдастығының радио кедергілеріне қойылатын талаптарына сай.

Еуропа Қауымдастығының сәйкестік туралы мәлімдемесінің көшірмесін «www.philips.com/support» торабында пайдаланушы нұсқаулығының PDF пішімді нұсқасынан көруге болады.

EAC



Бұл қос изоляциясы бар және қорғағыш жерге қосу қамтамасыз етілмеген II СЫНЫПТЫ жабдық.

Қоршаған ортаны күту



Бұл өнім қайта өңдеп, қайта пайдалануға болатын жоғары сапалы материалдар мен бөлшектерден жасалған.



Бұйымдағы сызылған дөңгелекшелі қоқыс жәшігінің белгісі көрінсе, ол бұйымдың Еуропалық 2002/96/ЕС нұсқауына сәйкес оралғанын білдіреді. Электр және электрондық бұйымдарды қоқысқа лақтыру жергілікті ережелерімен танысып алыңыз.

Жергілікті ережелерді сақтап, ескірген бұйымдарды әдепкі қоқысқа қоспай, жеке лақтыруыңызды өтінеміз.

Ескі бұйымыңызды қоқысқа дұрыс тастау қоршаған ортаға және адам денсаулығына кері әсерін тигізуден сақтайды.

Айналаны қорғау мәселелер ақпараты

Барлық қажетсіз орамдар алынып тасталған. Біз орамды үш материалға оңай ажыратылатын етіп жасауға тырыстық: картон (қорап), көбік полистирол (буфер) және полиэтилен (дорбалар, қорғағыш көбік орауышы.)

Жүйе мамандандырылған компания тарапынан бөлшектенген жағдайда қайта өңдеп, қайта пайдалануға болатын материалдардан тұрады. Орауыш

материалдар, ресурсы біткен батареялар мен ескірген жабдықты тастауға қатысты жергілікті ережелерді ұстаныңыз.

Өнімде көрсетілген тауар белгісі

Bluetooth® сөз белгісі мен логотиптері Bluetooth SIG, Inc. корпорациясының иелігіндегі тіркелген сауда белгілері болып табылады және мұндай белгілерді Philips әрдайым лицензияға сәйкес пайдаланады.

Авторлық құқықтары

2013 © WOOX Innovations Limited. Барлық құқықтары қорғалған.

Техникалық сипаттамалары ескертусіз өзгертіледі. WOOX кез келген уақытта бұрынғы жеткізілген жабдықтарды тиісінше реттеу міндетінсіз өнімдерді өзгерту құқығын өзінде қалдырады.



Specifications are subject to change without notice

All registered and unregistered trademarks are property of their respective owners.

2013 © WOOX Innovations Limited. All rights reserved.

Philips and the Philips' Shield Emblem are registered trademarks of Koninklijke Philips N.V. and are used by WOOX Innovations Limited under license from Koninklijke Philips N.V.

ORT7500_10_UM_V1.0

