

Užregistruokite savo prietaisą ir
gaukite pagalbą internete
www.philips.com/welcome

DCM2020

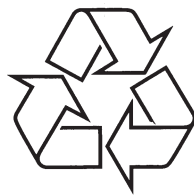

Daugiau apie firmos "Philips" gaminius galite sužinoti
pasauliniame Interneto tinkle. Svetainės adresas:
<http://www.philips.com>

Naudojimosi instrukcijų knygelė

1 Svarbu	4	6 Klausykite radijo	15
Saugumas	4	Nustatykite radijo stotį.....	15
Pastaba	4	Automatinis radijo stočių programavimas	15
2 Jūsų mikro muzikos sistema	6	Rankinis radijo stočių programavimas	16
Ižanga.....	6	Pasirinkite nustatytą radijo stotį	16
Ką rasite dėžutėje	6	Rodyti RDS informaciją	16
Pagrindinio prietaiso apžvalga.....	7	7 Kitos funkcijos	17
Nuotolinio valdymo pultelio apžvalga	8	Nustatykite žadintuvą	17
3 Nuo ko pradėti	10	Nustatykite miego laikmatį	17
Prijunkite garsiakalbius	10	Klausykite išorinio prietaiso.....	17
Prijunkite energijos tiekimą	10	Klausykite per ausines	18
Paruoškite nuotolinio valdymo pultelį.....	10	8 Prietaiso informacija	18
Demonstruokite prietaiso galimybes	11	Charakteristikos.....	18
Prijunkite FM anteną.....	11	USB grojimo informacija	19
Nustatykite laikrodį.....	11	Palaukiami MP3 diskų formatai:.....	19
Ijunkite	12	9 Problemų sprendimas	20
Automatiškai įdiekite radijo stotis.....	12	Vaizdas	20
4 Grokite	12	Garsas	20
Pagrindiniai grojimo veiksmai	12	Grojimas.....	20
Grokite diskus	13	Kita.....	21
Grokite iš USB	13		
Pareguliuokite garsą.....	13		
5 Grokite iPod / iPhone / iPad	14		
Suderinami iPod / iPhone / iPad.....	14		
Įstatykite iPod / iPhone / iPad.....	14		
Klausykite savo iPod / iPhone / iPad.....	14		
Įkraukite savo iPod / iPhone / iPad.....	15		
Išimkite iPod / iPhone / iPad	15		

1. SVARBU

Saugumas

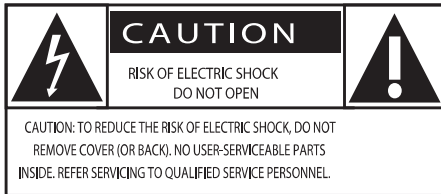

Šis “žaibas” nurodo neizoliuotą medžiagą jūsų prietaise, kuri gali sukelti elektros šoką. Visų saugumui jūsų namuose, nepašalinkite prietaiso dangčio.

“Šauktukas” nurodo funkcijas, į kurias jūs turėtumėte atkreipti ypatingą dėmesį ir perskaityti pridėdamą informaciją, kad apsisaugotumėte nuo veikimo ir priežiūros problemų.

ĮSPĖJIMAS: Norėdami sumažinti gaisro ar elektros šoko riziką, nelaikykite šio prietaiso lietuje ar drėgmėje, taip pat objektai su skysčiais, tokie kaip vazos, neturėtų būti statomi ant šio prietaiso.

ATSARGIAI: Norėdami apsisaugoti nuo elektros šoko, parinkite rozetės lizdą, tinkamą kištukui, bei pilnai įstatykite.

Įspėjimas

- Niekuomet nepašalinkite šio prietaiso korpuso.
- Jokių šio prietaiso dalių sutepti nereikia.
- Niekuomet nestatykite šio prietaiso ant kitos elektroninės įrangos.
- Laikykite šį prietaisą toliau nuo tiesioginių saulės spindulių, atviros liepsnos ar karščio.
- Įsitinkite, kad visuomet turite lengvą priėjimą prie rozetės, kad galėtumėte lengvai atjungti prietaisą nuo elektros tinklo.

- Ant prietaiso niekas neturėtų lašėti ar taškytis.

- Nedėkite jokių galimo pavojaus šaltinių ant prietaiso (pvz. indų su skysčiais, degančių žvakių).
- Kur srovės kištukas ar prietaiso šakotukas yra naudojamas kaip atjungimo prietaisas, atjungimo prietaisas turi visuomet būti veikiantis.

Klausymosi saugumas

Atsargiai

- Norėdami išvengti klausos pažeidimų, ribokite laiką, kurį naudojate ausinėmis dideliu garsumu ir nustatykite saugų garsumą. Kuo didesnis garsumas, tuo trumpesnis saugaus klausymosi laikas.

Laikytės šių nurodymų, kai naudojate ausinėmis.

- Klausykite ne per dideliu garsu, ne per ilgai.
- Nereguliuokite garsumo klausai prisitaikius prie triukšmo.
- Nenustatykite tokio garsumo, kad negirdėtumėte, kas vyksta aplink jus.
- Būkite atsargūs ir nutraukite naudojimąsi potencialiai pavojingose situacijose.
- Per didelis garsas iš ausinių gali pažeisti klausą ir apkurtinti.

Pastaba



Šis prietaisas atitinka Europos bendrijos radijo trikdžių reikalavimus.

Šis prietaisas atitinka 2004/108/EC ir 2006/95/EC direktyvų reikalavimus ir nuorodas.

Bet kokie šio prietaiso pakeitimai ar modifikacijos, kurios nėra patvirtintos Philips Consumer Lifestyle, gali panaikinti vartotojo teisę naudotis prietaisu.

... PROBLEMŲ SPRENDIMAS

Prastas radijo priėmimas

- Padidinkite atstumą tarp prietaiso ir televizoriaus ar video grotuvo.
- Pilnai ištempkite FM anteną.
- Prijunkite išorinę FM anteną.

Negroja kai kurių failų USB prietaise

- Katalogų arba failų skaičius USB prietaise viršija tam tikrą limitą. Tai nėra gedimas.
- Failų formatai gali būti nepalaikomi.

USB prietaisas nepalaikomas

- USB atmintinė nesuderinama su prietaisu. Pabandykite kitą.

Laikmatis neveikia

- Teisingai nustatykite laikrodį.
- Įjunkite laikmatį.

Laikrodžio / laikmačio nustatymai išsityrę

- Energijos tiekimas buvo nutrūkęs arba elektros laidas buvo atjungtas.
- Iš naujo nustatykite laikrodį / laikmatį.

9. PROBLEMŲ SPRENDIMAS

! Ispėjimas

- Niekuomet neardykite šio prietaiso korpuso.

Norėdami išlaikyti galiojančią garantiją, niekuomet nebandykite taisyti prietaiso patys. Jei susiduriate su problemomis, kai naudojant šią sistemą, pasitikrinkite žemiau esančius sprendimus, prieš kreipdamiesi pagalbos. Jei problemos išspręsti nepavyksta, apsilankykite Philips interneto puslapyje (www.philips.com/welcome). Kai susisiekiate su Philips, turėkite prietaisą netoliese, bei žinokite modelio bei serijos numerį.

Nėra energijos

- Išitikinkite, kad AC adapteris prijungtas teisingai.
- Išitikinkite, kad rozetė veikia.
- Energijos taupymo sumetimais, sistema automatiškai išsijungia, jei 15 minučių po to, kai pasibaigė paskutinis takelis, nieko nedaroma.

Nėra audio išvesties iš televizoriaus.

- Išitikinkite, kad audio laidai yra prijungti prie televizoriaus audio įvesties.
- Priskirkite audio įvestį televizoriuje atitinkamai video įvesčiai. Žiūrėkite televizoriaus naudojimosi instrukcijų knygelę.

Nėra garso arba prastas garsas

- Pareguliuokite garsumą.
- Atjunkite ausines.
- Patikrinkite, ar garsiakalbiai yra prijungti teisingai.

Nėra audio išvesties iš garsiakalbių audio prietaisui (stereo sistemai / stiprintuvui / imtuvui).

- Išitikinkite, kad audio laidai yra prijungti prie audio įvesties lizdų audio prietaise.
- Perjunkite audio prietaisą į teisingą audio įvesties kanalą.

Neaptinkama disko

- Įdėkite diską.
- Patikrinkite, ar diskas įdėtas teisingai.
- Palaukite, kol nusigaruos drėgmė nuo lęšio.
- Pakeiskite arba nuvalykite diską.
- Naudokite tik užbaigtus ir tinkamo formato diskus.

Diskas negroja

- Įdėkite nuskaitomą diską spausdinta puse į viršų.
- Patikrinkite disko tipą, spalvų sistemą ir regiono kodą. Patikrinkite, ar diskas nėra subraižytas.
- Spauskite SYSTEM MENU norėdami išeiti iš sistemos meniu.
- Išjunkite slaptažodį tėvų kontrolei arba pakeiskite reitingo lygį.
- Drėgmė susikaupė sistemoje. Išimkite diską ir palikite sistemą įjungtą maždaug valandai. Atjunkite ir iš naujo prijunkite energijos tiekimą, tuomet įjunkite prietaisą.
- Energijos taupymo sumetimais, sistema automatiškai išsijungia, jei 15 minučių po to, kai pasibaigė disko grojimas, nieko nedaroma.

Nuotolinio valdymo pultelis neveikia

- Prieš spausdami bet kokios funkcijos mygtuką, pirmiausia pasirinkite reikiamą šaltinį naudodamiesi nuotolinio valdymo pulteliu, o ne pagrindiniu prietaisu.
- Sumažinkite atstumą tarp pultelio ir prietaiso.
- Įdėkite bateriją, atsizvelgdami į poliškumą (+/- ženklus), kaip ir nurodyta.
- Pakeiskite bateriją.
- Nukreipkite nuotolinio valdymo pultelį tiesiai į prietaise esantį sensorių.

... SVARBU

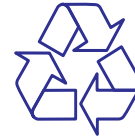

Jūsų prietaisas pagamintas iš medžiagų, kurios gali būti perdirbamos ir panaudojamos dar kartą.



Prašome pasidomėti apie atskirą elektrinių ir elektroninių prietaisų surinkimo sistemą.

Laikykitės vietinių taisyklių ir nemeskite seno produkto kartu su kitomis namų apyvokos šiukšlėmis. Teisingas atsikratymas senu produktu padės sumažinti neigiamas pasekmes gamtai ir žmonių sveikatai.



Jūsų prietaise yra naudojamos baterijos, atitinkančios Europos direktivą 2006/66/EC, jų negalima atsikratyti kartu su kitomis namų apyvokos šiukšlėmis.

Laikykitės vietinių taisyklių ir pasidomėkite apie panaudojimą baterijų surinkimą, nes teisingas atsikratymas senu produktu padės sumažinti neigiamas pasekmes gamtai ir žmonių sveikatai.

Aplinkosaugos informacija

Mes nenaudojame nereikalingų pakavimo medžiagų. Pakuotę galima lengvai atskirti į tris medžiagas: kartonas (dėžutė), poliesteris (apsaugos) ir polietilenas (maišeliai, apsauginės putų juostelės). Jūsų prietaisas pagamintas iš medžiagų, kurios gali būti perdirbamos ir panaudojamos dar kartą, jei tai atlieka specializuota kompanija. Prašome pasidomėti vietinėmis taisyklėmis apie pakuotės, išsekusių baterijų ir senos įrangos išmetimą.



**Būkite atsakingi
Gerbkite autorines teises.**

Neteisėtą nuo kopijavimo apsaugotas medžiagos kopijų darymas, įskaitant kompiuterines programas, failus, transliacijas ir garso įrašus, gali būti autorių teisių pažeidimas ir nusikaltimas. Šis prietaisas neturėtų būti naudojamas tokiems tikslams.

Made for

iPod iPhone iPad

“Made for iPod”, “Made for iPhone” ir “Made for iPad” reiškia, kad elektroninis priedas yra sukurtas naudojimui specifiskai su iPod, iPhone ar iPad atitinkamai, ir yra sertifikuotas gamintojo atitiktai Apple veikimo standartus. Apple nėra atsakingas už šio prietaiso veikimą ir atitikimą saugumo ir priežiūros standartams. Atkreipkite dėmesį, kad šio priedo naudojimas su iPod, iPhone arba iPad gali paveikti bevielio ryšio veikimą.

iPod ir iPhone yra Apple Inc. priklausantys prekės ženklai, registruoti JAV ir kitose šalyse. iPad yra Apple Inc. priklausantis prekės ženklas.

Šis prietaisas turi šią etiketę:

**1 KLASĖ
LAZERINIS PRODUKTAS**



Pastaba

- Informacinė prietaiso plokštelė yra prietaiso apačioje.

2. JŪSŲ MIKRO MUZIKOS SISTEMA

Sveikiname su nauju pirkiniumi ir sveiki prisijungę prie Philips!

Norėdami pilnai naudotis Philips siūloma pagalba, užregistruokite savo prietaisą www.philips.com/welcome.

Įžanga

Su šiuo prietaisu jūs galite:

- mėgautis audio iš diskų, USB prietaisų, iPod grotuvų, iPhone, iPad, kitų audio prietaisų
- klausytis radijo stočių

Jūs galite praturtinti garso išvesti šiais garso efektais:

- Digital Sound Control (Skaitmeninis garso valdymas – DSC)
- Dynamic Bass Boost (Dinaminis bosų sustiprinimas – DBB).

Šis prietaisas palaiko šiuos medijos formatus:



Ką rasite dėžutėje

Patikrinkite dėžutės turinį:

- Pagrindinis prietaisas
- Nuotolinio valdymo pultelis
- Garsiakalbiai (x2)
- FM antena
- Naudojimosi instrukcijų knygelė
- Trumpas gidas

... PRIETAISO INFORMACIJA

RADIJO IMTUVAS (FM)

Diapazonas87,5 – 108 MHz

Dažnio žingsnis50 KHz

Jautrumas

- Mono, 26 dB signalo /
triukšmo santykis<22 dBf

- Stereo, 46 dB signalo /
triukšmo santykis<43 dBf

Paieškos jautrumas<28 dBf

Bendras harmoninis iškreipymas<2%

Signalo – triukšmo santykis>55 dB

GARSIAKALBIAI

Garsiakalbių varža6 Ω

Garsiakalbių tvarkyklė10cm pilnos apimties

Jautrumas >84 dB/m/W ± 4 dB/m/W

BENDRA Informacija

AC energija220-240V ~ 50/60 Hz

Energijos suvartojimas veikimo metu25W

Energijos suvartojimas
ekonominiame režime≤ 0,5W

USB DirectVersija 2.0 HS

Išmatavimai

Pagrindinio prietaiso
(plotis x aukštis x gylis)200 x 118 x 210 mm

Garsiakalbių
(plotis x aukštis x gylis)140 x 224 x 144 mm

Svoris

Pagrindinio prietaiso1,35 kg

Garsiakalbių2 x 1,05 kg

USB grojimo informacija

Suderinami USB prietaisai:

- USB atmintinės (USB 2.0 arba USB 1.1)
- USB grotuvai (USB 2.0 arba USB 1.1)
- atminties kortelės (reikia papildomo kortelių skaitytuvo, kad veiktų su šia sistema)

Palaikomi formatai:

- USB palaiko FAT12, FAT16 ir FAT32 failų sistemą (sektoriaus dydis: 512 baitų)
- MP3 bitų dažniai (duomenų apimtis): 32-320 Kbps ir kintantis dažnis
- WMA v9 ar ankstesnė
- Katalogų gylis – iki 8 lygių
- Albumų / katalogų skaičius: iki 99
- Takelių / pavadinimų skaičius: iki 999
- ID3 tag v 2.0 arba naujesnė versija
- Failų pavadinimai Unicode UTF8 (maksimalus ilgis: 64 baitai)

Nepalaikomi formatai:

- Tušti albumai: tuščias albumas yra toks, kuriame nėra MP3 failų, ir jis nerodomas ekrane.
- Nepalaikomi failų formatai yra praleidžiami. Pavyzdžiui Word dokumentai (.doc) arba MP3 failai su .dlf plėtiniumi yra negrojami.
- AAC, WAV, PCM audio failai
- DRM apsaugoti WMA failai (.wav, .m4a, .m4p, .mp4, .aac)
- WMA failai Lossless formatu

Palaikomi MP3 diskų formatai:

- ISO 9660, Joliet
- Maksimalus takelių skaičius: 512 (priklausomai nuo failo pavadinimo ilgio)
- Maksimalus albumų skaičius: 255
- Palaikomi dažniai: 32 kHz, 44,1 kHz, 48 kHz
- Palaikomi bitų dažniai: 32 – 320 (kbps), kintami dažniai

... KITOS FUNKCIJOS

1. Prijunkite muzikos grotuvą.
 - Muzikos grotuvams su ausinių lizdu prijunkite MP3 link laidą prie **MP3 LINK** lizdo ir prie ausinių lizdo grotuve.
2. Pasirinkite **MP3 LINK** šaltinį.
3. Pradėkite grojimą prietaise.

Klauskite per ausines

1. Prijunkite ausines į  lizdą prietaise.

8. PRIETAISO INFORMACIJA

Pastaba

- Prietaiso informacija gali keistis be išankstinio perspėjimo.

Charakteristikos

STIPRINTUVAS

Išvesties galia2 x 10 W RMS
Dažnis40 Hz – 20 KHz, ± 3 dB
Signalu – triukšmo santykis>77 dB
MP3 link įvestis600 mv, 22 kΩ

DISKAI

Lazerio tipasPuslaidininkis
Disko skersmuo12 cm / 8 cm
Palaikomi diskaiCD-DA, CD-R, CD-RW,
MP3-CD, WMA-CD
Audio DAC24 bitai / 44,1 kHz
Bendras harmoninis iškreipymas<0,8% (1 kHz)
Dažnis4 Hz – 20 kHz (44,1 kHz)
Signalu / triukšmo santykis>75 dBA

... JŪSŲ MIKRO MUZIKOS SISTEMA

Pagrindinio prietaiso apžvalga

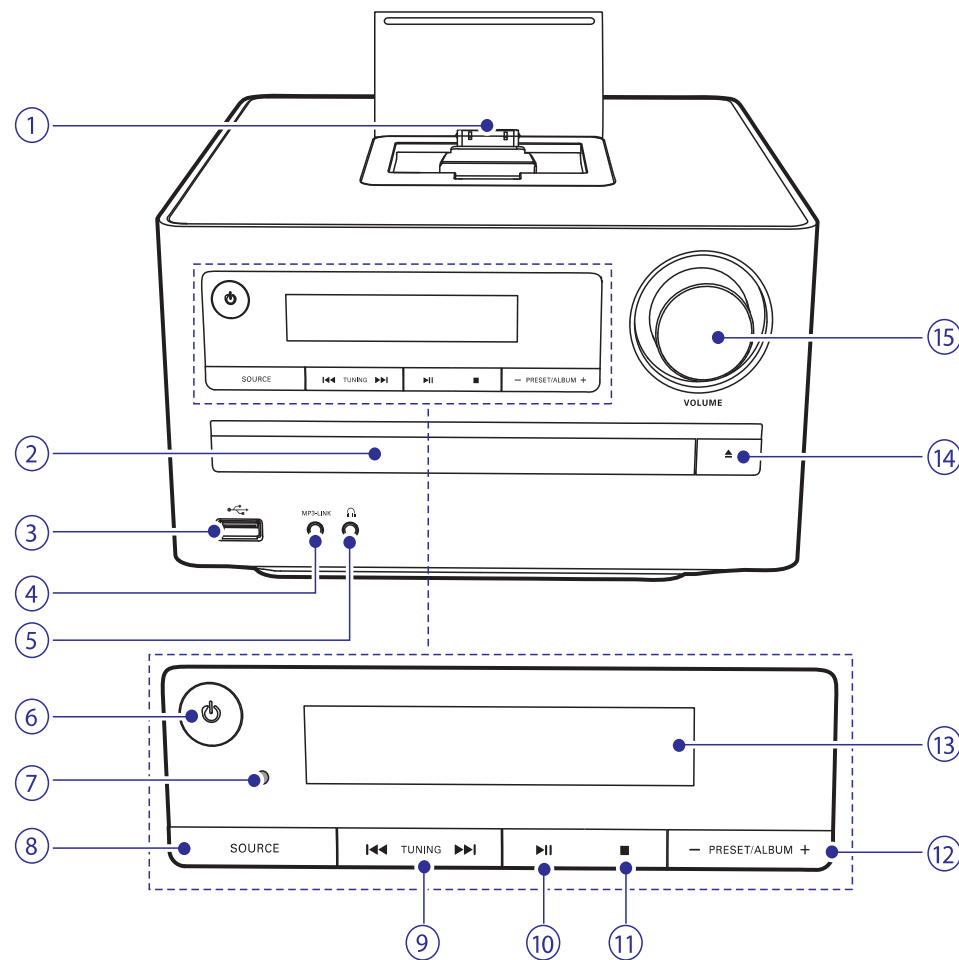

1. Dokas iPod / iPhone / iPad

2. Diskų skyrelis

- Laiko diskus.

3. USB lizdas

- USB lizdas

4. MP3 LINK

- Prijungti išorinį audio prietaisą.

5. Ausinių lizdas.

- Ausinių lizdas.

6. Įjungti prietaisą, perjungti į budėjimo režimą arba ekonominį budėjimo režimą.

- Įjungti prietaisą, perjungti į budėjimo režimą arba ekonominį budėjimo režimą.

7. IR sensorius

- Aptinka signalą iš nuotolinio valdymo pultelio. Visuomet nukreipkite nuotolinio valdymo pultelį į infraraudonųjų spindulių sensorių.

8. SOURCE

- Pasirinkti šaltinį.

9. ◀▶

- Peršokti prie prieš tai buvusio / sekančio takelio.
- Ieškoti takelyje / diske.
- Nustatyti radijo stotį.

10. ||

- Pradėti grojimą arba padaryti pauzę.

11. ■

- Sustabdyti grojimą.
- Ištrinti programą.

12. - PRESET / ALBUM +

- Peršokti prie prieš tai buvusio / sekančio albumo.
- Pasirinkti užprogramuotą radijo stotį.
- Naršyti po iPod / iPhone / iPad meniu.

13. Ekranas

- Rodyti dabartinę būseną.

14. ▲

- Atidaryti arba uždaryti diskų skyrelį.

15. VOLUME

- Pereguliuoti garsumą
- Pereguliuoti laiką

Nuotolinio valdymo pultelio apžvalga

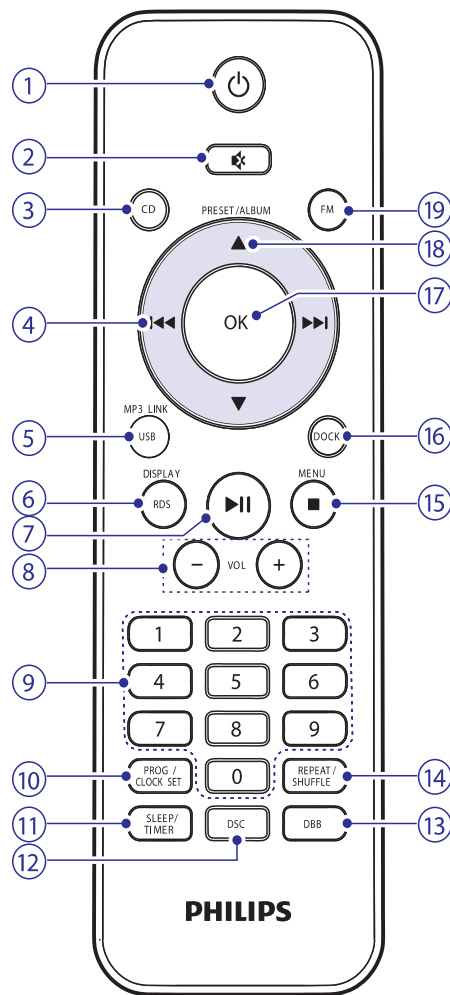

Nustatykite žadintuvą

Šis prietaisas gali būti naudojamas kaip žadintuvas. Diskai, radijas, USB arba į doką įstatytas prietaisas yra aktyvuojamas ir pradeda groti nustatytu laiku.

Pastaba

- Įsitikinkite, kad teisingai nustatėte laikrodį.

1. Budėjimo režime, nuspauskite ir palaikykite **SLEEP / TIMER** kol [TIMER SET] (žadintuvo nustatymas) pasirodo ekrane.
 - ↳ [SELECT SOURCE] (pasirinkite šaltinį) pasirodo ekrane.
2. Spauskite **SOURCE** pakartotinai norėdami pasirinkti šaltinį: DISC, USB, TUNER, iPod / iPhone / iPad arba grojaraštis.
 - Jei iPod / iPhone / iPad grojaraštis yra pasirenkamas kaip žadintuvo šaltinis, jums reikia sukurti grojaraštį pavadinimu "PHILIPS" savo iPod / iPhone / iPad prietaise.
 - Jei grojaraščio pavadinimu "PHILIPS" nėra, arba jei jame nėra takelių, prietaisas persijungia į radijo režimą.
3. Spauskite **SLEEP / TIMER** norėdami patvirtinti.
 - ↳ Valandų skaičiai parodomi ir pradeda mirksėti.
4. Spauskite ▲ / ▼ pakartotinai norėdami nustatyti valandas, tuomet spauskite **SLEEP / TIMER** dar kartą norėdami patvirtinti.
 - ↳ Minučių skaičiai parodomi ir pradeda mirksėti.
5. Spauskite ▲ / ▼ norėdami nustatyti minutes, tuomet spauskite **SLEEP / TIMER** norėdami patvirtinti.
 - ↳ VOL (garsumas) yra parodoma ir pradeda mirksėti.
6. Spauskite ▲ / ▼ norėdami pereguliuoti garsumą, tuomet spauskite **SLEEP / TIMER** norėdami patvirtinti.
 - ↳ zZ yra parodoma.

Norėdami panaikinti aktyvaciją ar iš naujo aktyvuoti žadintuvą

1. Budėjimo režime spauskite **SLEEP / TIMER** pakartotinai norėdami įjungti arba išjungti žadintuvą.
 - ↳ Jei žadintuvas yra aktyvus, zZ rodoma.

Pastaba

- Žadintuvas negalimas MP3 LINK režime.
- Jei diskai, USB, iPod / iPhone / iPad šaltinis yra pasirinktas, tačiau nėra disko, USB, iPod / iPhone / iPad įdėta, sistema persijungia į radijo šaltinį automatiškai.
- Jei iPod / iPhone / iPad grojaraštis yra pasirenkamas kaip žadintuvo šaltinis, jums reikia sukurti grojaraštį pavadinimu "PHILIPS" savo iPod / iPhone / iPad prietaise.
- Jei grojaraščio pavadinimu "PHILIPS" nėra, arba jei jame nėra takelių, prietaisas persijungia į radijo režimą.

Pridėkite failą į grojaraštį

1. Pasirinkite vieną failą.
2. Spauskite **PROG / CLOCK SET** norėdami pridėti šį failą į grojaraštį.
3. Pakartokite 1 ir 2 žingsnius norėdami pridėti kitus failus.
4. Spauskite **MENU** norėdami peržiūrėti detalią informaciją apie grojaraštį.

Nustatykite miego laikmatį

1. Kai prietaisas yra įjungtas, spauskite **SLEEP / TIMER** pakartotinai norėdami pasirinkti laikotarpį (minutėmis).
 - ↳ Kai miego laikmatis yra aktyvuotas, ekrane rodoma zZ.
 - ↳ Norėdami išjungti miego laikmatį, spauskite **SLEEP / TIMER** pakartotinai, kol zZ dingsta iš ekrano.

Klauskitės išorinio prietaiso

Jūs taip pat galite klausytis išorinio prietaiso, pavyzdžiui, MP3 grotuvo, per šį prietaisą.

Rankinis radijo stočių programavimas

Pastaba

- Jūs galite užprogramuoti iki 20 radijo stočių.

- Nustatykite radijo stotį.
- Spauskite **PROG / CLOCK SET** norėdami aktyvuoti programavimo režimą.
- Spauskite **▲ / ▼** norėdami priskirti numerį (nuo 1 iki 20) šiai radijo stotčiai ir tuomet spauskite **PROG / CLOCK SET** norėdami patvirtinti.
 - Nustatytas numeris ir stoties dažnis yra parodomi.
- Pakartokite 2-3 žingsnius norėdami užprogramuoti daugiau radijo stočių.

Pastaba

- Norėdami perrašyti užprogramuotą stotį, išsaugokite kitą stotį jos vietoje.

Pasirinkite nustatytą radijo stotį

- FM imtuvo režime, spauskite **▲ / ▼** norėdami pasirinkti nustatytą radijo stoties numerį.

Rodyti RDS informaciją

RDS (Radio Data System) yra paslauga, kuri leidžia FM stotims rodyti papildomą informaciją. Jei jūs įsijungiate RDS stotį, "RDS" piktograma rodoma kartu su stoties pavadinimu.

- Nustatykite RDS stotį.

- Spauskite **RDS** pakartotinai norėdami peržiūrėti informaciją (jei galima):
 - ↳ Stoties pavadinimas
 - ↳ Programos tipas, pavyzdžiui, **[NEWS]** (žinios), **[SPORT]** (sportas), **[POP M]** (pop muzika) ir t.t.
 - ↳ RDS laikrodis
 - ↳ Dažnis





Sinchronizuokite laikrodį su RDS

Jūs galite sinchronizuoti laiką, rodomą prietaise su esančiu RDS stotyje.

- Nustatykite RDS radijo stotį, kuri siunčia RDS signalus.
- Nuspauskite ir palaikykite **RDS** ilgiau nei 2 sekundes.
 - ↳ **[CT SYNC]** parodoma ir prietaisas nuskaitys RDS laiką automatiškai.
 - ↳ Jei laiko signalo negaunama, **[NO CT]** parodoma.

Pastaba

- Perduodamo laiko tikslumas priklauso nuo RDS stoties, perduodančios signalą.

- 
 - Ijungti prietaisą
 - Perjungti į budėjimo režimą arba ekonominį budėjimo režimą.
- 
 - Nutildyti garsumą.
- CD**
 - Pasirinkti diskus kaip šaltinį.
- 
 - Peršokti prie prieš tai buvusio / sekančio takelio.
 - Ieškoti takelyje / diske.
 - Nustatyti radijo stotį.
- USB / MP3 LINK**
- RDS / DISPLAY**
 - Tam tikroms FM radijo stotims: rodyti RDS informaciją.
 - Sinchronizuoti laikrodį su RDS stotimi.
 - Pasirinkti informacijos rodomą grojimo metu.
- 
 - Pradėti grojimą ar padaryti pauzę.
- VOL +/-**
 - Pareguliuoti garsumą.
- Skaičių klaviatūra**
 - Tiesiogiai pasirinkti takelį diske.
- PROG / CLOCK SET**
 - Programuoti takelius.
 - Programuoti radijo stotis.
 - Nustatyti laikrodį.
- SLEEP / TIMER**
 - Nustatyti miego laikmatį.
 - Nustatyti žadintuvą.
- DSC**
 - Pasirinkti numatytą garso nustatymą.
- DBB**
 - Ijungti arba išjungti dinaminį bosų sustiprinimą.
- REPEAT / SHUFFLE**
 - Groti takelį arba visus takelius kartojant.
 - Groti takelius atsitiktine tvarka.
-  / **MENU**
 - Sustabdyti grojimą.
 - Ištrinti programą.
 - Pasiekti iPod / iPhone / iPad meniu.
- DOCK**
 - Pasirinkti iPod / iPhone / iPad kaip šaltinį.
- OK**
 - Patvirtinti pasirinkimą.
 - Pasirinkti FM stereo arba FM mono.
- PRESET / ALBUM ▲ / ▼**
 - Peršokti prie prieš tai buvusio / sekančio albumo.
 - Pasirinkti nustatytą radijo stotį.
 - Naršyti iPod / iPhone / iPad meniu.
- FM**
 - Pasirinkti FM radijo šaltinį.

3. NUO KO PRADĖTI

! Atsargiai

- Valdymą naudokite tik taip, kaip nurodyta šioje naudojimosi instrukcijų knygelėje. Kitu atveju galite sukelti pavojingą spinduliavimą arba kitą nesaugų veiksmą.

Visuomet sekite nurodymus šiame skyriuje nurodyta tvarka.

Jei susisiekiate su Philips, jums reikės nurodyti savo prietaiso modelį ir serijos numerį. Modelis ir serijos numeris yra nurodyti jūsų prietaiso galinėje dalyje. Užsirašykite numerius čia:

Modelio numeris: _____

Serijos numeris: _____

Prijunkite garsiakalbius

☰ Pastaba

- Optimaliam garsui naudokite pridėdamus garsiakalbius.
- Prijunkite tik tokius garsiakalbius, kurių varža yra tokia pati arba didesnė nei pridėdamų garsiakalbių. Žiūrėkite skyrių "Prietaiso informacija" norėdami sužinoti daugiau.

1. Įstatykite garsiakalbių laidus pilnai į garsiakalbių įvesties lizdus prietaiso galinėje dalyje.

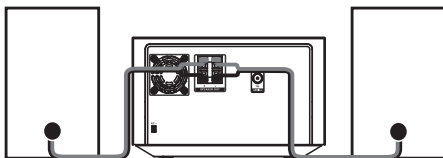

Prijunkite energijos tiekimą

! Atsargiai

- Rizika sugadinti prietaisą! Įsitikinkite, kad elektros tinklo įtampa atitinka įtampą, nurodytą prietaiso galinėje arba apatinėje dalyje.
- Elektros šoko rizika! Kai norite atjungti elektros tiekimą, visuomet ištraukite kištuką iš rozetės. Niekuomet netraukite už laido.
- Prieš prijungdami elektros maitinimo laidą, įsitikinkite, kad atlikote visus kitus sujungimus.

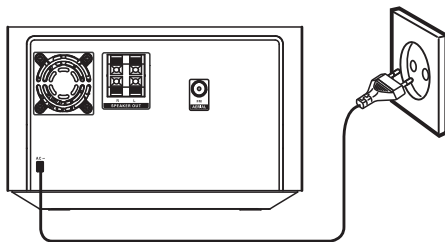

1. Prijunkite AC maitinimo laidą į rozetę.

Paruoškite nuotolinio valdymo pultelį

! Atsargiai

- Sprogimo pavojus! Laikykite baterijas toliau nuo saulės spindulių ar ugnies. Niekuomet nemeskite baterijų į ugnį.

Norėdami įdėti baterijas į nuotolinio valdymo pultelį:

1. Atidarykite baterijų skyrelį.
2. Įdėkite dvi AAA tipo baterijas atsižvelgdami į poliškumą (+/-) kaip nurodyta.
3. Uždarykite baterijų skyrelį.

... GROKITE IPOD / IPHONE / IPAD

Įkraukite savo iPod / iPhone / iPad

Kai prietaisas prijungiamas į elektros tinklą, įstatytas iPod / iPhone / iPad pradeda krautis.

✱ Pastaba

- Kai kuriems iPod modeliams reikia iki minutės laiko, kad jie pradėtų krautis.

Išimkite iPod / iPhone / iPad

1. Išimkite iPod / iPhone / iPad iš doko.
2. Paspauskite dangtelį norėdami paslėpti doką.

6. KLAUSYKITĖS RADIOJO

Nustatykite radijo stotį

☰ Pastaba

- Įsitikinkite, kad prijungėte ir pilnai ištempėte pridėtą FM anteną.

1. Spauskite **FM**.
2. Nuspauskite ir palaikykite **◀◀ / ▶▶** norėdami nustatyti stotį.
3. Kai dažnis ima keistis, atleiskite mygtuką.
↳ Radijas pasirenka stotį su pakankamai stipriu signalu automatiškai.
4. Pakartokite 2-3 žingsnius norėdami nusutatyti daugiau stočių.

Norėdami pareguliuoti stotį su silpnu signalu,

Spauskite **◀◀ / ▶▶** pakartotinai, kol surasite optimalų signalą.

Automatinis radijo stočių programavimas

☰ Pastaba

- Jūs galite užprogramuoti iki 20 radijo stočių.

1. Imtuvo režime nuspauskite ir palaikykite **PROG/CLOCK SET** tris sekundes, norėdami aktyvuoti automatinio programavimo režimą.
↳ **[AUTO]** (automatinis) rodoma ekrane.
↳ Visos galimos stotys yra užprogramuojamos, o pirma užprogramuota stotis imama transliuoti automatiškai

5. GROKITE IPOD / IPHONE / IPAD

Jūs galite mėgautis audio iš iPod / iPhone / iPad per galingus šio prietaiso garsiakalbius.

Suderinami iPod / iPhone / iPad

Šis prietaisas palaiko šiuos iPod / iPhone / iPad modelius.

- iPod touch (1, 2, 3 ir 4 kartos)
- iPod classic
- iPod su video
- iPod nano (1, 2, 3, 4, 5 ir 6 kartos)
- iPod su spalvotu ekranu
- iPod mini
- iPhone 4
- iPhone 3GS
- iPhone 3G
- iPhone
- iPad 2
- iPad

Pastaba

- Šių iPod modelių negalima įkrauti naudojant šį prietaisą: iPod classic, iPod su video ir iPod su spalvotu ekranu.

Įstatykite iPod / iPhone / iPad

1. Paspauskite doko skyrelį norėdami jį atidaryti.
2. Įstatykite iPod / iPhone / iPad į doka.

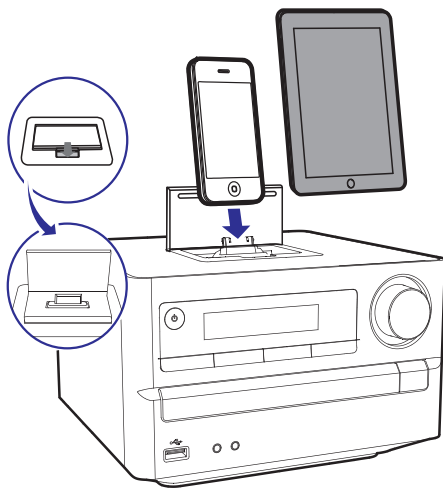

Klauskite savo iPod / iPhone / iPad

1. Spauskite **DOCK** nuotolinio valdymo pultelyje.
2. Įstatykite savo iPod / iPhone / iPad.
3. Grokite muziką iš iPod / iPhone / iPad.
 - Norėdami padaryti pauzę / tęsti grojimą, spauskite **II**.
 - Norėdami ieškoti grojimo metu, nuspauskite ir palaikykite **II**, tuomet atleiskite norėdami tęsti normalų grojimą.
 - Norėdami naršyti po meniu, spauskite **▲** / **▼**.
 - Norėdami pasirinkti nustatymą spauskite **OK**.

... NUO KO PRADĖTI

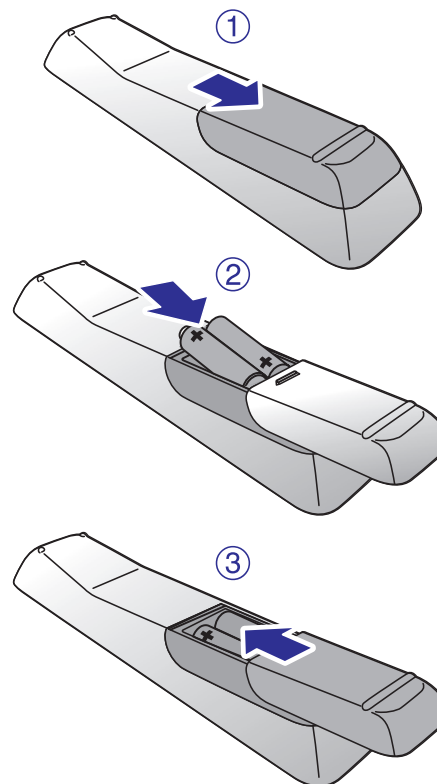

Pastaba

- Jei ilgą laiką nenaudosite pultelio, išimkite bateriją.
- Nenaudokite senų ir naujų baterijų kartu, taip pat nemaišykite skirtingų tipų baterijų.
- Baterijų sudėtyje yra cheminių medžiagų, tad išsekusiomis baterijomis reikia tinkamai atsikratyti.

Demonstruokite prietaiso galimybes

1. Budėjimo režime, spauskite **■** kol "DEMO ON" parodomas.
 - ↳ Sistemos funkcijos parodamos po vieną.
 - Norėdami išjungti demonstraciją, spauskite **■** dar kartą.

Prijunkite FM anteną

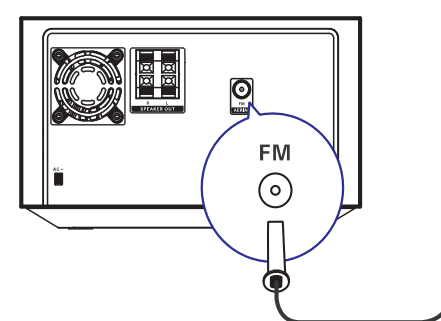

Patarimas

- Optimaliam priėmimui, pilnai ištempkite ir pareguliuokite antenos poziciją.
- Geresniam FM stereo priėmimui, prijunkite lauko FM anteną prie **FM AERIAL** lizdo.
- Prietaisas nepalaiko MW radijo priėmimą.

1. Prijunkite pridedamą FM anteną prie **FM AERIAL** jungties prietaiso galinėje dalyje.

Nustatykite laikrodį

1. Budėjimo režime, spauskite **PROG / CLOCK SET** tris sekundes norėdami aktyvuoti laikrodžio nustatymo režimą.
 - ↳ **[CLOCK SET]** sukasi ekrane, tuomet laiko formatas **[24H]** ir **[12H]** pasirodo.
2. Spauskite **▲** / **▼** norėdami pasirinkti 24 arba 12 valandų režimą, tuomet spauskite **PROG / CLOCK SET** norėdami patvirtinti.
 - ↳ Valandų skaičiai pradeda mirksėti.
3. Spauskite **▲** / **▼** norėdami nustatyti valandas, tuomet tuomet spauskite **PROG / CLOCK SET** dar kartą.
 - ↳ Minučių skaičiai pradeda mirksėti.
4. Spauskite **▲** / **▼** norėdami nustatyti minutes.
5. Spauskite **PROG / CLOCK SET** norėdami patvirtinti laikrodžio nustatymą.

... NUO KO PRADĖTI

Pastaba

- Norėdami išjungti laikrodžio nustatymo režimą neišsaugoję nustatymų, spauskite **■**.
- Jei joks mygtukas nepaspaudžiamas 90 sekundžių, sistema išjungia laikrodžio nustatymą automatiškai.

Ijunkite

- Spauskite **⏻**.
↳ Prietaisas persijungia į paskutinį naudotą šaltinį.

Perjunkite į budėjimo režimą

- Spauskite **⏻** tris sekundes norėdami perjungti prietaisą į ekonominį budėjimo režimą.
↳ Ekranas apšvietimas išjungiamas.

Norėdami perjungti prietaisą į budėjimo režimą:

- Ekonominiame budėjimo režime, nuspauskite ir palaikykite **⏻** tris sekundes:
↳ Laikrodis (jei nustatytas) rodomas ekranėlyje.

Automatiškai įdiekite radijo stotis

Jei nėra išsaugota radijo stočių, prietaisas gali išsaugoti radijo stotis automatiškai.

- Ijunkite prietaisą.
- Spauskite **FM**.
↳ **[AUTO INSTALL – PRESS PLAY KEY – STOP CANCEL]** (spauskite **▶▶** norėdami pradėti automatinį įdiegimą arba spauskite **■** norėdami atšaukti) rodoma.
- Spauskite **▶▶**.
↳ Prietaisas automatiškai išsaugo radijo stotis su pakankamai stipriu signalu.
↳ Kai visos galimos radijo stotys išsaugomos, pirma užprogramuota stotis pradeda transliuoti automatiškai.

4. GROKITE

Pagrindiniai grojimo veiksmai

Jūs galite valdyti grojimą naudodami šiuos veiksmus.

Mygtukas	Funkcija
◀◀ / ▶▶	Pasirinkti takelį arba failą. Nuspauskite ir palaikykite norėdami greitai prasukti pirmyn arba atgal, tuomet atleiskite, kad būtų tęsiamas įprastas grojimas.
▶▶	Padaryti pauzę / tęsti grojimą.
DISPLAY	Pasirinkti įvairią grojimo informaciją.
REPEAT / SHUFFLE	Pasirinkti grojimo režimą: [REP] (kartoti): groti dabartinį takelį kartojant. [REP ALL] (kartoti visus): groti visus takelius kartojant. [SHUF] (maišyti): groti takelius atsitiktine tvarka. Spauskite pakartotinai norėdami grįžti prie įprasto grojimo.

Pastaba

- Jūs taip pat galite naudoti skaičių mygtukus norėdami pasirinkti takelį. Jei norite pasirinkti takelio numerį, didesnį nei 10, paspauskite pirmąjį skaitmenį, o tuomet paspauskite antrąjį per tris sekundes. Pavyzdžiui, jei norite pasirinkti 15 takelį, spauskite "1", o tuomet "5" per tris sekundes.

... GROKITE

Grokite diskus

- Spauskite **CD** norėdami pasirinkti diskus kaip šaltinį.
- Spauskite **OPEN / CLOSE**.
↳ Diskų skyrelis atsидaro.
- Įdėkite diską į diskų skyrelį spausdinta puse į išorę, tuomet spauskite **▲** norėdami uždaryti diskų skyrelį.
- Grojimas pradedamas automatiškai.
 - Jei grojimas neprasideda, spauskite **◀◀ / ▶▶** norėdami pasirinkti takelį, tuomet spauskite **▶▶**.

Grokite iš USB

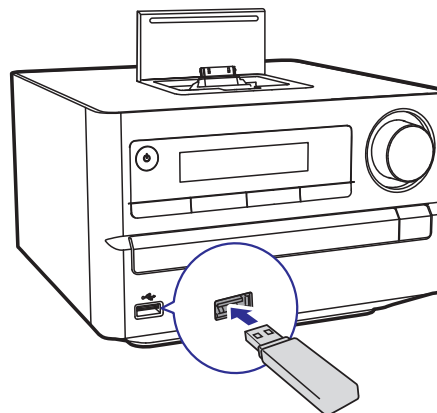

Įsitinkite, kad USB prietaise yra grojamas audio turinys tinkamu formatu.

- Įstatykite išorinio prietaiso USB jungtį į USB lizdą.
- Spauskite USB norėdami pasirinkti USB kaip šaltinį.
↳ Grojimas pradedamas automatiškai. Jei ne, spauskite **PRESET / ALBUM** norėdami pasirinkti katalogą ir **◀◀ / ▶▶** norėdami pasirinkti takelį, tuomet spauskite **OK**.

Pareguliuokite garsą

Grojimo metu jūs galite reguliuoti garsą šiais veiksmais.

Mygtukas	Funkcija
VOL +/-	Padidinti / sumažinti garsumą.
⌘	Nutildyti garsą / vėl jį atkurti.
DBB	Ijunkite arba išjunkite dinaminį bosų sustiprinimą. Jei DBB funkcija yra aktyvi, [DBB] rodoma.
DSC	Pasirinkti pageidaujama garso efektą: [POP] pop [JAZZ] džiazas [ROCK] rokas [FLAT] "plokščias" garsas [CLASSIC] klasika