

PHILIPS

Fidelio

Slúchadlá na uši T2



Používateľská príručka

Zaregistrujte si svoj výrobok a získajte podporu na lokalite:

www.philips.com/support

Obsah

1	Dôležité bezpečnostné pokyny	2	7	Poznámka	14
	Bezpečnosť pri počúvaní	2		Vyhľadanie o zhode	14
	Všeobecné informácie	2		Likvidácia starého výrobku a batérie	14
2	Vaše bezdrôtové slúchadlá do uší True	4		Odstránenie vstavanej batérie	14
	Čo obsahuje balenie	4		Súlady s EMF	15
	Ďalšie zariadenia	4		Informácie týkajúce sa životného prostredia	15
	Prehľad bezdrôtových slúchadiel True	5		Oznámenie o súlade	15
3	Začíname	6	8	Ochranné známky	17
	Nabíjanie batérie	6			
	Ako ich nosiť	7	9	Často kladené otázky	18
	Stiahnutie aplikácie	7			
	Prvé spárovanie slúchadiel do uší so zariadením Bluetooth	8			
	Párovanie slúchadiel do uší s ďalším zariadením Bluetooth	9			
4	Používanie slúchadiel do uší	10			
	Pripojenie slúchadiel do uší k zariadeniu Bluetooth	10			
	Ovládanie ANC (Active Noise Cancellation)	10			
	Zapnutie/vypnutie napájania	11			
	Spravovanie hovorov a hudby	11			
	Hlasový asistent	11			
	Stav svetelnej LED kontrolky na slúchadlách do uší	11			
	Stav svetelnej LED kontrolky na nabíjacom puzdre	12			
5	Obnovenie nastavení slúchadiel do uší	13			
6	Technické parametre	13			

1 Dôležité bezpečnostné pokyny

Bezpečnosť pri počúvaní



Nebezpečenstvo

- Aby ste predišli poškodeniu sluchu, obmedzte počúvanie cez slúchadlá na uši pri vysokej hlasitosti a hlasitosť nastavte na bezpečnú úroveň. Čím vyššia hlasitosť, tým kratšia bezpečná doba počúvania.

Pri používaní slúchadiel na uši dbajte na dodržiavanie nasledovných pokynov.

- Počúvajte pri správnych úrovniach hlasitosti na primerané časové obdobie.
- Dávajte pozor, aby ste hlasitosť stále nezvyšovali podľa toho, ako sa váš sluch prispôbuje.
- Hlasitosť nezvyšujte tak vysoko, že nebudete počuť, čo sa okolo vás deje.
- V potenciálne nebezpečných situáciách by ste mali byť opatrní alebo dočasne prerušiť používanie.
- Nadmerný akustický tlak z miniatúrnych slúchadiel do uší a slúchadiel na uši môže spôsobiť stratu sluchu.
- Používanie slúchadiel na uši založených na obidvoch ušiach sa neodporúča počas jazdy s motorovým vozidlom, čo môže byť v niektorých oblastiach protizákonné.

- Z bezpečnostných dôvodov sa počas premávky alebo v potenciálne nebezpečných prostrediach vyhýbajte rozptyľovaniu hudbou alebo telefonickými hovormi.

Všeobecné informácie

Zabránenie poškodeniu alebo nesprávnej funkčnosti:

Upozornenie

- Slúchadlá na uši nevystavujte nadmernému teplu.
- Slúchadlá na uši nenechajte spadnúť.
- Slúchadlá na uši nesmú byť vystavené kvapkajúcej alebo striekajúcej vode. (Pozrite si stupeň ochrany krytom IP konkrétneho výrobku)
- Zabráňte ponoreniu slúchadiel na uši do vody.
- Slúchadlá na uši nenabíjajte, keď je konektor alebo zásuvka vlhká.
- Nepoužívajte žiadne čistiace prostriedky na báze alkoholu, čpavku, benzénu ani abrazívne čistiace prostriedky.
- Slúchadlá na uši pravidelne čistite čistou a navlhčenou handričkou - obzvlášť zvukovody a otvory pre mikrofón - a zabráňte usadzovaniu nečistôt, ako napríklad pot a ušný maz.
- Ak sa vo zvukovodoch, vetracích otvoroch alebo otvoroch pre mikrofón hromadia akékoľvek kvapky potu alebo vody, hladina zvuku sa dočasne zníži alebo úplne preruší. Toto nie je porucha. Slúchadlá na uši dôkladne vysušte mäkkou navlhčenou handričkou. Alebo vymeňte ušné nástavce, zvukovody otočte nadol a slúchadlami jemne poklepávajte približne päť minút na suchej handričke alebo podobnej podložke, aby sa odstránila voda, ktorá je v nich nahromadená.
- Pred nabíjaním a používaním sa uistite, či sú slúchadlá na uši úplne suché. Na čistenie nepoužívajte jednorazové tampóny alebo iné prostriedky namočené v alkohole.
- Vstavaná batéria sa nesmie vystavovať nadmernému teplu, ako napríklad slnečné žiarenie, oheň a podobne.
- Pri nesprávnej výmene batérie hrozí nebezpečenstvo výbuchu. Batérie vymeňte iba za rovnaký alebo rovnocenný typ.
- Kryt nabíjacieho slotu musí byť zatvorený, aby sa dosiahol stanovený stupeň ochrany krytom IP.
- Likvidácia batérie jej odhodením do ohňa, v horúcej rúre alebo mechanickým rozdrvením môže viesť k výbuchu.

- Ponechanie batérie v prostredí s veľmi vysokou teplotou môže viesť k výbuchu alebo vytečeniu horľavej kvapaliny alebo k úniku plynu.
- Vystavenie batérie extrémne nízkemu tlaku vzduchu môže viesť k výbuchu alebo vytečeniu horľavej kvapaliny alebo k úniku plynu.
- Pri výmene batérie za nesprávny typ hrozí nebezpečenstvo závažného poškodenia slúchadiel na uši a batérie, napríklad v prípade niektorých lítiových typov batérií).
- Ak sa hlavová súprava nepoužíva dlhšiu dobu, úroveň nabitia nabíjateľnej batérie začne klesať. Ak chcete zabrániť klesaniu úrovne jej nabitia, aspoň raz za tri mesiace ju úplne nabite.
- Aby sa predišlo nebezpečenstvu požiaru, toto zariadenie sa môže nabíjať iba prostredníctvom externého zdroja napájania, ktorého výstup musí zodpovedať PS1 (s výstupnou kapacitou menej ako 15 W).

Prevádzkové a skladovacie teploty a vlhkosť

- Výrobok skladujte na mieste, kde je teplota v rozmedzí od $-20\text{ }^{\circ}\text{C}$ ($-4\text{ }^{\circ}\text{F}$) a $50\text{ }^{\circ}\text{C}$ ($122\text{ }^{\circ}\text{F}$) s relatívnou vlhkosťou až 90 %.
- Výrobok prevádzkujte na mieste, kde je teplota v rozmedzí od $0\text{ }^{\circ}\text{C}$ ($32\text{ }^{\circ}\text{F}$) a $45\text{ }^{\circ}\text{C}$ ($113\text{ }^{\circ}\text{F}$) s relatívnou vlhkosťou až 90 %.
- Výdrž batérie sa môže skrátiť v podmienkach s vysokou alebo nízkou teplotou.

2 Vaše bezdrôtové slúchadlá do uší True

Gratulujeme vám k vášmu nákupu a vítajte v Philips! Aby ste mohli plne využiť výhody podpory, ktorú spoločnosť Philips ponúka, zaregistrujte si svoj výrobok na www.philips.com/support. S týmito bezdrôtovými slúchadlami do uší Philips True môžete:

- Užívať pohodlné bezdrôtové hovory handsfree
- Užívať a ovládať hudbu bezdrôtovo
- Prepínať medzi hovormi a hudbou

Čo obsahuje balenie

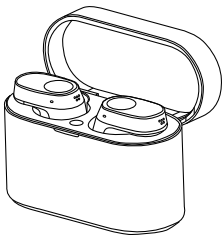

Bezdrôtové slúchadlá do uší Philips True Fidelio T2



Špunty do uší, 5 párov

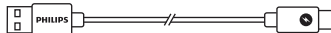

Nabíjací kábel Type-C (iba na nabíjanie)



Spríevodca rýchlym spustením



Záruka



Leták s bezpečnostnými pokynmi

Ďalšie zariadenia

Mobilný telefón alebo zariadenie (napr. prenosný počítač, tablet, adaptéry Bluetooth, MP3 prehrávače atď.), ktoré podporuje technológiu Bluetooth, a je kompatibilné so slúchadlami do uší.

Prehľad bezdrôtových slúchadiel True

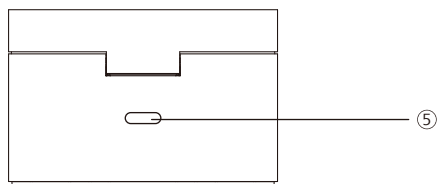
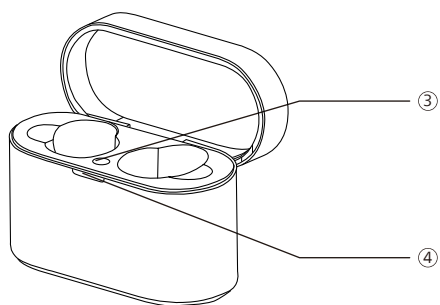
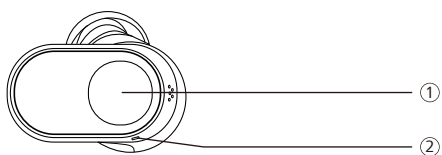

- ① Viacfunkčný dotykový panel (MFT)
- ② Svetelná LED kontrolka (slúchadlá do uší)
- ③ Tlačidlo párovania s Bluetooth
- ④ Svetelná LED kontrolka (stav batérie alebo nabíjania)
- ⑤ Nabíjací slot USB-C

3 Začíname

Nabíjanie batérie

Poznámka

- Pred používaním slúchadiel na uši nechajte batériu nabíjať po dobu 2 hodín na dosiahnutie jej optimálnej kapacity a výdrže.
- Používajte iba originálny nabíjací kábel USB-C, aby nedošlo k žiadnemu poškodeniu.
- Hovor ukončíte pred nabíjaním.

Nabíjacie puzdro

Jeden koniec kábla USB-C zapojte do nabíjacieho puzdra a druhý koniec zapojte do elektrickej zásuvky.

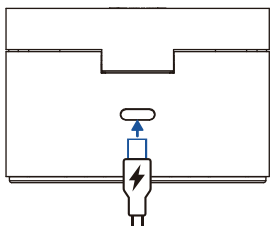

Odporúčanie

- Nabíjacie puzdro slúži ako prenosná záložná batéria na nabíjanie slúchadiel do uší. Keď je nabíjacie puzdro úplne nabité, slúchadlá do uší úplne dobije 3-krát.

Slúchadlá do uší

Slúchadlá do uší vložte do nabíjacieho puzdra.

- Slúchadlá do uší sa začnú nabíjať a svieti modrá svetelná LED kontrolka
- Keď sú slúchadlá do uší úplne nabité, modrá svetelná kontrolka zhasne

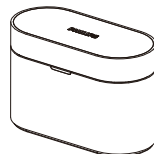

Odporúčanie

- Úplné nabitie pomocou kábla USB zvyčajne trvá 2 hodiny (pre slúchadlá do uší alebo nabíjacie puzdro).

Bezdrôtové nabíjanie

Nabíjacie puzdro má vstavanú bezdrôtovú nabíjaciu cievku. Batériu môžete nabiť pomocou bezdrôtovej nabíjačky alebo iného zariadenia, ktoré funguje ako bezdrôtová nabíjačka.

Upozornenie

Predbežné opatrenia týkajúce sa bezdrôtového nabíjania

- Nabíjacie puzdro neumiestňujte na bezdrôtovú nabíjačku, keď sa medzi ním a bezdrôtovou nabíjačkou nachádzajú vodivé materiály, ako napríklad kovové predmety a magnety.
- Nabíjacie puzdro uchovávajte ďalej od zdrojov vysokej teploty a vody. Puzdro sa môže počas nabíjania zohriať, čo je normálne.

Nabíjanie batérie bezdrôtovou nabíjačkou.

- Slúchadlá do uší vložte do nabíjacieho puzdra
- Zatvorte kryt nabíjacieho puzdra
- Nabíjacie puzdro umiestnite do stredu bezdrôtovej nabíjačky
- Keď je plne nabité, odstráňte ho z bezdrôtovej nabíjačky

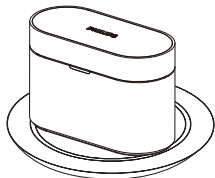

Odporúčanie

- Plné nabitie bezdrôtovou nabíjačkou trvá 4 hodiny.
- Bezdrôtová nabíjačka nie je súčasťou balenia.

Ako ich nosiť

Pre optimálne nasadenie zvolte vhodné koncovky do uší

Tesné nasadenie zabezpečí najlepšiu kvalitu zvuku a potlačenie šumu.

- 1 Otestujte, ktorá koncovka do ucha vám zabezpečí najlepší zvuk a pohodlie pri nosení.
- 2 5 veľkostí silikónových špuntov do uší: veľmi veľký, veľký, stredný, malý, veľmi malý.

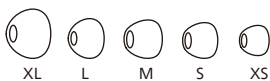

Vloženie slúchadiel do uší

- 1 Skontrolujte ľavú alebo pravú orientáciu slúchadiel do ucha.
- 2 Slúchadlá vložte do uší a mierne ich otáčajte, kým sa nedosiahne bezpečné nasadenie.

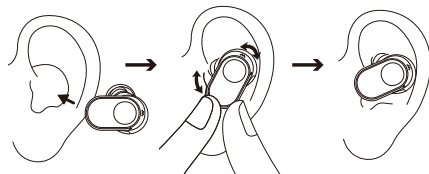

Stiahnutie aplikácie

Aplikáciu si stiahnite tak, že nasnímate kód QR/stlačíte tlačidlo „Stiahnuť“ alebo v Apple App Store alebo Google Play vyhladajte položku „Philips Headphones“.

Začíname



philips.to/headapp

Aplikácia Philips Headphones vás prepne na ovládanie hudby, ktorú počúvate. Zvuk si môžete prispôbiť tak, aby zážitok z vašej hudby a zvuku čo najviac vyhovoval vašim potrebám.

Prvé spárovanie slúchadiel do uší so zariadením Bluetooth

- 1 Skontrolujte, či sú slúchadlá do uší úplne nabité a vypnuté.
- 2 Otvorte veko na nabíjacom puzdre a slúchadlá do uší budú v režime párovania a pripravené na pripojenie.
 - ↳ Na oboch slúchadlách do uší budú striedavo blikať biela a modrá svetelná LED kontrolka.
 - ↳ Slúchadlá do uší sú teraz v režime párovania a pripravené na spárovanie so zariadením Bluetooth (napr. mobilný telefón).
- 3 V zariadení Bluetooth zapnite funkciu Bluetooth.
- 4 Párovania slúchadiel do uší so zariadením Bluetooth si pozrite v návode na obsluhu zariadenia Bluetooth.



Poznámka

- Ak slúchadlá do uší nenájdu po zapnutí žiadne predtým pripojené zariadenie Bluetooth, automaticky sa prepnú do párovacieho režimu.

Nasledovný príklad uvádza spôsob párovania slúchadiel do uší so zariadením Bluetooth.

- 1 V zariadení Bluetooth zapnite funkciu Bluetooth a zvolte **Philips Fidelio T2**.
- 2 Po zobrazení výzvy zadajte heslo slúchadiel do uší „0000“ (4 nuly). Heslo nie je potrebné zadať pre zariadenia s verziou Bluetooth 3.0 alebo vyššou.



Philips Fidelio T2

Jedno slúchadlo do ucha (režim Mono)

Ak chcete slúchadlá do ucha používať v mono režime, z nabíjacieho puzdra vyberte buď pravé, alebo ľavé slúchadlo do ucha. Slúchadlo do ucha sa automaticky zapne.



Poznámka

- Z nabíjacieho puzdra vyberte druhé slúchadlo do ucha a automaticky sa navzájom spárujú.

Párovanie slúchadiel do uší s ďalším zariadením Bluetooth

Ak chcete spárovať ďalšie zariadenie Bluetooth so slúchadlami do uší, stačí ich prepnúť do režimu párovania (slúchadlá do uší vložte do puzdra, zatvorte kryt a na puzdre stlačte tlačidlo a podržte ho stlačené na 3 sekundy) a potom zistíte druhé zariadenie ako pri normálnom párovaní.

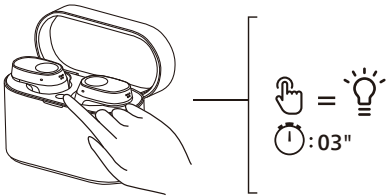

Poznámka

- Slúchadlá do uší majú v pamäti uložené 4 zariadenia. Ak skúsite spárovať viac ako 4 zariadenia, prvé spárované zariadenie je nahradené novým zariadením.

Viacbodové pripojenie

Párovanie

- Párovanie slúchadiel na uši s 2 zariadeniami, napr. mobilný telefón a prenosný počítač.

Prepínanie medzi zariadeniami

- Hudbu môžete kedykoľvek počúvať iba zo zariadenia 1. Ďalšie zariadenie zostave vyhradené na prijímanie telefonických hovorov.
- Ak chcete začať prehrávať zvuk z ďalšieho zariadenia, pozastavte prehrávanie zvuku zo zariadenia 1.

Poznámka

- Pri prenášaní zvuku zo zariadenia 1 sa prijímanie hovoru zo zariadenia 2 automaticky pozastaví prehrávanie na zariadení 1. Hovor sa automaticky presmeruje do vašich slúchadiel na hlavu.
- Ukončením hovoru sa automaticky obnoví prehrávanie zo zariadenia 1.

4 Používanie slúchadiel do uší

Pripojenie slúchadiel do uší k zariadeniu Bluetooth

- 1 V zariadení Bluetooth zapnite funkciu Bluetooth.
- 2 Otvorte viečko na nabíjacom puzdre.
 - ↳ Bliká modrá svetelná LED kontrolka.
 - ↳ Slúchadlá do uší vyhľadajú naposledy pripojené zariadenie Bluetooth a automaticky sa k nemu pripoja. Ak nie je k dispozícii naposledy pripojené zariadenie, slúchadlá do uší vyhľadajú druhé naposledy pripojené zariadenie a znova sa k nemu pripoja.

Odporúčanie

- Ak po zapnutí slúchadiel do uší zapnete v zariadení Bluetooth funkciu Bluetooth, v zariadení budete musieť prejsť do ponuky Bluetooth a slúchadlá do uší pripojiť k zariadeniu manuálne.

Poznámka

- Ak sa do 3 minút slúchadlá do uší nepripoja k zariadeniu Bluetooth, automaticky sa vypnú, aby sa ušetrila výdrž batérie.
- V niektorých zariadeniach Bluetooth nemusí byť pripojenie automatické. V takom prípade musíte v zariadení prejsť do ponuky Bluetooth a slúchadlá do uší pripojiť k zariadeniu Bluetooth manuálne.
- Ak nebude do 60 minút prijatý žiadny signál (hudba/hovor) aj keď je pripojené zariadenie Bluetooth, slúchadlá do uší sa automaticky vypnú, aby sa šetrila výdrž batérie.

Ovládanie ANC (Active Noise Cancelation)

Povoliť ANC

Dvojitým ťuknutím na ľavý špunt do ucha môžete prepínať medzi rôznymi režimami ANC.

- Funkcia ANC sa automaticky aktivuje po vložení slúchadla do ucha.
- Dvojitým ťuknutím na MFT sa zmení na režim informovania.
- Ak znova dvakrát ťuknete na MFT, funkcia ANC sa vypne.

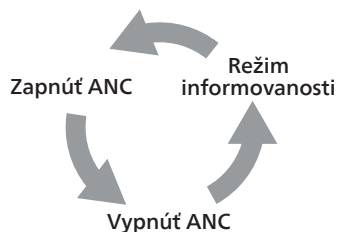

Odporúčanie

- Slúchadlá do uší sa po vybratí z uší automaticky prepnú do režimu spánku. Keď slúchadlá znova vložíte do uší, vrátia sa do aktívneho režimu.

Úloha	MFT	Prevádzka
ZAPNÚŤ ANC	Ľavé slúchadlo do ucha	Dvakrát ťuknúť
Režim informovanosti	Ľavé slúchadlo do ucha	Dvakrát ťuknúť
VYPNÚŤ ANC	Ľavé slúchadlo do ucha	Dvakrát ťuknúť
Rýchle informovanie	Ľavé slúchadlo do ucha	Po pípnutí pokračujte v ťukaním

Zapnutie/vypnutie napájania

Úloha	MFT	Prevádzka
Zapnutie slúchadiel do uší		Slúchadlá do uší vyberte z nabíjacieho puzdra, aby sa zapli
Vypnutie slúchadiel do uší		Slúchadlá do uší vložte späť do nabíjacieho puzdra, aby sa vypli

Spravovanie hovorov a hudby

Ovládanie hudby

Úloha	MFT	Prevádzka
Prehrávanie a pozastavenie hudby	Pravé slúchadlo do ucha	Jedno ťuknutie
Ďalšia skladba	Pravé slúchadlo do ucha	Trojité ťuknutie
Predchádzajúca skladba	Ľavé slúchadlo do ucha	Trojité ťuknutie
Hlasitosť +/-		Ovládaním v mobilnom telefóne

Ovládanie hovoru

Úloha	MFT	Prevádzka
Zdvihnúť hovor	P/L slúchadlo do ucha	Jedno ťuknutie
Hovor zaviesť/ odmietnuť	P/L slúchadlo do ucha	Dvakrát ťuknúť

Hlasový asistent

Úloha	MFT	Prevádzka
Zapnutie funkcie Hlasový asistent (Siri/Google)	Pravé slúchadlo do ucha	Dlhé ťuknutie
Vypnutie funkcie Hlasový asistent	Pravé slúchadlo do ucha	Jedno ťuknutie

Stav svetelnej LED kontrolky na slúchadlách do uší

Stav slúchadiel do uší	Svetelná kontrolka
Slúchadlá do uší sú pripojené k zariadeniu Bluetooth	Každú sekundu blikne biela svetelná kontrolka LED
Slúchadlá do uší sú pripravené na párovanie	Striedavo blikajú modrá a biela svetelná kontrolka LED
Slúchadlá do uší sú zapnuté, ale nie sú pripojené k zariadeniu Bluetooth	Biela svetelná LED kontrolka blikne každú sekundu (po uplynutí 3 minút sa automaticky vypne)
Slabá batéria (slúchadlá do uší)	Modrá svetelná LED kontrolka 3-krát blikne každých 5,5 sekúnd
Batéria je úplne nabitá (nabíjacie puzdro)	Skontrolujte svetelnú LED kontrolku na puzdre

Stav svetelnej LED kontrolky na nabíjacom puzdre

Počas nabíjania	Svetelná kontrolka
Slabá batéria	Svieti žltá svetelná LED kontrolka
Relatívna výdrž batérie	Svieti biela svetelná LED kontrolka

Počas prevádzky a viečko je otvorené	Svetelná kontrolka
Slabá batéria	Žltá svetelná kontrolky pomaly bliká v 4 cykloch
Relatívna výdrž batérie	Biela svetelná kontrolka LED svieti 5 sekúnd

5 Obnovenie nastavení slúchadiel do uší

Ak sa vám vyskytne akýkoľvek problém s párovaním alebo pripojením, vykonaním nasledovného postupu môžete obnoviť nastavenie svojich slúchadiel do uší na predvolené továrenské nastavenia.

- 1 V zariadení Bluetooth prejdite do ponuky Bluetooth a zo zoznamu zariadení odstráňte **Philips Fidelio T2**.
- 2 V zariadení Bluetooth vypnite funkciu Bluetooth.
- 3 Slúchadlá do uší vráťte do nabíjacieho puzdra a otvorte viečko.
- 4 Na puzdre dvakrát stlačte tlačidlo.
- 5 Postupujte podľa krokov v časti „Prevádzka slúchadiel do uší - pripojenie slúchadiel do uší k zariadeniu Bluetooth.“
- 6 Slúchadlá do uší spárujte so svojim zariadením Bluetooth a vyberte **Philips Fidelio T2**.

Ak slúchadlá do uší nereagujú, hardvér svojich slúchadiel do uší môžete resetovať vykonaním nižšie uvedených krokov.

- Ťuknite na viacfunkčný dotykový panel a podržte ho stlačený na 10 sekúnd.

6 Technické parametre

- Doba prehrávania hudby (ANC je zapnuté): 9 + 27 hodín
- Doba prehrávania hudby (ANC je vypnuté): 10 + 30 hodín
- Pohotovostná doba: 200 hodín
- Doba nabíjania: 2 hodín
- Lítium-iónová 75 mAh batéria, lítium-iónová 650 mAh batéria v nabíjacom puzdre
- Verzia Bluetooth: 5.3
- Kompatibilné profily Bluetooth:
 - HFP (profil Hands-Free)
 - Profil A2DP (Advanced Audio Distribution Profile)
 - Profil AVRCP (Audio Video Remote Control Profile)
- Podporované zvukové kodeky: LDAC, AAC, SBC, LC3
- Kmitočtové pásmo: 2,402 - 2,480 GHz
- Výkon vysielača: < 10 dBm
- Prevádzková frekvencia: 110 až 205 000 Hz
- Max. sila poľa H: 11,3 dBuA/m (62,8 dBuV/m)
- Prevádzkový dosah: Až do 10 metrov (33 stôp)
- Automatické vypnutie
- Port USB-C na nabíjanie
- Bezdrôtové nabíjanie Qi
- Výstraha pri slabej batérii: k dispozícii



Poznámka

- Špecifikácie podliehajú zmene bez oznámenia.

7 Poznámka

Vyhlasenie o zhode

MMD Hong Kong Holding Limited týmto vyhlasuje, že tento výrobok je v súlade so základnými požiadavkami a ďalšími príslušnými ustanoveniami smernice RED 2014/53/EU a UK Radio Equipment Regulations SI 2017 No 1206. Toto vyhlásenie o zhode nájdete na lokalite www.philips.com/support.

Likvidácia starého výrobku a batérie



Tento produkt je navrhnutý a vyrobený z vysokokvalitných materiálov a súčastí, ktoré možno recyklovať a znova použiť.



Tento symbol na produkte znamená, že sa naň vzťahuje európska smernica č. 2012/19/EU.



Tento symbol znamená, že v tomto produkte je vstavaná nabíjateľná batéria, na ktorú sa vzťahuje európska smernica č. 2013/56/EU a nesmie sa likvidovať spolu s bežným domovým odpadom. Dôrazne vám odporúčame, aby ste svoj produkt odniesli na schválené zberné miesto alebo do servisného strediska spoločnosti Philips na odborné odstránenie nabíjateľnej batérie. Informujte sa o miestnom systéme separovaného zberu elektrických a elektronických zariadení a nabíjateľných batérií. Dodržiavajte miestne predpisy a tento produkt a nabíjateľné batérie nikdy nelikvidujte spolu s bežným domovým odpadom. Správna likvidácia starých produktov a nabíjateľných batérií

pomôže zabrániť negatívnym dopadom na životné prostredie a ľudské zdravie.

Odstránenie vstavanej batérie

Ak vo vašej krajine nie je žiadny systém zberu a recyklovania elektronických zariadení, životné prostredie môžete chrániť tak, že pred likvidáciou slúchadiel na uši vyberiete batériu a odovzdáte ju na recykláciu.

- Slúchadlá na uši musia byť odpojené predtým, ako z nich vyberiete batériu.

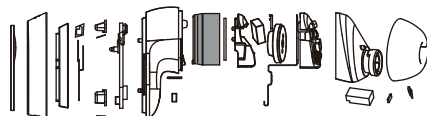

- Pred vybratím batérie sa musí od nabíjacieho puzdra odpojiť nabíjací kábel USB.

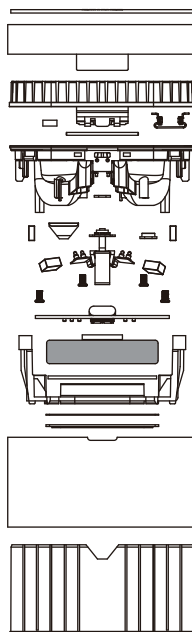

Súlad s EMF

Tento produkt vyhovuje všetkým platným normám a nariadeniam týkajúcim sa vystavenia elektromagnetickým poliám.

Informácie týkajúce sa životného prostredia

Zaradené neboli všetky potrebné obaly. Snažili sme sa, aby sa všetky obaly dali ľahko rozdeliť do troch materiálových skupín: lepenka (škafuľa), polystyrénová pena (nárazník) a polyetylén (vrecká, ochranná penová platňa).

Tento systém obsahuje materiály, ktoré možno recyklovať a znova použiť, ak ich rozoberie špecializovaná spoločnosť. Dodržiavajte miestne nariadenia týkajúce sa likvidácie obalových materiálov, vybitých batérií a starého zariadenia.

Oznámenie o súlade

Toto zariadenie vyhovuje predpisom FCC, časť 15. Prevádzka podlieha nasledovným dvom podmienkam:

- 1. Toto zariadenie nesmie spôsobovať škodlivé rušenie, a**
- 2. Toto zariadenie musí akceptovať akékoľvek prijaté rušenie vrátane toho, ktoré môže spôsobiť nežiadúcu prevádzku.**

Predpisy FCC

Toto zariadenie bolo testované, pričom bolo zistené, že vyhovuje obmedzeniam pre digitálne zariadenia triedy B podľa časti 15 predpisov FCC. Tieto obmedzenia sú navrhnuté tak, aby poskytovali primeranú ochranu proti škodlivému rušeniu v obytných budovách. Toto zariadenie zaručuje, používa a môže vyžarovať rádiovú frekvenciu energiu a, ak nie je nainštalované a prevádzkované

podľa návodu na použitie, môže spôsobovať škodlivé rušenie rádiových komunikácií.

Neexistuje však žiadna záruka, že k rušeniu nebude dochádzať v príslušnom zariadení. Ak toto zariadenie nespôsobuje škodlivé rušenie rozhlasového alebo televízneho príjmu, čo možno zistiť vypnutím a zapnutím zariadenia, používateľovi sa odporúča skúsiť opraviť toto rušenie vykonaním jedného alebo viacerých nasledujúcich opatrení:

- Zmeniť orientáciu prijímacej antény alebo ju premiestniť.
- Zvýšiť odstup zariadenia od prijímača.
- Zariadenie zapojiť do elektrickej zásuvky v inom okruhu, ako ten, do ktorého je zapojený prijímač.
- Požiadajte o pomoc predajcu alebo skúseného rádiového/televízneho opravára.

Vyhlasenie FCC o vystavení žiareniu:

Toto zariadenie vyhovuje obmedzeniam vystavenia žiareniu FCC, ktoré sú stanovené pre nekontrolované prostredie. Tento vysielač nesmie byť umiestnený ani prevádzkovaný spolu s akoukoľvek inou anténou alebo vysielačom.

Upozornenie: Používateľ je upozornený, že vykonanie zmien alebo úprav, ktoré príslušná strana zodpovedná za zhodu výslovne neschválila, by mohlo viesť k zrušeniu jeho oprávnenia prevádzkovať toto zariadenie.

Kanada:

Toto zariadenie obsahuje nelicencovaný vysielač(-e)/prijímač(-e), ktorý vyhovuje štandardu RSS nelicencovaných rádových zariadení kanadskej agentúry Innovation, Science and Economic Development.

Prevádzka podlieha nasledovaným dvom podmienkam: (1) Toto zariadenie nesmie spôsobovať škodlivé rušenie. (2) Toto zariadenie musí akceptovať akékoľvek rušenie, vrátane toho, ktoré môže spôsobiť nežiaducu prevádzku zariadenia

L'émetteur/récepteur exempt de licence contenu dans le présent appareil est conforme aux CNR d'Innovation, Sciences et Développement économique Canada applicables aux appareils radio exempts de licence.

L'exploitation est autorisée aux deux conditions suivantes : (1) L'appareil ne doit pas produire de brouillage ; (2) L'appareil doit accepter tout brouillage radioélectrique subi, même si le brouillage est susceptible d'en compromettre le fonctionnement.

CAN ICES-003(B)/NMB-003(B)

Vyhlasenie o vystavení žiareniu IC:

Toto zariadenie vyhovuje kanadským obmedzeniam vystavenia žiareniu, ktoré sú stanovené pre nekontrolované prostredia.

Tento vysielač nesmie byť umiestnený ani prevádzkovaný spolu s akoukoľvek inou anténou alebo vysielačom.

8 Ochranné známky

Bluetooth

Slovná ochranná známka Bluetooth® a logá sú registrované ochranné známky vo vlastníctve spoločnosti Bluetooth SIG, Inc. a spoločnosť MMD Hong Kong Holding Limited ich môže kedykoľvek používať na základe licencie. Ďalšie ochranné známky a obchodné názvy patria ich príslušným vlastníkom.

Siri

Siri je ochranná známka spoločnosti Apple Inc., ktorá je registrovaná v Spojených štátoch amerických a ďalších krajinách.

Google

Google a Google Play sú ochranné známky spoločnosti Google LLC.

9 Často kladené otázky

More slúchadlá do uší Bluetooth sa nezapnú.

Batéria je slabá. Slúchadlá do uší nabite.

Slúchadlá do uší Bluetooth sa mi nedajú spárovať s mojim zariadením Bluetooth.

Funkcia Bluetooth je vypnutá. V zariadení Bluetooth zapnite funkciu Bluetooth a skôr, ako ho zapnete, musíte zapnúť slúchadlá do uší.

Párovanie nefunguje.

- Obidve slúchadlá do uší vložte do nabíjacieho puzdra.
- Skontrolujte, či ste v ktoromkoľvek z predtým pripojených zariadení Bluetooth vypli funkciu Bluetooth.
- V zariadení Bluetooth odstráňte zo zoznamu zariadení Bluetooth „Philips Fidelio T2“.
- Slúchadlá do uší spárujte (pozrite si časť „Prvé spárovanie slúchadiel do uší so zariadením Bluetooth“ na strane 8).

Zariadenie Bluetooth nedokáže nájsť slúchadlá do uší.

- Slúchadlá do uší môžu byť pripojené k predtým spárovanému zariadeniu. Vypnite pripojené zariadenie alebo ho presuňte z dosahu.
- Párovanie môže byť vynulované alebo slúchadlá do uší boli predtým spárované s iným zariadením. Slúchadlá do uší znova spárujte so zariadením Bluetooth, ako je to opísané v návode na použitie. (pozrite si „Prvé spárovanie slúchadiel do uší so zariadením Bluetooth“ na strane 8).

Slúchadlá do uší Bluetooth mám pripojené k mobilnému telefónu so zapnutým stereo režimom, ale hudba sa prehráva iba z reproduktora mobilného telefónu.

Pozrite si návod na obsluhu mobilného telefónu. Túto možnosť zvolte vtedy, keď chcete počúvať hudbu cez slúchadlá do uší.

Kvalita zvuku je zlá a počuť praskavý zvuk.

- Zariadenie Bluetooth je mimo dosahu. Znížte vzdialenosť medzi slúchadlami do uší a zariadením Bluetooth alebo odstráňte prekážky medzi nimi.
- Slúchadlá do uší nabite.

Pri prenášaní z mobilného zariadenia je zlá kvalita zvuku. Prenos je veľmi pomalý alebo vôbec nefunguje.

Uistite sa, že mobilný telefón nepodporuje iba (mono) HFP, ale že podporuje aj A2DP a je kompatibilný s BT4.0x (alebo vyššia verzia) (pozrite si časť „Technické parametre“ na strane 13).

Slúchadlá na uši pravidelne čistite.

- Slúchadlá na uši pravidelne čistite čistou a navlhčenou handričkou - obzvlášť zvukovody a otvory pre mikrofón - a zabráňte usadzovaniu nečistôt, ako napríklad pot a ušný maz.

- Ak sa vo zvukovodoch, vetracích otvoroch alebo otvoroch pre mikrofón hromadia akékoľvek kvapky potu alebo vody, hladina zvuku sa dočasne zníži alebo úplne preruší. Toto nie je porucha. Slúchadlá na uši dôkladne vysušte mäkkou navlhčenou handričkou. Alebo vymeňte ušné nástavce, zvukovody otočte nadol a slúchadlami jemne poklepávajúť približne päť minút na suchej handričke alebo podobnej podložke, aby sa odstránila voda, ktorá je v nich nahromadená.
- Pred nabíjaním a používaním sa uistite, či sú slúchadlá na uši úplne suché. Na čistenie nepoužívajte jednorazové tampóny alebo iné prostriedky namočené v alkohole.

Slúchadlá na uši pravidelne nabíjajte.

Ak sa hlavová súprava nepoužíva dlhšiu dobu, úroveň nabitia nabíjateľnej batérie začne klesať. Ak chcete zabrániť klesaniu úrovne jej nabitia, aspoň raz za tri mesiace ju úplne nabite.



2023 © MMD Hong Kong Holding Limited. Všetky práva vyhradené.

Špecifikácie podliehajú zmene bez oznámenia. Philips a emblém štítu Philips sú registrované ochranné známky spoločnosti Koninklijke Philips N.V. a používajú sa na základe licencie. Tento produkt bol vyrobený a predáva sa na výhradnú zodpovednosť spoločnosti MMD Hong Kong Holding Limited alebo niektorej z jej pridružených spoločností a spoločnosť MMD Hong Kong Holding Limited vystupuje v súvislosti s týmto produktom ako ručiteľ. Všetky ostatné spoločnosti a názvy produktu môžu byť ochrannými známkami ich príslušných spoločností, s ktorými sú spojené.

