

# CD Clock Radio

AJ3910

User manual  
Manuel d'utilisation  
Manual del usuario  
Gebruikershandleiding  
Benutzerhandbuch

Meet Philips at the Internet  
<http://www.audio.philips.com>

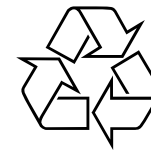

AJ 3910

# PHILIPS



Printed in China

Jason-0441

1

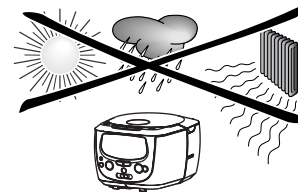
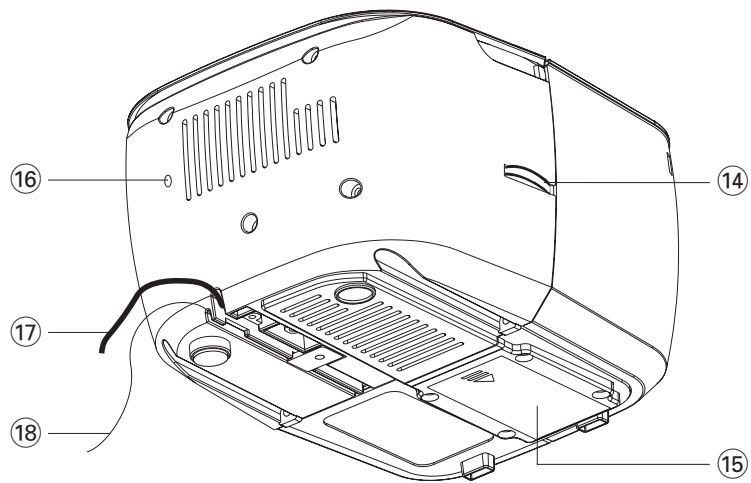
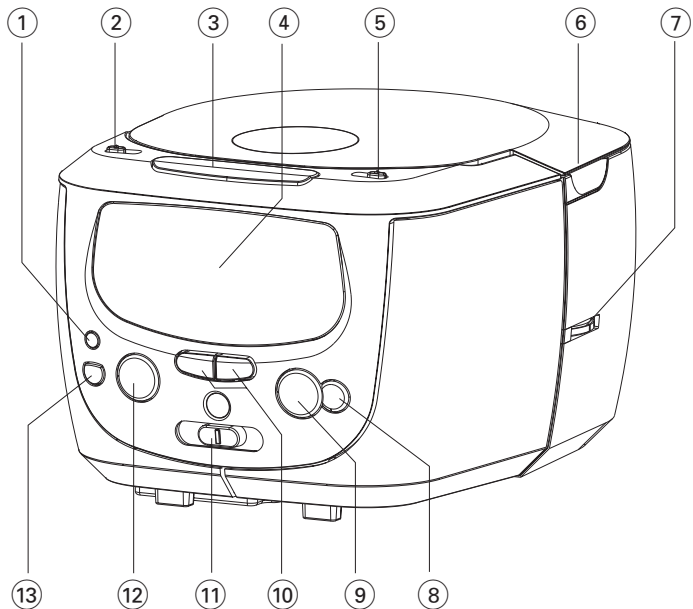

## Français

### Commandes (voir figures 1)

- ① **SET TIME** – réglage de l'heure de l'horloge
- ② **ALARM 1**
  - **ON** – mise en marche alarme 1
  - **SET** – réglage de l'heure d'activation de l'alarme 1
  - **OFF** – Arrête alarme 1
- ③ **REPEAT ALARM** – désactivation de l'alarme pour une période de 6 minutes.
- ④ **Affichage** – indique les heures d'horloge/réveil ainsi que l'état de l'appareil.
- ⑤ **ALARM 2**
  - **ON** – mise en marche alarme 2
  - **SET** – réglage de l'heure d'activation de l'alarme 2
  - **OFF** – Arrête alarme 2
- ⑥ **LIFT TO OPEN** – appuyer ici pour l'ouverture le clapet CD.
- ⑦ **TUNING** – sintonise une station radio.
- ⑧ **STOP ■** – arrête la lecture CD;
- ⑨ **PLAY / PAUSE ►||** – démarre/ arrête la lecture CD.
- ⑩ **MIN ◀◀ / HOUR ►►**
  - règle les heures d'horloge/ d'alarme;
  - saute les pistes CD/ recherche un passage particulier.
- ⑪ **FM•MW•BUZ•CD**
  - permet de sélectionner la source: FM/ MW/ CD
  - Sélectionne le mode radio, sonnerie ou alarme CD
- ⑫ **POWER / ALARM RESET**
  - mise en marche (arrêt) de l'appareil
  - désactivation de l'alarme pendant 24 heures
  - arrêter la fonction sommeil
- ⑬ **SLEEP**
  - Accède au mode minuteur pour la radio ou

## Commandes/ Alimentation

- lecteur CD
- Ajuste les options du minuteur pour la radio / lecture CD
- ⑭ **VOLUME** – ajustement du volume sonore
  - ⑮ **Compartment des piles** – Insérez une pile de 9 volts, type 6F22 (non fournie) pour maintien de mémoire de l'horloge
  - ⑯ **RESET** – appuyez si l'appareil / l'affichage ne répond pas à l'activation des boutons de commande
  - ⑰ **Cordon secteur** – connecte sur la prise murale.
  - ⑱ **Antenne** – amélioration de la réception radio FM.

### Alimentation

- 1 Vérifiez si la tension d'alimentation marquée sur la plaquette signalétique de l'équipement correspond à la tension secteur locale.
- 2 Branchez la fiche à la prise murale. La tension est mise et l'afficheur présente ◻:◻◻. Vous devez régler l'heure
- 3 Pour déconnecter l'équipement de la tension secteur, débranchez la fiche de la prise murale.

**La plaquette de type se trouve à la base de l'équipement.**

**Consommation en mode de veille**  
(mode horloge)..... **1.6W**

### Maintien de mémoire de l'horloge

Lorsqu'une panne d'électricité intervient, le radio-réveil s'éteindra. Lorsque le courant électrique sera rétabli, l'affichage de l'heure indiquera ◻:◻◻ et vous devrez remettre l'horloge à l'heure.

Pour garder l'heure initiale et l'heure réglée

## L'horloge

de(s) alarme(s) dans le cas d'une panne d'électricité ou d'une déconnexion, insérez une pile de 9 volts (nous suggérons d'utiliser une pile de type 6F22, non fournie) dans le compartiment de la pile : ceci permettra de maintenir la mémoire de l'horloge. Cependant, l'heure ne sera pas illuminée sur l'affichage. Les alarmes, la radio FM / MW et le lecteur CD ne fonctionneront pas. Dès que le courant est rétabli, l'afficheur indiquera à nouveau l'heure exacte.

- 1 Connectez le câble d'alimentation à la prise murale.
- 2 Ouvrez le compartiment des piles et placez-y soit une pile.
- Remplacez la pile une fois par an, ou aussi souvent que cela est nécessaire.

**Les piles contiennent des substances chimiques et doivent donc être traitées comme des déchets spéciaux.**

### Réglage de l'horloge

#### Affichage de l'heure

L'heure est affichée et l'affichage indique également si vous avez activé l'(es) alarme(s), et ces indicateurs s'allumeront respectivement à côté de l' **AL1** et l' **AL2** sur l'affichage. L'heure est affichée selon le principe de 24 heures.

- 1 Appuyez et maintenez enfoncé **SET TIME**.
- 2 Appuyez et maintenez sur **MIN ◀◀** ou **HOUR ►►** pour ajuster les minutes ou les heures.
- 3 Relâchez **SET TIME** et **MIN ◀◀ / HOUR ►►** lorsque vous avez achevé le réglage.

## Radio/ Lecture CD

### Radio

- 1 Appuyez sur la touche **POWER** pour mettre l'appareil sous tension  
→ Le bouton POWER s'allume.
- 2 Utilisez **FM•MW•BUZ•CD** pour sélectionner la bande FM ou MW.
- 3 Utilisez **TUNING** (sur le panneau de côté) pour trouver la station de votre choix.
- 4 Réglez le son avec **VOLUME**.
- 5 Appuyez à nouveau sur la touche **POWER** pour mettre l'appareil hors tension.  
→ La lumière du bouton POWER s'éteindra.

#### Pour améliorer la réception:

FM: étendez l'antenne sur toute sa longueur et orientez-la jusqu'à ce que la réception soit optimale.

MW: L'antenne est incorporée. Pointez l'antenne dans la bonne direction en modifiant la position de l'appareil.

**Cet appareil est conforme aux normes de la Communauté européenne en matière d'interférences radio.**

### Lecture CD

Ce lecteur de CD peut lire les disques audio, y compris les disques CD-R. N'essayez pas de jouer un CD-ROM, un CD-RW, un CDi, un MP3, un VCD, un DVD ou un CD d'ordinateur.

- 1 Ouvrir le compartiment CD.
- 2 Insérez un CD avec la face imprimée orientée vers le haut et refermez le compartiment.
- 3 Appuyez sur la touche **POWER** pour mettre l'appareil sous tension.  
→ Le bouton POWER s'allume.
- 4 Utilisez **FM•MW•BUZ•CD** pour sélectionner **CD**.

## Lecture CD

- Appuyez sur **PLAY / PAUSE ►II** pour commencer la lecture.  
→ le numéro de plage courante wird kurz angezeigt.
  - Réglez le volume avec **VOLUME**.
  - Pour interrompre, appuyez sur **►II**.
  - Appuyez à nouveau sur **►II** pour reprendre la lecture.
  - Appuyez sur **STOP ■** pour arrêter la lecture.  
→ L'affichage indique brièvement le nombre total de pistes.
  - Appuyez à nouveau sur la touche **POWER** pour mettre l'appareil hors tension.  
→ La lumière du bouton POWER s'éteindra.
- Conseils utiles:** Vous pouvez également appuyer sur la touche **POWER** pour arrêter la lecture du CD.

### Sélection d'une piste différente pendant la lecture

- Appuyez une ou plusieurs fois sur **►►** pour sauter à (aux) la piste(s) suivante(s).
- Appuyez une ou plusieurs fois sur **◄◄** pour sauter aux pistes précédentes.
- Appuyez une fois sur **◄◄** et la lecture repassera au début de la piste en cours. Le numéro de piste apparaît brièvement à l'affichage lorsque vous appuyez sur **◄◄, ►►** pour sauter des pistes.

### Recherche d'un passage sur une piste

- Pendant la lecture, appuyez et maintenez enfoncée la touche **◄◄** ou **►►**.  
→ Le CD est lu à vitesse rapide et à faible volume;
- Relâchez **◄◄** or **►►** lorsque vous reconnaissez le passage recherché.  
→ La lecture normale se poursuit.

## Alarme

### Emploi du reveil

#### Généralités

Deux heures d'alarme différentes ALARM 1 ou ALARM 2 sont réglables en modes CD, radio ou ronfleur.

#### Réglage de l'heure de l'alarme

- Faites glisser l'**ALARM 1** ou **ALARM 2** sur **SET**.  
→ Affichage: l'heure de l'alarme (l'alarme 1 ou l'alarme 2).

**Conseils utiles:** Ne tentez pas de faire glisser les deux boutons d'ALARM sur SET en même temps.

- Appuyez et maintenez enfoncé **MIN ◄◄ / HOUR ►►** pour le réglage des heures et des minutes.
- Relâchez **MIN ◄◄ / HOUR ►►** lorsque vous avez achevé le réglage.  
→ Si vous désirez régler l'horloge lentement, minute par minute, appuyez et relâchez **MIN ◄◄ / HOUR ►►** de manière répétée.
- Mettez le sélecteur **ALARM 1** ou **ALARM 2** sur **OFF**.  
→ L'afficheur repasse à l'affichage de l'heure. Pour revoir le réglage de l'heure d'alarme, mettez le sélecteur **ALARM 1** ou **ALARM 2** sur **SET**.

#### Réglage du mode de l'alarme

- Appuyez sur la touche **POWER** pour mettre l'appareil hors tension.
- Sélectionnez le mode d'alarme désiré: FM, MW, sonnerie ou CD en utilisant le sélecteur **FM•MW•BUZ•CD**.
- Faites glisser l'**ALARM 1** ou **ALARM 2** sur **ON**.  
→ L'indicateur correspondant de l'ALARM s'allume sur l'affichage.

## Alarme

- A l'heure réglée de l'alarme, la radio, le CD ou la sonnerie s'activera et s'éteindra automatiquement environ 60 minutes après.

#### Conseils utiles:

- Si le mode alarme CD est sélectionné, un disque CD doit être inséré. Le CD se mettra en lecture à partir de la première plage.
- Si vous avez choisi la Radio ou le CD comme mode d'endormissement (sleep), cela sera également votre mode d'alarme.

#### MISE HORS SERVICE DE L'ALARME

Il y a trois façons d'éteindre l'alarme. A moins que vous ne souhaitiez désactiver l'alarme complètement, l'option de **réactivation de l'alarme après 24 heures** est sélectionnée automatiquement 60 minutes après activation de l'alarme.

#### Réactivation de l'alarme après 24 heures

Si vous souhaitez désactiver l'alarme immédiatement tout en gardant les réglages de l'alarme en mémoire pour le lendemain:

- Lorsque l'alarme retentit, appuyez sur **POWER / ALARM RESET**.

#### Repetition de l'alarme

Ceci répétera l'appel d'alarme toutes les 6 minutes.

- Lorsque l'alarme retentit, appuyez sur **REPEAT ALARM**.
- Vous pouvez, si vous le voulez faire répéter l'alarme pendant une heure.

#### Désactivation complète de l'alarme

Mettez le sélecteur **ALARM 1** ou **ALARM 2** sur **OFF**.

- L'indicateur de l'alarme disparaîtra de l'affichage.

## SLEEP

### SLEEP (mise en sommeil)

Cet appareil est équipé d'une minuterie intégrée de mise en sommeil qui vous permet d'éteindre automatiquement la radio après une certaine période de temps prédéterminée. Il y a quatre options de mise en sommeil: 90, 60 ou 30 minutes, ou arrêt

#### Réglage et désactivation de la fonction SLEEP

- Appuyez sur la touche **POWER** pour mettre l'appareil hors tension.
- Sélectionnez votre heure d'arrêt programmé en appuyant une ou plusieurs fois sur **SLEEP** jusqu'à ce que l'heure d'arrêt programmé désirée soit affichée.  
→ L'affichage indique -- (arrêt) → 90 (minutes) → 60 → 30 → -- ...
- Après quelques secondes, l'appareil se met en marche.  
→ Si le mode CD est sélectionné, appuyez sur **PLAY / PAUSE ►II** pour démarrer la lecture.
- L'appareil s'éteint automatiquement une fois que la durée sélectionnée se termine.
- Pour annuler la fonction du minuteur, appuyez une fois ou plus sur le bouton **SLEEP** jusqu'à ce que "--" apparaisse ou appuyez sur **POWER** pour désactiver la fonction.

#### Conseils utiles:

- La fonction d'endormissement (sleep) n'altère pas les réglages de l'heure de(s) alarme(s).
- Si vous avez réglé une alarme en mode radio ou CD, assurez-vous d'avoir ajusté un niveau de volume suffisamment sonore pour vous réveiller avant de régler le mode d'endormissement (sleep).

## Entretien & sécurité

### Informations relatives à la sécurité

- Placez l'équipement sur une surface plane et dure de sorte que le système ne soit pas disposé sous un certain angle.
- N'exposez jamais l'équipement, les piles, les CD à l'humidité, à la pluie, au sable ni à une chaleur excessive due à la production de chaleur propre à l'équipement ou à l'exposition directe aux rayons du soleil.
- Les appareils ne doivent pas être exposés à l'humidité ou aux éclaboussures.
- Ne pas recouvrir l'équipement. Une ventilation adéquate d'au moins 15 cm entre les orifices de ventilation et les surfaces est nécessaire pour éviter la montée en chaleur.
- L'aération de l'appareil ne doit pas être empêchée en couvrant la bouche d'aération avec des objets tels que journaux, nappe, rideaux, etc.
- Ne pas placer sur l'appareil des objets enflammés telles que des bougies allumées.
- Ne pas placer sur l'appareil des objets remplis d'eau tels que des vases.
- Les pièces mécaniques de l'équipement contiennent des paliers autolubrifiants et ne requièrent donc aucun huilage ni lubrification.
- Vous pouvez nettoyer l'équipement avec une peau de chamois douce et sèche. Ne jamais utiliser de détergents contenant de l'alcool, de l'ammoniaque, du benzène ou des abrasifs, car ceux-ci peuvent endommager le boîtier.

### Entretien du lecteur de CD et des CD

- Ne jamais toucher à la lentille du lecteur de CD!
- Des changements soudains de température ambiante peuvent entraîner la condensation et donc agir sur la lentille de votre lecteur de CD. Dans ce cas, la lecture n'est pas possible. N'essayez pas de nettoyer la lentille, mais laissez l'équipement s'adapter à la température ambiante, de sorte que toute l'humidité ait le temps de s'évaporer.
- Si le lecteur de CD ne lit pas correctement les CD, utilisez un CD de nettoyage en vente dans le commerce, pour nettoyer la lentille avant d'emmener votre équipement chez le réparateur. D'autres méthodes de nettoyage pourraient abîmer la lentille.
- Pour nettoyer le CD, frottez en ligne droite en partant du centre vers le bord avec un chiffon doux non pelucheux. L'emploi d'un détergent peut endommager le CD.
- Ne faites jamais d'inscription sur le CD et n'apposez jamais d'autocollants.

### ATTENTION

L'utilisation des commandes ou réglages ou le non respect des procédures ci-incluses peuvent se traduire par une exposition dangereuse à l'irradiation.

## Dépistage des anomalies

Si vous rencontrez des difficultés, vérifiez tout d'abord les points énoncés ci-dessous.

Si vous n'arrivez pas à les résoudre, consultez votre fournisseur ou un réparateur.

**AVERTISSEMENT: Ne jamais ouvrir vous-même l'équipement au risque de recevoir des chocs électriques! N'essayez en aucun cas de réparer vous-même l'équipement, car ceci vous ferait perdre le droit à la garantie.**

### Absence de son

- Volume non réglé
- Réglez le volume

### Aucune réaction à l'usage des touches

- Décharge électrostatique
- Appuyez sur RESET ou débranchez l'équipement de l'alimentation et rebranchez-le au bout de 5 minutes.

### Lecture CD ne fonctionne pas

- CD extrêmement rayé ou sale
- Remplacez/ nettoyez le CD
- Lentille du laser embuée
- Attendez que la lentille ait atteint la température ambiante
- Lentille laser sale
- Nettoyez la lentille en faisant jouer un CD de nettoyage de lentille
- CD-R non finalisé
- Utilisez un CD-R finalisé

### Grésillement du son en réception FM

- Signal faible
- Sortez entièrement l'antenne télescopique

### Grésillement continu/ sifflement en réception AM (MW)

- Interférences électriques provenant de téléviseurs, d'ordinateurs, de lampes fluorescentes, etc.
- Eloignez l'équipement des autres équipements électriques

### L'alarme ne fonctionne pas

- Heure d'alarme non réglée
- Voir en **Réglage de l'heure de l'alarme**
- Mode d'alarme non sélectionné
- Voir en **Réglage du mode de l'alarme**.
- Aucun CD n'est inséré alors que le mode CD est sélectionné comme mode d'alarme.
- Insérez un CD.

### Informations sur l'environnement

Nous n'avons pas utilisé de matériaux d'emballage non nécessaires. Vous pouvez facilement séparer les matériaux d'emballage en trois éléments principaux: carton, polystyrène et polyéthylène.

**Votre équipement est fait de matériaux recyclables après démontage dans une firme spécialisée. Veuillez observer les réglementations locales quant au rebut des matériaux d'emballage, des piles usées et des équipements vieilliss.**