

PHILIPS

Radio DAB+

Seria 5000

R5505

Manuali i përdorimit



Regjistroni produktin tuaj dhe merrni ndihmë në
www.philips.com/support

Përmbajtja

1 E rëndësishme	2	7 Informacione për produktin	11
Siguria	2		
2 Radio FM/DAB	3	8 Zgjidhja e problemeve	12
Hyrje	3		
Çfarë ka në kuti	3		
Përmbledhje e njësisë kryesore	4		
3 Fillimi	5	9 Njoftim	13
Përgatitja e antenës së radios	5	Pajtueshmëria	13
Lidhja me energjinë	5	Kujdesi për mjedisin	13
Ndezja	5	Njoftim për markën tregtare	13
Rregullimi i nivelit të volumit	5		
Kalimi në modalitet në pritje	5		
4 Dëgjimi i radios DAB	6		
Kalimi nëpër stacionet DAB	6		
Ruajtja e stacioneve të radios DAB	6		
Zgjedhja e një stacioni radioje DAB	7		
Shfaqja e informacioneve DAB	7		
Përdorimi i menisë në modalitetin DAB	7		
5 Dëgjimi i radios FM	8		
Kalimi nëpër stacionet FM	8		
Ruajtja e stacioneve të radios FM	8		
Zgjedhja e një stacioni radioje FM	8		
të caktuar paraprakisht	8		
Përdorimi i menisë në modalitetin FM	9		
Shfaqja e informacioneve FM	9		
6 Veçori të tjera	10		
Luajtja e audios nëpërmjet Bluetooth	10		
Përdorimi i menisë në modalitetin Bluetooth	10		
Kohëmatësi i kuzhinës	10		
Kohëmatësi i gjumit	11		

I E rëndësishme

Siguria



Paralajmërim

- Asnjëherë mos e hiqni kasën e orës radio.
 - Asnjëherë mos lubrifikoni asnjë pjesë të kësaj ore radio.
 - Asnjëherë mos e vendosni këtë orë radio mbi pajisje të tjera elektrike.
 - Mbajeni këtë orë radio larg nga drita direkte e diellit, flakët e ndezura ose nxehtësia.
 - Sigurohuni që ta arrini gjithnjë me lehtësi kordonin e energjisë, spinën ose adaptorin për ta shkëputur orën radio nga energjia.
- Lexoni dhe zbatoni këto udhëzime.
 - Sigurohuni që të ketë hapësirë të lirë të mjaftueshme anembanë produktit për ajrim.
 - Vetëm personeli i kualifikuar duhet t'i bëjë riparime. Riparimet duhen bërë kur ora radio është dëmtuar në ndonjë mënyrë, si për shembull kur kordoni i energjisë ose spina është dëmtuar, kur janë derdhur lëngje ose kanë rënë objekte brenda orës radio, kur ora radio është ekspozuar ndaj shiut ose lagështisë, kur nuk punon normalisht ose kur është rrëzuar.
 - Përdorni vetëm pjesë/aksesorë që janë specifikuar nga prodhuesi. Përdorni furnizim energjie vetëm siç tregohet në manualin e përdorimit.
 - Shkëputeni produktin gjatë stuhive me vetëtima ose kur nuk përdoret për periudha të gjata.
 - Pajisja nuk duhet të ekspozohet ndaj pikave ose spërkatjeve.
 - Mos vendosni asnjë burim rreziku mbi produkt (p.sh. objekte të mbushura me lëngje, qirinj të ndezur).
- Aty ku spina e energjisë të adaptorit direkt Plug-in përdoret si mjet shkëputjeje, pajisja e shkëputjes duhet të jetë në një vend që arrihet me lehtësi.
 - Mos e përdorni këtë pajisje pranë ujit.
 - Instaloheni sipas udhëzimeve të prodhuesit.
 - Mos e instaloni pranë asnjë burimi nxehtësie, si për shembull pranë radiatorëve, rrugëdaljeve të ngrohjes, sobave ose pajisjeve të tjera (duke përfshirë amplifikatorët) që prodhojnë nxehtësi.

2 Radio FM/DAB

Urime për blerjen tuaj, dhe mirë se vini në Philips! Për të përfituar plotësisht nga mbështetja që jep Philips, regjistroni produktin në www.philips.com/welcome.

Hyrje

Me këtë radio, ju:

- mund të dëgjoni radio me transmetim FM dhe Digital Audio Broadcasting (DAB);
- luani audio nga pajisjet me Bluetooth.

Çfarë ka në kuti

Kontrolloni dhe dalloni gjërat që ka në kuti:

- Radio FM/DAB
- Adaptor i energjisë
- Manuali i shkurtër i përdorimit
- Fletëpalosja për sigurinë dhe njoftimin

Përmbledhje e njësisë kryesore

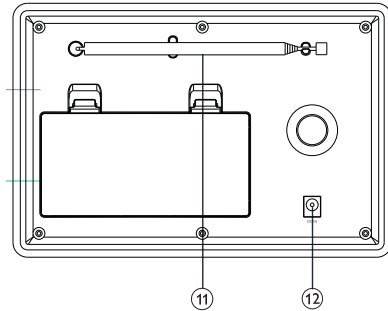
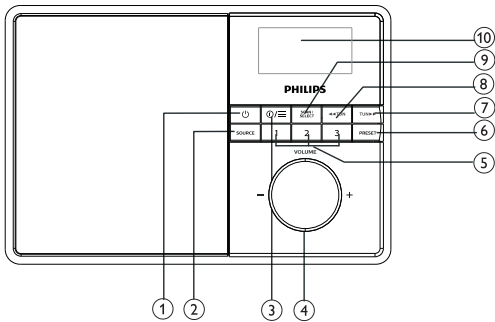

①

- Ndizeni radion.
- Kalimi në modalitet në pritje.

② SOURCE

- Zgjidhni një burim: Bluetooth, radio DAB ose FM.

③ INFO/MENU

- Shtypeni për të shfaqur informacion në modalitetin FM/DAB.
- Kur është duke punuar, mbajeni shtypur për të hapur menunë e sipërme.

④ Çelësi VOL

- Rrotullojeni për të rregulluar volumn.

⑤ Stacionet e ruajtura (1, 2, 3)

- Ruaj / hap direkt stacionet e ruajtura 1, 2 ose 3.

⑥ PRESET

- Ruaj stacionet e radios.
- Shfaq dhe zgjidh stacionet e ruajtura.

⑦ TUN

- Në modalitetin Bluetooth: Shtypeni për të kaluar te kënga e mëparshme.
- Në modalitetin Tuner: Shko në një stacion të radios.
- Lëviz nëpër listën e menusë.

⑧ TUN

- Në modalitetin Bluetooth: Shtypeni për të kaluar në këngën tjetër.
- Në modalitetin Tuner: Shko në një stacion të radios.
- Lëviz nëpër listën e menusë.

⑨ SCAN/SELECT

- Shtypeni për të konfirmuar një zgjedhje.
- Mbajeni shtypur për të skanuar automatikisht të gjitha stacionet në modalitetin FM Tuner.

⑩ DISPLAY SCREEN

- Shfaqni statusin aktual.

⑪ Antena e radios.

- Përmirëso sinjalin e radios.

⑫ DC IN

- Lidhuni me adaptorin e energjisë.

3 Fillimi

Ndiqui gjithnjë me radhë udhëzimet në këtë kapitull.

Përgatitja e antenës së radios

Për marrje më të mirë të sinjalit, shtrijeni plotësisht dhe rregulloni pozicionin e antenës.



Shënim

- Për të parandaluar interferencat, pozicionojeni antenën sa më larg të jetë e mundur nga burimet e tjera të rrezatimit.

Lidhja me energjinë

Mund ta përdorni këtë aparat radio qoftë me energji AC, qoftë me bateri.

Mundësia 1: Energi AC



Kujdes

- Rrezik i dëmtimit të produktit! Sigurohuni që tensioni i energjisë të përputhet me tensionin që tregohet mbrapa ose poshtë radios.
- Rrezik goditjeje elektrike! Kur e shkëputni spinën AC, tërhiqni gjithnjë spinën nga priza. Asnjëherë mos tërhiqni kordonin.

Lidhni adaptorin e energjisë me:

- prizën **DC IN** mbrapa radios, dhe pastaj në prizën në mur.

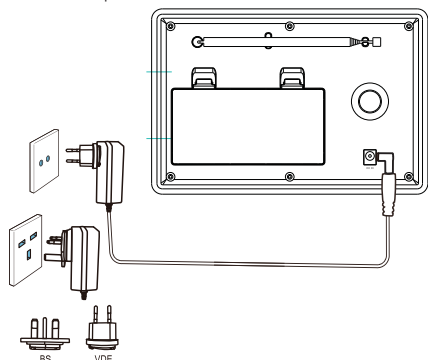

Mundësia 2: Bateri



Kujdes

- Bateritë (paketa e baterive ose bateritë e instaluara) nuk duhet të ekspozohen ndaj nxehtësisë së tepërt, si për shembull ndaj dritës së diellit, zjarrit ose gjërave të ngjashme.
- Rrezik shpërthimi nëse bateria nuk vendoset si duhet. Ndërrojeni vetëm me bateri të njëjtë ose me të njëjtin tip.
- Mos i bashkoni bateritë (të vjetrat me të rejat, ose bateritë e karbonit me ato alkaline, etj.).
- Hiqini bateritë nëse janë shkarkuar ose nëse pajisja nuk do të përdoret për kohë të gjatë.

- 1 Hapeni pjesën e baterive mbrapa pajisjes.
- 2 Vendosni katër bateri R14/UM-2/C (nuk janë dhënë) me polaritetin e duhur (+/-) siç tregohet, dhe pastaj mbylleni pjesën e baterive.
↳ Pajisja është gati për të punuar.



Kujdes

- Ikonat "Bateria e ulët" shfaqet kur energjia e baterisë është e ulët. Ndërrojeni bateritë ose lidhjeni me energjinë AC për të siguruar operim optimal.



Shënim

- Bateritë përmbajnë substanca kimike, ndaj duhet të hidhen si duhet.

Ndezja

- Shtypni ϕ .
↳ Radioja kalon në burimin e zgjedhur për herë të fundit.

Rregullimi i nivelit të volumit

- Rrotulloni - **VOL** + për të rregulluar volumnin.

Kalimi në modalitet në pritje

- Shtypni përsëri ϕ .
↳ Paneli i ekranit zbehet.
↳ Shfaqet data dhe ora (nëse janë vendosur).



Shënim

- Nëse sistemi nuk punon për 15 minuta, radioja kalon automatikisht në gjendje joaktive.
- Për të rritur jetëgjatësinë e baterisë, mund ta fikni pajisjen komplet duke mbajtur shtypur butonin ϕ . Mbani përsëri shtypur butonin ϕ për ta ndezur aparatit.

4 Dëgjimi i radios DAB

Kalimi nëpër stacionet DAB

Herën e parë që zgjidhni modalitetin e radios DAB, ose nëse lista e stacioneve është bosh, radioja bën automatikisht një skanim të plotë.

- Shtypni vazhdimisht **SOURCE** për të zgjedhur modalitetin **[DAB]**.
 - ↳ Shfaqet **[Scanning]**.
 - ↳ Radioja skanon dhe ruan automatikisht të gjitha stacionet DAB, dhe më pas transmeton stacionin e parë që është i disponueshëm.
 - ↳ Lista e stacioneve ruhet në memorien e radios. Kur të ndizni radion herës tjetër, nuk bëhet skanimi i stacioneve.

Për të shkuar në një stacion në listën e stacioneve të disponueshme:

- Në modalitetin DAB, shtypni **TUN▶▶/◀◀TUN** për të shkuar nëpër stacionet DAB të disponueshme.



Këshillë

- Stacionet mund të ndryshojnë herë pas here. Për të përditësuar listën e stacioneve, zgjidhni menunë **[Full scan]** për të bërë një skanim të plotë.

Ruajtja e stacioneve të radios DAB



Shënim

- Mund të ruani deri në 20 stacione radioje DAB.

- 1 Në modalitetin DAB, shkoni në një stacion radioje DAB.
- 2 Mbani shtypur **PRESET** për dy sekonda.
 - ↳ Shfaqet **Preset store**.
- 3 Shtypni **TUN▶▶/◀◀TUN** për të zgjedhur një numër.
- 4 Shtypni **SCAN/SELECT** për të konfirmuar.
 - ↳ Shfaqet **[Preset stored]**.
 - ↳ Stacioni ruhet në pozicionin e zgjedhur.



Shënim

- Në hapin 2 mund të mbani gjithashtu shtypur butonin 1, 2 ose 3 për ta ruajtur stacionin aktual direkt në pozicionin përkatës.
- Për ta fshirë një stacion radioje DAB, ruani një stacion tjetër në vend të tij.

Zgjedhja e një stacioni radioje DAB

Në modalitetin DAB, keni dy mënyra për të zgjedhur një stacion radioje.

Mundësia A:

- 1 Shtypni **PRESET**.
↳ Shfaqet **Preset Recall**.
- 2 Shtypni **TUN▶▶/◀◀TUN** për të zgjedhur një numër.
- 3 Shtypni **SCAN/SELECT** për të konfirmuar.

Mundësia B:

- Shtypni tastet 1-3 direkt.

Shfaqja e informacioneve DAB

Ndërkohë që dëgjoni radion DAB, shtypni vazhdimisht **⓪/☰** për të lëvizur nëpër informacionet e mëposhtme (nëse ka):

- ↳ Modaliteti i radios
- ↳ Kohëmatësi i kuzhinës
- ↳ Kohëmatësi i gjumit
- ↳ Dynamic Label Segment (DLS)
- ↳ Fuqia e sinjalit
- ↳ Tipi i programit (PTY)
- ↳ Emri i ansambllit
- ↳ Frekuenca
- ↳ Ritmi i gabimeve në sinjal
- ↳ Bit-rate dhe statusi i audios
- ↳ Ora
- ↳ Data

Përdorimi i menisë në modalitetin DAB

- 1 Në modalitetin DAB, mbani shtypur **⓪/☰** për të hapur menunë DAB.
- 2 Shtypni **TUN▶▶/◀◀TUN** për të lëvizur nëpër opsionet e menisë:
 - **[Kitchen Timer]**: vendosni një kohëmatës kuzhine.
 - **[Full scan]**: skanoni dhe ruani të gjitha stacionet DAB të disponueshme.
 - **[Manual tune]**: shkoni manualisht në një kanal/frekuencë të caktuar dhe shtojeni në listën e stacioneve.
 - **[DRC]**: kompresoni gamën dinamike të sinjalit të radios në mënyrë që volumni i tingujve të qetë të rritet dhe volumni i tingujve të lartë të ulet.
 - **[Prune]**: fshini të gjitha stacionet e pavlefshme nga lista e stacioneve.
 - **[Sleep]**: vendosni kohëmatësin e gjumit.
 - **[Clock]**: vendosni orën/datën, zgjidhni 12/24 orë; dhe vendosni sinkronizimin e orës.
 - **[Backlight]**: rregulloni parametrat e ndriçimit (3 opsione: Mbarimi i kohës/ Niveli nderzur/ Niveli i zbehtë).
 - **[System]**: rregulloni parametrat e sistemit:
 - **[Language]**: vendosni gjuhën e sistemit (English/ Deutsch/ Italiano/ Francais/ Nederlands/ Norwegian)
 - **[Factory Reset]**: rivendosni parametrat e pajisjes
 - **[SW version]**: shikoni versionin e softuerit
- 3 Për të zgjedhur një opsion, shtypni butonin **SCAN/SELECT**.
- 4 Përsëritni hapat 2 deri në 3 nëse ka ndonjë nën-opsion të disponueshëm poshtë një opsioni.
 - Për t'u kthyer te menuja e mëparshme, shtypni **⓪/☰**

☰ Shënim

- Nëse nuk shtypet asnjë buton brenda 15 sekondash, menuja mbyllet.

5 Dëgjimi i radios FM

Kalimi nëpër stacionet FM

- 1 Shtypni vazhdimisht **SOURCE** për të zgjedhur modalitetin **[FM]**.
- 2 Shtypni dhe mbani shtypur **TUN▶▶/◀◀TUN** për dy sekonda.
 - ↳ Radioja kalon automatikisht në një stacion radioje FM me sinjal të fortë.
- 3 Përsëritni hapin 2 për të shkuar në më shumë stacione radioje.

Për të shkuar manualisht në një stacion:

- Në modalitetin e kërkimit FM, shtypni vazhdimisht **TUN▶▶/◀◀TUN** për të zgjedhur një frekuencë.

Ruajtja e stacioneve të radios FM

Shënim

- Mund të ruani deri në 20 stacione radioje FM.

- 1 Në modalitetin FM, shkoni në një stacion radioje FM.
- 2 Mbani shtypur **PRESET** për dy sekonda.
 - ↳ Shfaqet **Preset store**.
- 3 Shtypni **TUN▶▶/◀◀TUN** për të zgjedhur një numër.
- 4 Shtypni **SCAN/SELECT** për të konfirmuar.
 - ↳ Shfaqet **[Preset stored]**.
 - ↳ Stacioni ruhet në pozicionin e zgjedhur.

Për t'i ruajtur automatikisht stacionet e radios FM.

- Në vend se t'i ruani stacionet manualisht, mund të bëni që pajisja t'i ruajë automatikisht stacionet e gjetura: Mbani shtypur butonin **SCAN/SELECT** për të bërë skanimin automatik për transmetimin e kanaleve radio. Shtypeni përsëri për ta ndaluar skanimin automatik.



Këshillë

- Për ta fshirë një stacion të ruajtur, ruani një stacion tjetër në vend të tij.

Zgjedhja e një stacioni radioje FM të caktuar paraprakisht

Në modalitetin FM, keni dy mënyra për të zgjedhur një stacion radioje.



Mundësia A:

- 1 Shtypni **PRESET**.
 - ↳ Shfaqet **Preset Recall**.
- 2 Shtypni **TUN▶▶/◀◀TUN** për të zgjedhur një numër.
- 3 Shtypni **SCAN/SELECT** për të konfirmuar.

Mundësia B:

- Shtypni tastet 1-3 direkt.

Përdorimi i menisë në modalitetin FM

- 1 Në modalitetin FM, mbani shtypur  për të hapur menunë FM.
- 2 Shtypni **TUN**  për të lëvizur nëpër opsionet e menisë:
 - **[Kitchen Timer]**: vendosni një kohëmatës kuzhine
 - **[Scan setting]**: zgjidhni ndjeshmërinë e skanimit (vetëm stacionet me sinjal të fortë dhe të gjitha stacionet)
 - **[Sleep]**: vendosni kohëmatësin e gjumit
 - **[Clock]**: vendosni orën/datën, zgjidhni 12/24 orë; dhe vendosni sinkronizimin e orës
 - **[Backlight]**: rregulloni parametrat e ndriçimit (3 opsione: Mbarimi i kohës/ Niveli nderzur/ Niveli i zbehtë)
 - **[System]**: rregulloni parametrat e sistemit:
 - **[Language]**: vendosni gjuhën e sistemit (English/ Deutsch/ Italiano/ Francais/ Nederlands/ Norwegian)
 - **[Factory Reset]**: rivendosni parametrat e pajisjes
 - **[SW version]**: shikoni versionin e softuerit
- 3 Për të zgjedhur një opsion, shtypni butonin **SCAN / SELECT**.
- 4 Përsëritni hapat 2 deri në 3 nëse ka ndonjë nën-opsion të disponueshëm poshtë një opsioni.
 - Për t'u kthyer te menuja e mëparshme, shtypni .

Shënim

- Nëse nuk shtypet asnjë buton brenda 15 sekondash, menuja mbyllet.

Shfaqja e informacioneve FM

Ndërkohë që dëgjoni radion FM, shtypni vazhdimisht  për të lëvizur nëpër informacionet e mëposhtme (nëse ka):

- ↳ Modaliteti i radios
- ↳ Kohëmatësi i kuzhinës
- ↳ Kohëmatësi i gjumit
- ↳ Mesazhet e radios
- ↳ Tipi i programit
- ↳ Frekuenca
- ↳ Ora
- ↳ Data

6 Veçori të tjera

Luajtja e audios nëpërmjet Bluetooth

- 1 Shtypni vazhdimisht **SOURCE** për të zgjedhur modalitetin **[Bluetooth]**.
↳ **[Not Connected]** pulson në ekran.
- 2 Në pajisjen tuaj me Bluetooth, aktivizoni Bluetooth dhe kërkoni pajisjet me Bluetooth.
- 3 Zgjidhni **[Philips R5505]** nga rezultatet e kërkimit dhe shtypeni për t'u lidhur.
↳ Pasi lidhja të jetë bërë me sukses, mesazhi i ekranit do të thotë **[Connected]**.

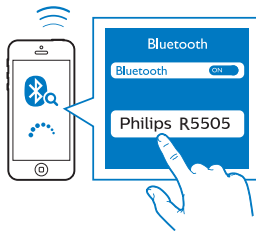

Përdorimi i menisë në modalitetin Bluetooth

- 1 Në modalitetin Bluetooth, mbani shtypur **⊕/☰** për të hapur menunë Bluetooth.
- 2 Shtypni **TUN▶▶/◀◀TUN** për të lëvizur nëpër opsionet e menisë:
 - **[Kitchen Timer]**: vendosni një kohëmatës kuzhine
 - **[Scan setting]**: zgjidhni ndjeshmërinë e skanimit (vetëm stacionet me sinjal të fortë ose të gjitha stacionet)
 - **[Sleep]**: vendosni kohëmatësin e gjumit
 - **[Clock]**: vendosni orën/datën, zgjidhni 12/24 orë dhe vendosni sinkronizimin e orës

- **[Backlight]**: rregulloni parametrat e ndriçimit (3 opsione: Mbarimi i kohës/ Niveli ndezur/ Niveli i zbehtë)
- **[System]**: rregulloni parametrat e sistemit:
 - **[Language]**: vendosni gjuhën e sistemit (English/ Deutsch/ Italiano/ Francais/ Nederlands/ Norwegian)
 - **[Factory Reset]**: rivendosni parametrat e pajisjes
 - **[SW version]**: shikoni versionin e softuerit

- 3 Për të zgjedhur një opsion, shtypni butonin **SCAN/SELECT**.
- 4 Përsëritni hapat 2 deri në 3 nëse ka ndonjë nën-opsion të disponueshëm poshtë një opsioni.
 - Për t'u kthyer te menuja e mëparshme, shtypni **⊕/☰**.

Shënim

- Nëse nuk shtypet asnjë buton brenda 15 sekondash, menuja mbyllet.

Kohëmatësi i kuzhinës

Mund të vendosni një periudhë kohe pas së cilës pajisja lëshon sinjal.

- 1 Zgjidhni **[Kitchen Timer]** nën menu
↳ Shifrat e orës pulsojnë.
- 2 Shtypni vazhdimisht **TUN▶▶/◀◀TUN** për të zgjedhur orën; dhe pastaj shtypni **SCAN/SELECT** për të konfirmuar.
↳ Shifrat e minutave pulsojnë.
- 3 Shtypni vazhdimisht **TUN▶▶/◀◀TUN** për të vendosur minutat, dhe pastaj shtypni **SCAN/SELECT** për të konfirmuar.
↳ Shifra e sekondave pulson.
- 4 Shtypni vazhdimisht **TUN▶▶/◀◀TUN** për të vendosur sekondat, dhe pastaj shtypni **SCAN/SELECT** për të konfirmuar.
 - Për ta ndaluar sinjalizuesin, shtypni çfarëdo butoni në pajisje.

Kohëmatësi i gjumit

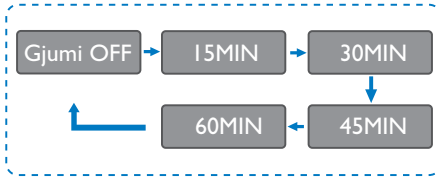

- 1 Zgjidhni menunë **[Sleep]**.
- 2 Shtypni vazhdimisht **TUN▶▶/◀◀TUN** për të zgjedhur periudhën e kohëmatësit të gjumit (në minuta).
 - ↳ Kur shfaqet **[Sleep OFF]**, kohëmatësi i gjumit është çaktivizuar.

7 Informacione për produktin

Specifikime

Amplifikatori

Fuqia nominale output	5 W RMS
Raporti sinjal-zhurmë	> 65 dBA

Tuner

Rrezja e kërkimit (FM)	87,5 - 108 MHz
Rrezja e kërkimit (DAB)	174,928 - 239,2 MHz (Band III)

Boksi

Impedanca e boksit	4 ohm
Ndjeshmëria	86 ± 3 dB/m/W

Bluetooth

Versioni i Bluetooth	V5.0
Banda e frekuencës së Bluetooth	Banda ISM 2,4 Ghz ~ 2,48 GHz
Fuqia maksimale tranzit	- 4,1 dBm

Rrezja e Bluetooth	10 m (hapësirë e lirë)
--------------------	------------------------

Informacione të përgjithshme

Energjia AC (adaptor i energjisë)	Emri i markës: PHILIPS Hyrja: 100 - 240V-, 50 / 60 HZ Dalja: 7,5V = 1,0A
Konsumi i energjisë gjatë punimit	≤ 8 W
Energjia gjendje joaktive	≤ 1 W

Përmasat

Njësia kryesore (Gje x La x The)	206,6 × 140,6 × 106 mm
----------------------------------	------------------------

Pesha

Njësia kryesore	0,85 kg
-----------------	---------

8 Zgjidhja e problemeve



Paralajmërim

- Asnjëherë mos e hiqni kasën e kësaj pajisjeje.

Për ta mbajtur garancinë të vlefshme, asnjëherë mos u mundoni ta riparoni sistemin vetë.

Nëse hasni probleme ndërsa përdorni pajisjen, kontrolloni pikat e mëposhtme para se të kërkonti shërbime. Nëse problemi mbetet i pazgjidhur, shkoni në faqen e internetit të Philips (www.philips.com/support). Kur kontaktoni Philips, sigurohuni që pajisja është pranë dhe të kenë gati numrin e modelit dhe numrin e serisë.

Nuk ndizet

- Sigurohuni që spina e energjisë AC të orës radio është lidhur si duhet.
- Sigurohuni që ka energji në prizën AC.

Nuk ka zë ose zëri është i dobët.

- Rregulloni volumnin.
- Kontrolloni nëse radioja është heshtur ose nëse stacioni i radios është ende duke u ngarkuar.
- Zgjateni plotësisht dhe lëvizeni pozicionin e antenës së radios.
- Mbajeni radion larg nga pajisjet e tjera elektronike për të shmangur interferencat e radios.

Nuk ka përgjigje nga radioja

- Shkëputeni dhe lidhni përsëri spinën e energjisë AC, më pas ndizeni radion përsëri.
- Kontrolloni nëse radioja është në gjendjen në pritje. Nëse po, ndizeni radion.

Marrje e dobët e sinjalit

- Mbajeni radion larg nga pajisjet e tjera elektronike për të shmangur interferencat e radios.
- Zgjateni plotësisht dhe lëvizeni pozicionin e antenës së radios.

Ndonjëherë disa stacione nuk punojnë

- Disa stacione mund të pranojnë vetëm një numër të kufizuar dëgjuesish. Nëse provoni përsëri pas pak minutash, do të jeni në gjendje t'i dëgjoni stacionet.
- Stacioni nuk po transmeton. Provoni përsëri më vonë.

9 Njoftim

Çdo ndryshim ose modifikim në pajisje, që nuk është miratuar shprehimisht nga **MMD Hong Kong Holding Limited** mund ta bëjë të pavlefshëm autoritetin e përdoruesit për ta përdorur pajisjen.

Pajtueshmëria



Këtu **MMD Hong Kong Holding Limited** deklaron se ky produkt është në përputhje me kërkesat themelore dhe masat e tjera përkatëse të Direktivës **2014/53/EU**. Deklaratën e konformitetit mund ta gjeni në www.philips.com/support.

Kujdesi për mjedisin

Hedhja e produktit dhe baterisë të vjetër



Produkti është projektuar dhe prodhuar me materiale dhe komponentë të cilësisë së lartë, të cilat mund të riciklohen dhe të ripërdoren.



Ky simbol mbi një produkt do të thotë se produkti mbulohet nga Direktiva Evropiane 2012/19/EU.



Ky simbol do të thotë se produkti përmban bateri që mbulohen nga Direktiva Evropiane 2013/56/EU të cilat nuk mund të hidhen së bashku me mbetjet e zakonshme shtëpiake.

Informohuni lidhur me sistemet vendëse për grumbullimin e produkteve elektrike dhe elektronike dhe të baterive. Ndiqni rregullat vendëse dhe asnjëherë mos e hidhni produktin dhe bateritë së bashku me mbetjet e zakonshme shtëpiake. Hedhja e duhur e produkteve të vjetra ndihmon në parandalimin e pasojave negative për mjedisin dhe shëndetin e njeriut.

Heqja e baterive njëpërdorimëshe

Për t'i hequr bateritë njëpërdorimëshe, shikoni pjesën për montimin e baterive.

Informacione mjedisore

Të gjitha paketimet e panevojshme janë hequr. Jemi përpjekur ta bëjmë paketimin që të ndahet me lehtësi në tre materiale: karton (kutia), polistirol (amortizuesi) dhe polietilen (qeset, fletë mbrojtëse sfungjери).

Sistemi përbëhet nga materiale të cilat mund të riciklohen dhe ripërdoren nëse çmontohen nga një kompani e specializuar. Ju lutemi ndiqni rregullat vendëse lidhur me hedhjen e materialeve të paketimit, baterive të konsumuara dhe pajisjeve të vjetra.

Njoftim për markën tregtare



Fjala dhe logot Bluetooth® janë marka të regjistruara tregtare që zotërohen nga Bluetooth SIG, Inc. dhe çdo përdorim i këtyre markave nga **MMD Hong Kong Holding Limited** bëhet me licencë. Markat dhe emrat tregtarë të tjerë janë të pronarëve të tyre përkatës.



Specifikimet mund të ndryshohen pa u njoftuar.

Philips dhe Philips Shield Emblem janë marka tregtare të regjistruara të Koninklijke Philips N.V. dhe përdoren me licencë. Ky produkt është prodhuar nga, dhe shitet nën përgjegjësinë e MMD Hong Kong Holding Limited, ose të një prej filialeve të tij, dhe MMD Hong Kong Holding Limited është garantuesi i vetëm në lidhje me këtë produkt.

TAR5505_I0_UM_V1.0

