

CD Clock Radio

AJ3910

Manuale per l'utente
Manual do usuário
Brugermanual
Användarhandböckerna
Käyttöoppaita
εγχειρίδιο χρήσης



Meet Philips at the Internet
<http://www.audio.philips.com>

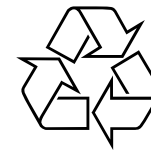

AJ 3910

PHILIPS



Printed in China

Jason-0441

1

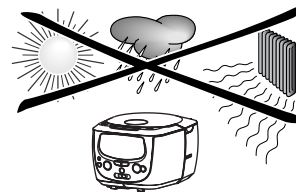
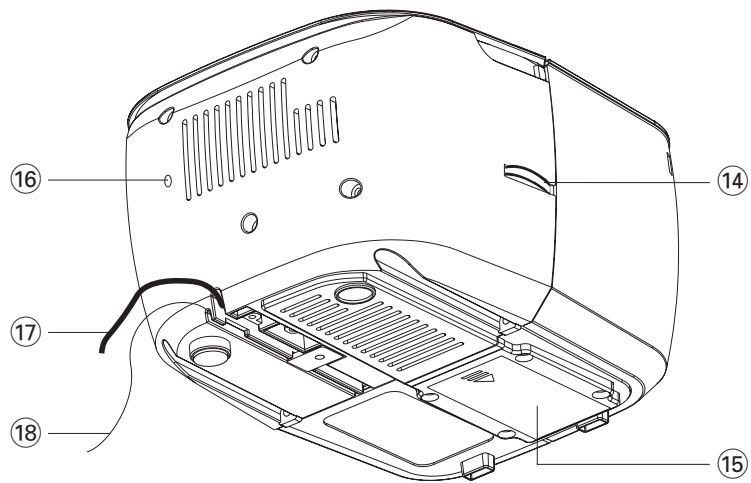
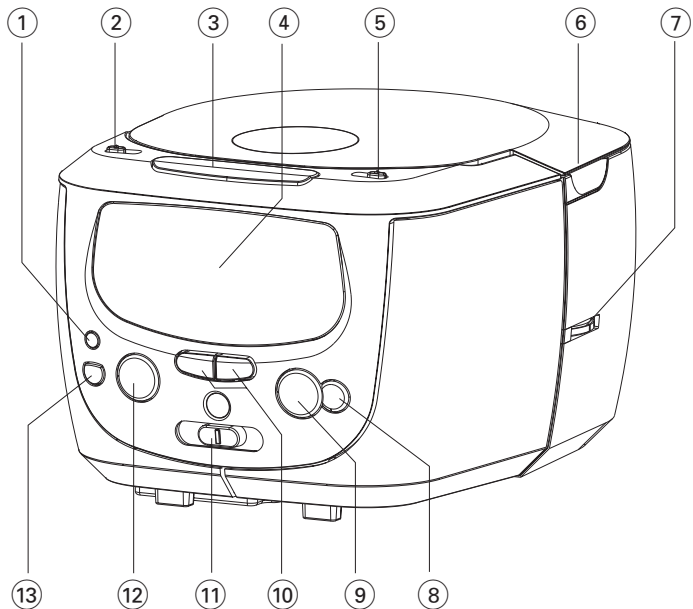

Português

Comandos/ Alimentação de Corrente

Comandos (Ver 1)

- ① **SET TIME** – ajusta a hora para o relógio
- ② **ALARM 1**
 - **ON** – liga o alarme 1
 - **SET** – ajusta a hora para o alarme 1
 - **OFF** – desliga o alarme 2
- ③ **REPEAT ALARM** – desliga o alarme por um período de 6 minutos
- ④ **Visor** – visualiza a hora do relógio ou do despertador e o estado do aparelho
- ⑤ **ALARM 2**
 - **ON** – liga o alarme 2
 - **SET** – ajusta a hora para o alarme 2
 - **OFF** – desliga o alarme 2
- ⑥ **LIFT TO OPEN** – abre e fecha a tampa do compartimento do CD.
- ⑦ **TUNING** – sintoniza uma estação de rádio.
- ⑧ **STOP ■** – pára a reprodução de um CD;
- ⑨ **PLAY / PAUSE ►II** – inicia/faz uma pausa na reprodução do CD.
- ⑩ **MIN ◀◀ / HOUR ►►**
 - acerta a hora do relógio ou do despertador;
 - salta faixas do CD/ busca uma determinada passagem.
- ⑪ **FM•MW•BUZ•CD**
 - selecciona a função de: FM, MW ou CD
 - selecciona o modo de alarme com rádio, buzina ou CD
- ⑫ **POWER / ALARM RESET**
 - liga/ desliga a unidade
 - pára o alarme deixando-o inactivo por 24 horas
 - pára a função SLEEP.
- ⑬ **SLEEP**
 - liga o rádio, CD para o modo do controlador de tempo
 - ajusta as opções do controlador de tempo para a reprodução do rádio / CD

- ⑭ **VOLUME** – ajusta o nível do som
- ⑮ **Compartimento das pilhas** – insira uma bateria de 9 volt, tipo 6F22 (não fornecida) para a memória de reserva do relógio
- ⑯ **RESET** – pressione se a unidade / mostrador não reagirem ao funcionamento de nenhum botão
- ⑰ **Abo de alimentação** – conecte na tomada de paredet
- ⑱ **Antena Rabo de Porco** - melhora a recepção de rádio FM.

Alimentação de corrente

- 1 Verifique se a tensão da corrente indicada na placa de tipo que se encontra na base do aparelho corresponde à da sua rede local.
- 2 Ligue a ficha à tomada da parede. A alimentação de corrente está agora ligada e no visor aparecerá o $\bar{0}:\bar{0}\bar{0}$. Você necessitará de acertar a hora correcta.
- 3 Para desligar completamente o aparelho, tire a ficha da tomada da parede.

A placa de tipo encontra-se na base do aparelho.

Consumo de energia em espera
(modo de relógio)1.6W

Memória de reserva do relógio

Quando ocorre uma falha de energia, o rádio relógio completo será desligado. Quando o abastecimento de energia for retomado, o mostrador indicará $\bar{0}:\bar{0}\bar{0}$ e você necessitará de acertar a hora correcta do relógio. Para manter a hora do relógio e a hora(s) do alarme, na eventualidade de ocorrer uma falha de corrente AC, ou caso o relógio tenha sido desligado, insira uma bateria de 9 volt (sugere-se a utilização do tipo 6F22, não fornecida) no compartimento da bateria: isto

Relógio

irá actuar como uma memória de reserva do relógio. No entanto, o mostrador do relógio não ficará iluminado. O funcionamento dos alarmes, rádio FM/MW e CD também são excluídos. Assim que a alimentação de corrente for restabelecida, o visor indicará a hora correcta.

- 1 Conecte a ficha de corrente na tomada de parede.
- 2 Abra o compartimento das pilhas e insira uma bateria.
- Substitua a bateria uma vez ao ano, ou tantas vezes quantas necessárias.

As pilhas contêm substâncias químicas, pelo que de verão ser deitadas fora com as devidas precauções.

Acertar o relógio Mostrador do relógio

A hora é visualizada e o mostrador também indica se você ligou ou não os alarme(s) e, estes indicadores iluminar-se-ão respectivamente no mostrador junto de **AL1** e **AL2**. A hora é visualizada utilizando o relógio de 24 horas.

- 1 Pressione e fixe **SET TIME**.
- 2 Pressione e segure **MIN ◀◀** ou **HOUR ►►** para ajustar as minutos ou horas.
- 3 Solte **SET TIME** e **MIN ◀◀ / HOUR ►►** quando você tiver alcançado o ajuste correcto.

Sintonizador

- 1 Pressione **POWER** para ligar:
→ A luz do botão POWER ilumina-se.
- 2 Utilize **FM•MW•BUZ•CD** para seleccionar a banda de onda FM ou MW.
- 3 Utilize **TUNING** (no painel lateral) para

Sintonizador/ Leitor de CD

encontrar a sua estação.

- 4 Regule o som utilizando **VOLUME**.
- 5 Pressione **POWER** para desligar o aparelho.
→ A luz do botão POWER apaga-se.

Para melhorar a recepção:

FM: Estenda completamente a antena flexível que se encontra na parte de trás do aparelho para obter a melhor recepção possível.
MW: utiliza uma antena incorporada. Oriente a antena ajustando a posição do aparelho.

Este aparelho está de acordo com os requisitos da Comunidade Europeia relativos à interferência de rádio.

REPRODUÇÃO DE DISCOS COMPACTOS

Este leitor de CD pode reproduzir Discos de Áudio e CDs Graváveis (CD-R). Não tente reproduzir um CD-ROM, CD Regravável (CD-RW), CDi, VCD, DVD.

- 1 Abra a tampa do compartimento do CD.
- 2 Introduza um CD com o lado impresso voltado para cima e feche a tampa.
- 3 Pressione **POWER** para ligar.
→ A luz do botão POWER ilumina-se.
- 4 Utilize **FM•MW•BUZ•CD** para seleccionar **CD**.
- 5 Pressione **PLAY / PAUSE ►II** para iniciar a reprodução.
→ No visor aparece por momentos o número da faixa actual.
- 6 Regule o som utilizando **VOLUME**.
- 7 Para interromper; pressione **►II**.
- 8 Volte a pressionar **►II** para retomar a reprodução.

Leitor de CD

9 Pressione **STOP** ■ para abandonar a reprodução.

→ No visor aparece por momentos o número total de faixas.

10 Pressione **POWER** para desligar o aparelho.

→ A luz do botão **POWER** apaga-se.

Sugestões úteis: Também pode pressionar

POWER para parar a reprodução do CD

Seleccionar uma faixa diferente durante a reprodução

- Pressione ►► uma vez ou mais para saltar para a faixa ou faixas seguinte(s).
- Pressione ◀◀ mais do que uma vez para saltar para faixas anteriores.
- Pressione ◀◀ uma vez e a reprodução será retomada a partir do início da faixa actual. O número da faixa aparece por momentos no visor quando se pressiona ◀◀, ►► para saltar faixas.

Procurar uma passagem dentro de uma faixa

- 1 Durante a reprodução, pressione e fixe ◀◀ ou ►►.
→ O CD é reproduzido a alta velocidade e volume reduzido;
- 2 Solte ◀◀ ou ►► quando reconhecer a passagem desejada.
→ É retomada a reprodução normal.

Despertador

Utilizar o despertador

Generalidades

Podem ser programadas duas horas para o despertador; ALARM 1 ou ALARM 2 nos modos de CD, rádio ou besouro.

Definir a hora para alarme

- 1 Empurre o interruptor de **ALARM 1** ou **ALARM 2** para **SET**.

→ Visor: hora para alarme (alarme 1 ou alarme 2)

Sugestões úteis: Não tente empurrar ao mesmo tempo ambos os interruptores ALARM para SET.

- 2 Pressione e fixe **MIN** ◀◀ / **HOOR** ►► para acertar as horas e os minutos.
- 3 Solte **MIN** ◀◀ / **HOOR** ►► quando você tiver alcançado o ajuste correcto.
→ Se necessitar de acertar a hora lentamente, minuto a minuto, pressione e solte **MIN** ◀◀ / **HOOR** ►► repetidamente.
- 4 Empurre o selector **ALARM 1** ou **ALARM 2** para **OFF**.
→ O visor volta a indicar a hora do relógio. Para rever a sua hora definida para alarme, empurre o selector **ALARM 1** ou **ALARM 2** para **SET**.

Definir o modo de alarme

- 1 Pressione **POWER** para desligar o aparelho.
- 2 Seleccione a sua escolha de modo de alarme: quer FM, MW, buzina ou CD, utilizando o selector de fonte **FM•MW•BUZ•CD**.
- 3 Empurre o selector **ALARM 1** ou **ALARM 2** para **ON**.
→ O indicador de ALARM respectivo ilumina-se no mostrador.

Despertador

- À hora definida para alarme, o rádio, CD ou buzina ligar-se-á e, cerca de 60 minutos mais tarde desligar-se-á automaticamente.

Sugestões úteis:

– Se for seleccionado o modo alarme com CD, tem de ser inserido um CD. O CD reproduzirá a partir da primeira faixa.

– Se tiver escolhido Rádio ou CD como modo para adormecer, este será então o seu modo de alarme.

Desliga o despertador

Existem três possibilidades de desligar o alarme. A menos que você cancele o alarme completamente, a opção de **reinício do alarme em 24 horas** será seleccionada automaticamente após 60 minutos desde a primeira vez que o alarme soa.

Reinício do alarme em 24 horas

Se você quer que o alarme pare imediatamente mas deseja manter os ajustes para o dia seguinte:

→ Quando o alarme estiver a soar, pressione **POWER / ALARM RESET**.

Repetição de alarme

Esta função repete o toque de despertar a intervalos de 6 minutos.

- 1 Quando o alarme estiver a soar, pressione **REPEAT ALARM**.
- 2 Repita, se o desejar; até um máximo de 9 vezes.

Cancelar o alarme completamente

Empurre o selector **ALARM 1** ou **ALARM 2** para **OFF**.

→ O indicador de alarme desaparecerá do mostrador.

SLEEP

SLEEP (adormecido)

Esta unidade possui incorporado um contador de tempo, permitindo que o rádio/CD seja desligado automaticamente após um período de tempo ajustado. Existem quatro opções de ajuste de hora para adormecer: 90, 60, 30 e desligar.

Ajustar e desligar SLEEP

- 1 Pressione **POWER** para desligar o aparelho.
- 3 Seleccione o tempo de sonolência pressionando **SLEEP** uma vez ou mais até ser visualizado o tempo de sonolência desejado.
→ O mostrador indica: -- (desligar) → 90 (minutos) → 60 → 30 → -- ...
- 4 Após alguns segundos, a unidade liga-se.
→ Se o modo CD for seleccionado, pressione **PLAY / PAUSE** ►► para iniciar a reprodução.
- 5 A unidade desligar-se-á automaticamente após o tempo seleccionado.
- 6 Para cancelar a função do controlador de tempo, pressione quer o botão **SLEEP** uma vez ou mais até que "--" apareça ou pressione **POWER** (ENERGIA) para desligar.

Sugestões úteis:

– A função de adormecer não afecta o ajuste(s) da sua hora para alarme.

– Se tiver definido o alarme para o modo rádio ou CD, certifique-se de que ajustou o volume suficientemente alto para o despertar, antes de colocar a hora para adormecer.

Manutenção e Segurança

Informação Relativa a Segurança

- Coloque o aparelho sobre uma superfície rígida e plana por forma a que não fique inclinado.
- Não exponha o aparelho, as pilhas, os CDs ou as cassetes a humidade, chuva, areia ou calor excessivo causado por equipamento de aquecimento ou pela luz directa do sol.
- Os aparatos não devem ser expostos a gotas ou salpicos.
- Não cubra a aparelhagem. É necessária uma ventilação com um intervalo mínimo de 15 cm entre os orifícios de ventilação e as superfícies adjacentes para evitar sobreaquecimento.
- A ventilação não deverá ser impedida pela cobertura das aberturas de ventilação com itens, tais como jornais, toalhas, cortinas, etc.
- Não devem ser colocadas sobre o aparelho fontes de chama descoberta, tais como velas acesas.
- Não deverão ser colocados sobre o aparelho objectos contendo líquidos, tais como jarras.
- Os componentes mecânicos do aparelho contêm rolamentos autolubrificantes e não devem não ser oleados ou lubrificados.
- Para limpar o aparelho, utilize uma camurça macia ligeiramente humedecida. Não utilize quaisquer agentes de limpeza que contenham álcool, amoníaco, benzeno ou abrasivos já que estes produtos podem danificar a caixa.

Manuseamento do leitor de CD e de discos compactos

- Nunca deverá tocar na lente do leitor de CD!
- Alterações súbitas na temperatura ambiente podem provocar condensação e fazer com que a lente do leitor de CD fique embaciada. A reprodução de um CD não é então possível. Não tente limpar a lente, mas deixe sim o aparelho num ambiente quente até a humidade evaporar.
- Feche sempre a tampa do compartimento do CD para manter o compartimento do disco compacto sem pó. Para limpar, passe um pano macio e seco no compartimento.
- Para limpar o disco compacto, passe um pano macio sem pêlos em linhas direitas, do centro para a borda. Não utilize agentes de limpeza já que eles poderão danificar o disco.
- Nunca escreva num disco compacto nem cole etiquetas no disco.

AVISO

A utilização de comandos ou ajustes ou a execução de procedimentos de forma diferente daquela aqui indicada poderá resultar numa exposição perigosa a radiações ou noutra operação arriscada.

RESOLUÇÃO DE PROBLEMAS

Se ocorrer uma avaria, verifique primeiro os pontos a seguir indicados antes de levar o aparelho para reparação. Se não conseguir resolver um problema seguindo estas sugestões, consulte o seu concessionário ou o centro encarregado da assistência.

ATENÇÃO: Não abra o aparelho porque existe o risco de choque eléctrico. Em nenhuma circunstância deverá tentar reparar você mesmo o aparelho, já que tal iria invalidar a garantia.

Não há som

- O volume não está regulado
- Regule o volume

Não há resposta ao accionamento de qualquer dos botões

- Descarga electrostática
- Pressione a abertura RESET ou desligue a unidade da corrente e ligue-a de novo após 5 minutos.

A reprodução do CD não funciona

- O CD está muito riscado ou sujo
- Substitua ou limpe o CD
- A lente laser está embaciada
- Aguarde que a lente se aclimatize
- A lente laser está suja
- Limpe a lente reproduzindo um disco de limpeza de lentes de leitor de CD
- O CD-R é de tipo não finalizado
- Utilize um CD-R finalizado

Estalidos ocasionais durante a recepção de FM

- Sinal fraco
- Estenda completamente a antena flexível

Estalidos/ sibilização contínua durante a recepção de MW

- Interferência eléctrica de um televisor, um computador, uma lâmpada fluorescente, etc.
- Afaste o aparelho de outro equipamento eléctrico

O despertador não funciona

- A hora para alarme não está definida
- Ver **Definir a hora para alarme**
- Não foi seleccionado o modo de despertar
- Ver **Definir o modo de alarme.**
- Sem CD inserido quando CD for seleccionado como modo de alarme.
- Insira um CD

Informação relativa ao ambiente

Foi omitido todo o material de embalagem desnecessário. Fizemos todo o possível por tornar a embalagem fácil de separar em três materiais: cartão (caixa), polistireno expansível (blocos amortecedores) e polietileno (sacos, espuma de protecção).

O seu aparelho consiste em materiais que podem ser reciclados se forem desmontados por uma empresa especializada. Queira observar as regulamentações locais relativas à eliminação de materiais de embalagem, pilhas velhas e equipamento obsoleto.