

CD Soundmachine

AZ302

Register your product and get support at
www.philips.com/welcome

Manuale utente



PHILIPS

1

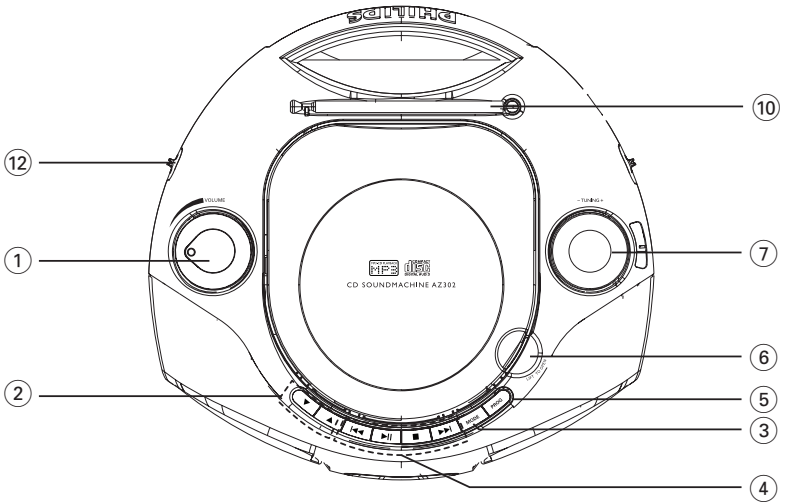
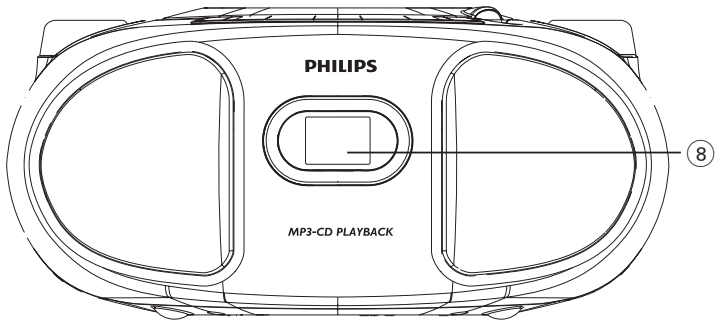

2

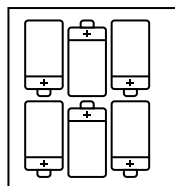
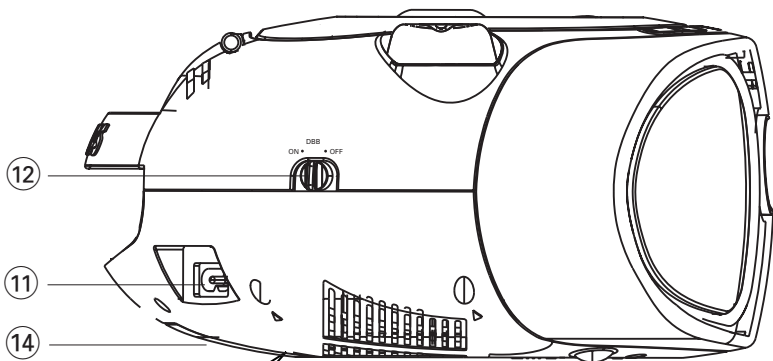

6 x R14 • UM-2 • C-CELLS

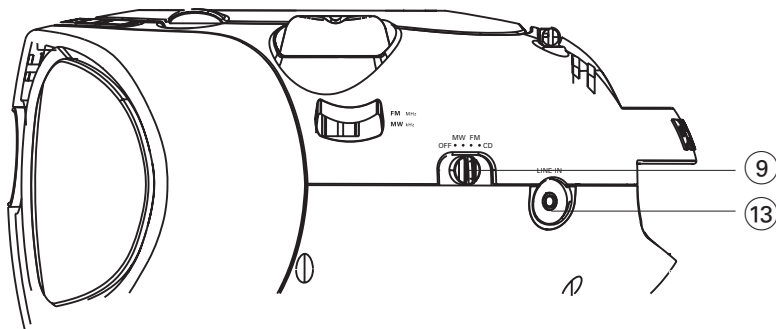

3

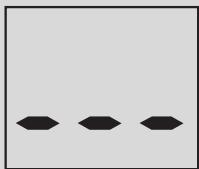

7



4



8



5

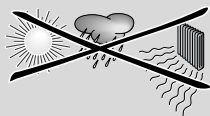

6

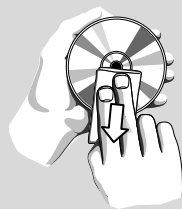

Congratulazioni per l'acquisto e benvenuto in Philips!

Per trarre completo vantaggio dall'assistenza offerta da Philips, registra il prodotto su www.philips.com/welcome.

Accessori forniti

– Cavo di alimentazione in c.a.

Pannelli superiore ed anteriore (Vedi 1)

- ① **VOLUME** – regola il livello del volume
- ② **▲▼** *CD-MP3 soltanto:* seleziona l'album
- ③ **MODE** – seleziona modalità diverse: es REPEAT o SHUFFLE
- ④ **▶ ||** – inizia la riproduzione
▶▶ ◀◀ – seleziona il brano successivo/precedente
 – ricerca in avanti/indietro (tenere premuto il tasto) nel brano in esecuzione
■ – inizia la riproduzione del CD;
 – cancella un programma del CD
- ⑤ **PROG** – programma e rivede numeri di brani programmati
- ⑥ **LIFT TO OPEN** – sollevare qui per aprire lo sportello del CD del nastro.
- ⑦ **TUNING** – sintonizza sulle stazioni radio
- ⑧ **Display** – visualizza le funzioni del CD

Pannello posteriore (Vedi 1 e 2)

- ⑨ **Selettore di sorgente: CD, FM, MW, OFF**
 – selezione di sorgente di suono del CD, o del sintonizzatore
 – interruttore alimentazione
- ⑩ **Antenna telescopica** – migliora la ricezione in FM.

- ⑪ **AC MAINS~** – entrata del cavo di alimentazione.
- ⑫ **DBB** – attiva e disattiva il potenziamento dei bassi.
- ⑬ **LINE-IN** – ingresso per sorgente audio esterna.
- ⑭ **Battery door** – Premere sulla freccia e spingere per l'inserimento di 6 batterie da 1,5V R-14/ UM-2/ C-cell.

CAUZIONE:

- **Radiazione laser visibile e invisibile. Se lo sportello è aperto, non guardare il raggio laser.**
- **Alto voltaggio! Non aprire. Si corrono rischi di scossa elettrica. L'apparecchio non contiene parti utili all'utente.**
- **Eventuali modifiche apportate al prodotto potrebbero risultare in radiazioni pericolose di EMC (compatibilità elettromagnetica) o altri funzionamenti nocivi.**

Alimentazione

Alimentazione

Se conveniente, usare l'alimentazione per assicurare la durata di vita delle batterie. Estrarre la spina dall'apparecchio e dalla presa a muro prima di inserire le batterie.

Batterie (non incluse)

- 1 Aprire il comparto batterie ed inserirvi sei batterie di tipo **R-14, UM-2** o a **celle C**, (preferibilmente alcaline), rispettando la polarità indicata dai simboli "+" e "-" all'interno del comparto.
- 2 Chiudere lo sportello dello scomparto ed assicurarsi che le batterie siano ferme e corrette al loro posto. L'apparecchio è pronto per funzionare.
 - L'uso improprio delle batterie può causare perdite elettrolitiche e corrodere il comparto o causare la combustione delle batterie. Pertanto:
 - Non usare contemporaneamente tipi diversi di batterie, ad es. alcaline con zinco carbonio. Usare solo batterie dello stesso tipo per ogni apparecchio.
 - Se si inseriscono batterie nuove, non usarle insieme a quelle vecchie.
 - Estrarre le batterie se si pensa di non utilizzare l'apparecchio per lungo tempo.

Le batterie contengono sostanze chimiche, pertanto devono essere smaltite correttamente.

Uso dell'alimentazione CA

AVVISO: Verificare di aver spento il dispositivo prima di cambiare o scollegare l'alimentazione.

- 1 Controllare che la tensione di rete **indicata sulla piastrina del tipo posizionata sul fondo dell'apparecchio** corrisponda all'alimentazione locale. In caso contrario, rivolgersi al rivenditore o al centro assistenza.
- 2 Collegare il cordoncino di alimentazione all presa **AC MAINS** ~ e quindi alla presa muro. Collegare il cavo dell'alimentazione di rete alla presa al muro.

- 3 Per spegnere completamente, tirare la spina dalla presa a muro.
- 4 Installare l'unità accanto a una presa AC e in una posizione che consenta di raggiungere facilmente la presa di corrente AC.
 - Tirare la spina dalla presa a muro per proteggere l'apparecchio durante un temporale. Infatti, se si rimuove solo il connettore dalla presa di CORRENTE sul retro dell'unità, il cavo potrebbe essere ancora alimentato e rappresentare un grave pericolo per i bambini.

La targhetta del tipo si trova sul fondo dell'apparecchio.

Suggerimenti utili:

- Sia che si stia usando alimentazione di rete o di batteria, per evitare spreco d'energia regolare sempre il **selettore di sorgente** alla posizione **OFF**.

DICHIARAZIONE DI CONFORMITÀ

Si dichiara che l'apparecchio AZ302 Philips risponde alle prescrizioni dell'art. 2 comma 1 del D. M. 28 Agosto 1995 n. 548.
Fatto a Eindhoven

Philips Consumer Electronics
Philips, Glaslaan 2,
5616 JB Eindhoven, The Netherlands

Funzioni base

Funzione di accensione, spegnimento e di selezione

- 1 Per accendere l'apparecchio, regolare il cursore **selettore di sorgente** per selezionare la funzione: **CD**, **FM** o **MW**.
- 2 Per spegnere l'apparecchio, impostare il **selettore di sorgente** alla posizione **OFF**.
- 3 Per passare alla modalit  **LINE IN**, collegare una sorgente audio esterna all'ingresso **LINE IN**.

Suggerimenti utili:

- Il dispositivo passa alla modalit  **LINE IN** automaticamente quando viene collegata una sorgente audio esterna a prescindere dalla modalit  in cui si trova (CD, FM or MW).
- L'ingresso **LINE IN** non   adatto alle cuffie.

Regolazione del volume e del suono

Regolare il suono con i comandi **VOLUME** ed **DBB**.

Ricezione radio

- 1 Impostare il **selettore di sorgente** a **MW** o **FW**.
- 2 Girare **TUNING** per sintonizzarsi su di una stazione radio.

Suggerimenti utili:

Per migliorare la ricezione

- Per la ricezione in **FM**, estrarre l'antenna telescopica. Inclinare e ruotare l'antenna. Ridurre la lunghezza se il segnale   troppo forte.
- Per la ricezione in **MW**, l'apparecchio   dotato di un'antenna incorporata, pertanto non   necessario usare l'antenna telescopica. Dirigere l'antenna ruotando tutto l'apparecchio.

SUL MP3

La tecnologia di compressione musicale MP3 (MPEG Audio Layer 3) riduce considerevolmente le dimensioni dei dati digitali di un CD audio mantenendo inalterata la qualit  acustica.

• Come ottenere file musicali:

Scaricare da Internet file musicali legali sul disco rigido del proprio computer oppure crearli con i propri CD audio. A tale scopo, inserire un CD audio nel drive del CD-ROM del proprio computer e convertire la musica utilizzando un software di codifica adatto. Per ottenere una buona qualit  del suono con file musicali MP3 si consiglia una velocit  di trasmissione dei bit di 128 kbps o superiore.

• Come creare un CD-ROM con file MP3:

Utilizzare il masterizzatore CD del proprio computer per registrare («masterizzare») i file musicali dal disco rigido su un CD-ROM.

Suggerimenti utili:

- Assicurarsi che i nomi dei file MP3 abbiano estensione *.mp3*.
- Numero totale di album e file musicali: circa 400 (con una lunghezza media del nome del file di 20 caratteri)
- Il numero di file musicali che possono essere riprodotti dipende dalla lunghezza dei nomi dei file. In caso di nomi di file brevi verr  supportato un maggiore numero di file.

Riproduzione di un CD/ CD-MP3

Questo lettore di CD riproduce dischi audio compreso CD-Registrabili (CD-R) e CD-Riscrivibili (CD-RW), e CD-MP3. Non tentare di riprodurre un CD-ROM, Cdi, VCD, DVD o un CD di computer.

Importante!

Questo prodotto potrebbe non essere in grado di riprodurre i CD codificati dalle case discografiche con tecnologie coperte da copyright.

Letture di CD-MP3/ CD

- 1 Impostare il **selettore di sorgente** a **CD**.
- 2 Sollevare il coperchio CD a **LIFT TO OPEN**. Inserire un CD o CD-MP3 con il lato stampato rivolto verso l'alto e premere con cautela lo sportello per chiuderlo.
→ Il display mostra --- e successivamente, il numero totale dei brani. (Vedi **3**)
- 3 Premere **▶▶** per iniziare la riproduzione.
- 4 Per interrompere la riproduzione, premere **▶▶**
→ Il visualizzatore mostra: **▶** lampeggia. (Vedi **4**)
- 5 Premere **▶▶** di nuovo per riprendere la riproduzione.
- 6 Per arrestare la riproduzione, premere **■**.

Suggerimenti utili:

La lettura del CD si arresta anche quando:

- si apre lo scomparto del CD;
- si seleziona la sorgente di suono **FM**, **MW** o **OFF**;
- il CD ha raggiunto la fine.

Selezione di un brano differente

- Premere una o più volte **▶▶**, **◀◀** sino a visualizzare sul display il numero di brano desiderato.
CD-MP3: Per trovare un brano MP3, prima potete premere **▲▼** per selezionare l'album desiderato.
- Nella posizione di pausa /stop, premere **▶▶** per iniziare la riproduzione.

Individuazione di un passaggio di un brano

- 1 Durante la riproduzione, premere e tenere premuto **◀◀** / **▶▶**.
→ Il CD viene letto ad alta velocità e basso volume.
- 2 Quando si riconosce il passaggio che si vuole, rilasciare il tasto **◀◀** / **▶▶**.

Suggerimenti utili:

- Quando si fa la ricerca all'interno di un brano finale e si raggiunge la fine dell'ultimo brano, il CD va in modalità di stop.

Programmazione dei numeri di brano

Si possono memorizzare fino a 20 brani nella sequenza desiderata. Se si desidera, memorizzare qualsiasi brano più di una volta.

- 1 In posizione stop, premere **PROG** per attivare la programmazione.
→ Il visualizzatore mostra: **PROG** e **PD 1** lampeggiano (Vedi **5**)
- 2 Premere **◀◀** o **▶▶** per selezionare il numero di brano desiderato.
CD-MP3: Per trovare un brano MP3, prima potete premere **▲▼** per selezionare l'album desiderato.
- 3 Premere **PROG** per memorizzare il numero di brano selezionato.
→ **PROG** e **PD 2** lampeggiano per indicare che si può procedere alla programmazione del brano successivo.
- 4 Ripetere le operazioni di cui da **2** a **3** per selezionare e memorizzare tutti i brani desiderati in questo modo.
→ Se cercate di memorizzare più di 20 brani, non sarà possibile selezionare nessun brano e sul visualizzatore comparirà in sequenza - - -.
- 5 Per riprodurre il programma, premere **▶▶**

Suggerimenti utili:

- **Quando la riproduzione della programmazione si interrompe, il dispositivo torna alla modalità di riproduzione normale. Per tornare alla modalità di programmazione, premere PROG quando la riproduzione è interrotta.**

Recensione del programma

Nella posizione di stop, premere **PROG** ripetutamente per vedere i numeri dei brani memorizzati.

Lettores di CD-MP3/ CD

Cancellazione di un programma

Si può cancellare un programma:

- Quando la riproduzione è interrotta, premere **PROG** per entrare nella modalità di programmazione, quindi premere ■.
- selezionando la sorgente di suono **FM**, **MW** o **OFF**;
- aprendo lo sportello del CD.

Selezionare diverse modalità di riproduzione: **REPEAT** e **SHUFFLE** (Vedi

6, 7)

REPEAT

Si possono selezionare e cambiare le varie modalità di riproduzione prima o durante la riproduzione stessa, e combinare le modalità di ripetizione con **PROG**.

- ↻ – riproduce in continuazione il brano corrente.
- ↻ALL – ripete l'intero CD/programma.

MP3 soltanto:

- ↻ **ALB** – Tutti i brani dell'album in esecuzione vengono riprodotti ripetutamente.
- ∞ – i brani dell'intero CD vengono riprodotti in ordine casuale.

- 1** Per selezionare la modalità di riproduzione, premere **MODE** una o più volte.
- 2** Premere ►II per iniziare la riproduzione se nella posizione di stop.
- 3** Per selezionare la normale riproduzione, premere ripetutamente **MODE** fino a quando le varie modalità non sono più visualizzate.
 - Si può anche premere ■ per annullare la modalità di riproduzione.

Lettores di CD e utilizzo del CD

- Se il lettore di CD non può leggere correttamente i CD, usare un CD per la pulizia della lente prima di portare l'apparecchio per la riparazione.
- La lente del lettore di CD non deve mai essere toccata!
- Improvvisi cambiamenti di temperatura circostante può causare della condensa sulla lente del lettore di CD. In tal caso la riproduzione del disco non è possibile. Non tentare di pulire la lente ma lasciare l'apparecchio in un ambiente caldo fino a quando l'appannaggio evapora.
- Chiudere sempre la piastra del CD per evitare della polvere sulla lente.
- Per pulire il CD, strofinarlo con un panno morbido e privo di sfilacci partendo in linea retta dal centro verso il bordo del disco. Non usare agenti di pulizia che potrebbero danneggiare il disco.
- Non scrivere mai su un CD e non attaccarvi sopra degli adesivi.
- Non coprire l'apparecchio. E' necessario provvedere ad una ventilazione adeguata, lasciando una distanza minima di 15 cm fra le prese d'aria e le superfici circostanti, per evitare la formazione di calore.
- Non si dovrebbe impedire la ventilazione coprendo con articoli, come giornali, tovaglie, tende le aperture di ventilazione ecc.
- Non vanno messe sull'apparecchio fiamme libere, come candele accese.
- Non vanno messi sull'apparecchio oggetti pieni di liquido, come vasi.
- Non oliare né lubrificare le parti meccaniche dell'apparecchio contenenti cuscinetti autolubrificanti.
- Per pulire l'apparecchio, usare un panno in pelle di camoscio, soffice e leggermente inumidito. Non utilizzare detergenti a base di alcool, ammoniaca, benzene o abrasivi, che potrebbero danneggiare l'alloggiamento.

Informazioni di sicurezza

- Poggiare l'apparecchio su una superficie piana e dura, in modo che non si muova.
- Se si usa la spina di alimentazione o un accoppiatore per scollegare il dispositivo, assicurarsi che la spina e l'accoppiatore siano facilmente accessibili.
- Non esporre l'apparecchio, le batterie, i CD o le cassette ad umidità, pioggia, sabbia o calore eccessivo, generato da apparecchi di riscaldamento o dai raggi solari diretti.
- L'apparecchio non deve venir esposto a sgocciolamento e a schizzi.

Individuazione dei Malfunzionamenti

In caso di malfunzionamento, controllare innanzi tutto i punti elencati di seguito, prima di richiedere la riparazione dell'apparecchio. Se non si è in grado di risolvere il problema seguendo questi suggerimenti, rivolgersi al rivenditore o al centro assistenza.

ATTENZIONE: *Non aprire l'apparecchio, per non correre il rischio di scosse elettriche. Non cercare in alcun caso di riparare l'apparecchio da soli, per non invalidare la garanzia.*

Problema

- Causa possibile
- Rimedio

No sound /power

- VOLUME non è regolato
- Regolare VOLUME
- Conduttore di alimentazione collegato male
- Collegare correttamente il conduttore di alimentazione CA
- Batterie scariche/ inserite male
- Inserire correttamente nuove batterie
- CD contiene file non audio
- Premere ◀◀, ▶▶ una o più volte per saltare a un brano audioCD, invece di un file di dati.

Il display non funziona correttamente/ Assenza di reazione al funzionamento di qualsiasi comando

- Scarica elettrostatica
- Spegner e tirare la spina dell'apparecchio. Ricollegarlo dopo pochi secondi

Indicazione ---, Er o na

- Nessun CD inserito, inserire un CD
- CD graffiato o sporco.
- CD molto graffiato o sporco
- Sostituire/ pulire il CD, vedere Manutenzione
- Lente laser appannata
- Attendere che la lente si asciughi
- CD-R/ CD-RW è vuoto/non è finalizzato
- Usare un CD-R/ CD-RW finalizzato

Nota:

Questo prodotto potrebbe non essere in grado di riprodurre i CD codificati dalle case discografiche con tecnologie coperte da copyright

Il CD salta le tracce

- CD danneggiato o sporco
- Sostituire o pulire il CD
- SHUFFLE o PROG attivo
- Spegner SHUFFLE / PROG

Nota: Un CD, molto graffiato o sporco potrebbe causare un funzionamento non corretto del dispositivo.

Il suono salta durante la riproduzione di MP3

- Il file MP3 è stato creato a livello di compressione in eccesso di 320 kbps
- Usare un livello di ompressione più basso per registrare i brani del CD in formato MP3
- CD danneggiato o sporco
- Sostituire o pulire il CD

Informazioni ambientali

Non è stato utilizzato materiale di imballaggio non necessario. E' stato fatto il possibile per agevolare la separazione dell'imballaggio in tre mono-materiali: cartone (scatola), polistirene espansibile (anticolpi), polietilene (sacchetti, espanso di protezione).

L'apparecchio è composto da materiali che possono essere riciclati, se smontato da una compagnia specializzata. Osservare le norme locali sullo smaltimento dei materiali di imballaggio, delle batterie esaurite e delle apparecchiature obsolete.

Smaltimento del prodotto

Questo prodotto è stato progettato e fabbricato con materiali e componenti di alta qualità, che possono essere riciclati e riutilizzati.

Quando ad un prodotto è attaccato il simbolo del bidone con le ruote segnato da una croce, significa che il prodotto è tutelato dalla Direttiva Europea 2003/96/EC



Si prega di informarsi in merito al sistema locale di raccolta differenziata per i prodotti elettrici ed elettronici.

Rispettare le norme locali in vigore e non smaltire i prodotti vecchi nei normali rifiuti domestici. Il corretto smaltimento del prodotto aiuta ad evitare possibili conseguenze negative per la salute dell'ambiente e dell'uomo.

Note per lo smaltimento delle batterie

Il prodotto funziona con batterie che rientrano nella Direttiva Europea 2006/66/CE e che non possono essere smaltite con i normali rifiuti domestici. Informarsi sulle normative locali relative alla raccolta differenziata delle batterie: un corretto smaltimento permette di evitare conseguenze negative per l'ambiente e la salute.

Meet Philips at the Internet
<http://www.philips.com>

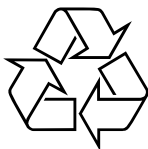

AZ302



Printed in China

AZ302_12_UM_V2.0_1014.5