

Clock Radio

AJL308

Meet Philips at the Internet
<http://www.philips.com>

Register your product and get support at
www.philips.com/welcome

Instrukcja obsługi



PHILIPS

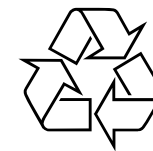

AJL308

Printed in China

PDCC-JH-JiaW-0735

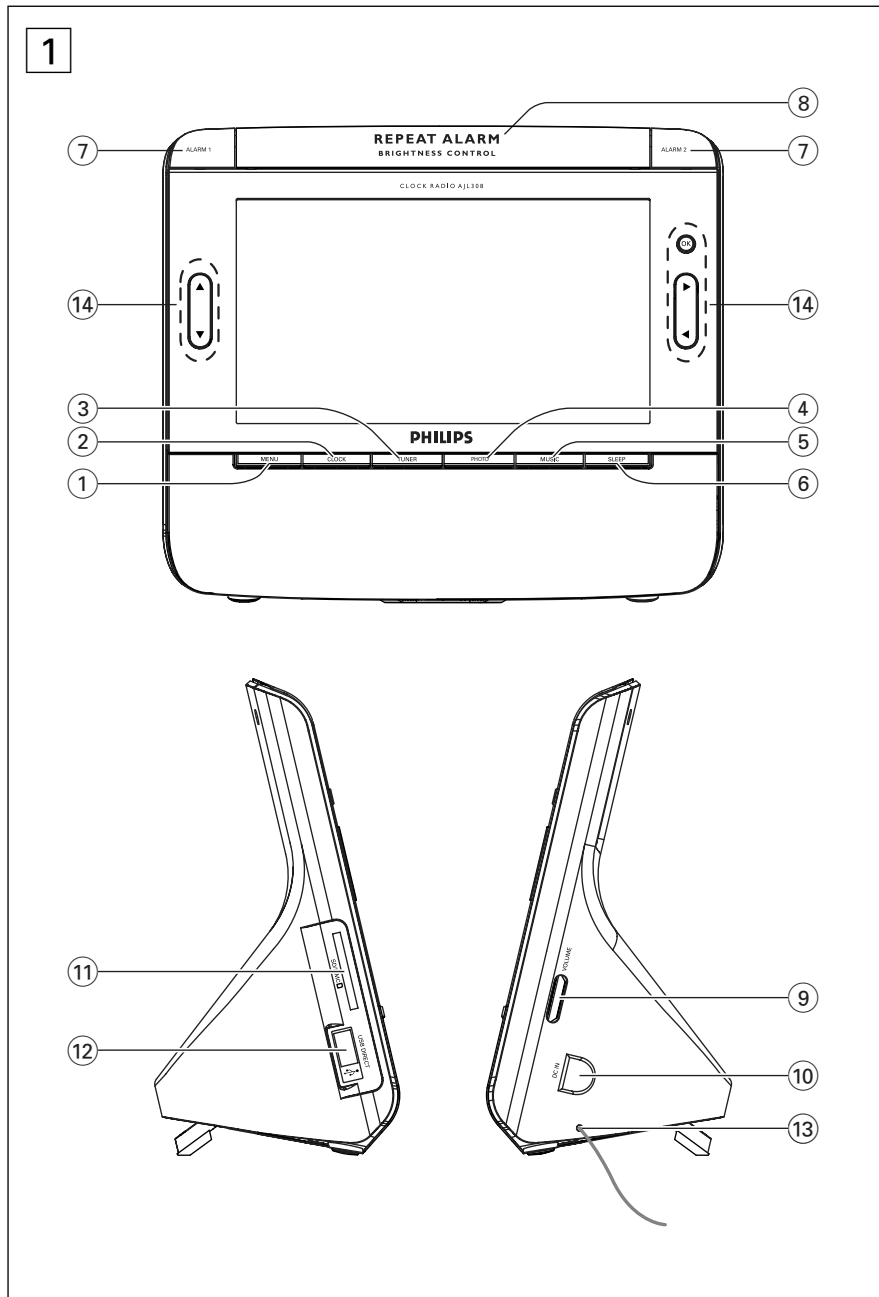

Polski

Przyciski sterujące

Dołączone akcesoria

- certyfikowany zasilacz sieciowy (Wejście: 100-240 V ~50/60 Hz 0.3 A~0.4 A, Wyjście: 9 V---1A)

Przyciski sterujące (patrz 1)

- ① **MENU**
- przejście do ustawień menu.
- ② **CLOCK**
- przełączenie w tryb zegara.
- ③ **TUNER**
- przełączenie w tryb tunera.
- ④ **PHOTO**
- przełączenie w tryb zdjęcia.
- ⑤ **MUSIC**
- przełączenie w tryb muzyki.
- ⑥ **SLEEP**
- nastawienie, włączenie lub wyłączenie wyłącznika czasowego.
- ⑦ **ALARM 1/ALARM 2**
- nastawienie, włączenie lub wyłączenie budzika.
- ⑧ **REPEAT ALARM/BRIGHTNESS CONTROL**
- powtórzenie budzenia co 9 minut.
- regulacja jasności ekranu LCD.
- ⑨ **VOLUME**
- regulacja głośności.
- ⑩ **DC IN**
- gniazdo do zasilacza sieciowego DC 9 V.
- ⑪ **SD/MMC slot**
- połączenie z kartą SD lub MMC.
- ⑫ **USB port**
- połączenie z urządzeniem USB.
- ⑬ **antena przewodowa**
- UKF poprawiająca odbiór.

UWAGA:

- **Wysokie napięcie! Nie otwierać.** Istnieje ryzyko porażenia prądem. Urządzenie nie zawiera komponentów, które wymagałyby wymiany lub naprawy przez użytkownika.
- **Modyfikacje produktu mogą prowadzić do emisji niebezpiecznego promieniowania elektromagnetycznego i funkcjonowania urządzenia.**

Zestaw spełnia wymogi Unii Europejskiej odnośnie poziomu zakłóceń radiowych.

Przyciski sterujące

⑭ OK, ▲, ▼, ►, ◀

Przycisk	Mode	Zegar	Tuner	Muzyka	Zdjęcia
OK	**Powiększenie obrazu w trybie powiększenia	Włączenie/wyłączenie radia	Rozpoczęcie lub wstrzymanie odtwarzania	Wyświetlenie zdjęcia w trybie pełnoekranowym.	
▲	-Wybór poprzedniego zdjęcia -Nawigacja w trybie powiększenia	-Wybór stacji radiowej -Wybór numeru stacji w trybie odtwarzania programowanego	-Wybór trybu odtwarzania wielokrotnego ścieżki/wszystkich plików lub przejście w tryb odtwarzania losowego -Anulowanie trybu odtwarzania	-Obrót zdjęcia o 90° w prawo -Nawigacja w trybie miniatur	
▼	-Wybór kolejnego zdjęcia -Nawigacja w trybie powiększenia	-Precyzyjne dostrojenie stacji radiowej -Dostrojenie stacji radiowej	-Wybór trybu odtwarzania wielokrotnego ścieżki/wszystkich plików lub przejście w tryb odtwarzania losowego -Anulowanie trybu odtwarzania	-Obrót zdjęcia o 90° w lewo -Nawigacja w trybie miniatur	
►	-Wybór kolejnego zdjęcia -Nawigacja w trybie powiększenia	-Wybór następnego pliku muzycznego *-Funkcja szybkiego przewijania do przodu	-ZSelect next music file *-ZFast forward playback	-Wybór kolejnego zdjęcia -Nawigacja w trybie powiększenia	
◀	-Wybór poprzedniego zdjęcia -Nawigacja w trybie powiększenia	-Wybór następnego pliku muzycznego *-Funkcja szybkiego przewijania do przodu	-Wybór poprzedniego pliku muzycznego *-Funkcja szybkiego przewijania do tyłu	-Wybór poprzedniego zdjęcia -Nawigacja w trybie powiększenia	

* = należy nacisnąć i przytrzymać

** = w trybie zegara, naciśnij i przytrzymaj przycisk **CLOCK**, aby przejść w tryb powiększenia

Zasilacz/czynności podstawowe

Zasilacz

- 1 Podłącz dołączony do zestawu zasilacz do gniazda DC 9 V zestawu oraz do gniazda zasilania.

Przydatne wskazówki:

Aby uniknąć uszkodzenia zestawu, należy korzystać jedynie z zasilacza sieciowego dołączonego do zestawu!

Tabliczka znamionowa znajduje się na spodzie zestawu.

Ustawianie języka menu ekranowego (On Screen Display)

- 1 Naciśnij przycisk **MENU**.
→Zostanie wyświetlone menu.
- 2 Użyj przycisków ◀►, by podświetlić opcję „General”.
- 3 Naciśnij przycisk ▼, by podświetlić opcję „Language”.
- 4 Użyj przycisków ◀►, aby wybrać żądany język.
- 5 Po dokonaniu ustawień, naciśnij przycisk **CLOCK, TUNER, PHOTO** lub **MUSIC**, aby zamknąć menu ustawień.

Ustawianie czasu i daty

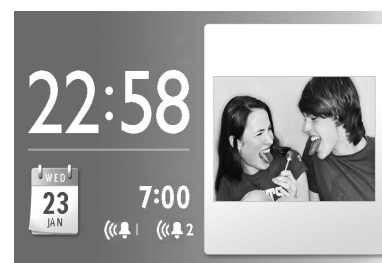

- 1 Naciśnij przycisk **MENU**.
→Zostanie wyświetlone menu.
- 2 Użyj przycisków ◀►, by podświetlić opcję „Clock”.
- 3 Użyj przycisków ▲▼◀►, by wybrać pole „Time Set” oraz „Date (Year-Month-Day)”
- 4 Naciśnij przycisk **OK**, aby zatwierdzić.
- 5 Naciśnij lub przytrzymaj przyciski ▲▼, by określić wartości.
- 6 Naciśnij przycisk **OK**, aby potwierdzić wybór.

Budzik

- 7 Powtórz punkty 3-6, by określić inne wartości dla opcji „Time Set” i „Date (Year-Month-Day)”.
- 8 Po dokonaniu ustawień, naciśnij przycisk **CLOCK, TUNER, PHOTO** lub **MUSIC**, aby zamknąć menu ustawień.

Zmiana formatu czasu

- 1 W menu Zegar użyj przycisków ▲▼, by wybrać wartość „12/24 Hour Format”.
- 2 Użyj przycisków ◀►, by przelażać się między opcjami 12 godz i 24 godz.

Uwaga:

Jeśli zestaw pozostanie odłączony od zasilania na dłużej niż 5 minut, będzie konieczne ponowne ustawienie czasu i daty.

Ustawianie i włączanie budzika

Można ustawić dwie różne godziny budzenia.

- 1 Naciśnij przycisk **CLOCK**. (zegar)
- 2 Naciśnij i przytrzymaj przycisk **ALARM 1** lub **ALARM 2**.
→Cyfry godziny zaczną migać.
- 3 Naciśnij lub przytrzymaj przyciski ▲▼, by ustawić godzinę.
- 4 Naciśnij przycisk **ALARM 1** lub **ALARM 2**, by potwierdzić.
→Cyfry minut zaczną migać.
- 5 Naciśnij lub przytrzymaj przyciski ▲▼, by ustawić minuty.
- 6 Naciśnij przycisk **ALARM 1** lub **ALARM 2**, by potwierdzić.
- 7 Ponownie naciśnij przycisk **ALARM 1** lub **ALARM 2**, by włączyć budzik.
→Jeśli alarm jest włączony, wyświetli się ☹️
→O wybranej godzinie włączy się dźwięk budzika; jego głośność będzie stopniowo rosła.

Wybór trybu budzika

- 1 Naciśnij przycisk **MENU**.
→Zostanie wyświetlone menu.
- 2 Użyj przycisków ◀►, by podświetlić opcję „Clock”.
- 3 Użyj przycisków ▲▼, by wybrać opcję „Alarm Music”.
- 4 Użyj przycisków ◀►, by wybrać odpowiedni dźwięk.
→Dźwięk zostanie wykorzystany do opcji budzenia

Budzik/Cyfrowy tuner

Wyłączanie budzika

Istnieją 3 sposoby na wyłączenie budzika. Jeśli nie zdecydujesz się zupełnie wyłączyć budzika, domyślnie ustawioną opcją będzie opcja codziennego resetowania budzika, która włącza się, gdy budzik włączy się po raz pierwszy. Budzenie o tej samej porze kolejnego dnia:

Codziennie resetowanie budzika

Jeśli jednocześnie chcesz w danej chwili wyłączyć alarm, lecz również powtórzyć go innego dnia



- 1 Podczas budzenia naciśnij dowolny przycisk prócz **REPEAT ALARM / BRIGHTNESS CONTROL**.
→  wyświetli się symbol .

Powtarzanie budzenia

Ta opcja powtarza budzenie co 9 minut.

- 1 Podczas budzenia naciśnij przycisk **REPEAT ALARM / BRIGHTNESS CONTROL**.
→  zamiga symbol .

Całkowite wyłączenie budzika

- 1 Naciśnij kilkakrotnie przycisk **ALARM 1** lub **ALARM 2**, aż do momentu, gdy symbol  zmieni się na .
→ Jeśli alarm jest wyłączony, wyświetli się symbol .

Przydatne wskazówki:

Jeśli podczas budzenia nie zostanie naciśnięty żaden z przycisków, budzenie będzie trwało 30 minut.

Tuner



Wyszukiwanie stacji radiowych

- 1 Naciśnij przycisk **TUNER**, aby włączyć radio (tylko zakres FM).
- 2 Naciśnij i przytrzymaj przyciski **◀▶** przez około dwie sekundy, a następnie zwolnij przycisk.
→ Radio automatycznie wyszuka stację, która zapewni wystarczająco dobry odbiór.
- 3 W razie potrzeby wykonaj ponownie czynność opisaną w punkcie 2 tak, aby odszukać żądaną stację.
 - W celu dostrojenia tunera do stacji radiowej o słabym sygnale naciśnij kilkakrotnie na krótko przyciski **◀▶**, aż do momentu uzyskania optymalnego odbioru.

Włączanie/wyłączanie radia

- Aby wyłączyć radio, naciśnij przycisk **OK**. Aby włączyć radio, ponownie naciśnij przycisk **OK**.

Aby poprawić odbiór:

w przypadku zakresu FM: rozłóż antenę i dostosuj jej pozycję do najlepszego odbioru.

Programowanie stacji radiowych

Możesz przechowywać w pamięci, ręcznie lub automatycznie (automatyczny zapis stacji), do 20 zapisanych stacji radiowych.

Ręczne programowanie

- 1 Ustaw żądaną stację radiową (patrz „Wyszukiwanie stacji radiowych”).
- 2 Naciśnij i przytrzymaj przycisk **TUNER** przez około dwie sekundy, a następnie zwolnij przycisk.
→ Wybrany numer zacznie mrugać.
- 3 Użyj przycisków **▲▼**, naciskając je jedno- lub wielokrotnie, by nadać numer stacji.
→ Wybrany numer zacznie mrugać.
- 4 Ponownie naciśnij przycisk **TUNER**, aby zatwierdzić.
- 5 Powtórz kroki 1-4, aby zapisać kolejne stacje.

Gniazdo USB/na karty pamięci (SD/MMC)

Uwaga:

– Można wykasować zapisaną stację, zapisując na jej miejscu inną częstotliwość.

Automatyczny zapis stacji

Programowanie stacji radiowych za pomocą funkcji programowania automatycznego rozpoczyna się od numeru 1. Wszystkie wcześniej zaprogramowane stacje, np. stacje zaprogramowane ręcznie, zostaną usunięte.

- 1 W trybie tunera naciśnij przycisk **MENU**, aby wyświetlić menu tunera.
- 2 Naciśnij przycisk **▼**, aby wybrać opcję „Tuner Auto Program”.
- 3 Naciśnij przycisk **OK**.
→ Dostępne stacje zostały zaprogramowane (w zakresie FM). Gdy już wszystkie stacje zostaną zapisane, pierwsza z nich uruchomi się automatycznie.

Sluchanie zaprogramowanych albo zapisanych automatycznie stacji

Użyj przycisków **▲▼**, naciskając je jedno- lub wielokrotnie, aż do momentu, gdy wyświetli się żądana stacja.

Korzystanie z urządzenia USB /karty pamięci (SD/MMC)

Podłącz urządzenie USB lub kartę pamięci (SD lub MMC) do cyfrowej ramki AJL308 i ciesz się plikami audio i obrazami zapisanymi na urządzeniu USB lub karcie pamięci, odtwarzanymi dzięki głośnikom i ekranowi LCD ramki AJL308.

Sluchanie muzyki

- 1 Podłącz zgodne urządzenie USB lub kartę pamięci (SD lub MMC) do portu USB port lub do gniazda karty pamięci.
→ Pojawiają się foldery wskazujące na obecność podłączonego urządzenia.
- 2 Użyj przycisków **▲▼**, aby wybrać folder urządzenia USB (jeśli jest ono podłączone) lub karty pamięci (jeśli jest ona podłączona). Naciśnij przycisk **OK**, aby utworzyć folder.
→ Zestaw automatycznie przełączy się w tryb zegara.
- 4 Naciśnij przycisk **MUSIC**.

→ Wszystkie przechowywane pliki muzyczne znajdują się w menu.

- 5 Użyj przycisków **▲▼**, by wybrać plik
- 6 Naciśnij przycisk **OK**, aby rozpocząć odtwarzanie.
 - Aby zatrzymać odtwarzanie, naciśnij przycisk **OK**. Aby wznowić odtwarzanie, ponownie naciśnij przycisk **OK**.
 - Aby wybrać poprzedni/następny plik, użyj przycisków **◀▶**.
 - Aby uruchomić szybkie przewijanie do przodu/do tyłu, naciśnij i przytrzymaj przycisk **▶** lub **◀**, aż do momentu, gdy w lewym dolnym rogu ekranu pojawi się **▶▶** lub **◀◀**, wtedy kilkakrotnie krótko naciśnij ten sam przycisk, by wybrać jedną z 5 różnych prędkości odtwarzania. Aby powrócić do normalnego odtwarzania, naciśnij przycisk **▶** lub **◀** aż do momentu, gdy zamiast **▶▶** lub **◀◀** wyświetli się **▶** (ikona odtwarzania).
 - Aby wybrać tryb odtwarzania wielokrotnego ścieżki/wszystkich plików lub przejść w tryb odtwarzania losowego, naciśnij jedno- lub wielokrotnie przycisk. Aby anulować tryb odtwarzania, naciśnij przycisk **▲▼** aż do momentu, gdy na ekranie pojawi się komunikat „Off”. **▲▼**

Oglądanie zdjęć

- 1 Powtórz czynności od 1 do 3 z części „Sluchanie muzyki”.
- 2 Naciśnij przycisk **PHOTO**, aby przełączyć zestaw w tryb zdjęć.
→ Zdjęcia przechowywane na urządzeniu USB lub karcie pamięci zostaną wyświetlone w formie miniatur.
- 3 Aby wyświetlić zdjęcie na pełnym ekranie, użyj przycisków **▲▼◀▶**, aby wybrać miniaturę, a następnie naciśnij przycisk **OK**.
→ Wyświetlanie zapisanych zdjęć w formie pokazu slajdów rozpocznie się od wybranego zdjęcia.
 - Użyj przycisków **▲▼**, by obrócić zdjęcie o 90° w prawo lub w lewo.
 - Użyj przycisków **◀▶**, aby wyświetlić poprzednie/kolejne zdjęcie.
 - Aby zmienić długość odstępów w pokazie, patrz „Korzystanie z opcji menu ustawień”

Gniazdo USB/na karty pamięci (SD/MMC)

Oglądanie zdjęć w trybie zegara

- 1 Naciśnij przycisk **OK**, aby otworzyć miniaturę, naciśnij przycisk **▲▼◀▶**, by wybrać żądane zdjęcie, a następnie naciśnij przycisk **OK**, aby zatwierdzić. Możesz też wyświetlić **▲(◀) / ▼(▶)** poprzednie/kolejne zdjęcie, naciskając bezpośrednio przycisk.
- Aby powiększyć **▲▼◀▶** wyświetlane zdjęcie (tryb powiększenia), naciśnij i przytrzymaj klawisz **CLOCK** przez około dwie sekundy, a następnie naciśnij kilkakrotnie przycisk **OK**, by powiększyć zdjęcie, lub powróć do normalnej wielkości; aby przesunąć powiększone zdjęcie, korzystaj z przycisków **◀▶**. Aby wyjść z trybu powiększenia, ponownie naciśnij przycisk.

Przed powiększeniem



Po powiększeniu



Wybór formatu wyświetlanego obrazu

- Możesz zmienić format wyświetlania zdjęć na ekranie, wybierając opcję „Widescreen” lub „Normal”, znajdującą się pod opcją „Display Format” w menu ogólnym.

Ekran panoramiczny Normal(Normalny)



Obsługiwane urządzenie USB

- karta pamięci flash USB (USB 2.0 lub USB 1.1)
- odtwarzacz audio z pamięcią flash USB (USB 2.0 lub USB 1.1)

- Urządzenie USB, które wymaga w systemie Windows XP instalacji sterownika, nie jest obsługiwane.

Obsługiwane karty pamięci

- karta SD
- karta MMC

Uwaga:

W przypadku niektórych odtwarzaczy audio z pamięcią flash USB (oraz niektórych urządzeń pamięciowych) zapisana zawartość jest nagrana z zastosowaniem technologii ochrony praw autorskich. Tego typu zawartość będzie nie do odtworzenia na jakimkolwiek innym urządzeniu (w tym na urządzeniu AJL308).

Zgodność plików

Muzyka

- To urządzenie obsługuje tylko niezabezpieczone pliki muzyczne o następujących rozszerzeniach: .mp3
- .wma
- pliki muzyczne nabyte w internetowych sklepach muzycznych nie są obsługiwane, ponieważ są zabezpieczone za pomocą systemu zarządzania cyfrowymi prawami autorskimi (DRM).

Zdjęcia

- To urządzenie obsługuje tylko obrazy o następujących rozszerzeniach: .jpg

Wyłącznik czasowy / Podświetlenie

Wyłącznik czasowy

Radiobudzik ma wbudowaną opcję wyłącznika czasowego, dzięki któremu zestaw może automatycznie wyłączyć dźwięk podczas odtwarzania ścieżki lub radia po określonym czasie.

Opcja 1:

- 1 Naciśnij przycisk **TUNER**.
- 2 Naciskaj przycisk **SLEEP**, aż do momentu, gdy na ekranie pojawi się żądana opcja wyłącznika czasowego.
- Jeśli do tej pory radio było wyłączone, teraz się włączy.

Opcja 2:

- 1 Naciśnij przycisk **CLOCK** lub **PHOTO**, aby przejść w wybrany tryb.
- 2 Naciśnij przycisk **MENU**.
- 3 Użyj przycisków **◀▶**, by podświetlić opcję „General”.
- 4 Naciśnij przycisk **▲▼**, aby wybrać opcję „Sleep Timer Music”.
- 5 Użyj przycisków **◀▶**, by wybrać odpowiedni dźwięk.
- Zestaw ustawi dźwięk, który został wybrany.

Opcja 3: z użyciem urządzenia USB/karty pamięci (SD/MMC)

- 1 Powtórz czynności 1-8 opisane w części „**Słuchanie muzyki**”.
- 2 Naciskaj przycisk **SLEEP**, aż do momentu, gdy na ekranie pojawi się żądana opcja wyłącznika czasowego.

Wyłączenie funkcji wyłącznika czasowego

Gdy wyłącznik czasowy jest włączony, na ekranie widoczny jest symbol **ZZZ**

- Naciskaj przycisk **SLEEP**, dopóki na wyświetlaczu nie pojawi się napis „Off”.

Jasność podświetlenia

Jasność ekranu LCD można wyregulować ręcznie lub automatycznie.

Regulacja ręczna

- Naciśnij jedno- lub wielokrotnie przycisk **REPEAT ALARM / BRIGHTNESS CONTROL** aby zmienić jasność ekranu na jedną z czterech dostępnych możliwości.

Regulacja automatyczna

Aby uniknąć sytuacji, gdy w nocy urządzenie emituje zbyt silne światło, można użyć funkcji automatycznego przyciemniania, by jasność automatycznie zmieniła się na najniższą.

- 1 Naciśnij przycisk **MENU**.
 - 2 Użyj przycisków **◀▶**, aby podświetlić opcję „General”.
 - 3 Użyj przycisków **▲▼**, aby wybrać opcję „Auto Dim Timer”.
 - 4 Użyj przycisków **◀▶**, aby wybrać opcję „On”.
 - 5 Użyj przycisków **▼**, aby wybrać opcję „Auto Dim - Start”.
 - 6 Użyj przycisków **◀▶**, aby ustawić godzinę, o której ma się uruchomić funkcja automatycznego przyciemniania.
 - 7 Użyj przycisków **▲▼**, aby wybrać opcję „Auto Dim - End”.
 - 8 Użyj przycisków **◀▶**, aby ustawić godzinę, o której ma się wyłączyć funkcja automatycznego przyciemniania.
- Gdy funkcja automatycznego przyciemniania jest ustawiona, jasność ekranu LCD będzie w wybranym przedziale czasowym będzie się ustawiać na minimalny poziom. Po naciśnięciu dowolnego przycisku, jasność ekranu zwiększy się na około 10 sekund.

Korzystanie z podstawki

Zestaw jest zaopatrzonej w podstawkę, która znajduje się na spodzie urządzenia. Aby zmienić kąt widzenia, wyjmij podstawkę ze spodu urządzenia i odwróć ją (patrz rysunek poniżej).

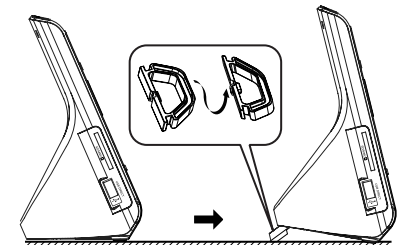

Menu ustawień

Korzystanie z opcji menu ustawień

Dzięki menu ustawień możliwa jest zmiana zaawansowanych ustawień.

1 Naciśnij przycisk **MENU**.

→Zostanie wyświetlone menu.

- 2 Użyj przycisków ◀▶, aby podświetlić opcję „General”.
- 3 Użyj przycisków ▲▼, aby wybrać pozycję menu.
- 4 Użyj przycisków ◀▶, aby wybrać opcję znajdującą się pod pozycją.
- 5 Po dokonaniu zmian w ustawieniach, naciśnij przycisk **CLOCK, TUNER, PHOTO** lub **MUSIC**, aby zamknąć menu ustawień.

Opcja	Instalacja urządzenia	Opis
Język	English/Français/Deutsch/Español	Wybierz żądany język menu ekranowego
Brightness (Jasność)	-3~3	Wybierz poziom jasności
Automatyczny wyłącznik przyciemniania	Wył./Wł.	Włączenie/wyłączenie automatycznego przyciemniania jasności ekranu LCD.
Automatycznie przyciemnianie - godzina rozpoczęcia	21:00	Ustaw czas rozpoczęcia automatycznego przyciemniania
Automatycznie przyciemnianie - godzina zakończenia	7:00	Ustaw czas zakończenia automatycznego przyciemniania
Tapeta	Niebieska/Zielona/Czerwona/Fioletowa	Wybierz inny kolor tła ekranu LCD
Dźwięk wyłącznika czasowego	3 gotowe do odtworzenia pliki muzyczne	Wybierz plik dla opcji wyłącznika czasowego
Wyświetlanie obrazu	Tryb pokazu slajdów/tryb przeglądania	Wybierz inny tryb wyświetlania obrazu
Sekwencja pokazu slajdów	Sekwencyjnie/Losowo	Wybierz inną sekwencję dla pokazu slajdów
* Efekt pokazu slajdów	Brak/losowo /16 dostępnych efektów	Wybierz inne efekty pokazu slajdów
Częstotliwość slajdów	5 sekund/10 sekund/ 30 sekund/1 minuta/ 5 minut/30 minut/1 godzina/ 2 godziny	Zmień długość odstępów w pokazie
Format wyświetlania	Ekran panoramiczny/zwykły	Wybierz format wyświetlania obrazu
Wyświetlanie informacji o pliku	Off/On	Włączenie/wyłączenie wyświetlania nazwy pliku
Przywróć ustawienia domyślne	Resetowanie	Naciśnij przycisk OK, aby przywrócić domyślne ustawienia fabryczne.

* = Aby włączyć efekt slajdu, wybierz najpierw tryb pokazu w opcjach „Picture Display”.

Konserwacja

Porady i konserwacja ogólna

- Zestaw należy umieścić na płaskiej i twardej powierzchni, aby odtwarzacz nie przeszkadzał ścieżek na płycie.
- Jeśli urządzenie jest podłączone do gniazdka za pomocą przewodu zasilającego lub łącznika, ich wtyki muszą być łatwo dostępne.
- Nie wolno narażać zestawu, płyt CD, baterii ani kaset na działanie wilgoci, kropli deszczu, piasku, bezpośrednich promieni słonecznych ani umieszczać w pobliżu silnych źródeł ciepła.
- Nie wolno zakrywać zestawu. Urządzenie wydziela ciepło, które musi się swobodnie rozchodzić, dlatego należy zapewnić przynajmniej 15 cm przestrzeni wokół otworów wentylacyjnych zestawu.
- Części mechaniczne zestawu zaopatrzone są w powierzchnie samosmarujące, dlatego nie wolno ich smarować!
- Obudowę zestawu można czyścić miękką, wilgotną ściereczką irchową. Nie wolno używać żadnych środków czyszczących, zawierających alkohol, spirytus, amoniak ani środków ściernych, które mogą uszkodzić obudowę.
- Urządzenie nie powinno być wystawiane na odpryski lub bryzgi płynów.
- Nie wolno zakłócać działania wentylacji przez zasłanianie otworów wentylacyjnych takimi przedmiotami jak gazety, serwetki, zasłony, itp.
- Nie wolno ustawiać źródeł otwartego ognia, takich jak zapalone świece, na urządzeniu.
- Nie wolno ustawiać przedmiotów zawierających płyny, takich jak wazon, na urządzeniu.

Usuwanie usterek

W przypadku problemu, przed oddaniem zestawu do naprawy należy sprawdzić poniższą listę. Nie wolno otwierać obudowy, gdyż grozi to porażeniem elektrycznym. Jeżeli pomimo poniższych wskazówek ustereki nie udało się zlikwidować, należy skontaktować się z najbliższym sprzedawcą lub serwisem

OSTRZEŻENIE: *W żadnym wypadku nie wolno naprawiać zestawu we własnym zakresie, oznacza to bowiem utratę gwarancji.*

Brak dźwięku.

- Głośność nie jest ustawiona.
- Ustaw wskaźnik VOLUME (głośność).

Sporadyczne odgłosy trzasków podczas odbioru stacji radiowych.

- Słaby sygnał.
- Rozłóż całkowicie przewodową antenę FM.

Budzik nie działa.

- Nie ustawiono czasu godziny budzenia.
- Patrz sekcja o ustawianiu i uruchamianiu budzika.
- Budzik nie jest włączony.
- Patrz sekcja o ustawianiu i uruchamianiu budzika.

Komunikat „Nie wybrano żadnej karty” pojawia się na ekranie.

- Urządzenie USB nie jest podłączone lub karta pamięci (SD lub MMC) nie jest włożona.
- Podłącz urządzenie USB lub włóż kartę pamięci (SD lub MMC).

Ekran ciemnieje.

- Funkcja automatycznego przyciemniania jest włączona.
- Aby ekran pozostawał jasny, wyłącz opcję automatycznego przyciemniania.

Uwaga:

W trakcie otwierania folderu urządzenia zewnętrznego lub plików na nim przechowywanych czas dostępu do nich może być większy niż normalnie, czego powodem jest większy rozmiar pliku lub folderu.

Informacje ekologiczne

Nie używamy żadnych zbędnych opakowań. Opakowanie można łatwo rozdzielić na trzy odrębne materiały: karton, styropian oraz plastik

Urządzenie składa się z materiałów, które można poddać procesowi odzysku, o ile przeprowadzi to wyspecjalizowana firma. Należy postąpić zgodnie z miejscowymi przepisami dotyczącymi składowania opakowań, zużytych baterii oraz przestarzałych urządzeń.

Usuwanie starego produktu

Zakupiony produkt zaprojektowano i wykonano z materiałów najwyższej jakości i komponentów, które podlegają recyklingowi i mogą być ponownie użyte.

Jeżeli produkt jest oznaczony powyższym symbolem przekreślonego kosza na śmiecie, oznacza to że produkt spełnia wymagania Dyrektywy Europejskiej 2002/96/EC.



Zaleca się zapoznanie z lokalnym systemem odbioru produktów elektrycznych i elektronicznych.

Zaleca się działanie zgodnie z lokalnymi przepisami i nie wyrzucenie zużytych produktów do pojemników na odpady gospodarcze. Właściwe usuwanie starych produktów pomoże uniknąć potencjalnych negatywnych konsekwencji oddziaływania na środowisko i zdrowie ludzi.

Producent zastrzega możliwość wprowadzania zmian technicznych.