

Registre seu produto e obtenha suporte em:  
[www.philips.com/welcome](http://www.philips.com/welcome)

FWM452



---

PT-BR    Manual do Usuário    3

---

**PHILIPS**

# Sumário

<b>1</b>	<b>Importante</b>	<b>4</b>		
	Segurança	4		
	Aviso	5		
<b>2</b>	<b>Seu Mini Hi-Fi System</b>	<b>6</b>		
	Introdução	6		
	Conteúdo da caixa	6		
	Visão geral da unidade principal	7		
	Visão geral do controle remoto	9		
<b>3</b>	<b>Primeiros passos</b>	<b>10</b>		
	Conectar a antena FM	10		
	Conectar a antena AM	11		
	Conectar as caixas acústicas	11		
	Conectar à rede elétrica	11		
	Preparar o controle remoto	12		
	Instalar estações de rádio automaticamente	12		
	Ajustar o relógio	12		
	Ligar	13		
<b>4</b>	<b>PLAY</b>	<b>13</b>		
	Reproduzir um disco	13		
	Reproduzir a partir de um dispositivo USB	14		
<b>5</b>	<b>Opções de reprodução</b>	<b>14</b>		
	Repetição e reprodução aleatória	14		
	Programar faixas	14		
	Exibir informações de reprodução	15		
<b>6</b>	<b>Ajustar volume e efeito sonoro</b>	<b>15</b>		
	Ajustar o volume	15		
	Silenciar o som	15		
	Reforçar potência do som	15		
	Selecionar um efeito sonoro predefinido	15		
	Aprimorar graves	16		
	Incredible surround	16		
	Personalize o som para a acústica do cômodo	16		
<b>7</b>	<b>Ouvir rádio</b>	<b>16</b>		
	Sintonizar uma estação de rádio	16		
	Programar estações de rádio automaticamente	16		
	Programar estações de rádio manualmente	16		
	Selecionar uma estação de rádio pré-sintonizada	17		
	Alterar grade de sintonia AM	17		
<b>8</b>	<b>Gravação no USB</b>	<b>17</b>		
	Gravar no USB	17		
	Gravar em alta velocidade conteúdo CDDA em um dispositivo USB	18		
	Gravar conteúdo CDDA em um dispositivo USB em qualquer tempo de reprodução	18		
	Programar gravação de rádio em dispositivo USB	18		
<b>9</b>	<b>Outras funções</b>	<b>19</b>		
	Ajustar o despertador	19		
	Definir o timer de desligamento automático	20		
	Ouvir um dispositivo externo	20		
	Excluir conteúdo de um dispositivo USB	20		
	Karaokê	20		
	Ajustar o brilho do display	21		
<b>10</b>	<b>Informações do produto</b>	<b>21</b>		
	Especificações	21		
	Informações sobre reprodução USB	22		
	Formatos de disco MP3 suportados	22		
	Manutenção	23		
<b>11</b>	<b>Solução de problemas</b>	<b>23</b>		

# 1 Importante

## Segurança

- ① Leia estas instruções.
- ② Leia estas instruções.
- ③ Preste atenção a todos os avisos.
- ④ Siga todas as instruções.
- ⑤ Não use este equipamento próximo à água.
- ⑥ Para limpeza, use apenas um pano seco.
- ⑦ Não obstrua as aberturas de ventilação. Faça a instalação de acordo com as instruções do fabricante.
- ⑧ A instalação não deve ser feita perto de fontes de calor, como radiadores, grades de passagem de ar quente, fogões ou outros equipamentos (incluindo amplificadores) que geram calor.
- ⑨ Proteja o fio elétrico para que não seja pisado nem comprimido, principalmente na parte dos plugues e das tomadas elétricas e na parte em que os plugues e as tomadas saem do equipamento.
- ⑩ Use somente os acessórios especificados pelo fabricante.
- ⑪ Use somente o carrinho, suporte, tripé, prateleira ou a mesa especificada pelo fabricante ou vendida com o equipamento. Se usar um carrinho, tome cuidado ao movê-lo e ao transportar o equipamento para evitar que caiam e provoquem acidentes.
- ⑫ Desconecte o equipamento durante tempestades com trovões ou quando não for usado por um longo período.
- ⑬ Todos os serviços técnicos devem ser prestados por profissionais especializados. Os serviços técnicos são necessários quando o equipamento apresenta algum tipo de avaria, como fio elétrico ou plugue danificado, líquidos derramados ou objetos caídos no interior do equipamento, equipamento exposto a chuva ou umidade, operação anormal ou queda.
- ⑭ **CUIDADO** com o uso das pilhas – Para evitar vazamentos nas pilhas, o que pode resultar em danos pessoais e materiais ou danos à unidade:
  - Instale as pilhas corretamente, conforme os símbolos + e - marcados na unidade.
  - Não misture as pilhas (antigas com novas ou de zinco-carbono com alcalinas, etc.).
  - Remova as pilhas quando não utilizar a unidade por um longo período.
- ⑮ O equipamento não deve ser exposto a respingos de líquidos.
- ⑯ Não coloque sobre este equipamento nada que possa vir a danificá-lo (por exemplo, objetos contendo líquidos e velas acesas).
- ⑰ Este produto pode conter chumbo e mercúrio. O descarte desses materiais pode ser passível de normas ambientais. Para obter informações sobre descarte ou reciclagem, entre em contato com as autoridades locais ou com a Electronic Industries Alliance: [www.eiae.org](http://www.eiae.org).
- ⑱ Quando o dispositivo de conexão é um plugue de ALIMENTAÇÃO ou um acoplador de aparelhos, ele deve ficar ligado o tempo todo.



**Aviso**

- Nunca remova a tampa ou carcaça do equipamento.
- Nunca lubrifique nenhuma parte do equipamento.
- Nunca coloque este equipamento sobre outro aparelho elétrico.
- Mantenha o equipamento distante da luz solar direta, fogo exposto ou calor.
- Não olhe para o feixe de laser dentro do equipamento.
- O fio elétrico, a tomada de alimentação ou o adaptador devem ficar em um local de fácil acesso para desconectar o equipamento da rede elétrica.

**Cuidado**

- O uso de controles ou ajustes ou o desempenho de procedimentos diferentes dos contidos neste documento podem resultar em exposição perigosa à radiação ou outras operações inseguras.

**Aviso**

Qualquer alteração ou modificação feita neste dispositivo sem a aprovação expressa da Philips Consumer Lifestyle poderá anular a autoridade do usuário para operar o equipamento.



**Be responsible  
Respect copyrights**

A criação de cópias não autorizadas de materiais protegidos contra cópia, incluindo programas de computador, arquivos, transmissões e gravações sonoras, pode representar uma violação a direitos autorais e constitui um crime. Este equipamento não deve ser usado para tais propósitos.

**Informações ambientais**

Todas as embalagens desnecessárias foram eliminadas. Procuramos facilitar a separação do material da embalagem em três categorias: papelão (caixa), espuma de poliestireno (proteção) e polietileno (sacos, folhas protetoras de espuma).

O seu sistema consiste em materiais que poderão ser reciclados e reutilizados se forem desmontados por uma empresa especializada. Observe a legislação local referente ao descarte de material de embalagem, baterias descarregadas e equipamentos antigos.



Windows Media e o logotipo Windows são marcas comerciais ou marcas registradas da Microsoft Corporation nos Estados Unidos e/ou outros países.

Este aparelho inclui este rótulo:

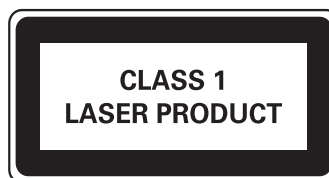

**“Evite o uso prolongado do aparelho com volume superior a 85 decibéis pois isto poderá prejudicar a sua audição.”**

Nível de Decibéis	Exemplos
30	Biblioteca silenciosa, sussurros leves
40	Sala de estar, refrigerador, quarto longe do trânsito
50	Trânsito leve, conversação normal, escritório silencioso
60	Ar condicionado a uma distância de 6 m, máquina de costura
70	Aspirador de pó, secador de cabelo, restaurante ruidoso
80	Tráfego médio de cidade, coletor de lixo, alarme de despertador a uma distância de 60 cm
OS RUÍDOS ABAIXO PODEM SER PERIGOSOS EM CASO DE EXPOSIÇÃO CONSTANTE	
90	Metrô, motocicleta, tráfego de caminhão, cortador de grama
100	Caminhão de lixo, serra elétrica, furadeira pneumática
120	Show de banda de rock em frente às caixas acústicas, trovão
140	Tiro de arma de fogo, avião a jato
180	Lançamento de foguete

**“Proteja sua audição, ouça com consciência”**

## 2 Seu Mini Hi-Fi System

Parabéns pela aquisição e seja bem-vindo à Philips! Para aproveitar o suporte que a Philips oferece, registre seu produto em [www.philips.com/welcome](http://www.philips.com/welcome).

### Introdução

Com este aparelho, você pode ouvir áudio de discos, dispositivos USB, dispositivos externos ou estações de rádio.

Para sua conveniência, é possível inserir até três discos de uma vez.

Para aprimorar o som, o aparelho oferece os seguintes efeitos sonoros:

- Som MAX para aumento instantâneo de potência
- Controle de som digital (DSC)
- Reforço dinâmico de graves (DBB)
- Incredible surround (IS)
- VAC (Virtual Ambience-based Control)

O aparelho suporta os seguintes formatos de mídia:



### Conteúdo da caixa

Verifique e identifique o conteúdo da embalagem:

- 1 unidade principal
- 1 cabo de alimentação AC
- 2 caixas acústicas
- 1 controlo remoto
- 1 antena de fio FM
- 1 antena de quadro AM
- 1 cabo MP3 Link
- Guia para início rápido
- Manual do usuário

## Visão geral da unidade principal

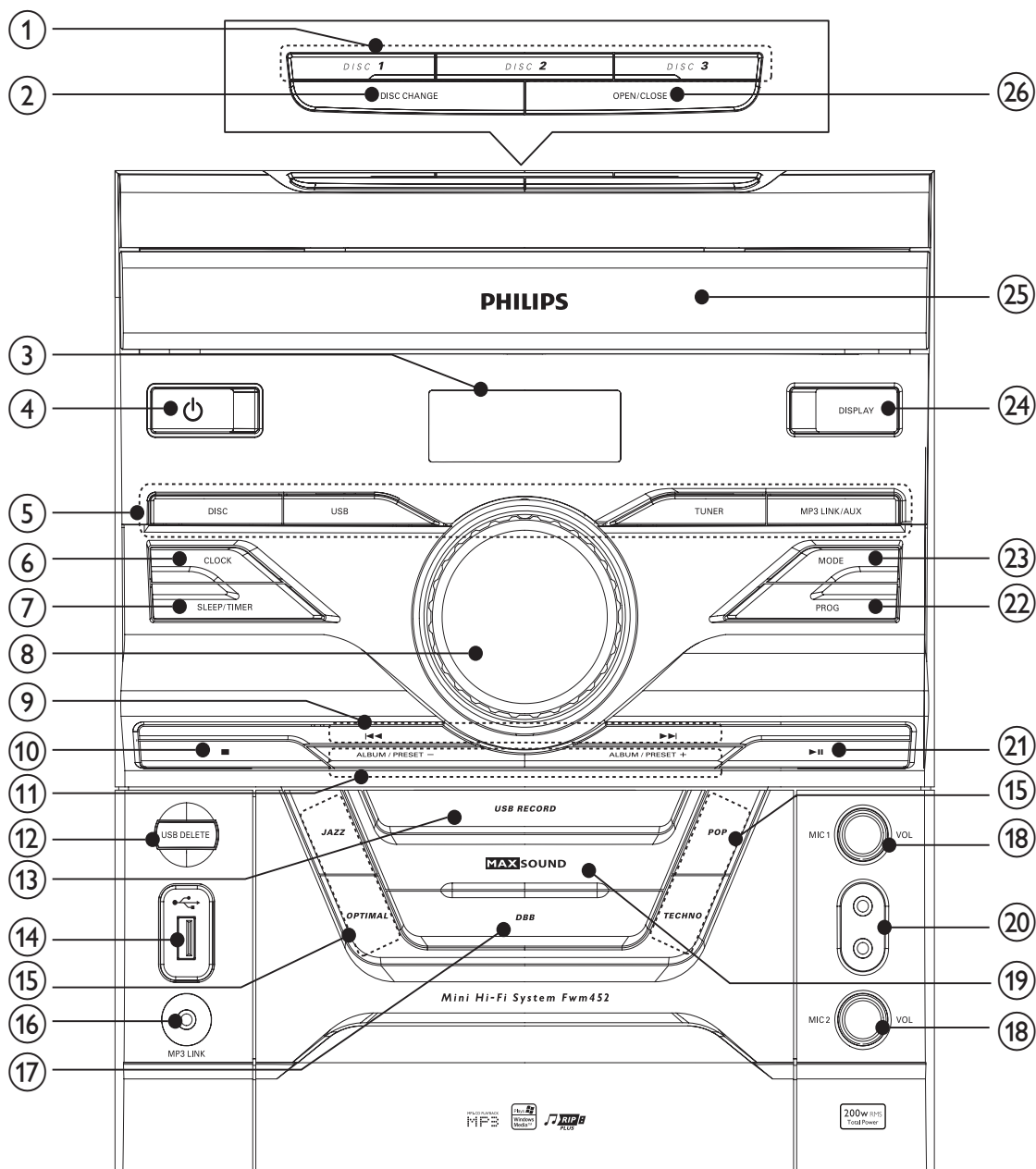

- |   |  |
|---|--|
| <p>① <b>DISC 1/2/3</b></p> <ul style="list-style-type: none"> <li>• Seleciona um disco.</li> </ul> <p>② <b>DISC CHANGE</b></p> <ul style="list-style-type: none"> <li>• Troca de disco.</li> </ul> <p>③ <b>Display</b></p> <ul style="list-style-type: none"> <li>• Mostra o status atual.</li> </ul> <p>④ <b>⏻</b></p> <ul style="list-style-type: none"> <li>• Liga o aparelho ou o alterna para o modo de espera.</li> </ul> | <p>⑤ <b>Botões de seleção de origem</b></p> <ul style="list-style-type: none"> <li>• Seleciona uma origem.</li> </ul> <p>⑥ <b>CLOCK</b></p> <ul style="list-style-type: none"> <li>• Ajusta o relógio.</li> </ul> <p>⑦ <b>SLEEP/TIMER</b></p> <ul style="list-style-type: none"> <li>• Ajusta o timer.</li> <li>• Ajusta o despertador.</li> <li>• Ativa ou desativa o timer de desligamento automático/ despertador.</li> </ul> |
|---|--|

- ⑧ **VOLUME**
  - Ajusta o volume.
- ⑨ **⏮⏪⏩⏭**
  - Pula para a faixa anterior/seguinte.
  - Pesquisa em uma faixa/disco/USB.
  - Sintonize uma estação de rádio.
  - Ajusta a hora.
- ⑩ **■**
  - Pára a reprodução ou apaga uma programação.
- ⑪ **ALBUM/PRESET+/-**
  - Pula para o álbum anterior/seguinte.
  - Seleciona uma estação de rádio pré-sintonizada.
  - Ajusta a hora.
  - Seleciona o formato de 12 ou 24 horas.
- ⑫ **USB DELETE**
  - Exclui os arquivos de áudio armazenados em um dispositivo USB.
- ⑬ **USB RECORD**
  - Grava em um dispositivo USB.
- ⑭ **↔**
  - Entrada para dispositivo USB de armazenamento em massa.
- ⑮ **DSC**
  - Seleciona uma configuração do equalizador de som.
- ⑯ **MP3 LINK**
  - Entrada de áudio (3,5 mm) para dispositivo de áudio externo.
- ⑰ **DBB**
  - Liga ou desliga o reforço dinâmico de graves.
- ⑱ **MIC VOL**
  - Ajusta o volume do microfone.
- ⑲ **MAX SOUND**
  - Liga ou desliga o aumento instantâneo de potência do som.
- ⑳ **Porta para microfone**
  - Entrada para microfone.
- ㉑ **▶||**
  - Inicia ou pausa a reprodução.
- ㉒ **PROG**
  - Programa faixas.
  - Programa estações de rádio.
- ㉓ **MODE**
  - Seleciona a repetição da reprodução ou reprodução aleatória.
- ㉔ **DISPLAY**
  - Seleciona informações no display.
- ㉕ **Porta do compartimento de disco**
- ㉖ **OPEN/CLOSE**
  - Abre ou fecha a bandeja de disco.

## Visão geral do controle remoto

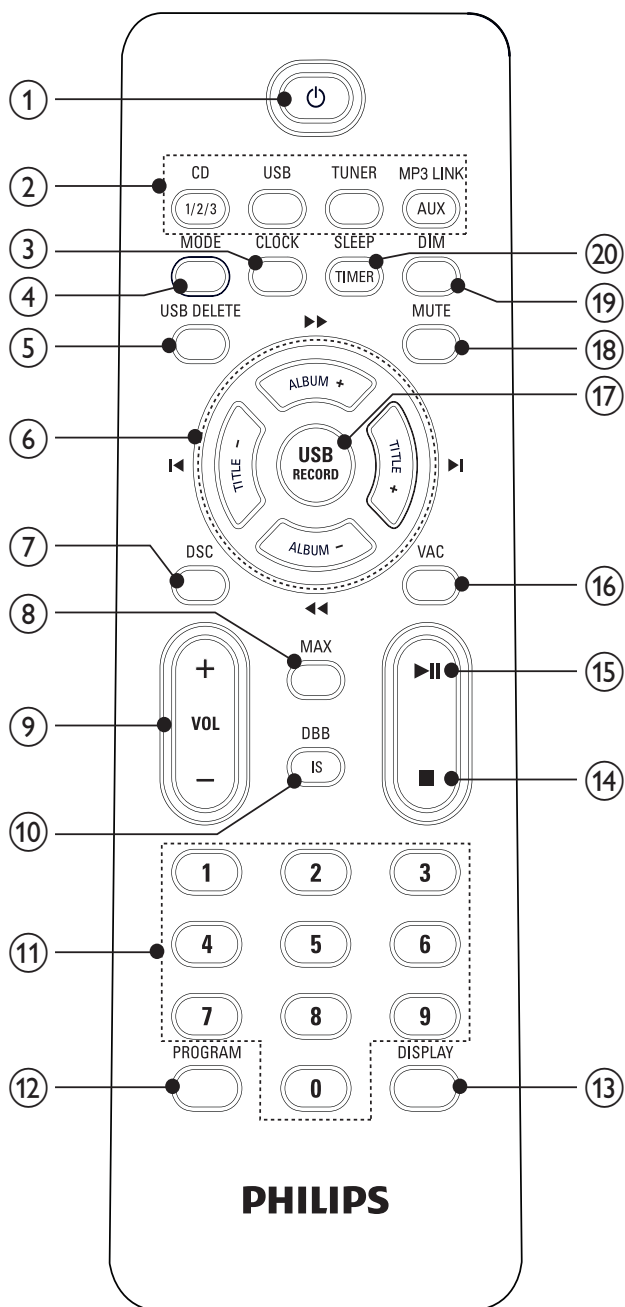

- ① **POWER**
- Liga o aparelho ou o alterna para o modo de espera.
- ② **Botões de seleção de origem**
- Seleciona uma origem.
- ③ **CLOCK**
- Ajusta o relógio.

- ④ **MODE**
- Seleciona a repetição da reprodução ou reprodução aleatória.
- ⑤ **USB DELETE**
- Exclui os arquivos de áudio armazenados em um dispositivo USB.
- ⑥ **TITLE+/- <</>>**
- Pula para a faixa anterior/seguinte.
  - Seleciona uma estação de rádio pré-sintonizada.
  - Ajusta a hora.
- ALBUM +/- <</>>**
- Pula para o álbum anterior/seguinte.
  - Pesquisa em uma faixa/disco/USB.
  - Sintonize uma estação de rádio.
  - Ajusta a hora.
  - Seleciona o formato de 12 ou 24 horas.
- ⑦ **DSC**
- Seleciona uma configuração do equalizador de som.
- ⑧ **MAX**
- Liga ou desliga o aumento instantâneo de potência do som.
- ⑨ **VOL +/-**
- Ajusta o volume.
- ⑩ **DBB/IS**
- Liga ou desliga o reforço dinâmico de graves.
  - Ativa ou desativa o incredible surround.
- ⑪ **Teclado numérico**
- Seleciona uma faixa do disco diretamente.
- ⑫ **PROGRAM**
- Programa faixas.
  - Programa estações de rádio.
- ⑬ **DISPLAY**
- Seleciona informações no display.



- ⑭ ■
  - Pára a reprodução ou apaga uma programação.
- ⑮ ►||
  - Inicia ou pausa a reprodução.
- ⑯ **VAC**
  - Seleciona um ajuste do equalizador baseado no ambiente.
- ⑰ **USB RECORD**
  - Grava em um dispositivo USB.
- ⑱ **MUTE**
  - Silencia o som.
- ⑲ **DIM**
  - Seleciona níveis diferentes de brilho no display.
- ⑳ **SLEEP/TIMER**
  - Ajusta o timer.
  - Ajusta o despertador.
  - Ativa ou desativa o timer de desligamento automático/ despertador.

## 3 Primeiros passos

### ! Cuidado

- O uso de controles ou ajustes ou o desempenho de procedimentos diferentes dos contidos neste documento podem resultar em exposição perigosa à radiação ou outras operações inseguras.

Siga sempre as instruções contidas neste capítulo, respeitando a seqüência.

Ao entrar em contato com a Philips, você será solicitado a fornecer os números do modelo e de série do equipamento, localizados na parte inferior do próprio equipamento. Escreva os números aqui:

Nº do modelo \_\_\_\_\_

Nº de série \_\_\_\_\_

### Conectar a antena FM

- 1 Conecte a antena de **FM** fornecida à tomada FM na parte traseira da unidade principal.

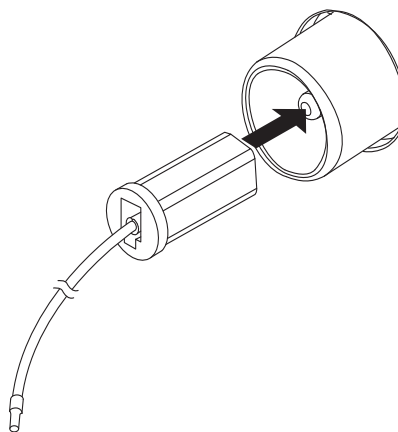

## Conectar a antena AM

- 1 Monte a antena de quadro AM.

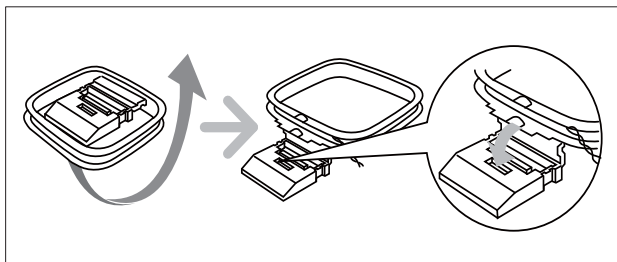

- 2 Conecte a antena de quadro AM à entrada **AM** na parte posterior da unidade principal.

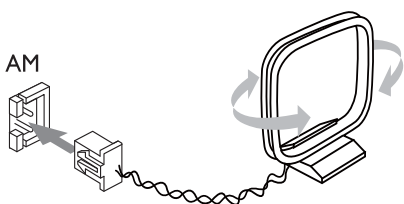

## Conectar as caixas acústicas

### Nota

- Para um som ideal, use somente as caixas acústicas fornecidas.
- Conecte somente caixas acústicas com impedância do mesmo nível ou superior ao das caixas acústicas fornecidas. Consulte a seção Especificações neste manual.

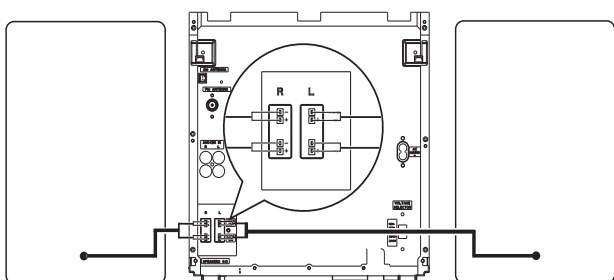

- 1 Insira os fios da caixa acústica direita em "R" e os fios da caixa acústica esquerda em "L".

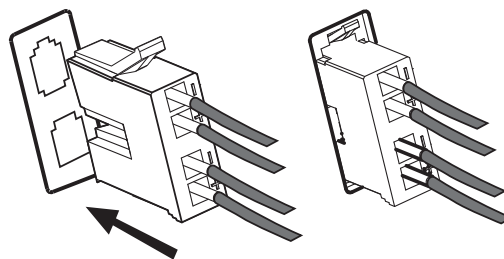

## Conectar à rede elétrica

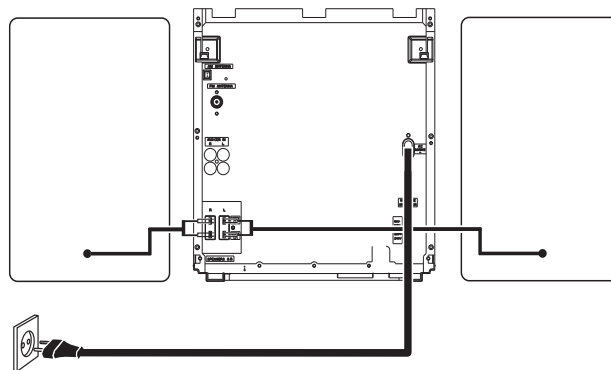

### Cuidado

- Risco de danos ao produto! Verifique se a voltagem da fonte de alimentação corresponde à voltagem definida no seletor de voltagem na parte traseira do aparelho.
- Antes de conectar o cabo de alimentação, verifique se todas as outras conexões estão feitas.



### Nota

- A plaqueta de tipo está na parte traseira da unidade principal.

- 1 Se a voltagem de fornecimento de energia for 110V-127V, ajuste o seletor de voltagem para 110V-127V.
- 2 Conecte o cabo de alimentação:
  - à unidade principal.
  - à tomada na parede.

## Preparar o controle remoto

### Nota

- Risco de explosão! Mantenha a bateria distante do calor; luz do sol ou fogo. Nunca incinere a bateria.

### Para substituir a bateria do controle remoto:

- 1 Abra o compartimento da bateria.
- 2 Insira duas pilhas do tipo AAA (não fornecidas) observando a polaridade correta (+/-), conforme indicado.
- 3 Feche o compartimento da bateria.

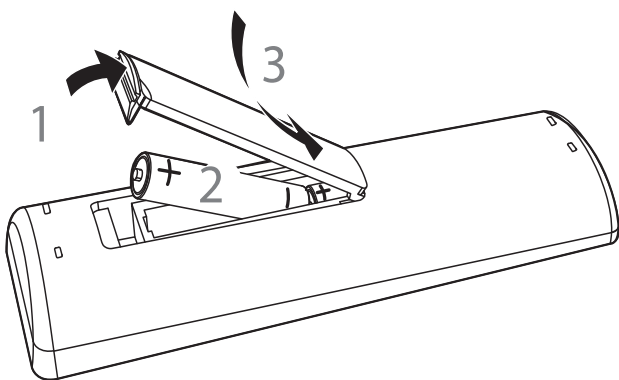

### Nota

- Se você não for usar o controle remoto durante um período longo, retire as pilhas.
- Não use combinações de pilhas novas e antigas ou de diferentes tipos.
- As pilhas contêm substâncias químicas que exigem cuidados especiais em seu descarte.

## Instalar estações de rádio automaticamente

Se você ligar o aparelho e não houver nenhuma estação de rádio armazenada, ele começará a armazenar automaticamente as estações.

- 1 Conecte o aparelho à fonte de alimentação.
  - ↳ [AUTO INSTALL - PRESS PLAY] (instalação automática - pressione o botão PLAY) é exibido.
- 2 Pressione ►|| na unidade principal para iniciar a instalação.
  - ↳ [AUTO] (automático) é exibido.
  - ↳ O aparelho armazena automaticamente as estações de rádio com sinal forte o suficiente.
  - ↳ Quando todas as estações de rádio disponíveis estiverem armazenadas, a primeira pré-sintonizada será transmitida automaticamente.

## Ajustar o relógio

- 1 No modo de espera, pressione **CLOCK** para ativar o modo de ajuste do relógio.
  - ↳ O formato de 12 ou 24 horas é exibido.
- 2 Pressione **ALBUM +/-◀▶▶** várias vezes para selecionar o formato de 12 horas ou 24 horas.
- 3 Pressione **CLOCK** para confirmar.
  - ↳ Os dígitos dos relógio são exibidos e começam a piscar.
- 4 Pressione **ALBUM +/-◀▶▶** para ajustar a hora.
- 5 Pressione **TITLE+/-|◀▶** para ajustar os minutos.
- 6 Pressione **CLOCK** para confirmar.

## Dica

- Para ver o relógio durante a reprodução, pressione **CLOCK**.

## Ligar

- 1 Pressione **⏻**.
  - ↳ O aparelho alterna para a última origem selecionada.

## Alternar para o modo de espera

- 1 Pressione **⏻** para alternar o aparelho para o modo de espera.
  - ↳ O luz de fundo do display é reduzida.
  - ↳ O relógio (se estiver ajustado) aparecerá no display.

# 4 PLAY

## Reproduzir um disco

- 1 Pressione **CD 1/2/3** para selecionar a origem de disco.
- 2 Pressione **OPEN/CLOSE** na unidade principal para abrir o compartimento de disco.
- 3 Insira até dois discos nas bandejas de disco com o lado impresso voltado para cima.
  - Para inserir o terceiro disco, pressione **DISC CHANGE** na unidade principal para girar a bandeja.

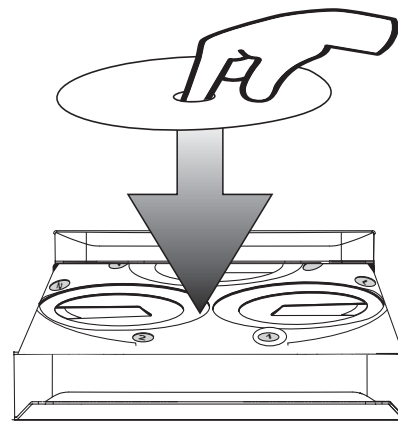

- 4 Pressione **OPEN/CLOSE** na unidade principal para fechar o compartimento de disco.
  - ↳ A reprodução é iniciada automaticamente.
  - Para selecionar um disco, pressione **DISC 1/2/3**.
  - Para pausar/reiniciar a reprodução, pressione **▶||**.
  - Para interromper a reprodução, pressione **■**.
  - Para selecionar outra faixa, pressione **◀▶** ou um botão numérico.
  - Para selecionar um álbum, pressione **ALB/PRESET+/-**.
  - Para pesquisar em uma faixa, pressione e segure **◀◀▶▶** e solte para retornar à reprodução normal.

## Reproduzir a partir de um dispositivo USB

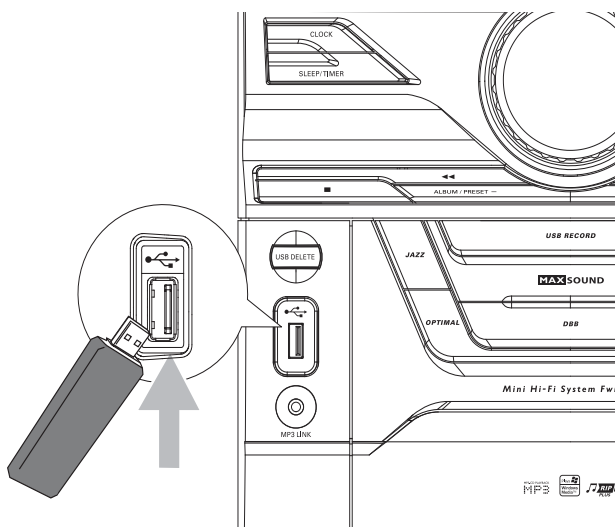

### Nota

- Verifique se o conteúdo de áudio do dispositivo USB pode ser reproduzido, de acordo com os formatos suportados. (consulte 'Informações sobre reprodução USB')

- 1 Conecte o dispositivo USB à entrada do aparelho.
- 2 Pressione **USB** para selecionar uma origem USB.
- 3 Pressione **ALBUM +/- << >>** para selecionar uma pasta.
- 4 Pressione **TITLE +/- | << >>** para selecionar um arquivo de áudio.
- 5 Se o conteúdo do dispositivo USB não for reproduzido, pressione **▶ ||**.
  - Para pausar/reiniciar a reprodução, pressione **▶ ||**.
  - Para interromper a reprodução, pressione **■**.
  - Para pesquisar em um arquivo de áudio, pressione e segure **ALBUM +/- << >>** e solte para retornar à reprodução normal.

## 5 Opções de reprodução

### Repetição e reprodução aleatória

- 1 Pressione **MODE** várias vezes para selecionar:
  - : reproduz repetidamente a faixa atual
  - : reproduz repetidamente todas as faixas.
  - : reproduz todas as faixas aleatória e repetidamente
  - : reproduz aleatoriamente todas as faixas.
- 2 Para retornar à reprodução normal, pressione **MODE** várias vezes até o modo de reprodução não ser mais exibido.



### Dica

- A reprodução aleatória não pode ser selecionada durante a reprodução de faixas programadas.

### Programar faixas

Você pode programar no máximo 40 faixas.

- 1 No modo CD/USB, na posição de parada, pressione **PROGRAM** para ativar o modo de programação.  
↳ [PROG] (programar) é exibido.
- 2 Para faixas MP3/WMA, pressione **ALBUM +/- << >>** para selecionar um álbum.
- 3 Pressione **TITLE +/- | << >>** para selecionar um número de faixa e pressione **PROGRAM** para confirmar.

- 4 Repita as etapas 2 a 3 para selecionar e armazenar todas as faixas para programar.
- 5 Pressione ►|| para reproduzir as faixas programadas.
  - ↳ Durante a reprodução, [PROG] (programar) é exibido.
  - Para apagar a programação, na posição de parada, pressione ■.

---

## Exibir informações de reprodução

- 1 Durante a reprodução, pressione **DISPLAY** várias vezes para selecionar diferentes informações de reprodução.

# 6 Ajustar volume e efeito sonoro



### Nota

- Os recursos de som MAX e DSC (Controle digital de som) não podem ser ativados simultaneamente.

---

## Ajustar o volume

- 1 Durante a reprodução, pressione **VOL +/-** para aumentar/diminuir o volume.

---

## Silenciar o som

- 1 Durante a reprodução, pressione **MUTE** para silenciar/ativar o som.

---

## Reforçar potência do som

O recurso MAX fornece um aumento instantâneo na potência do som.

- 1 Pressione **MAX** para ativar ou desativar o aumento instantâneo de potência.

---

## Selecionar um efeito sonoro predefinido

O DSC (Controle digital de som) permite que você aproveite efeitos de som especiais.

- 1 Durante a reprodução, pressione **DSC** várias vezes para selecionar:
  - [JAZZ]
  - [ROCK]
  - [TECHNO]
  - [OPTIMAL]

---

## Aprimorar graves

O melhor ajuste de DBB (Dynamic Bass Enhancement) é gerado automaticamente para cada seleção de DSC. Você pode selecionar manualmente o ajuste de DBB mais adequado ao ambiente.

- 1 Durante a reprodução, pressione **DBB/IS** várias vezes para selecionar:
  - DBB 1
  - DBB 2
  - DBB 3
  - DBB DESL.↳ Se o DBB estiver ativado, **DBB** será exibido.

---

## Incredible surround

É possível aprimorar o áudio com um efeito de som surround virtual.

- 1 Pressione e segure **DBB/IS** para ativar ou desativar o incredible surround.
  - ↳ Quando o incredible surround é ativado, [INC SURR] (incredible surround) é exibido.

---

## Personalize o som para a acústica do cômodo

- 1 Durante a reprodução, pressione **VAC** várias vezes para selecionar um tipo de ambiente de escuta.
  - [HALL] (salão)
  - [CONCERT] (concerto)
  - [CINEMA] (cinema)

---

# 7 Ouvir rádio

---

## Sintonizar uma estação de rádio

- 1 Pressione **TUNER** várias vezes para selecionar FM ou AM.
- 2 Pressione e mantenha pressionado **ALBUM +/-◀▶** por mais de dois segundos.
  - ↳ [SEARCH] (pesquisar) é exibido.
  - ↳ O rádio sintoniza automaticamente uma estação com recepção suficiente.
- 3 Repita a etapa 2 para sintonizar mais estações.
  - Para sintonizar uma estação fraca, pressione **ALBUM +/-◀▶** várias vezes até encontrar a melhor recepção.

---

## Programar estações de rádio automaticamente

Você pode programar no máximo 40 estações de rádio (FM + AM) pré-sintonizadas.

- 1 No modo sintonizador, pressione e segure **PROGRAM** por mais de 2 segundos para ativar o modo de programação automático.
  - ↳ [AUTO] (automático) é exibido.
  - ↳ Todas as estações disponíveis são programadas na ordem de intensidade de recepção da faixa de onda.
  - ↳ A primeira estação de rádio programada é transmitida automaticamente.

---

## Programar estações de rádio manualmente

Você pode programar no máximo 40 estações de rádio (FM + AM) pré-sintonizadas.

- 1 Sintonize uma estação de rádio.
- 2 Pressione **PROGRAM** para ativar o modo de programação.  
↳ [PROG] (programar) é exibido.
- 3 Pressione **TITLE+/-◀▶** para atribuir um número a esta estação de rádio e pressione **PROGRAM** para confirmar.
- 4 Repita as etapas acima para programar outras estações.



#### Dica

- Para substituir uma estação programada, armazene outra estação em seu lugar.

## Selecionar uma estação de rádio pré-sintonizada

- 1 No modo sintonizador, pressione **TITLE+/-◀▶** para selecionar um número predefinido.



#### Dica

- Posicione a antena o mais distante possível de TVs, videocassetes ou outras fontes de radiação.
- Para obter a melhor recepção, estenda totalmente a antena e ajuste a posição.

## Alterar grade de sintonia AM

Em alguns países, o intervalo de frequência de rádio AM entre canais adjacentes é de 10 kHz (9 kHz em algumas regiões).

- 1 Selecione o sintonizador como origem.
- 2 Pressione e segure **■** na unidade principal por mais de 5 segundos.  
↳ O intervalo de frequência é alterado para 9 kHz ou 10 kHz.  
↳ Todas as estações pré-sintonizadas são apagadas e precisam ser reprogramadas.

## 8 Gravação no USB

Faixas de CD de áudio, arquivos MP3, rádio e áudio de dispositivos externos são gravados no formato .mp3, e arquivos WMA são gravados em formato .wma.

Na primeira vez que você gravar em USB, uma pasta chamada 'PHILIPS' será criada automaticamente na memória flash USB. Sempre que você gravar em USB, os arquivos gravados serão armazenados em uma subpasta da pasta 'PHILIPS'. Os arquivos e subpastas são nomeados numericamente na ordem em que são criados.

## Gravar no USB

- 1 Conecte o dispositivo USB à entrada  do aparelho.
- 2 Prepare a origem a ser gravada.
  - Disco - selecione a origem disco e insira um disco. Você pode selecionar uma faixa para iniciar a gravação.
  - Rádio - sintonize uma estação de rádio.
  - MP3 LINK/AUX - selecione a origem MP3 Link/AUX e conecte um dispositivo externo e inicie a reprodução.
- 3 Pressione **USB RECORD** para iniciar a gravação.
  - Para discos, pressione **USB RECORD** várias vezes para selecionar:
    - (A) [REC ONE] (gravar um): a primeira faixa/faixa atual é gravada.
    - (B) [REC ALL] (gravar tudo): todas as faixas/faixas restantes são gravadas.
  - ↳ A reprodução do disco inicia automaticamente do começo do disco/faixa selecionada e a gravação é iniciada.
  - ↳ Para interromper a gravação, pressione **■**.





## Dica

- Se o dispositivo USB não tiver memória suficiente para armazenar os arquivos de áudio, será exibida uma mensagem indicando que a memória está cheia.

## Gravar em alta velocidade conteúdo CDDA em um dispositivo USB

Para gravar em alta velocidade conteúdo CDDA em um dispositivo USB de armazenamento:

- 1 Conecte o dispositivo USB à entrada  deste aparelho.
- 2 Pressione **DISC** para selecionar a origem de disco.
- 3 Insira um disco CDDA.
- 4 Pressione  para interromper a reprodução.
- 5 Pressione e segure **USB RECORD** até que [HIGH SPEED RECORDING] (gravação em alta velocidade) seja exibido.
  - Pressione **USB RECORD** várias vezes para selecionar:
    - (A) [REC ONE] (gravar um): a primeira faixa/faixa atual é gravada.
    - (B) [REC ALL] (gravar tudo): todas as faixas/faixas restantes são gravadas.
  - A gravação é iniciada.
  - Para interromper a gravação, pressione .

## Dica

- Se o dispositivo USB de armazenamento não tiver memória suficiente para armazenar os arquivos de áudio, será exibida uma mensagem indicando que a memória está cheia.
- Durante a gravação em alta velocidade, as caixas acústicas não emitem som.

## Gravar conteúdo CDDA em um dispositivo USB em qualquer tempo de reprodução

### Nota

- Certifique-se de que o dispositivo USB esteja conectado à unidade principal.

Para gravar o conteúdo CDDA em um dispositivo USB de armazenamento em qualquer velocidade de reprodução:

- 1 Pressione **USB RECORD** durante a reprodução do conteúdo CDDA.  
↳ A gravação é iniciada.
- 2 Pressione  para interromper a gravação.

### Dica

- Se o dispositivo USB de armazenamento não tiver memória suficiente para armazenar os arquivos de áudio, será exibida uma mensagem indicando que a memória está cheia.
- A gravação a qualquer momento não está disponível para CDs de MP3 e de WMA.
- A gravação a qualquer momento não está disponível em alta velocidade.

## Programar gravação de rádio em dispositivo USB

Programar as gravações para rádio antecipadamente e você poderá ouvir seus programas favoritos quando desejar.



### Nota

- A gravação só é ativada no modo de espera.
- A duração máxima das gravações é de 12 horas.

- 1 Certifique-se de que ajustou o relógio corretamente.
- 2 Conecte o dispositivo USB à entrada  do aparelho.

- 3 Sintonize uma estação de rádio.
- 4 Pressione **⏻** para entrar no modo de espera.
- 5 Pressione e segure **SLEEP/TIMER** por mais de 2 segundos.
  - ↳ Um aviso para selecionar a origem será exibido.
- 6 Pressione **TUNER** várias vezes para selecionar FM ou AM.
- 7 Pressione **USB RECORD**.
  - ↳ Os dígitos de início do timer são exibidos e começam a piscar.
- 8 Pressione **ALBUM +/-◀◀▶▶** para ajustar as horas.
- 9 Pressione **TITLE+/-|◀▶** para ajustar os minutos.
- 10 Pressione **SLEEP/TIMER** para confirmar.
  - ↳ Os dígitos de término do timer são exibidos e começam a piscar.
- 11 Pressione **ALBUM +/-◀◀▶▶** para ajustar as horas.
- 12 Pressione **TITLE+/-|◀▶** para ajustar os minutos.
- 13 Pressione **SLEEP/TIMER** para confirmar.
  - ↳  é exibido.
  - ↳ Nos horários programados, a gravação começa e termina automaticamente.
  - ↳ Quando a gravação terminar, o aparelho entrará no modo de espera.

#### Para desativar ou reativar um timer de gravação

- 1 No modo de espera, pressione **SLEEP/TIMER** várias vezes.
  - ↳ Se o timer estiver ativado,  será exibido.
  - ↳ Se o timer estiver desativado,  desaparecerá.

## 9 Outras funções

### Ajustar o despertador

O aparelho pode ser usado como despertador. A reprodução de um disco, uma rádio ou um dispositivo USB é iniciada em uma hora predefinida.





#### Nota

- Se você tiver definido um timer de gravação e um despertador, somente o último será ativado.

- 1 Verifique se ajustou o relógio corretamente.
- 2 Pressione **⏻** para entrar no modo de espera.
- 3 Pressione e segure **SLEEP/TIMER** por mais de 2 segundos.
  - ↳ Um aviso para selecionar a origem será exibido.
- 4 Pressione **CD 1/2/3**, **TUNER** ou **USB** para selecionar uma origem.
- 5 Pressione **SLEEP/TIMER** para confirmar.
  - ↳ Os dígitos do relógio são exibidos e começam a piscar.
- 6 Pressione **ALBUM +/-◀◀▶▶** para ajustar as horas.
- 7 Pressione **TITLE+/-|◀▶** para ajustar os minutos.
- 8 Pressione **SLEEP/TIMER** para confirmar.
  - ↳ O timer está ajustado e ativo.

#### Para desativar ou reativar o despertador

- 1 No modo de espera, pressione **SLEEP/TIMER** várias vezes.
  - ↳ Se o timer estiver ativado,  será exibido.
  - ↳ Se o timer estiver desativado,  desaparecerá.



#### Dica

- No modo MP3 Link ou AUX, não é possível ajustar o despertador.
- Se a origem selecionada for disco ou USB, mas não for possível reproduzir nenhum arquivo de áudio, o rádio será ativado automaticamente.

---

## Definir o timer de desligamento automático

O aparelho pode entrar automaticamente no modo de espera após um período de tempo definido.

- 1 Quando o aparelho for ligado, pressione **SLEEP/TIMER** várias vezes para selecionar um período de tempo definido (em minutos).
  - ↳ Quando o timer de desligamento automático estiver ativado, **zzz** será exibido.

### Para desativar o timer de desligamento automático

- 1 Pressione **SLEEP/TIMER** várias vezes até que [OFF] (desligado) seja exibido.
  - ↳ Quando o timer de desligamento automático estiver desativado, **zzz** desaparecerá do display.

---

## Ouvir um dispositivo externo

Você pode ouvir um dispositivo de áudio externo pelo aparelho.

### Para dispositivos de áudio com entradas para fone de ouvido

- 1 Pressione **MP3 LINK/AUX** várias vezes para selecionar a origem MP3 Link.
- 2 Conecte o cabo MP3 Link fornecido:
  - à entrada **MP3 LINK** (3,5 mm) do aparelho.
  - à entrada para fone de ouvido do dispositivo externo.

- 3 Inicie a reprodução do dispositivo (consulte o manual do usuário do dispositivo).

### Para dispositivos de áudio com saídas de áudio vermelhas/brancas

- 1 Pressione **MP3 LINK/AUX** várias vezes para selecionar a origem AUX.
- 2 Conecte os cabos de áudio (plugues brancos/vermelhos, não fornecido):
  - às entradas **AUX IN** na parte traseira do aparelho.
  - às saídas **AUDIO OUT** do dispositivo externo.
- 3 Inicie a reprodução do dispositivo (consulte o manual do usuário do dispositivo).

---

## Excluir conteúdo de um dispositivo USB

- 1 Durante a reprodução em USB, pressione **TITLE+/-I◀▶** para selecionar um arquivo de áudio.
  - Para excluir uma pasta de áudio, na posição de parada, pressione **ALBUM +/-◀▶▶** para selecionar uma pasta de áudio.
- 2 Pressione **USB DELETE**.
  - ↳ Uma mensagem de confirmação é exibida.
- 3 Enquanto a mensagem é exibida, pressione **USB DELETE** novamente para confirmar.
  - Para cancelar, pressione **■**.

---

## Karaokê

Você pode conectar um microfone e cantar com a origem da música.

- 1 Gire **MIC VOL** até o nível mínimo.
- 2 Conecte um microfone à porta para microfone do aparelho.

- 3 Pressione **CD 1/2/3**, **TUNER**, **USB** ou **MP3 LINK/AUX** para selecionar a origem e iniciar a reprodução.
- 4 Cante pelo microfone.
  - Para ajustar o volume da origem, pressione **VOL +/-**.
  - Para ajustar o volume do microfone, gire **MIC VOL**.

---

## Ajustar o brilho do display

- 1 Pressione **DIM** várias vezes para selecionar diferentes níveis de brilho para o display.

# 10 Informações do produto



### Nota

- As informações do produto estão sujeitas a alterações sem aviso prévio.

---

## Especificações

### Amplificador

Potência total de saída:	200 W RMS
Resposta em frequência	60 - 16 kHz
Relação sinal/ruído	>67dB A (IEC)
Entrada Aux	1500 mV/2000 mV

### Disco

Tipo de laser	Semicondutor
Diâmetro do disco	12 cm/8 cm
Discos suportados	CD-DA, CD-R, CD-RW, CD-MP3, CD-WMA
DAC de áudio	24 bits / 44,1 kHz
Distorção harmônica total	<1%
Resposta em frequência	60 a 16 kHz (44,1 kHz)
Relação sinal/ruído	>75 dBA

### Sintonizador

Faixa de sintonia	FM: 87,5 - 108 MHz; AM: 531 - 1602 kHz (9 KHz); 530 - 1700 KHz (10 KHz)
-------------------	--

Grade de sintonia	100 KHz (FM); 9 KHz/ 10 KHz (AM)
Número de pré-sintonias	40 (FM + AM)
FM	fio - 75 ohm
AM	antena de quadro

## Caixas acústicas

Impedância de caixa acústica	6 ohm
Woofer	2 x 5,25"
Tweeter	2 x 1,75"
Dimensões (L x A x P)	249 x 344 x 250 mm
Peso	3,58 kg cada

## Informações gerais - Especificações

Alimentação AC	110 - 127/220 - 240 V, 50/60 Hz
Consumo de energia em operação	110 W
Consumo de energia no modo de espera	<15 W
USB Direct	Versão 2.0/1.1
Dimensões Unidade principal (L x A x P)	265 x 310 x 403 mm
Peso (sem as caixas acústicas)	6,09 kg

## Informações sobre reprodução USB

### Dispositivos USB compatíveis:

- Memória flash USB (USB 2.0 ou USB 1.1)
- Dispositivos de memória flash USB (USB 2.0 ou USB 1.1)
- cartões de memória (requerem um leitor de cartão adicional para funcionar com este aparelho)

### Formatos suportados:

- USB ou formato de arquivo de memória FAT12, FAT16, FAT32 (tamanho do setor: 512 bytes)
- Taxa de bits de MP3 (taxa de dados): 32 a 320 Kbps e taxas de bits variáveis
- WMA v9 ou anterior
- Aninhamento de diretórios até o máximo de 8 níveis
- Número de álbuns/pastas: máximo 99
- Número de faixas/títulos: máximo 999
- Marca ID3 v2.0 ou posterior
- Nome do arquivo em Unicode UTF8 (tamanho máximo: 128 bytes)

### Formatos não suportados:

- Álbuns vazios: um álbum vazio não contém arquivos MP3/WMA e não aparece no display.
- Os formatos de arquivo não suportados são ignorados. Por exemplo, documentos do Word (.doc) ou arquivos MP3 com extensão .dlf são ignorados e não são reproduzidos.
- Arquivos de áudio AAC, WAV, PCM
- Arquivos WMA protegidos por DRM (.wav, .m4a, .m4p, .mp4, .aac)
- Arquivos WMA no formato Lossless

## Formatos de disco MP3 suportados

- ISO9660, Joliet
- Número máximo de títulos: 999 (dependendo do tamanho do nome do arquivo)
- Número máximo de álbuns: 99
- Frequências de amostragem suportadas: 32 kHz, 44,1 kHz, 48 kHz
- Taxas de bits suportadas: 32 a 320 (kbps), taxas de bits variáveis
- Marca ID3 v2.0 ou posterior
- Aninhamento de diretórios de até 8 níveis

## Manutenção

### Limpeza do gabinete

- Use um pano macio levemente umedecido com uma solução suave de detergente. Não use soluções que contenham álcool, destilados, amônia ou abrasivos.

### Limpeza de discos

- Quando um disco ficar sujo, limpe-o com uma flanela. Passe a flanela a partir do centro do disco para fora.



- Não use solventes como benzina, diluentes, produtos de limpeza disponíveis no mercado nem sprays antiestáticos destinados a discos analógicos.

### Limpeza da lente do disco

- Após um período de uso prolongado, sujeira ou poeira pode ficar acumulada na lente do disco. Para garantir a boa qualidade da reprodução, limpe a lente do disco com o Limpador de Lentes para CD Philips ou outro limpador disponível no mercado. Siga as instruções fornecidas com o limpador.

# 11 Solução de problemas



### Aviso

- Nunca remova a tampa ou carcaça do equipamento.

Para manter a garantia válida, nunca tente consertar o aparelho por conta própria. Se tiver problemas ao usar o aparelho, verifique os seguintes pontos antes de solicitar atendimento: Se o problema persistir, acesse o site da Philips em [www.philips.com/welcome](http://www.philips.com/welcome). Ao entrar em contato com a Philips, fique próximo ao aparelho e tenha em mãos os números do modelo e de série.

### Sem energia

- Verifique se o plugue do fio elétrico AC do aparelho está devidamente conectado.
- Verifique se há energia na tomada AC.
- Para economizar energia, o aparelho entra automaticamente no modo de espera 15 minutos após o fim de uma reprodução e se nenhuma operação for executada.

### Sem som ou som deficiente

- Ajuste o volume.
- Verifique se as caixas acústicas estão conectadas corretamente.
- Verifique se os fios da caixa acústica estão presos.

### As saídas de som esquerda e direita estão invertidas

- Verifique as conexões das caixas acústicas e o local onde estão instaladas.

### O aparelho não responde

- Desconecte o aparelho da tomada AC, reconecte-o e ligue-o novamente.

### O controle remoto não funciona

- Antes de pressionar qualquer botão de função, selecione primeiro a origem correta com o controle remoto em vez de pela unidade principal.

- Reduza a distância entre o controle remoto e o aparelho.
- Insira as pilhas com as polaridades (sinais +/– ) alinhadas, conforme indicado.
- Substitua as pilhas.
- Aponte o controle remoto diretamente para o sensor existente na parte frontal da unidade principal.

#### **Nenhum disco detectado**

- Insira um disco.
- Verifique se o disco foi inserido ao contrário.
- Aguarde até que a umidade e a condensação na lente evaporem.
- Troque ou limpe o disco.
- Use um CD finalizado ou um disco com formato correto.

#### **Não é possível exibir alguns arquivos na memória flash USB**

- O número de pastas ou arquivos na memória flash USB ultrapassou certo limite. Isso não é uma falha.
- Os formatos desses arquivos não são suportados.

#### **Dispositivo USB não suportado**

- O dispositivo USB é incompatível com o aparelho. Tente usar outro.

#### **Má recepção do rádio**

- Aumente a distância entre o aparelho e a TV ou o videocassete.
- Se o sinal estiver muito fraco, ajuste a antena ou conecte uma antena externa para melhorar a recepção.

#### **O ajuste do relógio/timer foi apagado**

- A alimentação foi interrompida ou o cabo de alimentação foi desconectado.
- Ajuste o relógio/timer.

#### **O timer não funciona**

- Ajuste o relógio corretamente.
- Ative o timer.

# LISTA DE SERVIÇO AUTORIZADO - BRASIL

<b>ACRE</b>					
CRUZEIRO DO SUL	68-33227216	ITUMBIARA	64-34310837	SAO JOAO DEL REI	32-33718306
RIO BRANCO	68-32217642	LUZIANIA	61-36228519	SAO SEBASTIAO DO PARAISO	35-35313094
<b>ALAGOAS</b>		MINEIROS	64-36618259	SETE LAGOAS	31-37718570
ARAPIRACA	82-35222367	PIRES DO RIO	64-34611133	TEOFILO OTONI	33-35225831
MACEIO	82-32417237	RIALMA	62-33971320	TIMOTEO	31-38482728
PALMEIRA DOS INDIOS	82-34213452	RIO VERDE	64-36132034	TRES CORACOES	35-32324143
UNIAO DOS PALMARES	82-32811305	TRINDADE	62-35051505	UBA	32-35323626
<b>AMAPA</b>		URUACU	62-33571285	UBERABA	34-33332520
MACAPA	96-32175934	<b>MARANHÃO</b>		UBERLANDIA	34-32123636
<b>AMAZONAS</b>		ACAILANDIA	99-35381889	VARGINHA	35-32228414
MANAUS	92-36633366	BACABAL	99-36212794	VARZEA DA PALMA	38-37311548
MANAUS	92-32324252	CAXIAS	99-35212377	VICOSA	31-38918000
<b>BAHIA</b>		CODO	99-36612942	<b>PARÁ</b>	
ALAGOINHAS	75-34211128	SANTA INES	98-36537553	ALTAMIRA	91-35154349
BARREIRAS	77-36117592	IMPERATRIZ	99-35232906	ANANINDEUA	91-32354831
CAETITE	77-34541183	PEDREIRAS	99-36423142	BELEM	91-32421090
CAMACARI	71-36218288	PRESIDENTE DUTRA	99-36631815	BELEM	91-32542424
CRUZ DAS ALMAS	75-36212839	SAO JOSE DE RIBAMAR	98-32241581	CAPANEMA	91-34621100
EUNAPOLIS	73-32815181	SAO LUIS	98-32323236	CASTANHAL	91-37215052
FEIRA DE SANTANA	75-32232882	<b>MATO GROSSO</b>		MARABA	94-33224207
GUANAMBI	77-34512791	BARRA DO GARCAS	66-34011394	PARAGOMINAS	91-30110778
ILHEUS	73-32315995	CUIABA	65-33176464	PARAUAPEBAS	94-33561756
IRECE	74-36410202	LUCAS DO RIO VERDE	65-35491333	SANTAREM	93-35235322
ITABUNA	73-36137777	PONTES E LACERDA	65-32662326	TUCURUI	55-33523215
JACOBINA	74-36211323	RONDONOPOLIS	66-34233888	<b>PARAÍBA</b>	
JEQUIE	73-35254141	TANGARA DA SERRA	65-33261431	CAMPINA GRANDE	83-33212128
JUAZEIRO	74-36116456	VARZEA GRANDE	65-36826502	GUARABIRA	83-32711159
LAURO DE FREITAS	71-33784021	<b>MATO GROSSO DO SUL</b>		JOAO PESSOA	83-32469689
MURITIBA	75-34241908	AMAMBAI	67-34811543	NOVA FLORESTA	83-33741014
PAULO AFONSO	75-32811349	CAMPO GRANDE	67-33831540	SAPE	83-32832479
RIBEIRA DO POMBAL	75-32761853	CAMPO GRANDE	67-33213898	<b>PARANÁ</b>	
SALVADOR	71-32473659	DOURADOS	67-34217117	ARAPONGAS	43-32521606
SALVADOR	71-32072070	NOVA ANDRADINA	67-34413851	ASSIS CHATEAUBRIAND	44-35285181
SALVADOR	71-33356233	<b>MINAS GERAIS</b>		BANDEIRANTES	43-35421711
SENHOR DO BONFIM	74-35413143	ANDRADAS	35-37312970	CAMPO MOURAO	44-30164500
SERRINHA	75-32611794	ARAGUARI	34-32416026	CASCAVEL	45-32254005
SANTO ANTONIO DE JESUS	75-36314470	ARAXA	34-36611132	CIANORTE	44-36292842
TEIXEIRA DE FREITAS	73-30111600	ARAXA	34-36691869	CURITIBA	41-33334764
<b>CEARÁ</b>		ARCOS	37-33513455	CURITIBA	41-32648791
CRATEUS	88-36910019	BAMBUI	37-34311473	FOZ DO IGUAÇU	45-35234115
FORTALEZA	85-40088555	BELO HORIZONTE	31-32254066	FRANCISCO BELTRAO	46-35241501
IGUATU	88-35810512	BETIM	31-35322088	IBIPORA	43-32581863
ITAPIPOCA	88-36312030	BOM DESPACHO	37-35222511	IRATI	42-34221337
JUAZEIRO DO NORTE	88-35871973	CARANGOLA	32-37412017	LAPA	41-36222410
SOBRAL	88-36110605	CARATINGA	33-33213433	LONDRINA	43-33210077
TAUA	88-34371987	CASSIA	35-35412293	MANDAGUARI	44-32331335
TIANGUA	88-36713336	CATAGUASES	32-34227986	MARECHAL CANDIDO RONDON	45-32542605
UBAJARA	88-36341233	CONGONHAS	31-37311638	MARINGA	44-32264620
<b>DISTRITO FEDERAL</b>		CONTAGEM	31-33912994	MEDIANEIRA	45-32642580
BRASILIA	61-35564840	CORONEL FABRICIANO	31-38411804	PARANAVAI	44-34234711
BRASILIA	61-33549615	CURVELO	38-37213009	PATO BRANCO	46-32242786
BRASILIA	61-34451991	DIVINOPOLIS	37-32212353	PONTA GROSSA	42-30285061
<b>ESPIRITO SANTO</b>		FORMIGA	37-33214177	RIO NEGRO	47-36450251
ALEGRE	28-35526349	GOVERNADOR VALADARES	33-32716650	ROLANDIA	43-32561947
ARACRUZ	27-32561251	GUAXUPE	35-35514124	SANTO ANTONIO PLATINA	43-35341809
BAIXO GUANDU	27-37321142	IPATINGA	31-38222332	SAO MIGUEL DO IGUAÇU	45-35651429
BARRA DE SAO FRANCISCO	27-37562245	ITABIRA	31-38316218	TOLEDO	45-32522471
CACHOEIRA DE ITAPEMIRIM	28-35223524	ITAJUBA	35-36211315	UMUARAMA	44-30561485
COLATINA	27-37222288	ITAPECERICA	37-33411326	<b>PERNAMBUCO</b>	
GUARAPARI	27-33614355	ITAUNA	37-32412468	CABO SANTO AGOSTINHO	81-35211823
SAO MATEUS	27-37633806	JOAO MONLEVADE	31-38512909	CAMARAGIBE	81-34581246
SERRA	27-33284292	JOAO PINHEIRO	38-35611327	CARUARU	81-37220235
VILA VELHA	27-32891233	JUIZ DE FORA	32-32151514	GARANHUNS	87-37610085
VITORIA	27-32233899	LAGOA DA PRATA	37-32613493	PAULISTA	81-34331142
<b>GOIÁS</b>		LAVRAS	35-38210550	RECIFE	81-32313399
ANAPOLIS	62-33243562	MANHUACU	33-33314735	RECIFE	81-34656042
CALDAS NOVAS	64-34532878	MONTE CARMELO	34-38422082	RECIFE	81-32286123
CATALAO	64-34412786	MONTE SANTO DE MINAS	35-35911888	SERRA TALHADA	87-38311401
FORMOSA	61-36318166	MONTES CLAROS	38-32218925	<b>PIAÚ</b>	
GOIANESIA	62-33534967	MURIAE	32-37224334	PARNAIBA	86-33222877
GOIANIA	62-32916770	NANUQUE	33-36212165	TERESINA	86-32230825
GOIANIA	62-32510933	NOVA LIMA	31-35412026	TERESINA	86-32214618
GOIANIA	62-32292908	OLIVEIRA	37-33314444	<b>RIO DE JANEIRO</b>	
GOIATUBA	64-34952401	PARACATU	38-36711250	BARRA DO PIRAI	24-24437745
INHUMAS	62-35111431	PASSOS	35-35214342	BELFORD ROXO	21-27795797
ITAPURANGA	62-33551484	PATOS DE MINAS	34-38222588	BOM JESUS DO ITABAPOANA	22-38312216
		PATROCINIO	34-38311531	CABO FRIO	22-26451819
		PIUMHI	37-33714632	CAMPOS DOS GOYTACAZES	22-27221499
		POCOS DE CALDAS	35-37224448	CORDEIRO	22-25512099
		PONTE NOVA	31-38172486		
		POUSO ALEGRE	35-34212120		



# LISTA DE SERVIÇO AUTORIZADO - BRASIL

DUQUE DE CAXIAS	21-27711508	CONCORDIA	49-34423704	SAO CAETANO DO SUL	11-42275339
ITAGUAI	21-26886491	CRICIUMA	48-21015555	SAO CARLOS	16-33614913
ITAOCARA	22-38612740	CURITIBANOS	49-32410851	SAO JOAO DA BOA VISTA	19-36232990
ITAPERUNA	22-38236825	FLORIANOPOLIS	48-32049700	SAO JOSE DO RIO PARDO	19-36085760
MACAE	22-27591358	GAROPABA	48-32544104	SAO JOSE DO RIO PRETO	17-32325680
MAGE	21-26333342	INDAIAL	47-33333275	SAO JOSE DOS CAMPOS	12-39239508
NITEROI	21-2622-0157	ITAJAI	47-33444777	SAO PAULO	11-29791184
NOVA FRIBURGO	22-25227692	JARAGUA DO SUL	47-33722050	SAO PAULO	11-38659897
PETROPOLIS	24-22454997	JOACABA	49-35220418	SAO PAULO	11-22722245
RESENDE	24-33550101	JOINVILLE	47-34331146	SAO PAULO	11-26940101
RIO DE JANEIRO	21-24264702	LAGES	49-32244414	SAO PAULO	11-32077111
RIO DE JANEIRO	21-25892030	LAGUNA	48-36443153	SAO PAULO	11-39757996
RIO DE JANEIRO	21-25096851	MARAVILHA	49-36640052	SAO PAULO	11-22976464
RIO DE JANEIRO	21-24315759	PINHALZINHO	49-33661014	SAO PAULO	11-56679695
RIO DE JANEIRO	21-25714999	PORTO UNIAO	42-35232839	SAO PAULO	11-38751333
RIO DE JANEIRO	21-3381-0711	RIO DO SUL	47-35211920	SAO PAULO	11-38457575
SAO GONCALO	21-27013214	RIO NEGRINHO	47-36440979	SAO PAULO	11-22966122
TERESOPOLIS	21-27439467	SAO MIGUEL DO OESTE	49-36220026	SAO PAULO	11-20713907
TRES RIOS	24-22521388	TUBARAO	48-36261651	SAO PAULO	11-25770899
VOLTA REDONDA	24-33481601	VIDEIRA	49-35660376	SAO PAULO	11-32222311
		XANXERE	49-34333026	SAO ROQUE	11-47125635
<b>RIO GRANDE DO NORTE</b>				SAO VICENTE	13-34646559
CAICO	84-34171844	<b>SÃO PAULO</b>		SOROCABA	15-32241170
NATAL	84-32231249	AGUAS DE LINDOIA	19-38241524	SUZANO	11-47598671
NATAL	84-32132345	AMERICANA	19-34062914	TABOAO DA SERRA	11-47871480
PAU DOS FERROS	84-33512334	AMPARO	19-38072674	TAQUARITINGA	16-32524039
		ARACATUBA	18-36218775	TAUBATE	12-36219080
<b>RIO GRANDE DO SUL</b>		ARARAQUARA	16-33368710	TIETE	15-32822452
BAGE	53-32411295	ASSIS	18-33242649	TUPA	14-34962596
BENTO GONCALVES	54-34526825	ATIBAIA	11-44118145	VALINHOS	19-38716629
CAMAQUA	51-36711686	AVARE	14-37322142	VOTUPORANGA	17-34214940
CANELA	54-32821551	BARRETOS	17-33222742		
CARAZINHO	54-33302292	BAURU	14-31049551	<b>SERGIPE</b>	
CAXIAS DO SUL	54-30211808	BIRIGUI	18-36424011	ARACAJU	79-32176080
DOIS IRMAOS	51-35641286	BOTUCATU	14-38821081	ITABAIANA	79-34313023
ERECIM	54-33211933	CAMPINAS	19-37372500	LAGARTO	79-36312656
ESTANCIA VELHA	51-35612142	CAMPOS DO JORDAO	12-36622142		
FARROUPILHA	54-32683603	CATANDUVA	17-35232524	<b>TOCANTINS</b>	
FLORES DA CUNHA	54-32922625	CERQUILHO	15-32842121	ARAGUAINA	63-34111818
FREDERICO WESTPHALEN	55-37441850	CRUZEIRO	12-31433859	GUARAI	63-34641590
GRAVATAI	51-30422830	DIADEMA	11-40430669	GURUPI	63-33511038
IJUI	55-33327766	DRACENA	18-38212479	PALMAS	63-32175628
LAJEADO	51-37145155	FERNANDOPOLIS	17-34423752		
MARAU	54-33424571	FRANCA	16-37223898		
MONTENEGRO	51-36324187	FRANCO DA ROCHA	11-44492608		
NOVA PRATA	54-32421328	GUARATINGUETA	12-31335030		
NOVO HAMBURGO	51-35823191	GUARUJA	13-33582942		
OSORIO	51-36632524	GUARULHOS	11-24431153		
PASSO FUNDO	54-33111104	IBITINGA	16-33417665		
PELOTAS	53-32223633	INDAIATUBA	19-38753831		
PORTO ALEGRE	51-32226941	ITAPETININGA	15-32710936		
PORTO ALEGRE	51-33256653	ITAPIRA	19-38633802		
PORTO ALEGRE	51-32268834	ITAPOLIS	16-32622524		
RIO GRANDE	53-32323211	ITAQUAQUECETUBA	11-46404162		
SANTA CRUZ DO SUL	51-37153048	ITARARE	15-35322743		
SANTA MARIA	55-30282235	ITU	11-40230188		
SANTA ROSA	55-35113449	ITUVERAVA	16-37293365		
SAO JOSE DO OURO	54-33521216	JALES	17-36324479		
SOBRADINHO	51-37421409	JAU	14-36222117		
TAPERA	54-33851160	JUNDIAI	11-45862182		
TAQUARI	51-36534390	LEME	19-35713528		
TORRES	51-36641940	LIMEIRA	19-34413179		
TRES DE MAIO	55-35358727	LINS	14-35227283		
URUGUAIANA	55-34118069	MARILIA	14-34547437		
VACARIA	54-32311396	MATAO	16-33821046		
VENANCIO AIRES	51-37411443	MAUA	11-45145233		
VERA CRUZ	51-37181350	MOGI DAS CRUZES	11-47941814		
		MOGI GUAÇU	19-38181171		
<b>RONDÔNIA</b>		MOJI MIRIM	19-38624401		
BURITIS	69-32383830	OLIMPIA	17-32805378		
CACOAL	69-34431415	OSASCO	11-36837343		
GUAJARA MIRIM	69-35414430	OURINHOS	14-33225457		
PORTO VELHO	69-32273377	PIRACICABA	19-34340454		
		PIRASSUNUNGA	19-35614091		
<b>RORAIMA</b>		PORTO FERREIRA	19-35851891		
BOA VISTA	95-32249605	PRESIDENTE PRUDENTE	18-32225168		
		PROMISSAO	14-35411696		
<b>SANTA CATARINA</b>		REGISTRO	13-38212324		
ARARANGUA	48-35220304	RIBEIRAO PRETO	16-36368156		
BALNEARIO CAMBORIU	47-33630706	RIBEIRAO PRETO	16-39049908		
BLUMENAU	47-33233907	RIO CLARO	19-35348543		
BRUSQUE	47-33557518	SALTO	11-40296563		
CANOINHAS	47-36223615	SANTO ANDRE	11-49905288		
CAPINZAL	49-35552266	SANTOS	13-32272947		
CHAPECO	49-33221144	SAO BERNARDO CAMPO	11-41257000		

## **CERTIFICADO DE GARANTIA NO BRASIL**

Este aparelho é garantido pela Philips do Brasil Ltda., por um período superior ao estabelecido por lei. Porém, para que a garantia tenha validade, é imprescindível que, além deste certificado, seja apresentada a nota fiscal de compra do produto.

**A Philips do Brasil Ltda assegura ao proprietário consumidor deste aparelho as seguintes garantias, a partir da data de entrega do produto, conforme expresso na nota fiscal de compra, que passa a fazer parte deste certificado:**

**Garantia para rádios e reprodutores de CD portáteis**

**(sem caixa acústica destacável): 180 dias**

**Garantia para os demais produtos da marca Philips: 365 dias.**

***Esta garantia perderá sua validade se:***

- O defeito apresentado for ocasionado pelo uso indevido ou em desacordo com o seu manual de instruções.
- O produto for alterado, violado ou consertado por pessoa não autorizada pela Philips.
- O produto for ligado a fonte de energia (rede elétrica, pilhas, bateria, etc.) de características diferentes das recomendadas no manual de instruções e/ou no produto.
- O número de série que identifica o produto estiver de alguma forma adulterado ou rasurado.

Estão excluídos desta garantia defeitos decorrentes do descumprimento do manual de instruções do produto, de casos fortuitos ou de força maior, bem como aqueles causados por agentes da natureza e acidentes. Excluem-se igualmente desta garantia defeitos decorrentes do uso dos produtos em serviços não doméstico/residencial regular ou em desacordo com o uso recomendado.

**ESTÃO EXCLUÍDAS DA GARANTIA ADICIONAL AS PILHAS OU BATERIAS FORNECIDAS JUNTO COM O CONTROLE REMOTO.**

Nos municípios onde não exista assistência técnica autorizada Philips, as despesas de transporte do aparelho e/ou técnico autorizado correm por conta do consumidor requerente do serviço.

A garantia não será válida se o produto necessitar de modificações ou adaptações para habilitá-lo a operar em qualquer outro país que não aquele para o qual foi designado, fabricado, aprovado e/ou autorizado, ou ter sofrido qualquer dano decorrente deste tipo de modificação.

### **Philips do Brasil Ltda.**

No Brasil, para informações adicionais sobre o produto, entre em contato com o CIC - Centro de Informações ao Consumidor através dos telefones (11) 2121-0203 (Grande São Paulo) e 0800-701-0203 (demais regiões e estados).

Horário de atendimento: de segunda a sexta-feira, das 8h às 20h e sábados das 8h às 13h.

Visite também nossa página de suporte ao consumidor no website [www.philips.com.br/suporte](http://www.philips.com.br/suporte), onde também está disponível a lista completa e atualizada das assistências técnicas autorizadas Philips.

***Para atendimento fora do Brasil, contate a Philips local ou a: Philips Consumer Service  
Beukenlaan 2 - 5651 CD Eindhoven The Netherlands***

