

Siempre a su disposición para ayudarle

Para registrar su producto y obtener información de contacto y asistencia, visite www.philips.com/welcome

FWT3600



Manual del usuario

PHILIPS

Contenido

1 Importante	2
Seguridad	2
Aviso	3
2 Su minisistema Hi-Fi	4
Introducción	4
Contenido de la caja	4
Descripción de la unidad principal	5
Descripción del control remoto	6
3 Inicio	8
Conexión de los altavoces	8
Conexión de la antena FM	8
Conexión de la antena AM	8
Conexión de la alimentación	9
Preparación del control remoto	9
Instalación automática de emisoras de radio	10
Ajuste del reloj	10
Encendido	10
4 Reproducción desde un disco o dispositivo USB	11
Reproducción de discos	11
Reproducción desde un dispositivo USB	11
Opciones de reproducción	12
5 Reproducción de audio a través de Bluetooth	13
6 Cómo escuchar un dispositivo externo	14
Escuchar en un reproductor de MP3	14
Escuchar en una PC	14
7 Reproducción de la radio	15
Sintonice una emisora de radio	15
Programación manual de emisoras de radio	15
Programación automática de emisoras de radio	15
Seleccione una presintonía.	15
Cambio del intervalo de sintonización AM	16
8 Ajuste del nivel de volumen y efectos de sonido	17
Ajuste del nivel de volumen	17
Silencio	17
Refuerzo de volumen	17
Selección de un efecto de sonido predefinido	17
Optimización de graves	17
Virtual surround	17
Personalizar sonido para la acústica de la habitación	17
9 Grabación en USB	18
Grabación en un dispositivo USB.	18
Programación de una grabación de radio a USB	18
Grabación de contenidos CDDA al USB en cualquier momento durante la reproducción	19
10 Otras funciones	20
Configuración del temporizador de la alarma	20
Configuración del temporizador Karaoke	21
11 Información del producto	22
Especificaciones	22
Información sobre reproducción de USB	23
Formatos de disco MP3 compatibles	23
Mantenimiento	23
12 Resolución de problemas	24

1 Importante

Seguridad

Conozca estos símbolos de seguridad



El símbolo del rayo indica que los componentes sin aislamiento dentro de la unidad pueden generar descargas eléctricas. Para la seguridad de todas las personas de su hogar, no retire la cubierta del producto.

El signo de exclamación indica las características del producto que pueden provocar problemas de funcionamiento y mantenimiento. Por eso, se recomienda leer el manual de instrucciones.

ADVERTENCIA: Para reducir el riesgo de incendios o descargas eléctricas, no exponga el aparato a la lluvia ni a la humedad, ni coloque sobre él objetos que contengan líquidos (por ejemplo, jarrones).

PRECAUCIÓN: Para evitar descargas eléctricas, el conductor ancho debe introducirse por completo en la ranura adecuada.

Instrucciones de seguridad importantes

- 1 Lea estas instrucciones.
- 2 Conserve estas instrucciones.
- 3 Preste atención a todas las advertencias.
- 4 Siga todas las instrucciones.
- 5 No utilice este aparato cerca del agua.
- 6 Utilice únicamente un paño seco para la limpieza.

- 7 Realice la instalación de acuerdo con las indicaciones del fabricante.
- 8 No realice la instalación cerca de fuentes de calor como radiadores, rejillas de calefacción, estufas u otros equipos que produzcan calor (incluso amplificadores).
- 9 Proteja el cable de alimentación. Evite pisar o doblar el cable, en particular a la altura del conector y las terminales de contacto del aparato.
- 10 Utilice sólo los accesorios que especifica el fabricante.
- 11 Utilice solamente el carrito, el soporte, el trípode o la mesa que indica el fabricante o los que se venden con el equipo. Tenga cuidado cuando transporte el equipo en el carrito para evitar caídas y posibles lesiones.



- 12 Desenchufe el equipo durante tormentas eléctricas o cuando no lo utilice por un período prolongado.
- 13 Todos los trabajos de servicio técnico deben ser realizados por personal de servicio calificado. Solicite el servicio de asistencia técnica cuando, por ejemplo, el cable de alimentación o el conector están dañados, si se derramó líquido o cayeron objetos dentro del aparato, si el equipo estuvo expuesto a la lluvia o humedad, si no funciona normalmente o si se cayó.
- 14 **PRECAUCIÓN.** Para evitar que las pilas se sulfaten y provoquen lesiones y daños materiales o en la unidad:
 - Instale todas las pilas de forma correcta, de acuerdo con los signos + y - marcados en la unidad.

- No utilice pilas de distintas clases (nuevas y usadas o de carbono y alcalinas, etc.).
- Extraiga las pilas cuando no utilice la unidad durante un período prolongado.
- Las baterías (paquete de baterías o baterías instaladas) no deben exponerse a calor excesivo como luz del sol, fuego o fuentes similares.

- ⑮ No exponga el equipo a goteos ni salpicaduras.
- ⑯ No coloque objetos sobre el equipo que puedan dañar el sistema (como por ejemplo, objetos que contengan líquidos o velas encendidas).
- ⑰ Si el conector de alimentación u otro conector se utilizan como dispositivos de desconexión, deben estar accesible y fáciles de operar.



Advertencia

- Nunca quite la carcasa de este aparato.
- No lubrique ninguna pieza de este aparato.
- Nunca coloque este aparato sobre otro equipo eléctrico.
- No exponga el aparato a la luz solar directa, al calor ni a las llamas.
- Nunca mire el haz láser que se encuentra dentro del aparato.
- Recuerde tener siempre un fácil acceso al cable de alimentación, al enchufe o al adaptador para desconectar el aparato de la corriente.



Precaución

- Si se llevan a cabo procedimientos de control o ajuste distintos de los que se mencionan aquí, pueden producirse radiaciones y otras situaciones peligrosas.

Aviso

Las alteraciones o modificaciones que no cuenten con la autorización expresa de Philips Consumer Lifestyle pueden anular el derecho del usuario para utilizar el equipo.



**Be responsible
Respect copyrights**

La realización de copias ilícitas de material protegido contra copias no autorizadas, como programas informáticos, archivos, transmisiones y grabaciones de sonido, puede violar los derechos de propiedad intelectual y constituir un delito. Este dispositivo no debe utilizarse para esos fines.

Información medioambiental

Se han suprimido todos los embalajes innecesarios. Nos hemos esforzado por lograr que el embalaje sea fácil de separar en tres materiales: cartón (caja), espuma de poliestireno (corcho) y polietileno (bolsas, lámina de espuma protectora).

El sistema se compone de materiales reciclables que pueden volver a utilizarse si los desarma una empresa especializada. Siga las normas locales de eliminación de materiales de embalaje, baterías agotadas y equipos antiguos.

El artefacto exhibe esta etiqueta:



Nota

- La placa de identificación está ubicada en la parte posterior de la unidad.

2 Su minisistema Hi-Fi

Felicitaciones por su compra y bienvenido a Philips. Para acceder a los servicios de asistencia técnica de Philips, registre su producto en www.philips.com/welcome.

Introducción

Con esta unidad, usted puede reproducir audio desde discos compactos, dispositivos USB, Bluetooth y otros dispositivos externos. También puede sintonizar emisoras de radio. Para mejorar el sonido, esta unidad le ofrece estos efectos de sonido:

- MAX Sound para un refuerzo de potencia instantáneo
- Control de sonido digital (DSC)
- Refuerzo dinámico de graves (DBB)
- Increíble surround (IS)
- Control ambiental virtual (VAC)

La unidad es compatible con los siguientes formatos multimedia:



Contenido de la caja

Verifique el contenido de la caja e identifique las siguientes piezas:

- 1 unidad principal
- 2 sistemas de altavoces
- Control remoto x 1 (con 2 pilas AAA)
- 1 antena FM
- 1 antena tipo bucle AM
- 1 cable MP3 link
- Materiales impresos

Descripción de la unidad principal

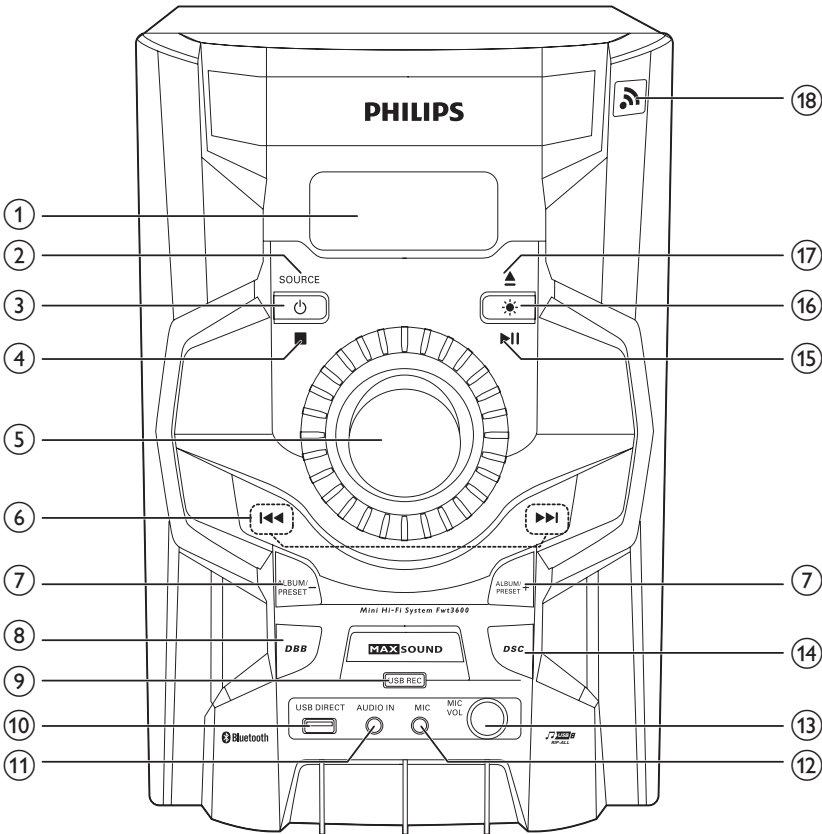

① Panel de visualización

- Muestra el estado actual.

② SOURCE

- Selecciona una fuente.

③

- Enciende la unidad o pasa al modo de espera.

④

- En el modo Disc/USB, detiene la reproducción.
- En el modo Disc/USB, borra los programas.
- Sale del proceso de grabación, el ajuste del reloj y temporizador, o la instalación automática de las emisoras de radio.

⑤ Control del volumen

- Gire en el sentido de las agujas del reloj para aumentar el volumen y en el sentido contrario para disminuirlo.

- 6 **⏮ / ⏭**
- En el modo Disc/USB/Bluetooth, salta a la pista anterior o siguiente.
 - En el modo Disc/USB, busca en una pista.
 - Sintoniza una emisora de radio.
- 7 **ALBUM/PRESET+/-**
- Pasa al álbum anterior o siguiente.
 - Selecciona una emisora de radio presintonizada.
- 8 **DBB**
- Activa o desactiva el refuerzo dinámico de graves.
- 9 **USB REC**
- Graba en un dispositivo USB.
- 10 **USB DIRECT**
- Toma para el sistema USB de almacenamiento archivos externo.
- 11 **AUDIO IN**
- Toma de entrada de audio (3,5 mm) para un dispositivo de audio externo.
- 12 **MIC**
- Toma para un micrófono.
- 13 **MICVOL**
- Ajusta el volumen del micrófono.
- 14 **DSC**
- Selecciona una configuración del ecualizador de sonido preestablecido.
- 15 **▶||**
- Inicia la reproducción o hace una pausa.
- 16 **☀**
- Al reproducir audio desde un disco o un dispositivo USB, activa y desactiva la retroiluminación del gabinete frontal de la unidad principal.
- 17 **▲**
- Abre o cierra el compartimento de discos.
- 18 **Indicador de Bluetooth**

Descripción del control remoto

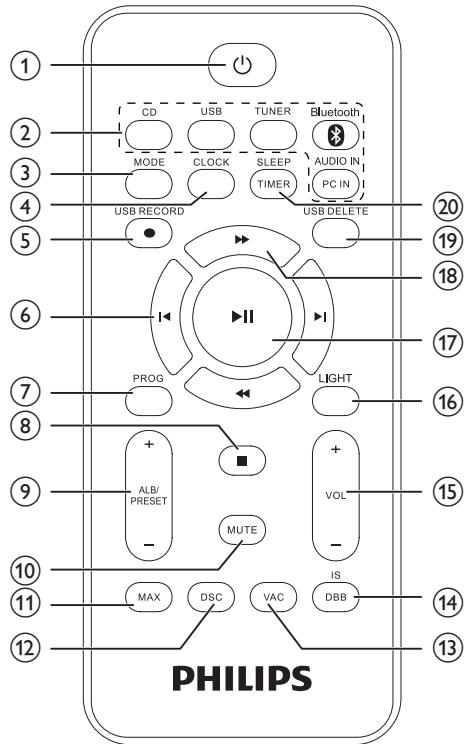

- 1 **⏻**
- Enciende la unidad o pasa al modo de espera.
- 2 **Teclas de selección de fuente**
- Selecciona una fuente.
- 3 **MODE**
- En el modo Disc/USB, selecciona la repetición de la reproducción o la reproducción aleatoria.
- 4 **CLOCK**
- Configura el reloj.
 - Visualizar el reloj durante la reproducción.
- 5 **USB RECORD**
- Graba en un dispositivo USB.

⑥ ◀ / ▶

- En el modo Disc/USB/Bluetooth, salta a la pista anterior o siguiente.
- Al ajustar el reloj, selecciona el formato de hora y ajusta la hora y minutos.
- Al ajustar la alarma, ajuste el reloj con alarma y la fuente de sonido.

⑦ PROG

- Programa pistas.
- Programa las emisoras de radio.

⑧ ■

- En el modo Disc/USB, detiene la reproducción.
- En el modo Disc/USB, borra los programas.
- Sale del proceso de grabación, el ajuste del reloj y temporizador, o la instalación automática de las emisoras de radio.

⑨ ALB/PRESET+/-

- Pasa al álbum anterior o siguiente.
- Seleccione una presintonía.

⑩ MUTE

- Desactiva el volumen.

⑪ MAX

- Activa o desactiva el refuerzo de potencia instantáneo del sonido.

⑫ DSC

- Selecciona una configuración preestablecida del ecualizador de sonido.

⑬ VAC

- Selecciona una configuración del ecualizador basada en el ambiente.

⑭ DBB/IS

- Activa o desactiva el realce dinámico de graves.
- Activa o desactiva la función Incredible surround.

⑮ VOL +/-

- Ajusta el volumen.

⑯ LIGHT

- Al reproducir audio desde un disco o un dispositivo USB, activa y desactiva la retroiluminación del gabinete frontal de la unidad principal.

⑰ ▶ ||

- Inicia la reproducción o hace una pausa.

⑱ ◀◀ / ▶▶

- Ajusta la frecuencia de radio
- Al reproducir audio desde un disco o un dispositivo USB, busca en una pista.

⑲ USB DELETE

- Elimina archivos de audio almacenados en un dispositivo de almacenamiento USB.

⑳ SLEEP/TIMER

- Programa el temporizador.
- Ajusta el temporizador de la alarma.
- Enciende o apaga la alarma/temporizador.

3 Inicio



Precaución

- Si se llevan a cabo procedimientos de control o ajuste distintos de los que se mencionan aquí, pueden producirse radiaciones y otras situaciones peligrosas.

Siempre siga las instrucciones de este capítulo en orden.

Si se comunica con Philips, deberá indicar el número de serie y de modelo de este equipo. Estos números figuran en la parte trasera del equipo. Escriba los números aquí:

Número de modelo _____

Número de serie _____

- Introduzca los cables del altavoz derecho en "R" y los del altavoz izquierdo en "L".

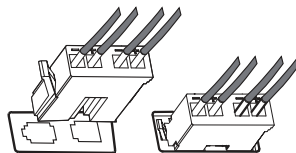

Conexión de los altavoces



Nota

- Para lograr un sonido óptimo, use únicamente los altavoces incluidos.
- Sólo debe conectar altavoces con un nivel de impedancia igual o superior al de los altavoces suministrados. Consulte la sección sobre especificaciones de este manual.

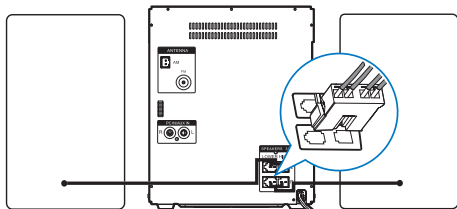

Nota

- Asegúrese de que los colores de los cables del altavoz y los terminales coincidan.

Introduzca el cable completamente.

Conexión de la antena FM

Conecte la antena FM incluida en la toma **FM** de la parte posterior de la unidad principal.

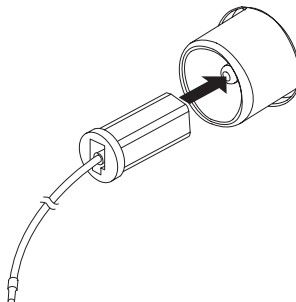

Conexión de la antena AM

1 Monte la antena tipo bucle AM.

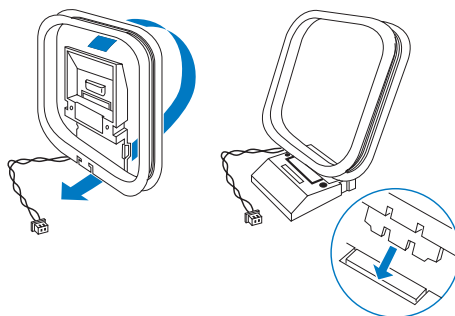

- 2 Conecte la antena tipo bucle AM en la toma AM de la parte posterior de la unidad principal. Ajuste la posición de la antena para lograr una recepción óptima.

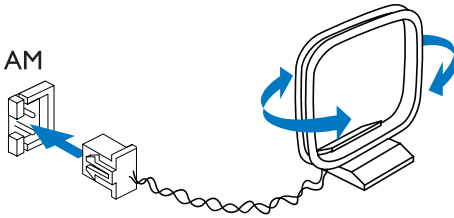

Conexión de la alimentación

- 1 Conecte el enchufe del cable de suministro de CA al tomacorriente de la red eléctrica.

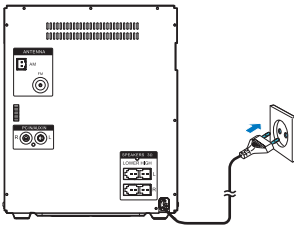

! Precaución

- Riesgo de daños en el producto. Asegúrese de que el voltaje de la fuente de alimentación coincida con el voltaje establecido en el selector de voltaje en la parte inferior de la unidad.
- Antes de conectar el cable de alimentación de CA, verifique haber realizado correctamente el resto de las conexiones.

Preparación del control remoto

☰ Nota

- Riesgo de explosión. Mantenga las pilas alejadas del calor, la luz del sol o el fuego. Nunca arroje las pilas al fuego.
- Hay riesgo de explosión si las pilas se reemplazan por otras de tipo incorrecto. Reemplace las pilas por otras del mismo tipo o similar.

Para cambiar la batería del control remoto:

- 1 Abra el compartimento de las pilas.
- 2 Inserte dos pilas AAA con la polaridad (+/-) correcta, tal como se indica.
- 3 Cierre el compartimento de las pilas.

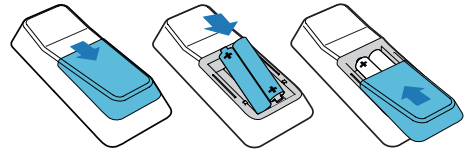

☰ Nota

- Si no va a usar el control remoto durante largo tiempo, retire las pilas.
- No combine una pila nueva y otra antigua ni diferentes tipos de pilas.
- Las pilas contienen sustancias químicas y deben desecharse de forma adecuada.

Instalación automática de emisoras de radio

Cuando se conecta a la alimentación y no hay emisoras de radio almacenadas, la unidad comienza automáticamente a almacenar emisoras de radio.

- 1 Conecte la unidad en la fuente de alimentación.
 - ↳ Aparece [AUTO INSTALL - PRESS PLAY] (instalación automática, pulse el botón de reproducción).
- 2 Pulse ►|| para comenzar la instalación.
 - ↳ Aparecerá [AUTO] (automático).
 - ↳ La unidad almacena automáticamente emisoras de radio con suficiente potencia de señal.
 - ↳ Cuando se hayan almacenado todas las emisoras de radio disponibles, se reproducirá automáticamente la primera emisora de radio presintonizada.



Sugerencia

- Pulse ■ para salir del proceso de instalación automática sin guardar las emisoras de radio.

Ajuste del reloj

- 1 En el modo de espera, mantenga pulsado **CLOCK** para activar el modo de ajuste del reloj.
 - ↳ En la pantalla aparecerá [SET TIME] y luego los mensajes [12H] o [24H] comenzarán a parpadear.
- 2 Pulse ◀/▶ varias veces para seleccionar el formato de 12 horas o el de 24 horas.
- 3 Pulse **CLOCK** para confirmar.
 - ↳ Aparecerán los dígitos del reloj y comenzarán a parpadear los que indican la hora.
- 4 Repita los pasos 2 y 3 para configurar la hora y los minutos.



Sugerencia

- Para ver el reloj durante la reproducción, pulse **CLOCK**.

Encendido

- Pulse ⏻.
- ↳ La unidad pasará a la última fuente seleccionada.

Modo de espera

- Pulse ⏻ para pasar la unidad al modo de espera.
- ↳ Se apagará la retroiluminación del panel de visualización.
 - ↳ En el panel de visualización aparecerá el reloj (si está configurado).

4 Reproducción desde un disco o dispositivo USB

Reproducción de discos

- 1 Pulse **CD** para seleccionar el disco como fuente.
- 2 Pulse **▲** en la unidad principal para abrir la bandeja de discos.
- 3 Coloque un disco en la bandeja de discos con la cara impresa hacia arriba.
- 4 Pulse **▲** en la unidad principal para cerrar la bandeja de discos.

↳ La reproducción se iniciará automáticamente.

- Para hacer una pausa o reanudar la reproducción, pulse **▶||**.
- Para detener la reproducción, pulse **■**.
- Para seleccionar otra pista, pulse **◀|** / **▶|**.
- Para seleccionar un álbum, pulse **ALB/PRESET+/-**.
- Para buscar dentro de una pista, mantenga pulsado **◀◀** / **▶▶** y luego suéltelo para reanudar la reproducción normal.

Reproducción desde un dispositivo USB

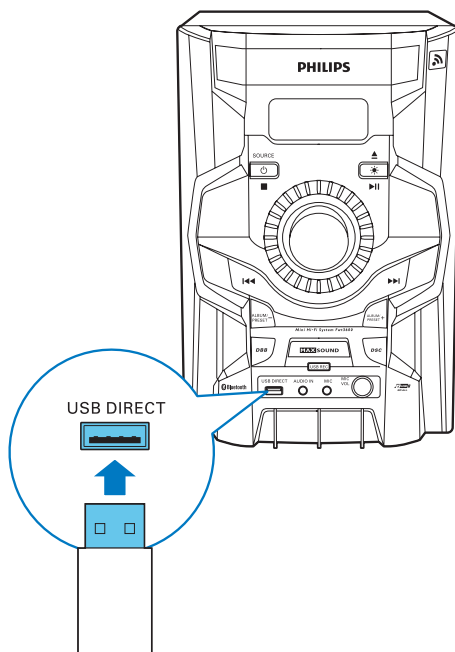

Nota

- El dispositivo USB debe contener audio con un formato compatible.

- 1 Conecte el dispositivo USB a la toma **USB DIRECT** de la unidad.
- 2 Pulse **USB** para seleccionar el dispositivo USB como fuente.
- 3 Pulse **ALB/PRESET+/-** para seleccionar una carpeta.
- 4 Pulse **◀|** / **▶|** para seleccionar un archivo de audio.
- 5 Si el dispositivo USB no se reproduce, pulse **▶||**.
 - Para hacer una pausa o reanudar la reproducción, pulse **▶||**.
 - Para detener la reproducción, pulse **■**.

- Para buscar dentro de un archivo de audio, mantenga pulsado ◀◀ / ▶▶. Suelte el botón para reanudar la reproducción normal.



Eliminación de una pista

Usted puede eliminar una pista del dispositivo USB durante la reproducción.

- 1 Durante la reproducción, pulse **USB DELETE**.
↳ Aparecerá el texto [DELETE TRACK - PRESS AGAIN TO DELETE] (para eliminar pista, pulse nuevamente).
- 2 Pulse **USB DELETE** para confirmar la eliminación.

Opciones de reproducción

Repetición y reproducción aleatoria

- 1 Al reproducir audio desde un CD o dispositivo USB, pulse **MODE** varias veces para seleccionar:
 -  : la pista actual se reproduce repetidamente.
 -  ALL : todas las pistas se reproducen repetidamente.
 -  : todas las pistas se reproducirán de manera aleatoria.
- 2 Para volver a la reproducción normal, pulse **MODE** varias veces hasta que el modo de reproducción desaparezca.







Sugerencia

- No puede seleccionar la reproducción aleatoria cuando reproduce pistas programadas.

Programación de pistas

Puede programar un máximo de 40 pistas.

- 1 En el modo Disc/USB, pulse  para pausar la reproducción.
- 2 Pulse **PROG** para activar el modo de programación.
↳ En la pantalla aparecerán un número para la pista y [PROG] (programa).
- 3 Para pistas MP3/WMA, pulse **ALB/PRESET+/-** para seleccionar un álbum.
- 4 Pulse  /  para seleccionar un número de pista y, a continuación, pulse **PROG** para confirmar.
- 5 Repita los pasos 2 a 4 para seleccionar y almacenar todas las pistas que desea programar.
- 6 Pulse **PROG** varias veces para encontrar una pista programada y luego pulse  para reproducirla.
↳ Durante la reproducción, aparecerá [PROG] (programa).
 - Para borrar el programa, pulse  dos veces.

5 Reproducción de audio a través de Bluetooth

La unidad utiliza tecnología Bluetooth inalámbrica para transferir música desde el dispositivo con Bluetooth hacia el sistema.

Nota

- Antes de conectar un dispositivo con Bluetooth en la unidad, familiarícese con las funciones Bluetooth que ofrece el dispositivo.
- El alcance de funcionamiento efectivo entre el sistema y el dispositivo emparejado es de 10 metros aproximadamente.
- Cualquier obstáculo entre la unidad y el dispositivo puede reducir el alcance de funcionamiento.
- Mantenga la unidad alejada de otros dispositivos electrónicos que pueden provocar interferencias.

- 1 Pulse **Bluetooth** para activar la función Bluetooth de la unidad.
↳ El indicador Bluetooth parpadeará.
- 2 En el dispositivo con Bluetooth, vaya a **[Settings]** (Configuración) > **[Wireless and networks]** (Conexiones inalámbricas y de red) > **[Bluetooth settings]** (Configuración de Bluetooth).
- 3 Toque **[Bluetooth]** (Bluetooth) para activar la función Bluetooth en el dispositivo.

- 4 Toque **[Search for devices]** (Buscar dispositivos).
↳ Aparecerá una solicitud de emparejamiento de Bluetooth.

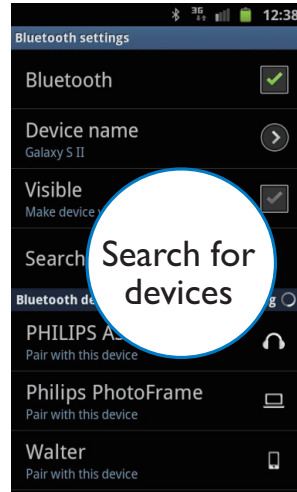

- 5 Toque **[Accept]** (Aceptar) para iniciar el emparejamiento del dispositivo con la unidad.

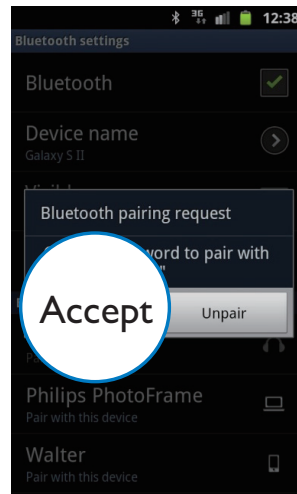

- ↳ Aparecerá **[PHILIPS FWT3600]** (Philips FWT3600).

- ↳ Si la conexión se realiza correctamente, en la parte superior de la pantalla se muestra un icono de Bluetooth diferente.

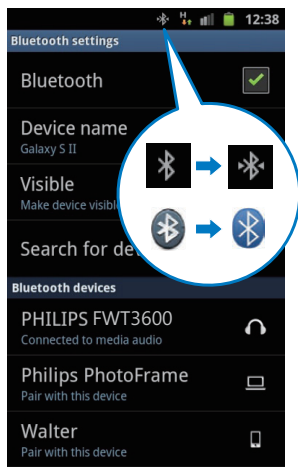

- ↳ Después de realizar la conexión mediante Bluetooth, podrá reproducir audio desde el dispositivo a través de la unidad.



Sugerencia

- Los distintos dispositivos pueden tener formas diferentes de activar la función Bluetooth.

6 Cómo escuchar un dispositivo externo

Puede escuchar un dispositivo de audio externo a través de los altavoces de esta unidad.

Escuchar en un reproductor de MP3

- 1 Pulse **AUDIO IN** para seleccionar la fuente de conexión MP3.
- 2 Conecte el cable MP3 link suministrado en:
 - la toma **AUDIO IN** (3,5 mm) de la unidad.
 - la entrada de audífonos del reproductor de MP3.
- 3 Inicie la reproducción en el dispositivo (consulte el manual del usuario del dispositivo).

Escuchar en una PC

Puede conectar una PC u otros dispositivos de audio.

- 1 Pulse **PC IN** varias veces para seleccionar la fuente [PC IN].
- 2 Conecte los cables de audio (blanco/rojo, no incluidos) en:
 - la toma **PC IN** (blanco/rojo) ubicada en la parte posterior de la unidad.
 - la entrada de audífonos de la PC o en las tomas **AUDIO OUT** (salida de audio) del dispositivo externo.
- 3 Inicie la reproducción en el dispositivo (consulte el manual del usuario del dispositivo).

7 Reproducción de la radio

Sintonice una emisora de radio

- 1 Pulse **TUNER** varias veces para seleccionar FM o AM.
- 2 Pulse **◀/▶** o mantenga pulsado **◀/▶** durante más de 2 segundos.
 - ↳ Aparecerá [SEARCH] (buscar).
 - ↳ La radio sintonizará automáticamente una emisora de recepción potente.
- 3 Repita el paso 2 para sintonizar más estaciones.
 - Para sintonizar una emisora de recepción débil, pulse **◀/▶** varias veces hasta obtener una recepción óptima.

Programación manual de emisoras de radio

Usted puede programar un máximo de 30 emisoras de radio FM y 10 AM.

- 1 Sintonice una emisora de radio.
- 2 Pulse **PROG** para activar el modo de programación.
 - ↳ Aparecerán [PROG] (programa) y un número para la emisora de radio.
- 3 Pulse **ALB/PRESET+/-** para asignar un número a esta emisora de radio y luego pulse **PROG** para confirmar.
- 4 Repita los pasos anteriores para programar otras estaciones.

Sugerencia

- Para sobrescribir una emisora programada, guarde otra emisora en su lugar.

Programación automática de emisoras de radio

En el modo de sintonizador, mantenga pulsado **PROG** durante más de dos segundos para activar el modo de programación automática.

- ↳ Aparecerá [AUTO] (automático).
- ↳ La unidad almacena automáticamente emisoras de radio con suficiente potencia de señal.
- ↳ Cuando todas las emisoras estén almacenadas, automáticamente se transmite la primera emisora almacenada.

Seleccione una presintonía.

En el modo de sintonizador, pulse **ALB/PRESET+/-** para seleccionar un número de presintonía.

Sugerencia

- Coloque la antena tan lejos como sea posible del televisor; el reproductor de video y otras fuentes de radiación.
- Para una recepción óptima, extienda por completo la antena y ajuste su posición.

Cambio del intervalo de sintonización AM

En algunos países, el paso de frecuencia de radio AM entre canales adyacentes es de 10 kHz (9 kHz en algunas áreas).

- 1 Seleccione la fuente del sintonizador.
- 2 Mantenga pulsado ■ durante más de 5 segundos.
 - ↳ El paso de frecuencia cambiará a 9 kHz o 10 kHz.
 - ↳ Todas las emisoras presintonizadas se borran y se vuelven a programar en el modo AM.

8 Ajuste del nivel de volumen y efectos de sonido



Nota

- MAX sound y DSC (Control de sonido digital) no se pueden activar al mismo tiempo.

Ajuste del nivel de volumen

Durante la reproducción, gire la perilla de volumen +/- en la unidad central o presione **VOL +/-** desde el control remoto para aumentar o reducir el nivel de volumen.

Silencio

Durante la reproducción, pulse **MUTE** para activar o desactivar la función de silencio.

Refuerzo de volumen

MAX proporciona un refuerzo instantáneo de la potencia de sonido. Pulse **MAX** para activar o desactivar el refuerzo de potencia instantáneo.

Selección de un efecto de sonido predefinido

La función DSC (Control de sonido digital) le permite escuchar efectos de sonido especiales.

Durante la reproducción, pulse **DSC** varias veces para seleccionar uno de los siguientes efectos:

- [JAZZ] (jazz)
- [POP] (pop)
- [JUNGLE] (jungla)
- [ROCK] (rock)
- [SAMBA] (samba)

Optimización de graves

La mejor configuración de DBB (Optimización dinámica de graves) se genera automáticamente para cada selección de DSC. Puede seleccionar manualmente la configuración de DBB que mejor se ajuste al entorno.

- Durante la reproducción, pulse **DBB** varias veces para seleccionar:
 - DBB 1
 - DBB 2
 - DBB 3
 - DBB desactivado

Virtual surround

Puede mejorar el audio con el efecto de sonido Virtual surround.

Mantenga pulsado **IS** para activar o desactivar Incredible Surround.

- ↳ Si Incredible Surround está activado, aparecerá .

Personalizar sonido para la acústica de la habitación

Durante la reproducción, pulse **VAC** varias veces para seleccionar un tipo de entorno:

- [HALL] (habitación)
- [CINEMA] (cine)
- [CONCERT] (concierto)

9 Grabación en USB

Las pistas de CD de audio, los archivos MP3, la radio y el audio de dispositivos externos se graban en formato .mp3.

La primera vez que grabe en un dispositivo USB, automáticamente se creará una carpeta llamada "_PHILIPS" en el dispositivo USB. Cada vez que grabe en un dispositivo USB, los archivos grabados se almacenarán en una subcarpeta de la carpeta "_PHILIPS". A las subcarpetas se les asigna un nombre de acuerdo a la fuente desde la que se graba (AM, FM, MP3 LINK, etc.) y los archivos se enumeran en el orden en que son grabados en la subcarpeta.

Grabación en un dispositivo USB.

- 1 Conecte el dispositivo USB a la toma **USB DIRECT** de la unidad.
- 2 Prepare la fuente desde donde grabará.
 - Disc: seleccione la fuente de disco y cargue un disco. Puede seleccionar una pista donde comenzará la grabación.
 - Radio: sintonice una emisora de radio.
 - AUDIO IN/PC IN: seleccione la fuente MP3 LINK/PC IN y luego conecte un dispositivo externo y comience a reproducir audio.
 - Karaoke: permite cantar durante el karaoke.
- 3 Pulse **USB RECORD** para iniciar la grabación.
 - Para discos, pulse **USB RECORD** varias veces para seleccionar:
 - (A) [REC ONE] (grabar uno): se graba la primera/actual pista.

- (B) [REC ALL] (grabar todo): se graban todas las demás pistas.
- ↳ La reproducción del disco comienza automáticamente desde el comienzo de la pista/el disco que se seleccionó y comienza la grabación.
- Para detener la grabación, pulse ■

Nota

- Si el dispositivo USB no tiene suficiente memoria para almacenar los archivos de audio, aparece un mensaje sobre una memoria llena.

Programación de una grabación de radio a USB

Programe grabaciones de audio con anticipación y podrá escuchar sus programas favoritos en el momento que quiera.

Nota

- Una grabación solo se activa en el modo de espera.
- La duración máxima de una grabación es de 12 horas.

- 1 Asegúrese de ajustar el reloj en la hora correcta.
- 2 Conecte el dispositivo USB a la toma **USB DIRECT** de la unidad.
- 3 Sintonice una emisora de radio.
- 4 Pulse  para pasar al modo de espera.
- 5 Mantenga pulsado **SLEEP/TIMER** durante más de 2 segundos.
 - ↳ Aparece una instrucción para seleccionar la fuente.
- 6 Pulse **TUNER** varias veces para seleccionar FM o AM.
- 7 Pulse **USB RECORD**.
 - ↳ Aparecerán los dígitos del temporizador de inicio y empezarán a parpadear.

8 Pulse **ALB/PRESET+/-** para ajustar la hora.

9 Pulse **◀/▶** para ajustar los minutos.

10 Pulse **SLEEP/TIMER** para confirmar.

↳ Aparecerán los dígitos del temporizador de finalización y empezarán a parpadear.

11 Pulse **ALB/PRESET+/-** para ajustar la hora.

12 Pulse **◀/▶** para ajustar los minutos.

13 Pulse **SLEEP/TIMER** para confirmar.

↳ Aparecerá

↳ La grabación inicia y finaliza automáticamente en las horas programadas.

↳ Cuando finaliza la grabación, la unidad pasa a modo de espera.

Para desactivar o reactivar el temporizador de grabación.

En el modo de espera, pulse **SLEEP/TIMER** varias veces.

↳ Si el temporizador está activado, aparece

↳ Si el temporizador está desactivado, desaparece.

Grabación de contenidos CDDA al USB en cualquier momento durante la reproducción

Al grabar de un disco compacto de audio digital (CDDA), usted puede grabar cualquier clip de audio que desee.



Nota

- Compruebe que el dispositivo de almacenamiento USB esté conectado a la unidad principal.

Para grabar el contenido CDDA en un dispositivo de almacenamiento USB en cualquier momento durante la reproducción:

1 Pulse **USB RECORD** durante la reproducción de CDDA.

↳ La grabación comenzará.

2 Pulse para detener la grabación.



Sugerencia

- Si el dispositivo USB no tiene suficiente memoria para almacenar los archivos de audio, aparecerá un mensaje de memoria llena.
- La grabación en cualquier momento no se encuentra disponible para discos CD-MP3.
- La grabación en cualquier momento no se encuentra disponible para Grabación en alta velocidad.

10 Otras funciones



- ↳ Si el temporizador está desactivado,  desaparece.

Configuración del temporizador de la alarma

Este sistema musical puede utilizarse como despertador. Puede seleccionar disco, radio o USB como fuente de alarma.

Nota

- Si ha configurado un temporizador de grabación y un temporizador de alarma, solo se activa el último temporizador.

- 1 Ajuste el reloj en la hora correcta.
- 2 Pulse  para pasar al modo de espera.
- 3 Mantenga pulsado **SLEEP/TIMER** durante más de 2 segundos.
 - ↳ Aparece una instrucción para seleccionar la fuente.
- 4 Pulse **CD**, **TUNER** o **USB** para seleccionar una fuente.
- 5 Pulse **SLEEP/TIMER** para confirmar.
 - ↳ Aparecerán los dígitos de la hora y empezarán a parpadear.
- 6 Pulse  /  para ajustar la hora.
- 7 Pulse **SLEEP/TIMER** para confirmar.
- 8 Repita los pasos 6 y 7 para ajustar los minutos.
 - ↳ El temporizador quedará configurado y activado.

Para desactivar o reactivar el temporizador de alarma

- 1 En el modo de espera, pulse **SLEEP/TIMER** varias veces.
 - ↳ Si el temporizador está activado, aparece .

Sugerencia

- No se pueden seleccionar los modos Bluetooth y MP3 LINK/PC IN como fuente de sonido para el temporizador de alarma.
- Si se selecciona una fuente de disco o USB, pero no se puede reproducir ningún archivo de audio, la radio se activará automáticamente.

Configuración del temporizador

Esta unidad puede configurarse automáticamente en modo de espera tras un periodo predefinido.

- 1 Cuando la unidad esté encendida, pulse **SLEEP/TIMER** varias veces para seleccionar un período establecido (en minutos).
 - ↳ Cuando el temporizador está activado, se muestra „zZ“.

Para desactivar el temporizador de desconexión automática

- 1 Pulse **SLEEP/TIMER** varias veces hasta que se muestre [OFF] (apagado).
 - ↳ Si el temporizador de desconexión automática está desactivado, „zZ“ desaparece de la pantalla.

Karaoke

Puede conectar un micrófono y cantar junto con la fuente de música.

- 1 Gire **MICVOL** al nivel mínimo.
- 2 Conecte un micrófono en el puerto de micrófono de la unidad.
- 3 Pulse **CD, TUNER, USB**, o bien **PC IN/AUDIO IN** para seleccionar la fuente y comenzar la reproducción.
- 4 Cante a través del micrófono.
 - Para ajustar el volumen de la fuente, pulse **VOL +/-**.
 - Para ajustar el volumen del micrófono, pulse **MICVOL**.

11 Información del producto



Nota

- La información del producto está sujeta a cambios sin previo aviso.

Especificaciones

Amplificador

Potencia de salida total	650W RMS
Respuesta de frecuencia	60 Hz - 16 kHz
Relación entre señal y ruido	> 65 dBA
Entrada auxiliar	1500 mV/2000 mV

Disco

Tipo de láser:	Semiconductor
Diámetro del disco	12 cm / 8 cm
Discos compatibles	CD-DA, CD-R, CD-RW, MP3-CD, CD mixto, CD-Extra
DAC de audio	24 bits / 44,1 kHz
Distorsión armónica total	<1%
Respuesta de frecuencia	60 Hz -16 kHz (44,1 kHz)
Relación S/R	>70 dBA

Sintonizador

Zona de sintonización	87,5 - 108 MHz AM: 531 - 1602 kHz (9 kHz); 530 - 1700 kHz (10 kHz)
Intervalo de sintonización	100 kHz (FM); 9 kHz/10 kHz (AM)
Cantidad de presintonías	30 FM, 10 AM
FM	Cable de 75 ohmios
AM	antena tipo bucle

Altavoces

Impedancia de los altavoces	3 ohmios
Woofer	2 x 6,5"
Tweeter	2 x 1,75"
Dimensiones (largo x alto x profundidad)	232 x 372 x 307 mm
Peso	4,31 kg cada uno

Información general

Alimentación de CA	110 - 127/220 - 240 V, 50/60 Hz
Consumo de energía en funcionamiento	110 W
Consumo de energía en modo de espera	<5 W
USB directo	Versión 2.0
Dimensiones Unidad principal (ancho x alto x profundidad)	220 x 320 x 352 mm
Peso (sin altavoces)	3,5 kg

Información sobre reproducción de USB

Dispositivos USB compatibles:

- Memoria flash USB (USB 2.0)
- Reproductores flash USB (USB 2.0)
- Tarjetas de memoria (requieren un lector de tarjetas adicional para funcionar en esta unidad).

Formatos compatibles

- USB o formato de archivo de memoria FAT12, FAT16, FAT32 (tamaño del sector: 512 bytes)
- Frecuencia de bits (velocidad de datos) de MP3: 32 a 320 Kbps y velocidad de bits variable
- Directorios anidados hasta un máximo de 8 niveles
- Cantidad máxima de álbumes o carpetas: 99
- Cantidad máxima de pistas o títulos: 999
- Etiquetas ID3 v1.2 o superior
- Nombre de archivo en Unicode UTF8 (longitud máxima: 128 bytes)

Formatos no compatibles:

- Álbumes vacíos: un álbum vacío es aquel que no contiene archivos MP3 o WMA. Estos álbumes no aparecen en la pantalla.
- Los formatos de archivo no compatibles se omiten. Por ejemplo, los documentos de Word (.doc) o los archivos MP3 con la extensión .dlf se omiten y no se reproducen.
- Archivos de audio AAC, WAV y PCM.
- Archivos WMA con protección DRM (.wav; .m4a; .m4p; .mp4 y .aac)
- Archivos WMA con formato sin pérdidas

Formatos de disco MP3 compatibles

- ISO9660, Joliet
- Cantidad máxima de títulos: 999 (según la longitud del nombre del archivo)
- Cantidad máxima de álbumes: 99
- Frecuencias de muestreo compatibles: 32 kHz; 44,1 kHz; 48 kHz
- Velocidades de bits compatibles: 32-320 Kbps y velocidades de bits variables
- Etiquetas ID3 v1.2 o superior
- Directorios anidados hasta un máximo de 8 niveles

Mantenimiento

Limpeza de la carcasa

- Utilice un paño suave ligeramente humedecido con un detergente que no sea abrasivo. No utilice ninguna solución que contenga alcohol, licor, amoníaco, o abrasivos.

Limpeza de discos

- Cuando un disco se ensucie, límpielo con un paño de limpieza. Limpie el disco desde el centro hacia afuera.

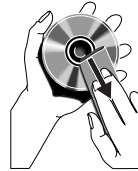

- No utilice solventes como benceno, diluyentes, limpiadores de venta libre o pulverizadores antiestáticos para discos analógicos.

Limpeza de la lente del disco

- Después de un uso prolongado puede acumularse polvo o suciedad en la lente del disco. Para garantizar una buena calidad de reproducción, limpie la lente del disco con un limpiador para lentes Philips o cualquier limpiador disponible en los comercios. Siga las instrucciones proporcionadas con el limpiador.

12 Resolución de problemas



Precaución

- Nunca quite la carcasa de esta unidad.

Para que la garantía conserve su validez, nunca intente reparar el sistema usted mismo.

Si se presentan problemas durante el uso

de la unidad, consulte los siguientes puntos antes de comunicarse con el servicio técnico.

Si el problema persiste, visite el sitio Web de Philips (www.philips.com/support). Cuando se comunique con Philips, recuerde tener la unidad cerca y tener a mano el número de modelo y el número de serie.

No hay energía

- Verifique que el enchufe de alimentación de CA de la unidad esté bien conectado.
- Verifique que haya corriente en la toma de CA.
- Para ahorrar energía, el sistema pasa a modo de espera automáticamente 15 minutos después de que finaliza la reproducción y si no se utiliza ningún control.

No hay sonido o el sonido es de baja calidad

- Ajuste el volumen.
- Compruebe que los altavoces están conectados correctamente.
- Compruebe que las partes expuestas de los cables estén correctamente introducidas en los conectores.

Las salidas de sonido izquierda y derecha están invertidas

- Compruebe las conexiones de los altavoces y su ubicación

La unidad no responde

- Desenchufe y vuelva a enchufar el conector de alimentación de CA y, a continuación, encienda nuevamente la unidad.

El control remoto no funciona

- Antes de pulsar un botón de función, seleccione la fuente correcta con el control remoto (no use la unidad principal).
- Reduzca la distancia entre el control remoto y la unidad.
- Inserte las baterías con las polaridades (signos +/-) en la posición que se indica.
- Reemplace las baterías.
- Apunte el control remoto directamente al sensor de la parte frontal de la unidad principal.

No se detecta el disco

- Introduzca un disco.
- Compruebe que el disco esté colocado del lado correcto.
- Espere hasta que la condensación de humedad en la lente haya desaparecido.
- Sustituya o limpie el disco.
- Use un CD finalizado o un disco con el formato correcto.

No se muestran algunos archivos del dispositivo USB

- La cantidad de carpetas o archivos del dispositivo USB ha superado un límite determinado. Esto no representa un error de funcionamiento.
- Los formatos de estos archivos no son compatibles.

El dispositivo USB no es compatible

- El dispositivo USB no es compatible con la unidad. Pruebe otro dispositivo.

La recepción de radio es débil

- Aumente la distancia entre la unidad y el televisor o la videocasetera.
- Si la señal es demasiado débil, ajuste la antena o conecte una antena externa para obtener una mejor recepción.

Se borraron los ajustes del reloj o del temporizador

- Se cortó el suministro de corriente eléctrica o se desconectó el cable de alimentación.
- Restablezca el reloj o temporizador.

El temporizador no funciona

- Ajuste el reloj correctamente.
- Active el temporizador.

CERTIFICADO DE GARANTÍA EN ARGENTINA, URUGUAY Y PARAGUAY

IMPORTANTE

El presente certificado de garantía es válido únicamente en la República Argentina, República Oriental del Uruguay y República del Paraguay. Para que el mismo tenga validez, es imprescindible que esté completado por la casa vendedora y ser presentado por el usuario conjuntamente con la factura original de compra.

Producto: _____ Modelo: _____

Nro. De Serie: _____ Fecha de Venta: _____

Firma y sello de la casa vendedora: _____

Fabricante/Importador: Philips Argentina S.A.
y/o Fábrica Austral de Productos Eléctricos S.A.
Dirección: Vedia 3892 – Buenos Aires, Argentina.



PHILIPS

PHILIPS ARGENTINA S.A. en adelante denominada “la empresa”, garantiza al comprador de este producto, a partir de la fecha de adquisición y por el término de:

- **6 (seis) meses** para los siguientes productos: Mini Sistemas Hi Fi, Micro Sistemas Hi Fi, Parlantes para iPhone & iPod Hi Fi, Reproductores de CD Portátiles, Stereos para automóvil, Parlantes y Potencias para automóvil, Reproductores de audio digital, Radio relojes, Radios portátiles, Cámaras fotográficas digitales y Marcos digitales para fotos,
- **1 (un) año** para los siguientes productos: Home Theaters, Reproductores de Blu-ray, Reproductores de DVD, Micro Theaters / Micro Sistemas con DVD, Mini Sistemas Hi Fi con reproducción de DVD, Reproductores de DVD Portátiles,
- **2 (dos) años** para los Reproductores de MP3 y MP4 fabricados en Fabrica Austral de Productos Eléctricos S.A. (FAPESA),

el normal funcionamiento contra cualquier defecto de fabricación y/o vicio de material, y se compromete a reparar el mismo –sin cargo alguno para el adquirente– cuando el mismo fallare en situaciones normales de uso y bajo las condiciones que a continuación se detallan:

1. Este certificado de garantía es válido únicamente en la República Argentina, República Oriental del Uruguay y República del Paraguay.
2. El certificado debe ser completado por la casa vendedora y ser presentado por el usuario conjuntamente con la factura original de compra.
3. Serán causas de anulación de esta garantía, en los casos que corresponda:
 - 3.1. Uso impropio o distinto del uso doméstico.
 - 3.2. Exceso o caídas de tensión eléctrica que implique uso en condiciones anormales.
 - 3.3. Instalación y/o uso en condiciones distintas a las marcadas en el “Manual de instalación y uso” que se adjunta al producto.
 - 3.4. Cualquier intervención al artefacto por terceros no autorizados por la empresa.
4. La garantía carecerá de validez si se observare lo siguiente:
 - 4.1. Enmiendas o raspaduras en los datos incluidos en la etiqueta del artefacto, certificado de garantía o factura.
 - 4.2. Falta de factura original de compra que detalle tipo de artefacto, modelo, número de serie y fecha que coincida con los del encabezamiento del presente certificado.
5. No están cubiertos por esta garantía los siguientes casos:
 - 5.1. Los daños ocasionados al exterior del gabinete.
 - 5.2. Las roturas, golpes, caídas o rayaduras causadas por traslados.
 - 5.3. Los daños o fallas ocasionados por deficiencias, sobretensiones, descargas o interrupciones del circuito de conexión del artefacto a fuentes de energía (Red eléctrica, pilas, baterías, etc) que no sean las especificadas en el Manual de uso del mismo.
 - 5.4. Las fallas, daños, roturas o desgastes producidos por el maltrato o uso indebido del artefacto y/o causadas por inundaciones, incendios, terremotos, tormentas eléctricas, golpes o accidentes de cualquier naturaleza.
 - 5.5. Las fallas o daños ocasionados en desperfectos en la línea telefónica.
 - 5.6. Las fallas producidas por una mala recepción ocasionada en el uso de una antena deficiente o en señales de transmisión débiles.
6. Las condiciones de instalación y uso del artefacto se encuentran detalladas en el Manual de Uso del mismo.
7. La empresa no asume responsabilidad alguna por los daños personales o a la propiedad al usuario o a terceros que pudieran causar la mala instalación o uso indebido del artefacto, incluyendo en este último caso a la falta de mantenimiento.

- En caso de falla, el usuario deberá requerir la reparación a la empresa a través del Service Oficial y/o Talleres Autorizados más próximos a su domicilio y cuyo listado se acompaña al presente. La empresa asegura al usuario la reparación y/o reposición de piezas para su correcto funcionamiento en un plazo no mayor a 30 días contados a partir de la fecha de solicitud de reparación, salvo caso fortuito, fuerza mayor.
- Toda intervención del servicio técnico realizada a pedido del usuario dentro del plazo de garantía, que no fuera originada por falla o defecto alguno cubierto por este certificado, deberá ser abonada por el interesado de acuerdo a la tarifa vigente.
- El presente certificado anula cualquier otra garantía implícita o explícita, por la cual y expresamente no autorizamos a ninguna otra persona, sociedad o asociación a asumir por nuestra cuenta ninguna responsabilidad con respecto a nuestros productos.
- En caso de que durante el período de vigencia de esta garantía el artefacto deba ser trasladado a las Delegaciones Oficiales y/o Talleres Autorizados de Service para su reparación, el transporte será realizado por la empresa y serán a su cargo los gastos de flete y seguros y cualquier otro que deba realizarse para su ejecución.

Centros de Atención al Cliente

ARGENTINA
Tel.: **0800-888-7532**
(Número gratuito)
(011) 4544-2047

PARAGUAY
Tel.: **009-800-54 1 0004**
(Número gratuito)

URUGUAY
Tel.: **0004-054 176**
(Número gratuito)

Para más Información visite nuestra web: www.philips.com.ar

■ CAPITAL FEDERAL

ELECTARG S.R.L.

Vedia: Vedia 3850 - tel.: 4546-7772

Centro: Av. Córdoba 1357 - Tel.: (011) 4811-0084/9/1050

Caballito: J. M. Moreno 287 - Tel.: (011) 4903-6967/6854/8983

Saladillo: Saladillo 2527 - Tel.: (011) 5554-9400

ATTENDANCE S.A.

Av. Monroe 3351 | Tel.: (011) 4545-5574 - 4545-4700

DIG TRONIC

Av San Martín 1762 | Tel.: (011) 4583-1501

GATTUSO DEMETRIO

Juan Bautista Alberdi 3425 | Tel.: (011) 4619-1631

■ GRAN BUENOS AIRES

Avellaneda	Casa Torres S.A.	Av. Mitre 2559	(011) 4255-5854
Bernal	Saeo - Casa Divi (3)	Av. Los Quilmes 986	(011) 4251-0290
Florencio Varela	Casa Torres S.A.	San Martín 2574	(011) 4255-5854
			(011) 4467-7140
Lanús	Casa Torres S.A.	Itzaingo 1666	(011) 4255-5854
Lomas de Zamora	Attendance S.A.	Av. Hipólito Yrigoyen 9228	(011) 4292-8900
			(011) 4239-2115
Lomas de Zamora	Electarg S.R.L.	Italia 78	(011) 4244-0307
			(011) 4224-6640
Martínez	Saeo - Sugal Service (3)	Córdoba 24	(011) 4798-1408
Moreno	Argentronica	Taniente Camilli 102	(0237) 463-9500
Morón	Servotronic	Ntra. Sra. Buen Viaje 1222	(011) 4627-5656
Morón	Saeo - Electro Hogar (3)	Mendoza 23	(011) 4629-6083
Olivos	Electarg S.R.L.	D F Sarmiento 3562	(011) 4799-1945
			(011) 4794-7117
Quilmes	Casa Torres S.A.	Pellegrini 140	(011) 4255-5854
			(011) 4253-6700
Ramos Mejía	Avesa S.R.L. (1)	Bolívar 675	(011) 4654-6878
			(011) 4654-8003
Ramos Mejía	Electarg S.R.L.	Belgrano 224	(011) 4656-0619
San Isidro	Casa Yoke (1)	Marlin y Omar 22	(011) 4747-2285
San Isidro	MC Zona Nort SRL (2)	Av. Centenario 899	(011) 4747-4040
San Justo	Saeo - P8 (3)	Pres. Perón 831	(011) 4443-0781
San Miguel	TecnoSanMiguel	Belgrano 999	(011) 4664-4131
Tigre	Pantronic	Almirante Brown 529	(011) 4749-4040
Vicente Lopez	Saeo - Garbo Gas (3)	Laprida 4113	(011) 4709-1863
Villa Ballester	Servotronic	José Hernandez 3064	(011) 4767-2515
			(011) 4768-5249

■ BUENOS AIRES

Azul	Herlein Raúl Horacio	Av. 25 de Mayo 1227	(02281) 42-8719
Bahía Blanca	Citta Repuestos (1)	H. Yrigoyen 176	(02911) 452-0881
Bahía Blanca	Neutron (2)	Soler 535	(0291) 453-5329
Baradero	Juan Francisco Mazzarella	Araoz 847	(03329) 48-4231
Berisso	Electrónica Bander	Calle 158 n°107	(0221) 46-14984
Campana	Electricidad Krautort (1)	Lavalle 415	(03489) 43-2919
			(03489) 42-0372
Chivilcoy	Saeo - Fim Refrigeración (3)	Rossetti 208	(02346) 42-1546
Junín	José Capurzio	Primera Junta 436	(02346) 42-4235
Junín	Junin Service (2)	Alsina 537	(02346) 44-2754
Junín	Saeo - Taktak (3)	Comandante Ruiz 382	(02346) 43-0355
La Plata	Da Tos e Hijos	Calle 68 Nro. 1532	(0221) 451-6021
			(0221) 453-3618
La Plata	Saeo - La Plata Service (3)	Calle 44 1250 Esq. 20	(0221) 424-4618
La Plata	Saeo - Speed Service (3)	Av. 19 1297 Entre 58 139	(0221) 15-440-9218
La Plata	Highvision	Calle 60 n°1033	(0221) 45-20180
Luján	Electro Hogar - Scamardella	25 de Mayo 280	(02323) 43-8931
Mar de Ajó	Tauro Electrónica	Jorge Newbery 1434	(02257) 42-1750
Mar del Plata	Central Service - Tonelli	Olazabal 2249	(0223) 472-1639
			(0223) 472-9367
Mar del Plata	Service Integral	Salta 3519	(0223) 476-0108
			(0223) 476-4918
Mar del Plata	Saeo - Lealmar (3)	Alberti 2225	(0223) 495-9291

Belgrano	Saeo - Service Oficial Bello (3)	Juramento 1787	(011) 4788-3638
Congreso	Saeo - Servi-Ser (3)	Entre Rios 973	(011) 4304-4003
Floresta	Saeo - Syc (3)	Alberdi 3415	(011) 4637-2370
La Boca	Saeo - Ital Tec (3)	Palos 787	(011) 4301-5920
Palermo	Saeo - Service Beruti (3)	Soler 3412	(011) 4963-6907
Villa del Parque	Saeo - Servcentro Del Parque (3)	Tinogasta 3161	(011) 4502-8603

Importante:

(1) Solamente reparan pequeños aparatos domésticos, Ej. Afeitadora, Corta Cabello y Corta Barba, Depiladoras, Planchitas de pelo, Secadores de Pelo, Licuadoras, Mixer, Batidoras, Cafeteras, Jugueras, Aspiradoras, Enceradoras, Planchas.

(2) Solamente reparan Audio Video, Ej. Televisores, DVD, Home Theater, Micro Sistemas, MP3, MP4, Radio Grabadores, Auto Radios, Teléfonos.

(3) Solamente reparan Cafeterías Philips Saeo.

Los Talleres que no tienen asterisco reparan ambas líneas de productos (pequeños aparatos domésticos y Audio y Video).

Marcos Paz Necochea Pehuajó Pergamino Pergamino San Nicolás San Nicolás San Pedro Tandil Tres Arroyos Zárate	Tecnicoentro – Leiva Electrónica Camejo Calcagni Carlos Alberto ACV Sistemas (2) El Service (2) Service (2) Sodo SRL (1) Electrónica Menisale Lazzarini 524 Saini Fabian y Sergio Electrónica Spinozzi	Monteagudo 208 Calle 63 1745 Zubiria 794 Dr. Alem 758 Italia 70 Av. Alvarez 148 Luis Viale 362 Mitre 1695 Pelegrini 524 Av. Belgrano 562 Itzaingno 1030	(0220) 477-0334 (02262) 42-6134 (02396) 47-2665 (02477) 42-1177 (02477) 41-8000 (03461) 45-4729 (03461) 42-8955 (03329) 42-5523 (02293) 44-2167 (02983) 42-7369 (03487) 42-7353	Villa Regina Servicio Técnico Fioretti	Saavedra 125	(02941) 46-3297
■ CATAMARCA S. F. del Valle de Catamarca Omnicon Central de Servicios	■ CHACO Resistencia Resistencia	San Martín 225	(03833) 45-1498	Salta Salta	Alvarado 1066	(0387) 431-7256
■ CHUBUT Comodoro Rivadavia	Freschi Jorge Oscar Saeco - Service Nea (3)	Av. Hernández 431 Gr. Oblanador 598	(03722) 42-6030 (03722) 43-7561	■ SAN JUAN San Juan San Juan	King Electrónica Saeco – Chiconi (3)	Mendoza 802 (Sur) Mendoza 627 N. Capital (0264) 422-8918 (0264) 422-2820 (0264) 422-2720
■ CORDOBA Alta Gracia	C.A.S. SRL Laboratorio Electronico Center Electrónica Fragron Electrónica	Alem 145 Mitre 738 Sarmiento 588 Brasil 253	(0297) 444-2629 (02945) 15-625-0555 (02945) 45-1457 (02965) 45-8439 (02965) 42-7073	■ SAN LUIS San Luis Villa Mercedes	Rizzotto Carlos Antonio Electrónica Ciancia	Junin 679 León Guillet 380 (02652) 42-8747 (02657) 42-3990
■ CORDOBA Córdoba	Serv. Téc. Especializado – Bisigila	Velez Sarsfield 19	(03547) 15-45-9936 (03547) 43-0848 (0351) 425-5999 (0351) 15-670-0070 (0351) 472-4008 (0351) 473-2024	■ SANTA CRUZ Rio Gallegos	Cosmos Video	Mariano Moreno 46 (02966) 42-0456 (02966) 43-7902
■ CORDOBA Córdoba	Servelco SRL	Pje. E. Marsilla 635		■ SANTA FE Rafaela	Francesconi Reparaciones	Bv. Roca 475 (03492) 42-2292 (03492) 50-2292 (03492) 50-4284 (03482) 42-1523 (0341) 421-7700 (0341) 440-1598 (0341) 425-2625 (0341) 425-8180 (0341) 430-2098 (0341) 430-0256 (0341) 439-0513 (03406) 44-0225 (0342) 46-03248 (0342) 453-3563 (0342) 453-3563 (0342) 453-8249 (0342) 457-2827 (0342) 475-1528 (03482) 42-4613 (03482) 46-3548
■ CORDOBA Córdoba	Saeco - Dreller (3) Paunero 832 Saeco – Total Service (3) Service Omega Saeco - Berti (3) Grasso Electrónica (2) Vanguard Sistemas Electrónicos	Alejandro Danel 2939 Paunero 832 San Luis 1275 Homero Manz 149 Dean Funes 109 Bv. Alvear 541 México 421	(0351) 15-650-4470 (0358) 462-3003 (0358) 462-1236 (03571) 42-3330 (03571) 41-0300 (0353) 452-1366 (0353) 453-2951	■ SANTIAGO DEL ESTERO Stgo. del Estero	Barchini Raúl Enrique	Rivadavia 833 (0385) 421-3872
■ CORRIENTES Corrientes Paso Los Libres	Los Magos Saeco - Service (3)	San Martín 589 Brasil 1230	(03783) 46-6791 (03772) 42-7463	■ TIERRA DEL FUEGO Rio Grande Ushuaia	Saeco - Austral Electricidad (3) Saeco - Austral Vending (3)	Piedrabuena 520 Juana Azurduy 2683 (02964) 42-3410 (02901) 15-48-0832
■ ENTRE RIOS C. del Uruguay Concordia Guaalegay Guaalegaychú Paraná	LTV Service El Tallero – Mavric Saeco - Guaalegay (3) Centro de Servicios Electrónicos Laser Electrónica	9 de Julio 1442 San Martín 297 Victor Degraf Santiago Diaz 22 Pascual Palma 382	(03442) 43-3026 (0345) 421-7069 (03444) 42-5049 (03446) 42-8380 (0343) 431-3056 (0343) 432-0636	■ TUCUMAN S.M. De Tucumán S.M. De Tucumán S.M. De Tucumán	Breslauer Repuestos (1) Edu Mag S.R.L. (2) Saeco - Servicio Tecmo Integral (3)	San Lorenzo 15 Marco Avellaneda 129 San Martín 539 – Of. 7 (0381) 421-5225 (0381) 422-9078 (0381) 421-1859
■ FORMOSA Formosa	Vallejos Televisión	Mitre 276	(03717) 43-5985	■ CENTROS DE SERVICIOS AUTORIZADOS EN PARAGUAY Asunción	Sirio SRL Iturbide 470 c/oberto Coria y 25 de Mayo	(21) 449753 (21)447333
■ JUJUY Perico S. S. de Jujuy	Electrónica Pal-Color – Porfido Total Service Jujuy	Escolastico Zegada 47 Urdinenea 233	(03888) 49-11696 (03888) 431-0911	Asunción Asunción Asunción Asunción Ciudad del Este	Ela. Rolón SCL Service Jujuy Jorge Pereira Perez Urmeys Service Phillips Paraguay Audio & Video	Gral. Santos casi av. Eusebio Ayala Av. Gral. Artigas N° 1295 c/ Av. Gral. Santos Medico del Chaco casi Av. Eusebio Ayala República Argentina 1700 (caso Arriola ex-Araoz) Paso de Patria c/ Av. Gral. Bernardino Caballero (21) 203465 (21) 557787 (21) 664333 (61) 502962 (31) 408900 (911) 202616 (801) 746000 (330) 272329 (541) 426333 (541) 40803 Fax: (0541) 40803
■ LA PAMPA Gral. Pico Gral. Pico Santa Rosa	Electrónica M.D. Saeco - Equipamientos Larza (3) Tecnoyol Centro de Servicios	Calle 20 N° 370 Calle 17 N° 1575 Av. Roca 179	(02302) 42-5047 (02302) 42-1678 (02954) 42-6602 (02954) 42-6836 (02954) 45-4951	Concepción Encarnación Loma Plata Pedro Juan Caballero Villarrica Villarrica	Electrónica Concepción M'S Service Store Electronica Lines 10 VICS Audio & Video Eco-JB Electronica Néstor	Presidente Franco 284 c/ 14 de Mayo Villarrica 472 c/ Carlos Antonio López Dr. Manuel Gondra 330 José de Jesús Martínez N° 498 Esq. Cerro Corá Natalicio Talavera 542 República Argentina c/ Estero Bellaco (61) 502962 (31) 408900 (911) 202616 (801) 746000 (330) 272329 (541) 426333 (541) 40803 Fax: (0541) 40803
■ LA RIOJA La Rioja	Saeco - Balmaceda (2) Teletelor Vásquez	Oses 415. B° M. Argentinas España 450 – B° Evita	(03822) 46-5354	■ CENTRO DE SERVICIOS AUTORIZADOS EN URUGUAY Montevideo	CRA S.A. Central de Reparaciones (1) C.E.V. (2)	Y 1436 Uruguay 1334 (entre Ejido y Yaguarón) 2908 4914 2901-1212 Fax: 2902-1111 2408-1770
■ MENDOZA Godoy Cruz	Ricardo Humberto Araujo (1)	Belgrano 1845	(0262) 424-9930 (0262) 424-4407 (0261) 440-1457 (0261) 424-1111/37 (0261) 424-9001 (02627) 42-5620	Montevideo	Full Service S.R.L.	S. Ferrer Setra 2125
■ MISIONES El Dorado	Teleson	Polonia 24	(03751) 42-4014 (03751) 42-3043 (03754) 42-1236 (03752) 42-5921 (03752) 46-8375 (03752) 46-7953	■ NEUQUEN Cutral-Có Neuquén	Servitran Gatti Electrónica	Di Paolo 570 J.A. Roca 1124 (0299) 496-1957 (0299) 443-4855 (0299) 443-1489 (0299) 443-0679 (0299) 15-583-9134 (02972) 42-5155
■ MISIONES Leandro N. Alem Posadas Posadas	Megatones Electrónica Cejo Saeco - Sicon (3)	C. de Obligado 247 Av. Lopez Torres 2623 Itzaingno 5394	(03752) 46-8375 (03752) 46-7953	Neuquén Neuquén S. Martín de los Andes	Tevetur Saeco - Mora (3) Zener Electrónica	Fotheringham 110 Brentana 519 Elordi 614
■ RIO NEGRO Rio Colorado Bariloche	A.V.C. Electronica HC Electronica - Socolow (2)	Saenz Peña 297 Av. 12 de Octubre 1575	(02931) 43-2688 (02944) 43-0219	■ RIO NEGRO Rio Colorado Bariloche	A.V.C. Electronica HC Electronica - Socolow (2)	Saenz Peña 297 Av. 12 de Octubre 1575 (02931) 43-2688 (02944) 43-0219



Specifications are subject to change without notice
© 2013 Koninklijke Philips Electronics N.V.
All rights reserved.

FWT3600_x77_UM_V1.0

