

DVD HOME THEATER SYSTEM

HTS5310S

필립스 제품을 선택하여 주셔서 감사합니다.

도움이 필요하십니까?

www.philips.com/support



PHILIPS

DivX®, Divx Certified
그리고 관련로고는 Divx
Networks, Inc의 등록상표이며
라이선스에 의해 사용
되었습니다.



ENERGY STAR®
ENERGY
STAR®

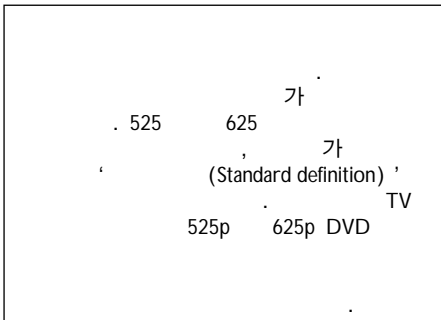
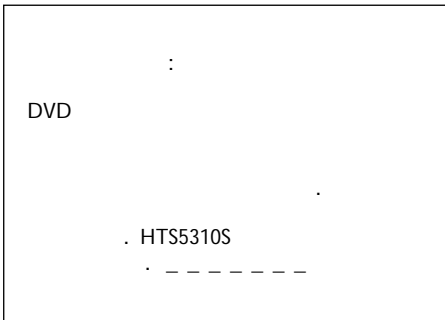

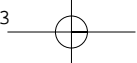

목차

..... 6

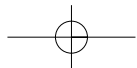
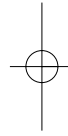
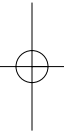

Dolby Laboratories 라이선스에 의해 제작되었습니다. "Dolby(돌비)", "ProLogic" 및 더블-D 표시는 Dolby Laboratories의 등록상표입니다.

Digital Theater Systems, Inc.의 라이선스에 의해 제작되었으며 U.S Pat. Nois. 5,451,942; 5,956,674; 5,974,380; 5,978,762; 6,226,616; 6,487,535와 미국 및 전세계 특허권이 발행되고 심의중입니다. "DTS" 그리고 "DTS Digital Surround"는 Digital Theater Systems, Inc Copyright 1996, 2003 Digital Theater Systems, Inc사의 등록상표입니다.

LASER

Type	Semiconductor laser GaAlAs
Wave length	650~660 nm(DVD) 784~796 nm(CD)
Output Power	7 mW(DVD) 10 mW(VCD/CD)
Beam divergence	60 degree

주의

본 설명서에 기술되어 있지 않는 조정, 조절 또는 작동은 해로운 광선에 노출되거나 안전하지 않은 작동의 결과를 초래할 수 있습니다.

언어 코드

Abkhazian	6566	Inupiaq	7375	Pusho	8083
Afar	6565	Irish	7165	Russian	8285
Afrikaans	6570	Íslenska	7383	Quechua	8185
Amharic	6577	Italiano	7384	Raeto-Romance	8277
Arabic	6582	Ivrit	7269	Romanian	8279
Armenian	7289	Japanese	7465	Rundi	8278
Assamese	6583	Javanese	7486	Samoan	8377
Avestan	6569	Kalaallisut	7576	Sango	8371
Aymara	6589	Kannada	7578	Sanskrit	8365
Azerhijani	6590	Kashmiri	7583	Sardinian	8367
Bahasa Melayu	7783	Kazakh	7575	Serbian	8382
Bashkir	6665	Kernewek	7587	Shona	8378
Belarusian	6669	Khmer	7577	Shqip	8381
Bengali	6678	Kinyarwanda	8287	Sindhi	8368
Bihari	6672	Kirghiz	7589	Sinhalese	8373
Bislama	6673	Komi	7586	Slovensky	8373
Bokmål, Norwegian	7866	Korean	7579	Slovenian	8376
Bosanski	6683	Kuanyama; Kwanyama	7574	Somali	8379
Brezhoneg	6682	Kurdish	7585	Sotho; Southern	8384
Bulgarian	6671	Lao	7679	South Ndebele	7882
Burmese	7789	Latina	7665	Sundanese	8385
Castellano, Español	6983	Latvian	7686	Suomi	7073
Catalán	6765	Letzeburgesch;	7666	Swahili	8387
Chamorro	6772	Limburgan; Limburger	7673	Swati	8383
Chechen	6769	Lingala	7678	Svenska	8386
Chewa; Chichewa; Nyanja	7889	Lithuanian	7684	Tagalog	8476
中文	9072	Luxembourgish;	7666	Tahitian	8489
Chuang; Zhuang	9065	Macedonian	7775	Tajik	8471
Church Slav; Slavonic	6785	Malagasy	7771	Tamil	8465
Chuvash	6786	Magyar	7285	Tatar	8484
Corsican	6779	Malayalam	7776	Telugu	8469
Česky	6783	Maltese	7784	Thai	8472
Dansk	6865	Manx	7186	Tibetan	6679
Deutsch	6869	Maori	7773	Tigrinya	8473
Dzongkha	6890	Marathi	7782	Tonga (Tonga Islands)	8479
English	6978	Marshallese	7772	Tsonga	8483
Esperanto	6979	Moldavian	7779	Tswana	8478
Estonian	6984	Mongolian	7778	Türkçe	8482
Euskara	6985	Nauru	7865	Turkmen	8475
Ελληνικά	6976	Navaho; Navajo	7886	Twi	8487
Faroese	7079	Ndebele, North	7868	Uighur	8571
Français	7082	Ndebele, South	7882	Ukrainian	8575
Frysk	7089	Ndonga	7871	Urdu	8582
Fijian	7074	Nederlands	7876	Uzbek	8590
Gaelic; Scottish Gaelic	7168	Nepali	7869	Vietnamese	8673
Galleghan	7176	Norsk	7879	Volapuk	8679
Georgian	7565	Northern Sami	8369	Walloon	8765
Gikuyu; Kikuyu	7573	North Ndebele	7868	Welsh	6789
Guarani	7178	Norwegian Nynorsk;	7878	Wolof	8779
Gujarati	7185	Occitan; Provençal	7967	Xhosa	8872
Hausa	7265	Old Bulgarian; Old Slavonic	6785	Yiddish	8973
Herero	7290	Oriya	7982	Yoruba	8979
Hindi	7273	Oromo	7977	Zulu	9085
Hiri Motu	7279	Ossetian; Ossetic	7983		
Hrvatski	6779	Pali	8073		
Ido	7379	Panjabi	8065		
Interlingua (International)	7365	Persian	7065		
Interlingue	7365	Polski	8076		
Inuktitut	7385	Português	8084		

목 차

언어 코드 5

소 개
 8
 8
 8

연 결
 1: 9
 2: 10
 3: TV 11
 1: S-Video 11
 2: 11
 4: TV () 12
 5: FM/MW 12
 6: 13

외부기기 연결하기

VCR / 14
 14
 DVD VCR 14
 15
 15

리모콘 16-17

본 체 18

시작하기

1: 19
 19
 2: DVD 19
 19
 3: TV 19
 (TV) 20
 TV 21
 TV 21
 4: 22
 OSD 22
 , 22

디스크 작동하기

가 23
 23
 24
 24
 가 / 24
 24
 24
 (DVD/VCD/SVCD) 25
 25
 25
 26
 .. 26
 26
 26
 (DVD) 26
 (VCD) 27
 MP3/Windows Media Audio™/JPEG/MPEG-4 28
 28
 MP3 JPEG 28
 28
 (Slide show) 29
 29
 29
 29
 29
 JPEG 29

목차

CD (SACD)	30
DivX	30
가	31
.....	31

DVD 설정 메뉴선택

가	32
/	32
.....	32
(CD/MP3/SACD)	33
OSD	33
() - / ..	34
DivX(R) VOD	34
가	35
/	35
- /	35
CD	35
가	36
TV	36
TV	36
- /	36
.....	37
가	38
, ,	38
.....	38-39
PBC()	39
MP3/JPEG - /	40
.....	40
DivX	41
.....	41

라디오 작동

.....	42
.....	42
.....	42
.....	43
.....	43
.....	43

음향과 음량 조절

.....	44
.....	45
.....	45
.....	45

다른 기능들

.....	46
-------	----

제품 사양

.....	47
-------	----

문제 해결

.....	48-49
-------	-------

용어 해설

.....	50-51
-------	-------

서비스 센터 안내

.....	52
-------	----

소개

제공되는 악세서리

()

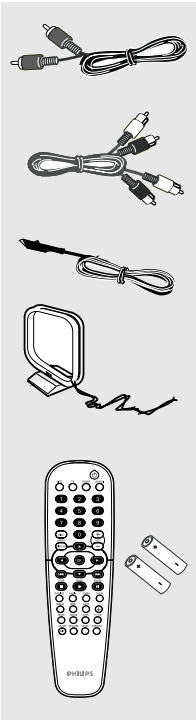

FM

MW

(12nc:3139 258 70101)

설정

적당한 위치 찾기

- 가 가 (:)
- (:CD,)

통풍을 위한 공간

10cm(4.5) / 5cm(2.3)

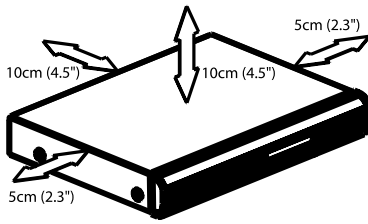

고온, 다습, 물과 먼지를 피하십시오.

디스크 손질

주의!

DVD ()
 DVD CD DVD CD
 () CD

단계1: 스피커와 서브우퍼 배치하기

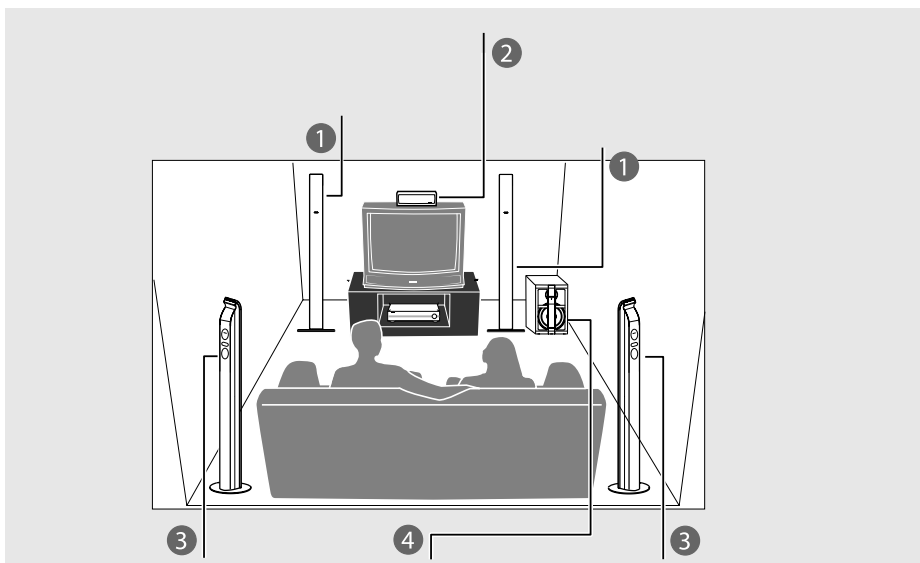

() , - TV 가

TV / - DVD

45

TV 가 DVD

TV

연 결

단계2: 스피커와 서브우퍼 연결하기

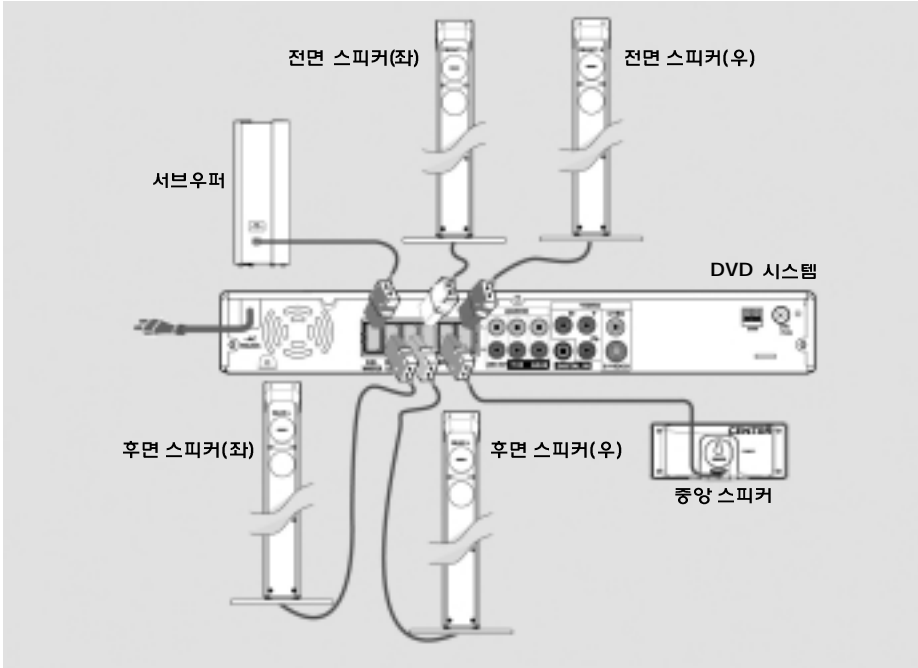

DVD
· DVD

가

DVD , AC , TV
가

연결

단계3: TV에 연결하기

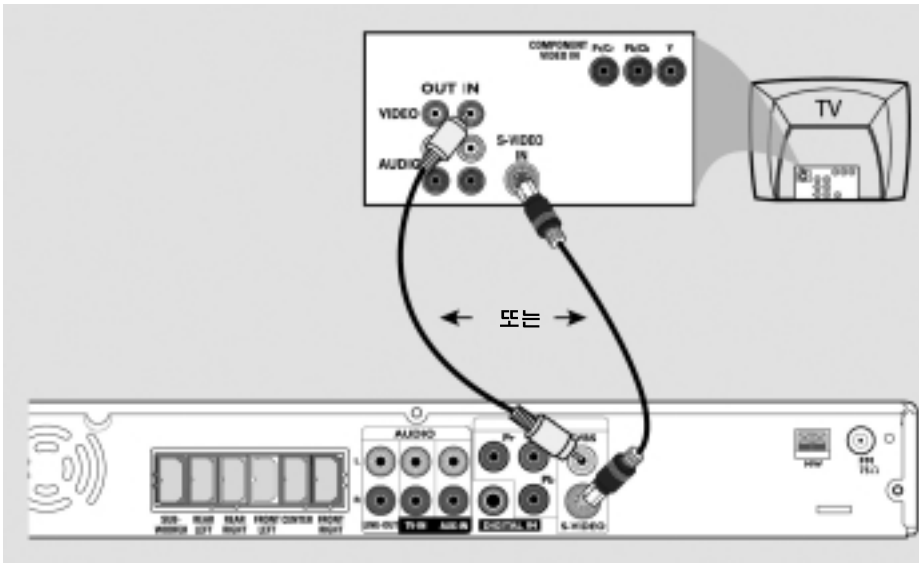

중요!

- 보유하고 계신 TV 시스템의 특성에 따라 아래의 방법중에서 한가지로 연결하십시오.
- DVD 시스템을 TV에 바로 연결하십시오.
- 연결이 끝나면 TV를 설정하기 위해 19페이지로 가십시오.

- DVD : TV (/ -)
) AUDIO-TV IN
 TV AUDIO OUT

선택1: S-Video 단자 사용하기

S-video DVD
S-VIDEO TV S-Video
 (Y/C S-VHS)
 . ()

선택2: 콤포지트 비디오 단자 사용하기

DVD CVBS TV ()
 (A/V In, Video In, Baseband)
 Composite

연결

단계4: 프로그레시브 스캔 TV에 연결하기 (선택사항)

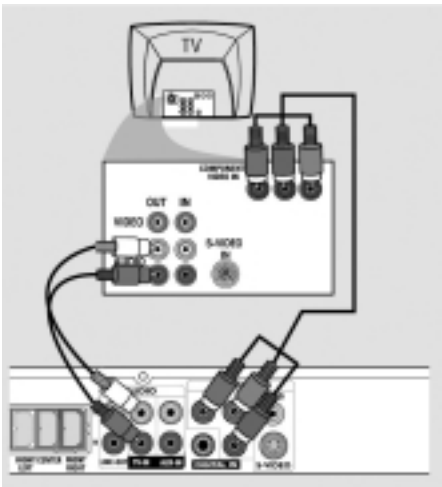

중요!

- 프로그레시브 스캔 화질은 Y Pb Pr을 이용하고 프로그레시브 스캔 TV가 준비되어 있을때만 가능합니다.

TV (/ /) DVD (/ /) Y Pb Pr
 (Y Pb/Cb Pr/Cr) YUV
 DVD TV (/)
 AUDIO-TV IN TV
 AUDIO OUT

20

단계5: FM/MW 안테나 연결하기



MW MW
 FM FM
 FM ()

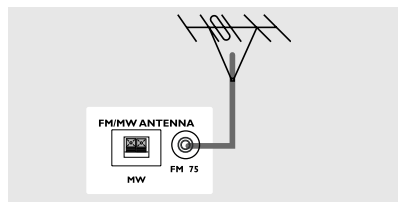

- TV, 가
 - VCR

연결

단계6: 전원코드 연결하기

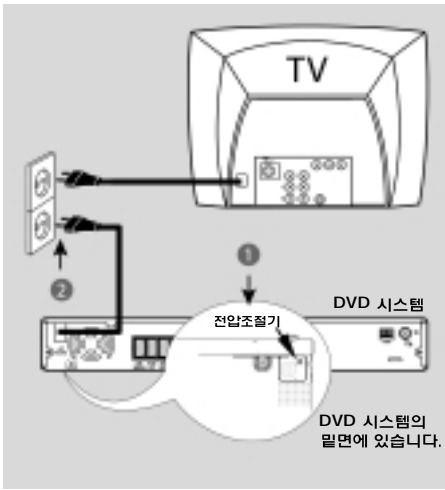

모든 연결이 완료된 후에,

VOLTAGE SELECTOR ()

가 ()

AC

DVD LED가

외부기기 연결하기

VCR 또는 케이블/ 위성 수신기 연결하기

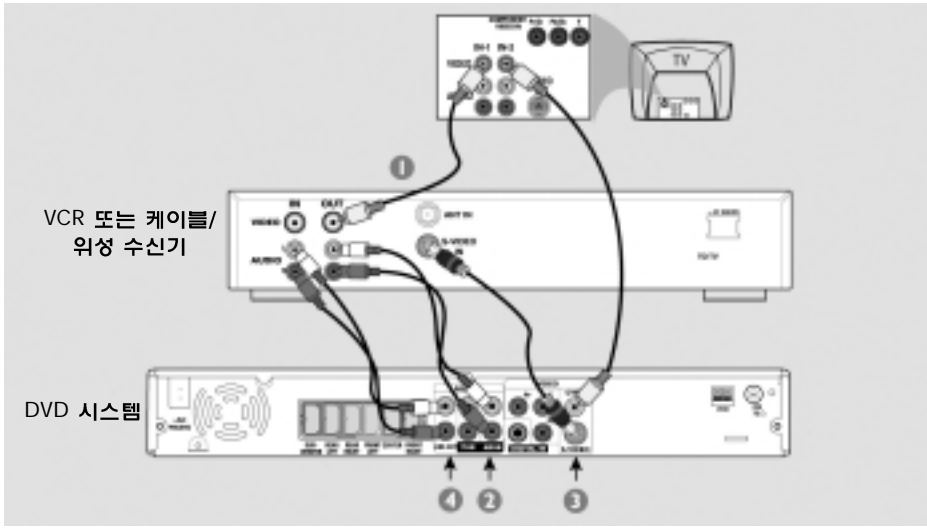

시청 및 청취하기

VCR / TV
DVD / AUX IN(R/L) VCR AUDIO OUT
AUX/DI "AUX"

DVD 재생을 VCR에 녹화하기

DVDs / VCR
DVD S-VIDEO ()
VCR S-VIDEO IN
DVD LINE OUT(R/L)
VCR AUDIO IN (2)
LINE OUT DVD
1
현재 녹화되는 DVD 시청하기
TV CVBS DVD

리모콘

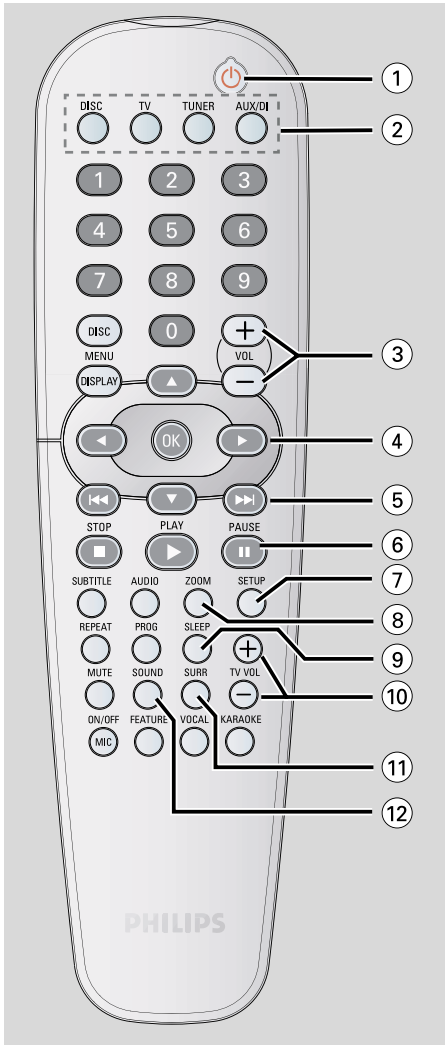

- ① **(전원)**
-
- ② **음원 버튼 (Source buttons)**
DISC : DISC
TV : TV
TV DVD
TUNER() : FM
 MW
AUX/DI:AUX() DIGITAL
 IN
- ③ **VOL+ - (음량)**
-
- ④ **CBVW**
 - DISC :
 - TUNER : VW
 , CB
- ⑤ **(중지/재생)**
 - DISC : * /
 - TUNER:
- ⑥ **PAUSE K (일시정지)**
 - DISC :
- ⑦ **SETUP (설정)**
 - DISC : 가
- ⑧ **ZOOM (줌)**
 - DISC:TV
- ⑨ **SLEEP (취침예약)**
 -
- ⑩ **TV VOL +/-**
 - TV (TV)
- ⑪ **SURR**
 -
- ⑫ **SOUND (음향)**
 -

* = 2초 이상 버튼을 누르고 계십시오.

리모콘

- ⑬ 숫자버튼 (0-9)
- DISC : /
- TUNER :
- ⑭ DISC MENU (디스크 메뉴)
- DISC : , 가
 . VCD , 가
- ⑮ DISPLAY (디스플레이)
- DISC :
- ⑯ OK
-
- ⑰ PLAYB (재생)
- DISC :
- ⑱ STOPL (정지)
-
- DISC :
- DISC : * , 가
- TUNER : *
- ⑲ AUDIO (오디오)
- DISC : (DVD/VCD)
- ⑳ SUBTITLE (자막)
- DISC :
-) REPEAT (반복재생)
- DISC : 가
-) PROG (프로그램)
- DISC :
- TUNER : * /
-) MUTE (음소거)
-

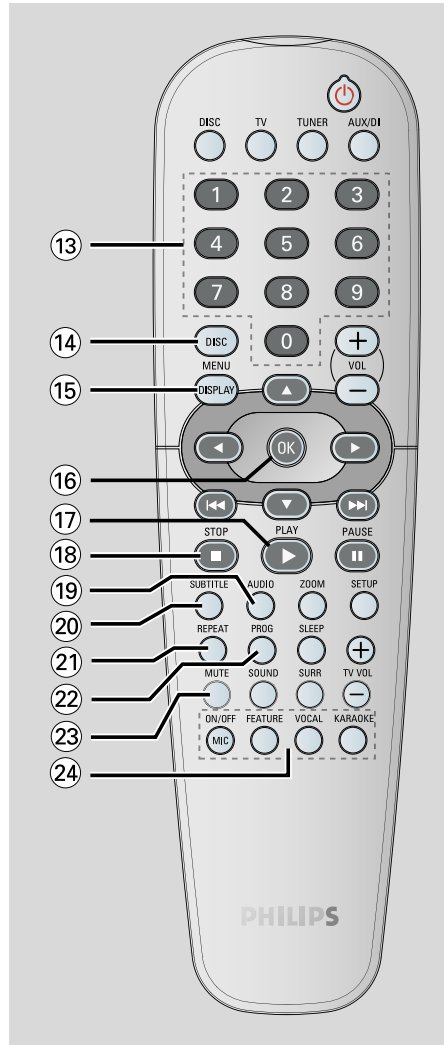

- ㉔ 가라오케 버튼들
- MIC ON/OFF :
- FEATURE(기능) : 가

- VOCAL(보컬) : 가

- KARAOKE(가라오케) :

* = 2초 이상 버튼을 누르고 계십시오.

본 체

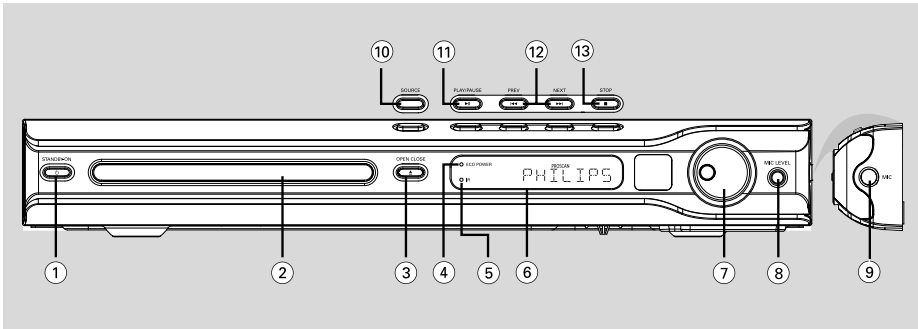

- | | |
|---|--|
| <p>① STANDBY ON (⏻)
-</p> <p>② 디스크 트레이 (Disc tray)
-</p> <p>③ OPEN CLOSE ○ (열림/닫힘)
- 가</p> <p>④ ECO POWER 표시등
- 가</p> <p>⑤ iR (센서)
-</p> <p>⑥ System display panel (시스템 표시부)
-</p> <p>⑦ VOLUME (음량)
-</p> <p>⑧ MIC LEVEL (마이크 레벨)
-</p> | <p>⑨ MIC (마이크)
-</p> <p>⑩ SOURCE (음원)
- :
DISC(), TUNER(FM/MW),
TV AUX/DI</p> <p>⑪ BK PLAY / PAUSE (재생/일시정지)
- DISC: /
- TUNER: (Plug & Play)</p> <p>⑫ ◀◀ PREV / NEXT ▶▶ (이전/다음)
- DISC:* /
- TUNER:</p> <p>⑬ L STOP (정지)
-
- DISC:
- TUNER:</p> |
|---|--|

VOLUME

시작하기

단계1: 리모콘에 건전지 삽입하기

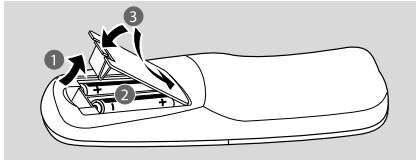

R06 AA (+ -)

경고!

- 장시간 사용하지 않거나 수명이 다한 건전지는 빼십시오.
- 새 건전지와 현 건전지 또는 다른 타입의 건전지를 함께 사용하지 마십시오.
- 건전지에는 화학성분이 있기 때문에 올바르게 폐기해야 합니다.

리모콘으로 플레이어 작동하기

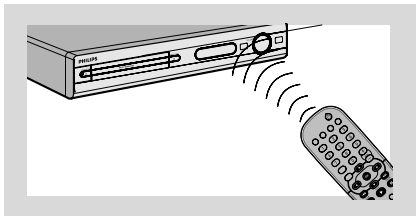

(IR)

(, TV, TUNER)

(, B, <<, >>)

단계2: DVD 시스템 켜기

SOURCE()

DISC FM MW TV AUX DI
DISC...

DISC, TV, TUNER

AUX/DI

절전 대기모드로 전환

STANDBY ON()

단계3: TV 설정하기

DVD TV , DVD
TV
(, 'EXT', '0', 'AV')

"BISC"가 SOURCE()

TV . TV DVD

가

가 FRONT, AV IN VIDEO
TV

, TV 1

, TV

가

시작하기

프로그레시브 스캔 설정하기 (프로그레시브 스캔 TV만 해당됨)

TV 가 2

중요!

- 프로그레시브 스캔 기능을 설정하기 전에, 다음을 확인하십시오.

1) TV가

TV 가
2) Y Pb Pr DVD TV (12)

TV (TV)

DISC

DVD TV (19)
DVD TV

SETUP

B { Video Setup Page }

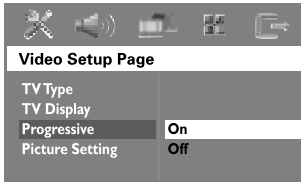

{ Progressive } { On }

OK
TV 가

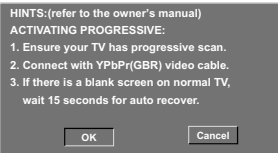

도움말:

SETUP



, OK

TV에서 프로그레시브 스캔 모드를 켤때 까지, 현 상태에서는 TV에 일그러진 화면이 나타납니다.

TV (TV)
TV 가



, OK

화면이 나오지 않으면:
15

DVD OPEN CLOSE

C
MUTE(음소거)

DVD TV

TV DVD TV

DVD VIDEO

DVD TV

시작하기

TV에 맞는 컬러 시스템 선택하기

DVD , DVD TV
가 TV DVD
TV

SETUP

B { Video Setup Page }

VW { TV Type }

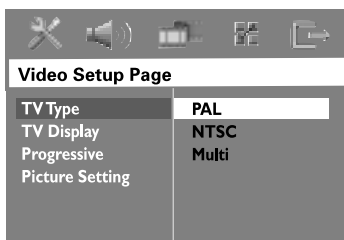

VW

{ **PAL** }
TV가 PAL
NTSC
PAL

{ **NTSC** }
TV가 NTSC
PAL
NTSC

{ **Multi** }
TV가 NTSC PAL 가

OK
TV

TV /
15

TV 화면 설정하기

TV DVD

TV

SETUP

B
{ Video Setup Page }

VW { TV Display }
, B

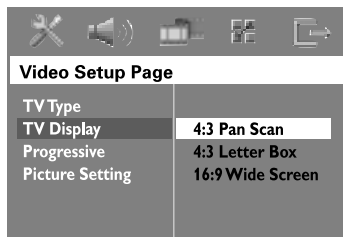

VW

{ **4:3 Pan Scan** }
TV
가

{ **4:3 Letter Box** }
TV
TV
가
(Wide Screen)

{ **16:9 Wide Screen** }
TV

OK

도움말:

SETUP

가

시작하기

단계 4: 선호하는 언어 설정하기

DVD
가
가
OSD

OSD 언어 설정하기

SETUP

B { General Setup Page }

VW { OSD Language }

B

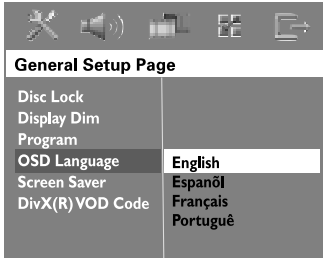

VW
OK

오디오, 자막 그리고 디스크 메뉴 언어

L
() SETUP
{ Preference Page }

VW

- { Audio } ()
- { Subtitle } ()
- { Disk Menu } ()

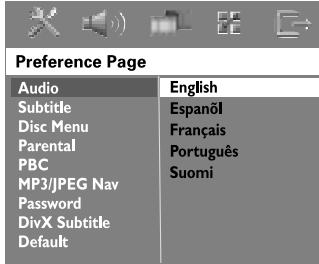

VW
OK

원하는 언어가 리스트에 없을 경우 {Others}를 선택하십시오.

숫자 버튼(0-9) 4
'XXXX'(5 ")
, OK

도움말:

SETUP

가

디스크 작동하기

자동 절전 대기모드

30

기본 재생 조정

재생일시 정지

BK (K)

(가 BK PLAYB)

다른 트랙/챕터 선택하기

숫자버튼(0-9)

가

앞/뒤로 탐색하기

BK (PLAYB)

가 / 가

재생 정지하기

L

여러가지 반복/무순서 재생 기능 선택하기

반복 재생 모드

REPEAT

DVD

RPT ONE ()
RPT TT ()
SHUFFLE ()
RPT SHF ()
RPT OFF ()

VCD / SVCD / CD

RPT ONE ()
RPT ALL ()
SHUFFLE ()
RPT SHF ()
RPT OFF ()

MP3 / SACD / DivX / Windows Media™

Audio

RPT ONE ()
RPT ALL/FLD ()
SHUFFLE ()
RPT OFF ()

- VCDs PBC 가
가

도움말:

디스크 작동하기

비디오 재생시 다른 작동들 (DVD/VCD/SVCD)

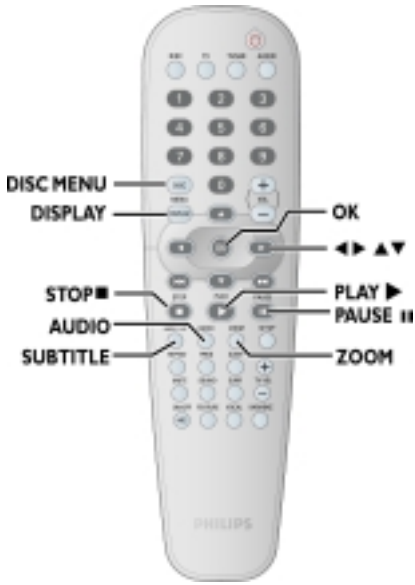

재생 정보 보기

(, /) , , /)
 DISPLAY 가 가
 TV



OK VW ,
 숫자버튼(0-9) VW /
 , OK , / /

디스크 메뉴 사용하기

가 TV

재생기능 또는 항목을 선택하려면
 CBVW버튼
 숫자버튼(0-9) OK

메뉴를 사용하거나 없애려면
 DISC MENU

도움말:

디스크 작동하기

프레임별 재생하기

가 K
 K
 가 , PLAYB

마지막 정지된 위치에서 다시 재생하기

가 (/ 가)
 10 가)
 10

“LOADING”
 PLAYB (BK)

재 시작모드를 취소하려면
 L

화면 확대하기

TV
 ZOOM
 CBVW
 가 ZOOM

음향트랙 언어 바꾸기

DVDs . DVD ,

AUDIO

VCD의 경우 - 오디오 채널 바꾸기

AUDIO (STEREO, MONO LEFT, MONO RIGHT, MIX MONO)

자막언어 바꾸기 (DVD만 해당됨)

DVDs . DVD

SUBTITLE

()

도움말:

디스크 작동하기

미리보기 기능(VCD만 해당 됨)

DISC MENU

VW { Track Digest },
{ Disc Interval } { Track Interval }

OK

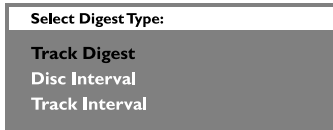

{ Track Digest } (트랙 요약)

6

{ Disc Interval } (디스크 간격)

6

{ Track Interval } (트랙 간격)

6

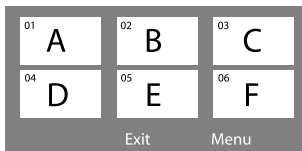

(, 6)

CBVW

◀▶

OK

미리보기를 중단하려면:
CBVW { Exit }
, OK

이전 메뉴로 돌아가려면:
CBVW { Menu }
, OK

도움말:

디스크 작동하기

MP3/Windows Media™ Audio/ JPEG/MPEG-4 디스크 재생하기

DVD
CD-R/RW CD
Windows Media™ Audio, MPEG-4, MP3, JPEG,
VCD & SVCD

중요사항!

TV (19 " TV)

30

TV 가

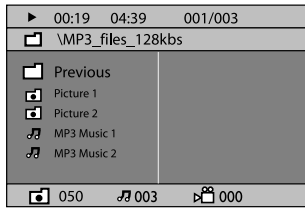

가

OK

VW

VW

OK

⏮/⏭

/
C/B

, V
VW
OK

도움말:

DVD

REPEAT

K
가 PLAY

MP3 음악과 JPEG영상을
동시에 재생하기

MP3

가 TV

MP3 ▶K (PLAY)

MP3 CBVW

▶K (PLAY)

DISC MENU

L

MP3/JPEG/DivX/MPEG-4

- MP3 가

- MPEG-4/DivX 가

(Pixelation)

- (Multi-Session) 가

디스크 작동하기

영상 디스크 재생하기 (Slide Show)

중요사항!

TV

(19 “ TV ”)

(Kodak Picture CD, JPEG)

Kodak , 가

JPEG , TV
가 .▶K (PLAY)

사진 확대

ZOOM

CBVW

멀티각도로 재생

CBVW TV

V :
W :
C :
B :

지원되는 JPEG 영상 포맷

파일 포맷

- ‘ *JPG ’ ‘ *JPEG ’

- DCF - Standard JPEG
(, TIFF)
JPEG가

DVD TV /

미리보기 기능

12 L TV



◀▶

CBVW

OK

Picture CD 가
DISC MENU

도움말:

DVD

디스크 작동하기

슈퍼 오디오 CD 재생하기 (SACD)

SACD 3 가 :
 (Single layer),
 (Double layer)
 (Hybrid Disk). SACD
 CD SACD
 DVD 가
 SACD
 가 TV
 SACD가
 VW
 , PLAY (▶K)
 C/B /
 - SACD
 가

DivX 디스크 재생하기

DVD DivX
 CD-R/RW (34)
 DivX
 , SUBTITLE
 ▶K (PLAY)
 DivX
 , SUBTITLE
 C/B /
 :
 - (.srt, .smi,
 .sub, .ssa, .ass)
 -
 - 45

도움말:

DVD

디스크 작동하기

가라오케 디스크 재생하기

중요!

TV

‘ TV

DVD

(

(19

MIC

)

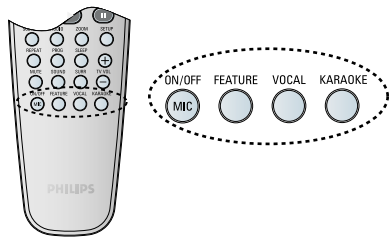
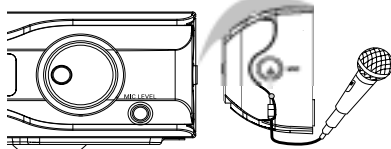

가

가

, VW

, OK

가

VOCAL

가

MIC ON/OFF

가

MIC LEVEL

마이크 설정하기

KARAOKE

‘ Microphone Setup ’

가

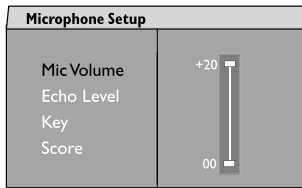

‘ Microphone Setup ’

VW

, OK

{ **Mic Volume** } (마이크 음량)

- VW

(00 ~ +20)

, ‘ 00 ’

{ **Echo Level** } (에코 레벨)

- VW

(00 ~ +20)

, ‘ 00 ’

{ **Key** } (키)

- VW

(-10 ~ +10)

가

‘ -10 ’

, 가

‘ +10 ’

가

‘ 00 ’

도움말:

DVD

DVD 설정 메뉴선택

DVD TV
DVD

디스크 시청 잠금/해제

가

일반 설정 페이지로 가기

DISC
SETUP

40

CB 'General Setup Page'

'General Setup Page' , VW
{ Disc Lock }

OK

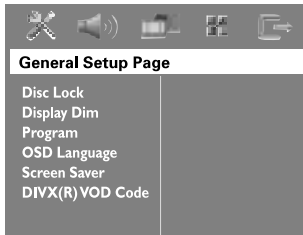

{ Lock }(잠금)

6

'136900'

(40 " ")

{ Unlock }(잠금 해제)

가 가

VW
OK

시스템 표시화면 밝기 조정

DVD

'General Setup Page' VW
{ Display Dim }

{ 100% } -

{ 70% } -

{ 40% } -

VW
OK

도움말:

SETUP

가

DVD 설정 메뉴선택

디스크 트랙 프로그램하기
(CD/MP3/SACD는 해당 없음)

, 20

PROG

' General Setup Page ' VW

{ Program }

B { Input Menu }

OK

Program : Track (01 - 17)

1	04	6	__
2	10	7	__
3	11	8	__
4	__	9	__
5	__	10	__
Exit Start Next >>			

번호 트랙/챕터를 프로그램하려면
숫자버튼(0-9) 가

CBVW

가 10 , >>>

CBVW

{ Next } , OK

트랙을 지우려면
CBVW

OK

프로그램 재생을 시작하려면

CBVW

{ Start } , OK

프로그램 재생에서 빠져나오려면

CBVW

{ Exit } , OK

OSD 언어

22

도움말:

SETUP

가

DVD 설정 메뉴선택

스크린 세이버(화면 보호) - 켜기/끄기

TV

' General Setup Page ' VW
{ Screen Saver }

{ On }(켜짐) 15
TV

{ Off }(꺼짐)

VW
OK

DivX VOD 등록 코드

DivX VOD(Video On Demand)

DivX VOD

www.divx.com/vod

' General Setup Page ' VW
{ DIVX(R)VOD Code }

가

OK

www.divx.com/vod

DivX VOD

CD-R

DVD

- DivX VOD

DVD

도움말:

SETUP

가

DVD 설정 메뉴선택

오디오 설정 페이지로 가기

DISC
SETUP

CB 'Audio Setup Page'

OK

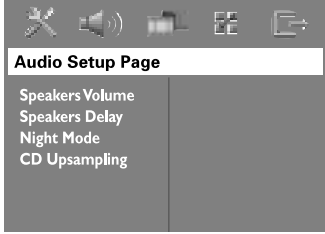

스피커 음량 / 스피커 지연

44

야간 모드 - 켜기/끄기

가

'Audio Setup Page' VW
{ Night Mode }

B

{ On } (켜짐)

{ Off } (꺼짐)

VW
OK

CD 샘플링 주파수 높이기

CD

CD 샘플링 주파수를 높이려면 DVD 시스템은 스테레오 모드에 있어야 합니다.

'Audio Setup Page' VW
{ CD Upsampling }

B

{ Off } ()

CD

{ 88.2 kHz (X2) }

CD

2

VW

OK

- 'Multi-Channel' SURR

CD

도움말:

SETUP

가

DVD 설정 메뉴선택

비디오 설정 페이지로 가기

프로그레시브 기능 - 켜기/끄기

DISC
SETUP

CB 'Video Setup Page'

OK

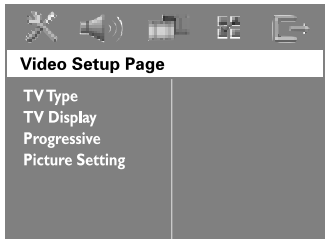

DVD

Y Pb Pr
TV

TV

20

'Video Setup Page' VW
{ Progressive }

B

{ Off }

{ On }

TV 타입

TV

21

TV 화면 설정하기

TV

DVD

21

VW
OK

TV
(
TV
15

도움말:

SETUP

가

DVD 설정 메뉴선택

화면설정

DVD 3가

' Video Setup Page ' VW
{ Picture Setting }

B

{ Standard }(표준)

{ Bright }(밝게)
TV

{ Soft }(부드럽게)
TV

{ Personal }(개인선호)

()

VW

OK

{ Personal }

~

' Personal Picture Setup ' 가

VW

{ Brightness }(밝기)

(0)

가

{ Contrast }(명암)

가 (0)

가

{ Tint }(색조)

가 (0)

가

{ Color }(채도)

가 (0)

가

CB

가

~

OK

Personal Picture Setup	
Brightness	0
Contrast	0
Tint	0
Color	0

도움말:

SETUP

가

DVD 설정 메뉴선택

선호 설정 페이지로 가기

L
(), SETUP

CB ' Preference Page '

OK

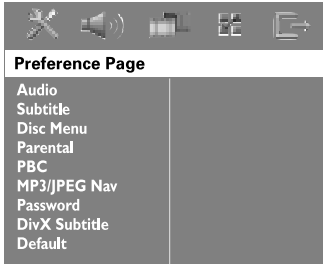

시청제한 기능

DVDs

1 8

가

' Preference Page ', VW
{ Parental }

B



오디오, 자막, 디스크 메뉴

DVD

22

VW

OK

6
숫자버튼(0-9)
(40 ")

DVDs 6

도움말:

SETUP

가

DVD 설정 메뉴선택

등급 설명

1 Kid Safe - 2 G

3 PG

4 PG 13

- 13

5 PGR - 6 R

- ; 17

7 NC - 17

- 17

8 Adult

- , , ,

- VCD, SVCD, CD

- 가
가
DVDs

- DVDs

PBC (재생조절)

PBC Video CDs

' Preference Page ' , VW

{ PBC }

B

{ On } ()

VCD

{ Off } ()

VW

OK

도움말:

SETUP

가

DVD 설정 메뉴선택

MP3/JPEG 메뉴 - 켜기/끄기

가
MP3/JPEG Navigator가
가

‘ Preference Page ’ VW
{ MP3/JPEG Nav }
B

{ Without Menu }
MP3/Picture CD

{ With Menu }
MP3/Picture CD

VW
OK

- SACD

비밀번호 바꾸기

가
6
136900

‘ Preference Page ’ VW
{ Password }
B { Change }

OK 가 ‘ Password Change Page ’
가

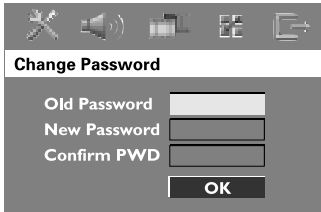
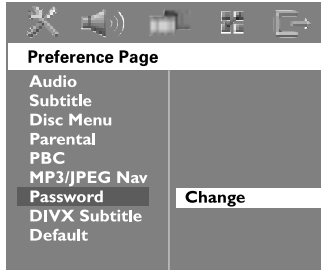

숫자버튼(0-9) 6
, ‘ 136900 ’
‘ 136900 ’
6
6
6 가
OK

도움말:

SETUP

가

DVD 설정 메뉴선택

DivX 자막 설정

DivX (font)

' Preference Page ' VW
{ **DIVX Subtitle** }

B

{ **Standard** }(표준)
DVD 가

{ **Others** }(기타)

VW
OK

초기값으로 설정하기

DEFAULT

' Preference Page ' , VW
{ **Default** }

B { **Reset** }

OK

도움말:

SETUP

가

라디오 작동

중요!
FM과 MW 안테나는 연결됩니다.

라디오 방송국 찾기

TUNER (SOURCE)
"FM"
"MW"
V/W 가
가
"SEARCH"

가 가 C/B

라디오 방송국 저장하기

40 FM 20
MW
- 20
- (Plug and Play)
"PLEASE CHECK FM/MW ANTENNA" ()

자동 설정하기

가

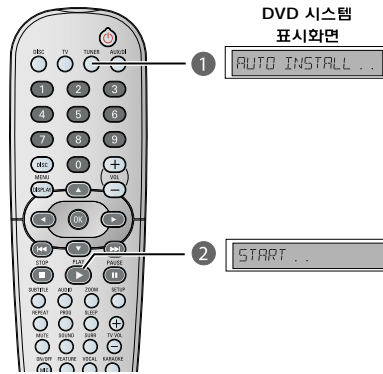

처음 설정시, TUNER 버튼을 누르십시오.
"AUTO INSTALL PRESS PLAY"

"START..."가
PLAYB

FM
MW

라디오 작동

자동 저장하기

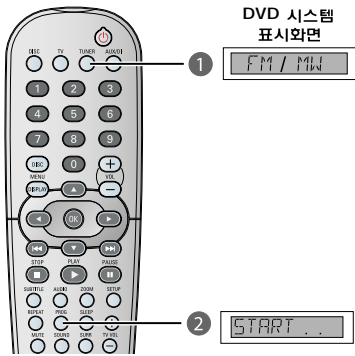

TUNER “FM”
 “START...”가 PROG

저장된 방송국 청취하기

TUNER
 , << / >> ()
 가

저장된 방송국 지우기

<< / >>
 “FM/MW X DELETED”가
 L “X”

수동 저장하기

(“ ”)

PROG

<< / >>

PROG

음향과 음량 조절

각각의 스피커 음량 조절

중요!
스피커 설정을 조절하기 전에 리모콘에 있는 SURR 버튼을 눌러 멀티채널 서라운드 모드를 선택하십시오.

L , SETUP

B { Audio Setup Page }

VW { Speakers Volume }

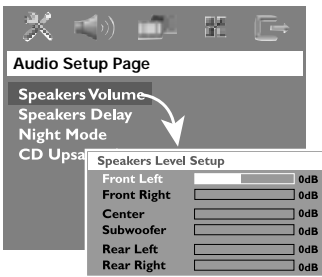

CB (-6dB ~ +6dB)

OK

VW { Speakers Delay }

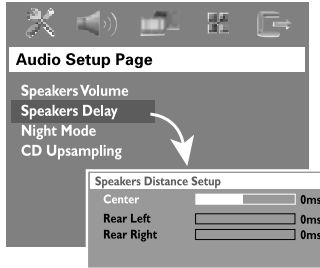

CB

OK

- 1ms 가/
30cm 가
- 가
- (Test Tone)

도움말:

SETUP

가

음향과 음량 조절

서라운드 음향 선택하기

SURR
: MULTI-CHANNEL

STEREO 가
가

가
: Dolby Digital, DTS(Digital Theatre Systems) Surround 가
Dolby Pro Logic

디지털 음향 선택하기

SOUND 가

TV
CONCERT, DRAMA, ACTION SCI-FI.

TUNER
AUX/DI

ROCK, DIGITAL, CLASSIC JAZZ.

CLASSIC CONCERT

음량 조절

가
VOLUME ()
VOL+/-)
"VOL MIN" , "VOL
MAX"

일시적으로 음량을 끄려면
MUTE

, "MUTE"가

MUTE
가

다른 기능들

취침 예약 설정하기

SLEEP

(15 30 45 60 OFF 15...)
가 SLEEP

10

"SLEEP 10" "SLEEP 9"
"SLEEP 1" "STANDBY"

취침예약을 취소하려면
"OFF"가

SLEEP
STANDBY ON

(⏻)

제품 사양

앰프

-	500 W
-	75 W RMS/channel
-	75 W RMS/channel
-	100 W RMS
-	100 W RMS
S/N	20 Hz-20 kHz/-3 dB 62 dB (CCIR)
-AUX	1000 mV
-DIGITAL	1 Vpp

라디오

26db	FM 87.5-108 MHz (50 kHz) MW 531-1602 kHz (9 kHz) MW 530-1700 KHz (10 KHz) FM 20 dB MW 4 V/m FM 25 dB MW 28 dB
IF	FM 60 dB MW 45 dB
S/N	FM 60 dB MW 40 dB
AM	FM 30 dB FM Mono 3% FM Stereo 3% MW 5% FM 180 Hz-10 kHz / ± 6 dB FM 26 dB (1 kHz) FM 23.5 dB

디스크

	Semiconductor 12cm / 8cm MPEG-1 / MPEG-2 / MPEG-4 / DivX 3.11, 4.x & 5.x
DAC	12 Bit, 108MHz PAL / NTSC 4:3 / 16:9
S/N	74 dB 1.0 Vp-p, 75
S-Video	Y - 1.0 Vp-p, 75 C - 0.286 Vp-p, 75
DAC	24 Bits / 192 kHz 4 Hz-20 kHz (44.1 kHz) 4 Hz-22 kHz (48 kHz) 4 Hz-44 kHz (96 kHz)
PCM	IEC 60958
DTS	IEC 60958, IEC 61937 IEC 60958, IEC 61937

몸체

	100 W < 0.5 W
(w x h x d)	360 mm x 54 mm x 324 mm
	2.7 kg

전면 그리고 후면 스피커

	1-way 6 1 x 76mm (3") woofer 120 Hz-20 kHz 94mm x 1078mm x 68mm base demensions 255mm x15 mm 2.72 kg/each
(w x h x d)	

중앙 스피커

	1-way 3 1 x 76mm (3") woofer 120 Hz-20 kHz 225 mm x 94 mm x 75 mm 0.78 kg
(w x h x d)	

서브우퍼

	3 152mm (6") woofer 30 Hz-120 Hz 360 mm x 340 mm x 130 mm 3.92 kg
(w x h x d)	

제품사양은 예고없이 변경될 수 있습니다.

문제 해결

주 의

어떠한 상황에서도 제품을 직접 수리하지 마십시오. 이 경우 보증수리를 받을 수 없습니다.
전기 쇼크의 위험이 있으니 제품을 열지 마십시오.

문제가 발생되면 서비스를 요청하기 전에 아래의 해결방안을 먼저 검토해 주십시오.
그래도 문제점이 해결되지 않으면 필립스 서비스 센터 또는 대리점에 문의하여 주십시오.

문 제	해 결 방 안
전원이 들어오지 않음	- - DVD STANDBY ON ()
화면이 나오지 않음	- TV TV DVD - DISC - TV가 20
화면이 완전히 얼그러지거나 흑/백 화면이 나타남	1)TV 2)OPEN/CLOSE 3) 4) MUTE - ' TV TYPE ' 가 15 가 - 15 가 - 가 가
TV 표시를 설정 하였는데도 화면 비율이 바뀌지 않음	- DVD - TV 가
음이 나오지 않거나 음이 왜곡되어 출력됨	- - - DVD (, TV AUX/DI) SOURCE - LINE OUT TV DVD 1
각도, 자막 또는 멀티 언어 오디오 같은 일부 기능이 작동 안됨	- DVD - DVD

? www.philips.com/support

문제 해결

문 제	해 결 방 안
설정/시스템 메뉴에서 일부 항목을 선택할 수 없음	- / STOP
DVD 시스템이 재생을 시작하지 못함	- 가 - DVD+R/CD-R - (finalised) , (PAL NTSC) - SETUP /
중앙과 서라운드 스피커에서 소리가 나오지 않음	- 가 - SURR - Digital,) (DTS, Dolby
라디오 수신이 잘 안됨	- 가 - TV VCRs
플레이어가 리모콘으로 작동 안함	- (B, ◀▶) , (, DISC - TUNER)
DivX 영화를 재생할 수 없음	- DivX DivX 5.x ' Home Theatre '
DVD 시스템이 작동 안함	-

용어 해설

아날로그:

영상비율:

TV 16:9 4:3

오디오 출력 단자: DVD

(TV,)

비트 전송률:

; kbps
가

챕터:

DVD
가

컴포넌트 비디오 출력 단자: DVD

(R/G/B, Y/Pb/Pr,
)가 TV

디스크 메뉴: DVD

DivX 3.11/4.x/5.x:

DivX Networks
MPEG-4

돌비 디지털:

6 (/ ,) 가 / , , .

Dolby Pro Logic II: XXX

DTS: Digital Theater System.

가

JPEG: Joint Photographic Expert Group

MP3:

“MP3 Motion Picture
Experts Group 1(MPEG-1)Audio Layer
3 . MP3 CD-R
CD-RW 10 CD가

용어 해설

멀티채널: DVDs

Surround(서라운드):

등급설정: DVD 가
가

타이틀: 가 DVD

가
비디오 출력단자: TV DVD

PBC(Playback control):

CDs SVCDs
PBC가 가
CD SVCD

프로그레시브 스캔:

DVD

지역코드: 가

()

S-Video:

TV 가 S-Video
S-Video

Super Audio CD (SACD):

CD
3가
Single Layer, Double Layer
hybrid hybrid
CD CD

서비스 센터

지	역	전화 번호	주 소
서울	송파	0505-771-0201	서울시 송파구 송파1동 84-1
	용산	0505-771-0202	서울시 용산구 한강로 3가 16-9호 전자랜드 신관 광장층38호
	노원	0505-771-0203	서울시 강북구 번1동 464-7호 번동빌딩 1층
	광진	0505-771-0204	서울시 광진구 능동 283-4
	금천	0505-771-0205	서울시 금천구 독산동 1054-23
경기	수원	0505-771-0311	경기도 수원시 장안구 연무동 259-34
	분당	0505-771-0312	경기도 성남시 분당구 야탑동 279-5
	안산	0505-771-0313	경기도 안산시 고잔동 539-3 신광 빌딩 303호
	안양	0505-771-0314	경기도 안양시 동안구 호계동 555-9호산업 기자재단지 1동 120호
	일산	0505-771-0315	경기도 고양시 일산구 백석동 1167-4
	평택	0505-771-0316	경기도 평택시 비전 2동 764-21
인천	인천	0505-771-0321	인천시 남동구 구월동 1139-31 서림빌딩 1층
	부천	0505-771-0323	경기도 부천시 원미구 중동 1129-1
강원	춘천	0505-771-0331	강원도 춘천시 후평동 798-12
	원주	0505-771-0332	강원도 원주시 중앙동 40-2
	강릉	0505-771-0333	강원도 강릉시 교1동 904-1
충남	홍성	0505-771-0411	충남 홍성군 홍성읍 대교리 666 (홍성 신문 빌딩 1층)
	천안	0505-771-0412	충남 천안시 원성2동 563-5번지
대전	대전	0505-771-0421	대전 광역시 중구 대흥동532-1
충북	청주	0505-771-0431	충북 청주시 흥덕구 사직1동 585-5
부산	부산지사	0505-771-0510	부산시 연제구 연산1동 309-9
	중부산	0505-771-0511	부산시 진구 범천1동 876-27
	동래	0505-771-0512	부산시 동래구 명륜동 681-32 세종빌딩 1층
	사상	0505-771-0513	부산시 사상구 덕포2동 382-1호
울산	울산	0505-771-0521	울산 광역시 중구 반구2동 41-1
대구	대구	0505-771-0531	대구 광역시 동구신천3동 17-5 대한빌딩 1층
	서대구	0505-771-0532	대구 광역시 달서구 감삼동 171-4
경북	구미	0505-771-0541	경북 구미시 원평2동 179-3
	포항	0505-771-0542	경북 포항시 남구 송도동 410-1번지
경남	통영	0505-771-0551	경남 통영시 정량동 276-1
	마산	0505-771-0552	경남 마산시 회원구 회원1동 33-36 채은 빌딩 1층
	김해	0505-771-0554	경남 김해시 대성동 169-5
	진주	0505-771-0555	경남 진주시 봉곡동 473-15번지
전남	순천	0505-771-0611	전남 순천시 덕월동 464-3
광주	광주	0505-771-0621	광주 광역시 북구 중흥2동 348-6
전북	전주	0505-771-0631	전북 전주시 덕진구 산정동 741-17
제주	제주	0505-771-0641	제주도 제주시 삼도1동 220-6

이제 인터넷에서 필립스를 만나세요.
<http://www.philips.com>
[//www.philips.co.kr](http://www.philips.co.kr)

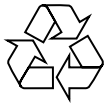
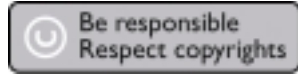

HTS5310S



3139 246 16532



SgpSL-0522/61-2