

Alltid der for å hjelpe deg

Registrer produktet og få støtte på
www.philips.com/welcome

BTM5000

Har du
spørsmål?
Kontakt
Philips



Brukerhåndbok

PHILIPS

Innholdsfortegnelse

1 Sikkerhet og merknad	2
Sikkerhet	2
Merknad	3

2 Ditt mikrosystem	4
Innledning	4
Innholdet i esken	4
Oversikt over hovedenheten	5

3 Komme i gang	7
Koble til høyttalerne	7
Koble til FM-antennen	8
Koble til strømmen	8
Klargjør fjernkontrollen	8
Still inn klokken	9
Slå på	9
Demonstrere enhetens funksjoner	9

4 Spille av	10
Spille av en plate	10
Spill av fra USB	11
Spille av fra en Bluetooth-enhet	11

5 Høre på radio	12
Stille inn en radiostasjon	12
Programmere radiostasjoner automatisk	12
Programmere radiostasjoner manuelt	13
Velge en forhåndsinnstilt radiostasjon	13
Velg stereo-/monosending	13
Vise RDS-informasjon	13

6 Justere lyden	14
Justere volumet	14
Velge en forhåndsinnstilt lydeffekt	14
Slå av lyden	14

7 Andre funksjoner	14
Stille inn sleep timer	14
Stille inn alarm-timer	14
Spille av fra en ekstern lydenhet	15
Justere lysstyrken	15
Hodetelefon	15

8 Produktinformasjon	16
Spesifikasjoner	16
Informasjon om USB-spillbarhet	16
MP3-platemater som støttes	17
Bluetooth	17
Vedlikehold	17

9 Feilsøking	18
---------------------	----

1 Sikkerhet og merknad

Du må ha lest og forstått alle instruksjoner før du bruker dette produktet. Hvis det oppstår skade som et resultat av at instruksjonene ikke er fulgt, gjelder ikke garantien.

Sikkerhet

Sikkerhet



Advarsel

- Fjern aldri dekselet på dette apparatet.
 - Smør aldri noen av delene i dette apparatet.
 - Se aldri rett på laserstrålen inne i apparatet.
 - Plasser aldri dette apparatet på annet elektrisk utstyr.
 - Ikke utsett dette apparatet for direkte sollys, åpen flamme eller varme.
 - Sørg for at du alltid har enkel tilgang til strømledningen, støpselet eller adapteren, slik at du kan koble apparatet fra strømmen.
-
- Enheten må ikke utsettes for drypp eller sprut.
 - Ikke plasser noen som helst farekilder på enheten (for eksempel væskefylte objekter og tente stearinlys).
 - Når strømuttaket eller en apparatkobling brukes som frakoblingsenhet, må frakoblingsenheten hele tiden være klar til bruk.
 - Sørg for at det er nok fritt rom rundt produktet av hensyn til ventilasjon.
 - Bruk bare tillegg/tilbehør som er angitt av produsenten.

Ta vare på produktet

- Ikke sett inn andre ting enn plater i plateskuffen.

- Ikke sett inn bøyde eller sprukne plater i plateskuffen.
- Ikke la platene ligge i plateskuffen hvis det er lenge til neste gang du skal bruke produktet.
- Bruk bare en mikrofiberklut til rengjøring av produktet.

Ta vare på miljøet



Produktet er utformet og produsert med materialer og deler av svært høy kvalitet som kan resirkuleres og gjenbrukes.



når et produkt er merket med dette symbolet, en søppeldunk med kryss over, betyr det at produktet dekkes av EU-direktiv 2002/96/EF.

Finn ut hvor du kan levere inn elektriske og elektroniske produkter til gjenvinning i ditt lokalmiljø.

Følg de lokale reglene, og ikke kast gamle produkter sammen med det vanlige husholdningsavfallet. Hvis du kasserer gamle produkter riktig, bidrar du til å forhindre negative konsekvenser for helse og miljø.



Produktet inneholder batterier som omfattes av EU-direktiv 2006/66/EF, og som ikke kan kasseres i vanlig husholdningsavfall. Gjør deg kjent med lokale regler om innsamling av batterier. Riktig kassering bidrar til å forhindre negative konsekvenser for helse og miljø.

Samsvar



Dette produktet er i samsvar med kravene for radioforstyrrelser i EU.

CE 0890

Dette produktet samsvarer med kravene i direktivet 1999/5/EF.

Apparatet inneholder denne etiketten:



Merknad

- Typeplaten er plassert på undersiden av apparatet.

Hørselsvern



Advarsel

- For å unngå mulig hørselsskade må du ikke høre med høyt volum i lengre perioder.

Lytte med moderat volum.

- Hvis du bruker hodetelefoner med høyt volum, kan du ødelegge hørselen. Dette produktet kan avgi lyder på desibelskalaen som kan forårsake hørselstap for en vanlig person, selv ved eksponering i mindre enn ett minutt. De høyeste desibelnivåene er beregnet på dem som allerede har nedsatt hørsel.
- Lyden kan villedde deg. Med tiden vil du bli komfortabel med høyere og høyere lydvolume. Lyd som virker normal etter en lengre periode med lytting, kan faktisk være høy og skadelig for hørselen. Still inn volumet på et sikkert nivå før hørselen har

tilpasset seg, og behold det lydnivået for å unngå dette.

Slik etablerer du et sikkert volumnivå:

- Still inn volumkontrollen på en lav innstilling.
- Øk lyden forsiktig helt til den er komfortabel og klar, uten forvrengning.

Lytt i begrensede perioder om gangen.

- Langvarig eksponering for lyd kan føre til hørselstap også innenfor nivåer som regnes som sikre.
- Vær forsiktig når du bruker utstyret, og husk å ta pauser.

Følgende retningslinjer må leses og overholdes når du bruker hodetelefonene.

- Du bør lytte i begrensede perioder om gangen med et passe høyt lydnivå.
- Du må ikke justere volumet mens hørselen tilpasser seg.
- Ikke skru opp volumet så mye at du ikke kan høre hva som foregår rundt deg.
- Du bør være forsiktig eller slutte å bruke utstyret hvis det oppstår situasjoner som kan være farlige. Ikke bruk hodetelefonene mens du betjener motoriserte kjøretøy, sykler, bruker rullebrett osv. Det kan være trafikkfarlig og er også forbudt mange steder.

Merknad

Eventuelle endringer som ikke er uttrykkelig godkjent av Philips Consumer Lifestyle, kan frata brukeren autorisasjon til å bruke utstyret.

Miljøinformasjon

All unødvendig emballasje er utelatt. Vi har forsøkt å gjøre emballasjen enkel å dele i tre materialer: papp (eske), polystyrenskum (buffer) og polyetylen (poser, beskyttende skumlag).

Systemet består av materialer som kan resirkuleres og gjenbrukes hvis det demonteres av fagfolk. Gjør deg kjent med lokale bestemmelser før du kaster

emballasjematerialer, oppbrukte batterier og gammelt utstyr.



**Be responsible
Respect copyrights**

Uautorisert kopiering eller kopiering av kopibeskyttet materiale inkludert dataprogrammer; filer; kringkastinger og lydopptak, kan betraktes som en overtredelse av opphavsretten, noe som er en straffbar handling. Dette utstyret bør ikke brukes til slike formål.

Bluetooth

Merket Bluetooth® og logoene er registrerte varemerker som eies av Bluetooth SIG, Inc., og all bruk Philips har av slike merker, er på lisens.

2 Ditt mikrosystem

Gratulerer med kjøpet, og velkommen til Philips! Hvis du vil dra full nytte av støtten som Philips tilbyr, kan du registrere produktet ditt på www.philips.com/welcome.

Innledning

Med denne enheten kan du glede deg over lyd fra plater, USB-masselagringsenheter, Bluetooth-aktiverte enheter og andre eksterne enheter. Du kan også høre på radiostasjoner.

Enheten støtter følgende medieformater:



Innholdet i esken

Kontroller og identifiser innholdet i pakken:

- Hovedenhet
- To høyttalere
- Fjernkontroll og to AAA-batterier
- FM-antenne
- Strømledning for vekselstrøm
- Ett frontpanel (til hovedenhet)
- Én høyttalergrill
- Kort brukerhåndbok
- Sikkerhets- og merknadsark

Oversikt over hovedenheten

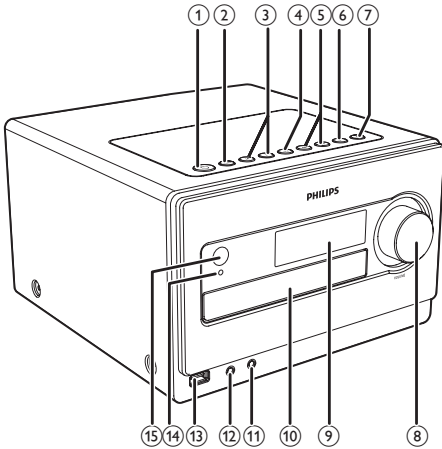

- ①
 - Slå på enheten, og bytt til standbymodus eller Eco Power-modus.
- ② **SOURCE**
 - Velg en kilde: DISC, USB, TUNER, AUDIO IN, AUX, eller BT.
- ③
 - Hopp til forrige/neste spor.
 - Velg en forhåndsinnstilt radiostasjon.
 - Still klokkeslettet.
- ④
 - Start avspillingen eller sett avspillingen på pause.
- ⑤
 - Trykk på og hold nede knappen for å søke i et spor / en spor / en USB-enhet.
 - Still inn en radiostasjon.
- ⑥
 - Stopp avspilling.
 - Slett et program.
 - Slå funksjonsdemonstrasjonen av/på i standbymodus.
 - I BT-modus trykker du på og holder nede for å slette loggen for Bluetooth-paring.

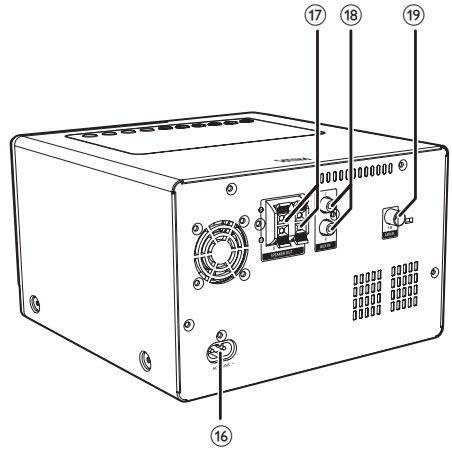

- ⑦
 - Åpne/lukk plateskuffen.
- ⑧ **VOLUME**
 - Juster volumet.
 - Still klokkeslettet.
- ⑨ **Displaypanel**
 - Vis gjeldende status.
- ⑩ **Plateskuff**
- ⑪
 - Kontakt til hodetelefon.
- ⑫ **AUDIO IN**
 - Koble til en eksternt lydenhet.
- ⑬
 - USB-kontakt.
- ⑭ **Bluetooth-indikator**
 - Begynner å lyse når enheten er koblet til en Bluetooth-kompatibel enhet.
- ⑮ **IR-sensor**
 - Registrerer signaler fra fjernkontrollen (pek alltid fjernkontrollen mot IR-sensoren).
- ⑯ **AC MAIN~**
 - Strømkontakt.
- ⑰ **SPEAKER OUT**
 - Koble til høyttalere.

- 18 **AUX IN**
 - Koble til en ekstern lydenhet.
- 19 **FM AERIAL**
 - Koble til FM-antennen.

Oversikt over fjernkontrollen

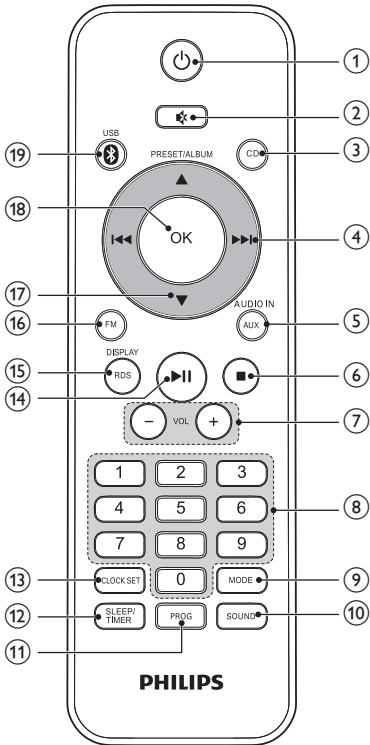

- 1 **⏻**
 - Slå på enheten, eller bytt til standbymodus eller Eco Power-modus.
- 2 **🔊**
 - Slå av eller gjenopprett volumet.
- 3 **CD**
 - Velg en platekilde.
- 4 **⏮ / ⏭**

- Hopp til forrige/neste spor.
- Still inn en radiostasjon.
- Trykk på og hold nede knappen for å søke i et spor / en plate / en USB-enhet.

- 5 **AUX/AUDIO IN**
 - Velg en ekstern lydenhetskilde.
- 6 **■**
 - Stopp avspilling.
 - Slett et program.
 - Slå funksjonsdemonstrasjonen av/på i standbymodus.
 - I BT-modus trykker du på og holder nede for å slette loggen for Bluetooth-paring.
- 7 **VOL +/-**
 - Juster volumet.
 - Still klokkeslettet.
- 8 **Numerisk tastatur**
 - Velg en sang direkte fra en plate/USB-enhet.
 - Velg en forhåndsinnstilt radiostasjon.
- 9 **MODE**
 - Velg repeat (gjenta) / shuffle (tilfeldig rekkefølge).
- 10 **SOUND**
 - Velg en forhåndsinnstilt lydinnstilling.
- 11 **PROG**
 - Programmer spor på platen/USB-kilden.
 - Programmer radiostasjoner.
- 12 **SLEEP/TIMER**
 - Still inn sleep timer.
 - Still inn alarm-timer.
- 13 **CLOCK SET**
 - Still inn klokken i standbymodus.
 - Viser klokkeslettet i hvilken som helst kildemodus.
- 14 **⏸**

- Start avspillingen eller sett avspillingen på pause.

15 RDS/DISPLAY

- Velg RDS-kringskastingsinformasjon.
- Synkroniser klokken med en RDS-stasjon.
- Velg informasjonsvisning under avspillingen.
- Juster skjermens lysstyrke i standbymodus.

16 FM

- Velg FM-radiokilde.

17 PRESET/ALBUM ▲ / ▼

- Hopp til forrige/neste album.
- Velg en forhåndsinnstilt radiostasjon.
- Still klokkeslettet.

18 OK

- Bekrefte et valg.
- Veksle mellom STEREO og MONO i tuner-kilden.

19 * /USB

- Velg Bluetooth-kilden.
- Velg USB-kilden.

3 Komme i gang



Forsiktig

- Dersom du ikke følger disse instruksjonene, kan det resultere i farlig strålingseksponering eller annen farlig bruk.

Følg alltid instruksjonene i dette kapittelet i rekkefølge.

Hvis du kontakter Philips, vil du bli spurt om modell- og serienummeret til dette apparatet. Du finner modell- og serienummeret bak på apparatet. Skriv numrene her:

Modellnummer

Serienummer

Koble til høyttalerne



Merknad

- For å få optimal lyd bruker du kun de medfølgende høyttalerne.
- Koble kun til høyttalere med impedans som er lik eller høyere enn de medfølgende høyttalerne. Se avsnittet Spesifikasjoner i denne håndboken.

Sett høyttalerledningene helt inn i kontaktene på høyttaleren på baksiden av enheten.

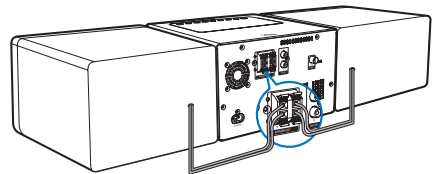

Koble til FM-antennen

Tips

- Du oppnår optimalt mottak hvis du trekker antennen helt ut og justerer posisjonen.

Koble den medfølgende FM-antennen til **FM AERIAL**-kontakten på hovedenheten.

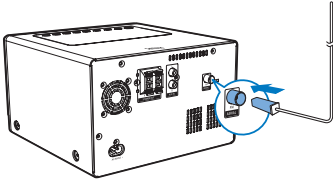

Koble til strømmen

Forsiktig

- Fare for produktskade. Kontroller at spenningen er den samme som spenningen som er angitt på baksiden av eller undersiden av apparatet.
- Fare for elektrisk støt. Trekk alltid støpselet ut av kontakten når du kobler fra strømledningen. Ikke dra i strømledningen.
- Før du kobler til strømledningen, må du kontrollere at alle andre tilkoblinger er fullført.

Koble strømledningen til:

- **AC MAIN~**-kontakten på hovedenheten.
- stikkkontakten

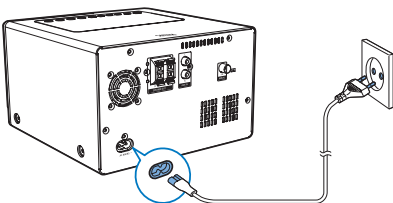

Klargjør fjernkontrollen

Forsiktig

- Eksplosjonsfare! Ikke utsett batteriene for varme, sollys eller flammer. Brenn aldri batteriene.

Slik setter du inn batterier i fjernkontrollen:

- 1 Åpne batterirommet.
- 2 Sett inn to AAA-batterier med polene (+/-) riktig vei, som anvist.
- 3 Lukk batterirommet.

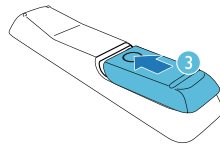
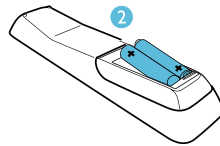
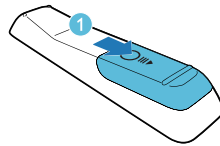

Merknad

- Ta ut batteriene hvis du ikke skal bruke fjernkontrollen på en stund.
- Ikke bruk gamle og nye eller forskjellige typer batterier sammen.
- Batterier kan inneholde kjemikalier, og bør behandles som spesialavfall.

Still inn klokken

Merknad

- Du kan kun stille klokken i standbymodus.

- 1 I standbymodus trykker du på og holder nede **CLOCK SET** på fjernkontrollen for å aktivere modusen for klokkeinnstilling.
↳ **[CLOCK SET]** (stilt klokken) vises kort.
↳ 12- eller 24-timers format vises.
- 2 Trykk på **PRESET/ALBUM ▲ / ▼** for å velge 12- eller 24-timers format.
- 3 Trykk på **CLOCK SET** for å bekrefte.
↳ Timetallene begynner å blinke.
- 4 Trykk på **PRESET/ALBUM ▲ / ▼** for å stille timene.
- 5 Trykk på **CLOCK SET** for å bekrefte.
↳ Minuttallene begynner å blinke.
- 6 Trykk på **PRESET/ALBUM ▲ / ▼** for å stille minuttene.
- 7 Trykk på **CLOCK SET** for å bekrefte.

Merknad

- Du kan også trykke på **VOL -/+** på fjernkontrollen eller **◀/▶**, **VOLUME** på hovedenheten for å angi timenes format/time/minutt.
- Hvis du vil avslutte modusen for klokkeinnstilling uten å lagre, trykker du på **■/MENU**.
- Hvis du ikke trykker på noen knapper i løpet av 90 sekunder, går systemet automatisk ut av modusen for klokkeinnstilling.

Slå på

- Trykk på **⏻**.
↳ Enheten bytter til den sist valgte kilden.

Gå til standby

- Trykk på **⏻** på nytt for å gå til standbymodus.
↳ Klokken (hvis den er stilt inn) vises på displayet.

Bytte til Eco Power-modus:

- Trykk på og hold nede **⏻** lenger enn tre sekunder.
↳ **[ECOPOWER]** (Eco Power) vises kort.

Tips

- Enheten går i Eco Power-modus etter 15 minutter i standbymodus.

Veksle mellom standbymodus og Eco Power-modus:

- Trykk på og hold nede **⏻** i standby-/Eco Power-modus for å gå til Eco Power-/standbymodus.

Demonstrere enhetens funksjoner

- Trykk på **■/MENU** i standbymodus til **[WELCOME TO PHILIPS]** (Velkommen til Philips) ruller fra høyre til venstre på skjermen. Deretter vises **[DEMO ON]** (demonstrasjon på) kort.
↳ Systemets funksjoner vises én etter én.
 - Trykk på **■/MENU** igjen for å slå av demonstrasjonen.

4 Spille av

Spille av en plate

- 1 Trykk på **SOURCE** gjentatte ganger for å velge DISC-kilden.
- 2 Trykk på ▲ for å åpne plateskuffen.
- 3 Sett inn en plate med siden med trykk vendt oppover.
- 4 Trykk på ▲ for å lukke plateskuffen.
- 5 Avspillingen starter automatisk. Hvis ikke trykker du på ►||.

Sett avspillingen på pause / fortsett avspillingen

- Trykk på ►|| under avspilling for å sette avspillingen på pause / fortsette avspillingen.

Hopp til et spor

For CD:

- Trykk på ◀◀ / ▶▶ for å velge et annet spor.
 - Du kan også trykke på ◀ / ▶ på hovedenheten for å velge et annet spor.
 - Du kan også trykke på det numeriske tastaturet for å velge et spor direkte.

For MP3-plater og USB:

- 1 Trykk på **PRESET/ALBUM ▲ / ▼** for å velge et album eller en mappe.
- 2 Trykk på ◀◀ / ▶▶ for å velge et spor eller en fil.

Merknad

- Du kan trykke på det numeriske tastaturet direkte for å velge et spor eller en fil fra albumet eller mappen som er åpnet.

Søke i et spor

- 1 Trykk på og hold nede ◀◀ / ▶▶ under avspilling.
- 2 Slipp for å gjenopprette normal avspilling.

Programmere spor

Merknad

- Du kan kun programmere spor når avspillingen er stoppet.

Du kan programmere maks. 20 spor.

- 1 Trykk på **PROG** for å aktivere programmeringsmodusen.
↳ **[PRG]** (program) vises.
- 2 For å se MP3-/WMA-spor trykker du på **PRESET/ALBUM ▲ / ▼** for å velge et album.
- 3 Trykk på ◀◀ / ▶▶ for å velge et spor, og trykk deretter på **PROG** for å bekrefte.
- 4 Gjenta trinn 2 og 3 for å programmere flere spor.
- 5 Trykk på ►|| for å spille de programmerte sporene.
↳ Under avspilling vises **[PRG]** (program).
 - Du kan slette programmet ved å trykke på ■ / **MENU** i stopp-posisjonen.

Vise avspillingsinformasjon

- Trykk på **RDS/DISPLAY** gjentatte ganger under avspillingen for å velge forskjellig avspillingsinformasjon.
 - For CD: spilletid for sporet som spilles, gjenstående spilletid for sporet som spilles, og gjenstående spilletid for alle sporene.
 - For MP3-plater og USB-enheter: ID3-informasjon om for eksempel **[TITLE]** (tittel), **[ALBUM]** (album), **[ARTIST]** (artist).

Velge avspillingsalternativene repeat (gjenta) / shuffle (tilfeldig rekkefølge)

- 1 Trykk på **MODE** gjentatte ganger under avspilling for å velge et alternativ for repeat (gjenta) eller avspillingsmodusen shuffle (tilfeldig rekkefølge).
 - **REP**: Sporet som spilles av, spilles gjentatte ganger.
 - **REP ALL**: Alle sporene spilles gjentatte ganger.
 - **REP ALB**: Alle sporene i albumet spilles gjentatte ganger.
 - **SHUF**: Alle sporene spilles i tilfeldig rekkefølge.
- 2 Du gjenoppretter normal avspilling ved å trykke på **MODE** gjentatte ganger til det ikke vises noen alternativer.

Spill av fra USB

Merknad

- Kontroller at USB-enheten inneholder spillbart lydinnhold.

- 1 Sett USB-masselagringsenheten inn i -kontakten.

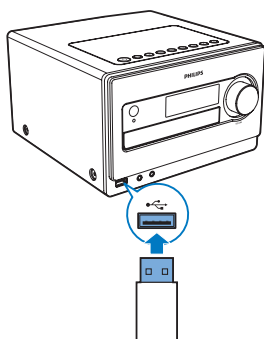

- 2 Trykk på **SOURCE** gjentatte ganger for å velge USB-kilden.
 - ↳ Avspillingen starter automatisk. Hvis ikke, trykker du på **▶||**.
 - Trykk på **PRESET/ALBUM ▲ / ▼** for å velge en mappe.
 - Trykk på **◀◀ / ▶▶** for å velge en lydfil.

Merknad

- Du kan trykke direkte på det numeriske tastaturet for å velge en fil fra mappen som er åpnet.

Spille av fra en Bluetooth-enhet

Du kan spille av fra en Bluetooth-enhet via enheten.

Merknad

- Før du kobler en Bluetooth-enhet til enheten, må du gjøre deg kjent med enhetens Bluetooth-muligheter.
- Hold enheten unna andre elektroniske enheter som kan forårsake forstyrrelser.
- Den effektive driftsrekkevidden mellom enheten og den parede enheten er cirka 10 meter.
- Hindringer mellom enhetene kan redusere den operative rekkevidden.

- 1 Trykk på **SOURCE** gjentatte ganger for å velge Bluetooth-kilde.
- 2 Aktiver Bluetooth-funksjonen på Bluetooth-enheten (se enhetens brukerhåndbok).
- 3 Velg BTM5000 på enheten for å pare.
 - ↳ Bluetooth-indikatoren lyser.
 - ↳ Deretter vises **[CONNECT]** på skjermen.
 - For noen enheter kan det hende at du må skrive inn 0000 som passord for paring.

- 4 Begynn å spille av musikk på Bluetooth-enheten.

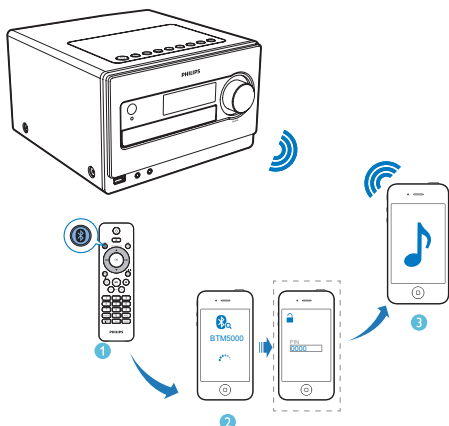

* Tips

- Hvis enheten bytter fra Bluetooth-kilde til en annen kilde, kobles den tilkoblede Bluetooth-enheten fra automatisk.
- Opptil åtte tidligere tilkoblede Bluetooth-enheter kan lagres i minnet i systemet.

Slik sletter du loggen for Bluetooth-paring:

Trykk på og hold nede ■

- ↳ Den gjeldende Bluetooth-tilkoblingen kobles fra.
- ↳ Etter vellykket sletting ruller **[CLEAR BLUETOOTH PAIRED LIST SUCCESSFULLY]** (Slettet listen over Bluetooth-paring) på skjermen.

5 Høre på radio

Stille inn en radiostasjon

- 1 Trykk på **SOURCE** gjentatte ganger for å velge tunerilden.
- 2 Trykk på og hold nede **◀◀ / ▶▶** lenger enn to sekunder:
 - ↳ **[SEARCH]** (søk) vises.
 - ↳ Radioen stiller automatisk inn en stasjon med sterkt mottak.
- 3 Gjenta trinn 2 for å stille inn flere stasjoner.

* Tips

- Hvis du vil stille inn en svak stasjon, trykker du på **◀◀ / ▶▶** gjentatte ganger til du får optimalt mottak.

Programmere radiostasjoner automatisk

Du kan programmere maks. 20 forhåndsinnstilte radiostasjoner (FM).

- Trykk på og hold nede **PROG** i mer enn to sekunder i tunermodus for å aktivere automatisk programmeringsmodus.
 - ↳ **[AUTO]** (auto) vises.
 - ↳ Alle tilgjengelige stasjoner programmeres i rekkefølge etter mottaksstyrken på bølgebandet.
 - ↳ Den første programmerte radiostasjonen sender automatisk.

Programmere radiostasjoner manuelt

Du kan programmere maks. 20 forhåndsinnstilte radiostasjoner (FM).

- 1 Still inn en radiostasjon.
- 2 Trykk på **PROG** for å aktivere programmeringsmodus.
↳ **[PRG]** (program) vises.
- 3 Trykk på **PRESET/ALBUM ▲ / ▼** for å tilordne et tall til denne radiostasjonen, og trykk deretter på **PROG** for å bekrefte.
- 4 Gjenta trinnene ovenfor for å programmere andre stasjoner.

Tips

- Du kan overskrive en programmert stasjon ved å lagre en annen stasjon på samme sted.

Velge en forhåndsinnstilt radiostasjon

- Trykk på **PRESET/ALBUM ▲ / ▼** i tunermodus for å velge et forhåndsinnstilt tall.
- Du kan også trykke på det numeriske tastaturet for å velge et forhåndsinnstilt tall direkte.

Tips

- Plasser antennen så langt unna TV-apparater, videospillere eller andre strålingskilder som mulig.
- Du oppnår optimalt mottak hvis du trekker antennen helt ut og justerer posisjonen.

Velg stereo-/monosending

Bytt til monolyd for stasjoner med svake signaler for å bedre mottaket.

- Trykk på **OK** i tunerilden for å velge en innstilling:
 - **[STEREO]**: Stereosending.
 - **[MONO]**: Monosending.

Vise RDS-informasjon

RDS (Radio Data System) er en tjeneste som tillater FM-stasjoner å vise tilleggsinformasjon. Hvis du stiller inn en RDS-stasjon, vises et RDS-ikon og stasjonsnavnet.

- 1 Stille inn en RDS-stasjon.
- 2 Trykk på **RDS/DISPLAY** gjentatte ganger for å bla gjennom følgende informasjon (hvis tilgjengelig):
 - ↳ stasjonsnavn
 - ↳ Programtype som **[NEWS]** (nyheter), **[SPORT]** (sport), **[POP M]** (popmusikk) ...
 - ↳ RDS RT
 - ↳ Frekvens

Synkronisere klokken med RDS

Du kan synkronisere klokkeslettet som vises på enheten, med klokkeslettet på RDS-stasjonen.

- 1 Still inn en RDS-radiostasjon som overfører tidssignaler.
- 2 Hold **RDS/DISPLAY** nede lengre enn to sekunder.
 - ↳ **[CT SYNC]** vises og enheten leser RDS-klokkeslettet automatisk.
 - ↳ Hvis tidssignal ikke er mottatt, vises **[NO CT]**.

Merknad

- Nøyaktigheten til den overførte tiden avhenger av RDS-stasjonen som overfører tidssignalet.

6 Justere lyden

Justere volumet

- Trykk på **VOL +/-** for å heve/senke volumet under avspilling.

Velge en forhåndsinnstilt lydeffekt

- Trykk på **SOUND** flere ganger under avspilling for å velge:
 - **[WARM]** (varm)
 - **[BRIGHT]** (lys)
 - **[POWERFUL]** (kraftig)
 - **[CLEAR]** (klar)
 - **[BALANCED]** (balansert)

Slå av lyden

- Trykk på **M** under avspilling for å slå av/på lyden.
 - ↳ **[MUTING]** (demping) blinker på skjermen når lyden er dempet.

7 Andre funksjoner

Stille inn sleep timer

Denne enheten kan gå til standby automatisk etter en angitt tid.

- Når anlegget er slått på, trykker du på **SLEEP/TIMER** gjentatte ganger for å velge en angitt tidsperiode (i minutter).
 - **[SLEEP OFF]**
 - **[SLEEP -- 120]**
 - **[SLEEP -- 90]**
 - **[SLEEP -- 60]**
 - **[SLEEP -- 45]**
 - **[SLEEP -- 30]**
 - **[SLEEP -- 15]**↳ Når sleep timer er aktivert, vises **zZ**.

Slik deaktiverer du sleep timer

- Trykk på **SLEEP/TIMER** gjentatte ganger til **[SLEEP OFF]** (dvale av) vises.
 - ↳ Når sleep timer er deaktivert, forsvinner **zZ**.

Stille inn alarm-timer

Denne enheten kan brukes som alarmklokke. **DISC, TUNER** eller **USB** aktiveres til å spilles av på et forhåndsinnstilt tidspunkt.

- 1 Trykk på **⏻** på enheten for å gå til standbymodus.
- 2 Kontroller at du har stilt inn klokken riktig.
- 3 Trykk på og hold nede **SLEEP/TIMER**.
 - ↳ Du blir bedt om å velge kilde.
- 4 Trykk på **SOURCE** gjentatte ganger for å velge en kilde: **DISC, USB** eller **TUNER**.
- 5 Trykk på **SLEEP/TIMER** for å bekrefte.

↳ Timetallene begynner å blinke.

6 Trykk på **PRESET/ALBUM ▲ / ▼** for å stille timene.

7 Trykk på **SLEEP/TIMER** for å bekrefte.
↳ Minuttallene begynner å blinke.

8 Trykk på **PRESET/ALBUM ▲ / ▼** for å stille minuttene.

9 Trykk på **SLEEP/TIMER** for å bekrefte.
↳ **[VOL]** (volum) begynner å blinke.

10 Trykk på **PRESET/ALBUM ▲ / ▼** for å justere volumet, og trykk deretter på **SLEEP/TIMER** for å bekrefte.
↳ Timeren er stilt inn og aktivert.





Tips

- For å velge kilde kan du også trykke på **VOL -/+**, **PRESET/ALBUM ▲ / ▼** på fjernkontrollen, eller **◀ / ▶**, **VOLUME** på hovedenheten.
- For å justere time/minutt/volum kan du også trykke på **VOL -/+** på fjernkontrollen eller **◀ / ▶**, **VOLUME** på hovedenheten.

Aktivere og deaktivere alarm-timer

1 Trykk på **⏻** på enheten for å gå til standbymodus.

2 Trykk på **SLEEP/TIMER** gjentatte ganger for å aktivere eller deaktivere timeren.
↳ Hvis timeren er aktivert, vises  på skjermen.
↳ Hvis timeren er deaktivert, forsvinner  fra displayet.



Merknad

- Alarmtimeren kan ikke angis i audio-in og Bluetooth-modus.
- Hvis **DISC-/USB**-kilde er valgt, og sporet ikke kan spilles av, aktiveres tuner automatisk.

Spille av fra en ekstern lydenhet

Du kan spille av fra en ekstern lydenhet, for eksempel en MP3-spiller, via denne enheten.

- 1 Koble til lydenheten.
 - For lydenheter med røde/hvite lydutganger:
Koble til en rød/hvit lyd kabel (følger ikke med) til **AUX-IN**-kontaktene og til lydutgangene på lydenheten.
 - For lydenhet med hodetelefonkontakter:
Koble audio-in-kabelen (følger ikke med) til **AUDIO IN**-kontakten og hodetelefonkontakten på lydenheten.
- 2 Trykk på **SOURCE** for å velge **AUDIO IN**- eller **AUX**-kilde.
- 3 Spill av fra den eksterne lydenheten.

Justere lysstyrken



Merknad

- Du kan bare justere lysstyrken på skjermen i standbymodus.

Trykk på **RDS/DISPLAY** gjentatte ganger i standbymodus for å justere lysstyrken på skjermen.

- Full lysstyrke (100 %)
- Halv lysstyrke (70 %)
- Lav lysstyrke (40 %)

Hodetelefon

Koble hodetelefoner (følger ikke med) til -kontakten på enheten for å høre via hodetelefonene.

8 Produktinformasjon

Merknad

- Produktinformasjon kan endres uten varsel.

Spesifikasjoner

Forsterker

Anslått utgangseffekt	2 x 20 W RMS
Frekvenssvar	40 Hz–20 kHz, ± 3 dB
Signal-til-støy-forhold	> 77 dBA
Audio-in-inngang	600 mV RMS 22 000 Ω
Aux-inngang	1000 mV RMS 22 000 Ω

Plate

Lasertype	Halveder
Platediameter	12 cm / 8 cm
Plater som støttes	CD-DA, CD-R, CD-RW, MP3-CD, WMA-CD
Audio DAC	24 biter / 44,1 kHz
Total harmonisk forvrengning	< 0,8 % (1 kHz)
Frekvenssvar	40 Hz–20 kHz (44,1 kHz)
Signal-til-støy-forhold	> 77 dBA

Tuner

Innstillingsområde	FM: 87,5–108 MHz,
Innstillingsnett	50 KHz
Antall forhåndsinnstillinger	20

Følsomhet	
– Mono, 26 dB signal-til-støy-forhold	< 22 dBf
– Stereo, 46 dB signal-til-støy-forhold	> 43 dBf
Valgbarhet for søk	< 28 dBf
Total harmonisk forvrengning	< 3%
Signal-til-støy-forhold	>= 50 dB

Høytalere

Høytalerimpedans	6 ohm
Høytalerdriver	89 mm woofer + 13 mm diskant-høytaler
Følsomhet	> 85 dB/m/W ± 4 dB/m/W

Generell informasjon

Vekselstrøm	220–240 V~, 50/60 Hz
Effektforbruk i driftsmodus	25 W
Strømførbruk i Eco-standby	< 0,5 W
USB Direct	Versjon 2.0 HS
Mål	
– Hovedenhet (B x H x D)	210 x 132 x 242 mm
– Høytaler	200 x 132 x 220 mm
Vekt	
– Hovedenhet	1,8 kg
– Høytaler	1,6 kg x 2

Informasjon om USB-spillbarhet

Kompatible USB-enheter:

- USB-flash-minne (USB 1.1 og USB 2.0)

- USB-flash-spillere (USB 1.1 og USB 2.0)
- minnekort (krever kortleser for å fungere med denne enheten)

Støttede formater:

- USB- eller minnefilformat FAT12, FAT16, FAT32 (sektorstørrelse: 512 byte)
- MP3-bithastighet (datahastighet): 32–320 kbps og variabel bithastighet
- WMA v9 eller eldre
- Mappe som inneholder maks. 8 nivåer
- Antall album/mapper: maks. 99
- Antall spor/titler: maks. 999
- ID3-tag v2.0 til v2.3
- Filnavn i Unicode UTF8 (maks. lengde: 16 byte)

MP3-plateformater som støttes

- ISO9660, Joliet
- Maks. antall titler: 999 (avhengig av lengden på filnavnet)
- Maks. antall album: 99
- Samplingsfrekvenser som støttes: 32 kHz, 44,1 kHz, 48 kHz
- Bithastigheter som støttes: 32~320 (kbps), variable bithastigheter

Bluetooth

Standard	Bluetooth standard versjon 2.1+EDR
Frekvensbånd	2,402~2,480 GHz ISM-bånd
Rekkevidde	10 m (ledig plass)

Vedlikehold

Rengjøre kabinettet

- Bruk en myk fuktig klut med et mildt rengjøringsmiddel. Ikke bruk

rengjøringsmidler som inneholder alkohol, sprit, ammoniakk eller skuremiddel.

Rengjøre plater

- Rengjør en plate med en rengjøringsklut hvis den blir skitten. Tørk av platen fra midten og utover:



- Midler som benzen, tynner, vanlige rengjøringsmidler eller antistatisk spray til analoge plater må ikke benyttes.

Rengjøre platelinsen

- Etter langvarig bruk kan skitt eller støv samle seg på platelinsen. Rengjør platelinsen med Philips CD Lens Cleaner eller et annet kommersielt rengjøringsmiddel for å få optimal avspillingskvalitet. Følg instruksjonene for rengjøringsmiddelet.

9 Feilsøking



Advarsel

- Fjern aldri dekselet på dette apparatet.

Du må aldri forsøke å reparere systemet selv hvis du fortsatt vil beholde garantien.

Hvis det oppstår problemer når du bruker denne enheten, bør du kontrollere de følgende punktene før du ber om service. Hvis problemet ikke blir løst, bør du gå til Philips' webområde (www.philips.com/support). Når du kontakter Philips, må du sørge for at enheten er i nærheten, og at modellnummeret og serienummeret er tilgjengelig.

Ikke strøm

- Kontroller at strømkontakten til enheten er ordentlig tilkoblet.
- Kontroller at strømuttaket har strøm.
- Som en strømsparingsfunksjon slår systemet seg av automatisk 15 minutter etter at avspillingen tar slutt og ingen kontroller har blitt brukt.

Ikke lyd eller dårlig lyd.

- Juster volumet.
- Koble fra hodetelefonene.
- Kontroller at høyttalerne er koblet til riktig.
- Kontroller at de bare høyttalerledningene er festet.

Enheten svarer ikke

- Ta ut støpselet og sett det inn igjen, og slå deretter på enheten på nytt.
- Som en strømsparingsfunksjon slår systemet seg av automatisk 15 minutter etter at avspillingen tar slutt og ingen kontroller har blitt brukt.

Fjernkontrollen virker ikke

- Før du trykker på en funksjonsknapp, må du velge den riktige kilden med fjernkontrollen i stedet for hovedenheten.

- Reduser avstanden mellom fjernkontrollen og enheten.
- Sett inn batteriene med polene (tegnene +/-) plasser som vist.
- Skift ut batteriene.
- Rett fjernkontrollen direkte mot sensoren foran på enheten.

Ingen plate funnet

- Sett inn en plate.
- Kontroller om platen er lagt inn opp ned.
- Vent et øyeblikk til fukt kondensen på linsen er borte.
- Sett inn en ny plate, eller rengjør platen.
- Bruk en fullført CD eller en riktig formatert plate.

Noen filer i USB-enheten kan ikke vises

- Antallet mapper eller filer på USB-enheten har overskredet en bestemt grense. Dette er ikke en feil ved utstyret.
- Formatene på disse filene støttes ikke.

USB-enheten støttes ikke

- USB-enheten er ikke kompatibel med enheten. Prøv en annen.

Radiosignalet er svakt

- Øk avstanden mellom enheten og TVen eller videospilleren.
- Forleng FM-antennen helt.
- Koble til en utendørs FM-antenne i stedet.

Timeren fungerer ikke

- Still klokken riktig.
- Slå på timeren.

Innstillingen for klokken/timeren er slettet

- Strømtilførselen har blitt forstyrret, eller strømledningen har blitt koblet fra.
- Nullstill klokken/timeren.

Musikkavspilling er ikke tilgjengelig etter vellykket tilkobling

- Den Bluetooth-aktiverte enheten er ikke kompatibel med enheten.

Tilkoblingsfeil med Bluetooth-aktivert enhet

- Enheten støtter ikke profilene som kreves for produktet.
- Enheten er allerede koblet til en annen Bluetooth-aktivert enhet. Koble fra enheten eller alle andre tilkoblede enheter, og prøv deretter på nytt.

Den parede mobiltelefonen kobler til og fra hele tiden

- Bluetooth-mottaket er dårlig. Flytt mobiltelefonen nærmere enheten, eller fjern eventuelle hindringer mellom mobiltelefonen og enheten.
- Noen mobiltelefoner kan koble til og fra hele tiden når du foretar eller avslutter samtaler. Dette betyr ikke at enheten har en funksjonsfeil.
- Bluetooth-tilkoblingen kan deaktiveres automatisk som en strømsparingsfunksjon på enkelte mobiltelefoner. Dette betyr ikke at enheten har en funksjonsfeil.



Specifications are subject to change without notice
© 2013 Koninklijke Philips Electronics N.V.
All rights reserved.

BTM5000_12_UM_V1.0

