

Siempre a su disposición para ayudarle

Para registrar su producto y obtener información de contacto y asistencia, visite
www.philips.com/welcome



HTD5510
HTD5540
HTD5570

Manual del usuario

PHILIPS

Contenido

1 Importante	2	6 Actualización de software	21
Seguridad	2	Comprobación de la versión del software	21
Cuidado del producto	3	Actualización del software a través de USB	21
Conservación del medioambiente	3		

2 El sistema de cine en casa	4	7 Especificaciones del producto	23
Unidad principal	4		
Mando a distancia	4	8 Solución de problemas	25
Conectores	5		

3 Conexión y configuración	7	9 Aviso	27
Conexión de los altavoces	7	Copyright	27
Conexión al televisor	8	Conformidad	27
Conexión del audio del televisor y de otros dispositivos	9	Marcas comerciales	27
Configuración de los altavoces	10		
Configuración de EasyLink (control HDMI-CEC)	10	10 Código de idioma	28

4 Uso del sistema de cine en casa	12	11 Índice	29
Discos	12		
Archivos de datos	13		
Dispositivos de almacenamiento USB	14		
Opciones de audio, vídeo e imagen	14		
Radio	15		
reproductor de MP3	16		
Selección de sonido	16		

5 Cambio de los ajustes	18		
Ajustes de idioma	18		
Ajustes de imagen y vídeo	18		
Ajustes de audio	19		
Ajustes del control parental	19		
Configuración de la pantalla	19		
Ajustes de ahorro de energía	20		
Restauración de la configuración predeterminada	20		

1 Importante

Asegúrese de leer y comprender todas las instrucciones antes de utilizar el cine en casa. La garantía no cubre los daños producidos por no haber seguido las instrucciones.

Seguridad

Riesgo de descarga eléctrica o incendio.

- Nunca exponga el producto ni los accesorios a la lluvia ni al agua. Nunca coloque contenedores de líquidos, como jarrones, cerca del producto. Si se derramase algún líquido sobre el producto o en su interior, desconéctelo de la toma de alimentación inmediatamente. Póngase en contacto con el servicio de atención al cliente de Philips para que se compruebe el dispositivo antes de su uso.
- No coloque nunca el producto ni los accesorios cerca de llamas sin protección u otras fuentes de calor; lo que incluye la luz solar directa.
- No inserte objetos en las ranuras de ventilación ni en las aberturas del producto.
- Si usa el enchufe de alimentación o un adaptador para desconectar el aparato, éstos deberán estar siempre a mano.
- No exponga las pilas (batería o pilas instaladas) a temperaturas altas como, por ejemplo, la luz solar, el fuego o similares.
- Antes de que se produzca una tormenta eléctrica, desconecte el producto de la toma de alimentación.
- Para desconectar el cable de alimentación, tire siempre del enchufe, nunca del cable.

Riesgo de cortocircuito o incendio.

- Antes de conectar el producto a la toma de alimentación, asegúrese de que el voltaje de alimentación se corresponda con el valor impreso en la parte posterior o inferior del producto. Nunca conecte el

producto a la toma de alimentación si el voltaje es distinto.

Riesgo de lesiones o daños en el cine en casa

- Para instalar productos en la pared, utilice únicamente el soporte para montaje en pared suministrado. Fije el soporte de montaje en una pared que sea capaz de sostener el peso combinado del producto y el soporte. Koninklijke Philips Electronics N.V. no acepta ninguna responsabilidad por un montaje en pared inadecuado que pueda causar accidentes, lesiones o daños.
- Para altavoces con soporte, utilice sólo los soportes suministrados. Fije bien los soportes a los altavoces. Coloque los altavoces montados en una superficie plana y nivelada que pueda soportar el peso tanto del altavoz como del soporte.
- Nunca coloque el producto ni ningún otro objeto sobre cables de alimentación u otros equipos eléctricos.
- Si el producto se transporta a temperaturas inferiores a 5 °C, desembale el producto y espere hasta que su temperatura se equipare a la temperatura ambiente antes de conectarlo a la toma de alimentación.
- Radiación láser visible e invisible cuando se abre. Evite exponerse al haz.
- No toque la lente óptica de disco que se encuentra dentro de la bandeja de discos.
- Las piezas de este producto pueden estar hechas de vidrio. Manéjelas con cuidado para evitar sufrir daños personales o que el producto resulte dañado.

Riesgo de sobrecalentamiento.

- Nunca instale este producto en un espacio reducido. Deje siempre un espacio de 10 cm, como mínimo, en torno al producto para que se ventile. Asegúrese de que las ranuras de ventilación del producto nunca están cubiertas por cortinas u otros objetos.

Riesgo de contaminación

- No mezcle pilas (antiguas y nuevas, o de carbón y alcalinas, etc.).

- Riesgo de explosión si las pilas de sustitución no son correctas. Sustitúyala sólo con una del mismo tipo o equivalente.
- Quite las pilas si se han agotado o si el mando a distancia no se va a utilizar durante un largo período de tiempo.
- Las pilas contienen sustancias químicas, por lo que debe desecharlas correctamente.

¡Riesgo de ingestión de las pilas!

- La unidad/mando a distancia puede incluir una pila tipo moneda/botón que puede ingerirse. Mantener siempre la pila fuera del alcance de los niños. Si se ingiere, la pila puede provocar lesiones graves o la muerte. Pueden producirse quemaduras internas graves en un plazo de dos horas después de la ingestión.
- Si sospecha que ha ingerido o tiene una pila en el interior de cualquier parte del cuerpo, consulte a un médico inmediatamente.
- Cuando cambie las pilas, mantenga siempre todas las pilas nuevas y usadas fuera del alcance de los niños. Asegure que el compartimento de las pilas está completamente cerrado después de cambiar la pila.
- Si el compartimento de las pilas no puede cerrarse completamente, deje de utilizar el producto. Manténgalo fuera del alcance de los niños y póngase en contacto con el fabricante.



Aparato de Clase II con doble aislamiento y sin toma de tierra protegida.

Cuidado del producto

- No introduzca ningún objeto que no sean discos en el compartimento de discos.
- No introduzca ningún disco deformado o roto en el compartimento de discos.

- Saque los discos del compartimento si no va a utilizar el producto durante un largo período de tiempo.
- Utilice únicamente un paño de microfibra para limpiar el producto.

Conservación del medioambiente



El producto ha sido diseñado y fabricado con materiales y componentes de alta calidad que pueden reciclarse y reutilizarse.



Cuando aparece este símbolo de cubo de basura tachado en un producto, significa que cumple la Directiva europea 2002/96/EC. Infórmese sobre el sistema local de reciclaje de productos eléctricos y electrónicos.

Proceda conforme a la legislación local y no se deshaga de sus productos antiguos con la basura doméstica normal.

La eliminación correcta del producto antiguo ayudará a evitar posibles consecuencias negativas para el medioambiente y la salud.



El producto contiene pilas cubiertas por la Directiva europea 2006/66/EC, que no se pueden eliminar con la basura doméstica normal.

Infórmese de la legislación local sobre la recogida selectiva de pilas ya que el desecho correcto ayuda a evitar consecuencias negativas para el medio ambiente y la salud.

2 El sistema de cine en casa

Le felicitamos por su compra y le damos la bienvenida a Philips. Para poder beneficiarse por completo del soporte que ofrece Philips, registre el cine en casa en www.philips.com/welcome.

Unidad principal

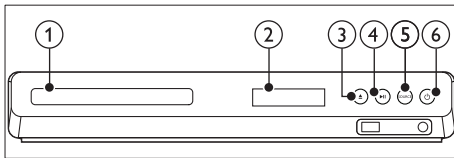

- ① Compartimento de disco
- ② Pantalla
- ③ ▲ (Abrir/cerrar)
Abre o cierra la bandeja de discos.
- ④ ▶|| (Reproducir/poner en pausa)
Inicia, hace una pausa o reanuda la reproducción.
- ⑤ SOURCE
Selecciona una fuente de audio o vídeo para el sistema de cine en casa.
- ⑥ ⏻ (Modo de espera activado)
Enciende el sistema de cine en casa o activa el modo de espera.

Mando a distancia

Esta sección incluye una descripción general del mando a distancia.

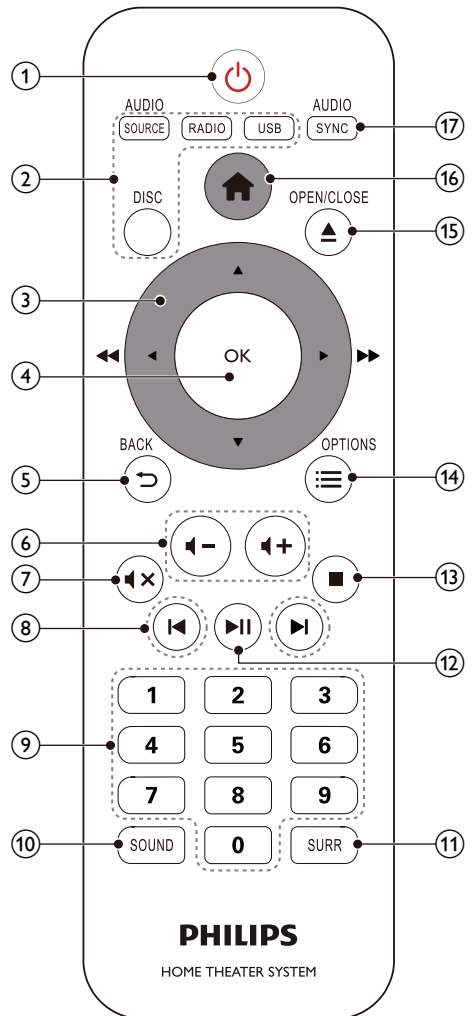

- ① ⏻ (Modo de espera activado)
 - Enciende el sistema de cine en casa o activa el modo de espera.
 - Si EasyLink está activado, manténgalo pulsado durante al menos tres segundos para poner en modo de espera todos los dispositivos conectados compatibles con HDMI CEC.
- ② Botones de origen

- **DISC:** Cambia a la fuente de disco. Accede al menú del disco o sale de él cuando se reproduce un disco.
- **AUDIO SOURCE:** Selecciona una fuente de entrada de audio.
- **RADIO:** Cambia a la radio FM.
- **USB:** Cambia al dispositivo de almacenamiento USB.

③ Botones de desplazamiento

- Navegar por los menús.
- En el modo de vídeo, pulse izquierda o derecha para avanzar o retroceder de forma rápida; pulse hacia arriba o hacia abajo para avanzar o retroceder de forma lenta (solo para DVD de vídeo).
- En el modo de radio, pulse izquierda o derecha para buscar una emisora de radio; pulse arriba o abajo para sintonizar de forma precisa una frecuencia de radio.

④ OK

Confirma una entrada o selección.

⑤ ↶ BACK

Vuelve a una pantalla de menús anterior.

⑥ ◀ +/-

Aumenta o disminuye el volumen.

⑦ 🔇 (Silenciar)

Silencia o restaura el nivel de sonido.

⑧ ⏪ / ⏩ (Anterior/siguiente)

- Salta a la pista, capítulo o archivo anterior o siguiente.
- En el modo de radio, selecciona una emisora de radio presintonizada.

⑨ Botones numéricos

Selecciona un elemento para reproducirlo.

⑩ SOUND

Permite seleccionar un modo de sonido.

⑪ SURR

Selecciona el sonido Surround o sonido estéreo.

⑫ ▶⏸ (Reproducir/poner en pausa)

Inicia, hace una pausa o reanuda la reproducción.

⑬ ■ (Detener)

Detiene la reproducción.

⑭ ≡ OPTIONS

Accede a más opciones de reproducción al reproducir un disco o un dispositivo de almacenamiento USB.

⑮ ▲ (Abrir/cerrar)

Abre o cierra la bandeja de discos.

⑯ 🏠 (Casa)

Accede al menú de inicio o sale del mismo.

⑰ AUDIO SYNC

- Selecciona un idioma o canal de audio.
- Manténgalo pulsado para acceder a la configuración de retardo del audio; a continuación, pulse los **Botones de desplazamiento** (izquierda/derecha) para retrasar el audio y hacer que coincida con el vídeo.

Conectores

Esta sección incluye una descripción general de los conectores disponibles en el sistema de cine en casa.

Frontal

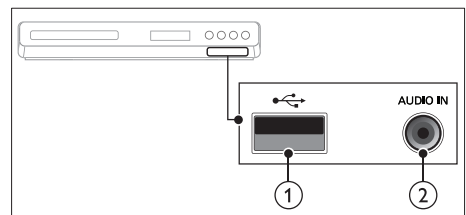

① 🔄 (USB)

Entrada de audio, vídeo o imágenes de un dispositivo de almacenamiento USB.

② AUDIO IN

Entrada de audio de un reproductor de MP3 (toma de 3,5 mm).

Conectores posteriores

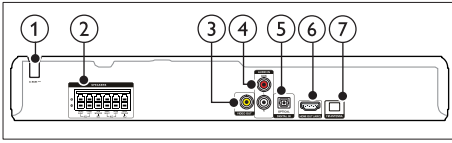

- ① **AC MAINS**
Cable de alimentación de CA fijo.
- ② **SPEAKERS**
Conecta los altavoces y el subwoofer suministrados.
- ③ **VIDEO OUT**
Conecta la entrada de vídeo compuesto del televisor.
- ④ **AUDIO IN-AUX**
Conecta una salida de audio analógica del televisor o de un dispositivo analógico.
- ⑤ **DIGITAL IN-OPTICAL**
Conecta la salida de audio óptica del televisor o de un dispositivo digital.
- ⑥ **HDMI OUT (ARC)**
Conecta la entrada HDMI del televisor.
- ⑦ **FM ANTENNA**
Conecte la antena suministrada para la recepción de radio.

3 Conexión y configuración

Esta sección le ayuda a conectar el sistema de cine en casa a un televisor o a otros dispositivos, y también a configurarlo. Para obtener información sobre las conexiones básicas del sistema de cine en casa y los accesorios, consulte la guía de inicio rápido.

Nota

- Para ver su identificación y la tasa de alimentación, consulte la placa de identificación situada en la parte posterior o inferior del producto.
- Antes de realizar cualquier conexión o cambiarla, asegúrese de que todos los dispositivos estén desconectados de la toma de alimentación.

Conexión de los altavoces

Los cables de altavoces están codificados por colores para conectarlos fácilmente. Para conectar un altavoz al sistema de cine en casa, haga coincidir el color del cable del altavoz con el color del conector.

La posición del altavoz juega un papel crítico a la hora de configurar un efecto de sonido Surround. Para un efecto óptimo, dirija todos los altavoces hacia los asientos y colóquelos cerca del nivel del oído (sentado).

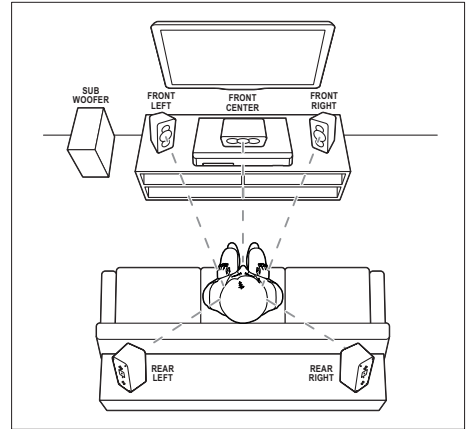

* La forma real de los altavoces puede variar respecto a la ilustración anterior.

Nota

- El sonido Surround depende de factores como la forma y el tamaño de la habitación, el tipo de pared y techo, las superficies de las ventanas y otras superficies reflectantes, y la acústica de los altavoces. Pruebe diferentes posiciones de los altavoces para encontrar el ajuste óptimo para usted.

Siga estas indicaciones para colocar los altavoces.

- 1 Posición de los asientos:
Este es el centro del área de escucha.
- 2 Altavoz **FRONT CENTER** (frontal central):
Coloque el altavoz central directamente enfrente de los asientos, bien encima o debajo del televisor.
- 3 Altavoces **FRONT LEFT** (frontal izquierdo) y **FRONT RIGHT** (frontal derecho):
Coloque los altavoces izquierdo y derecho en la parte frontal a la misma distancia del altavoz central. Asegúrese de que los altavoces izquierdo, derecho y central están a la misma distancia de los asientos.
- 4 Altavoces **REAR LEFT** (posterior izquierdo) y **REAR RIGHT** (posterior derecho):

Coloque los altavoces Surround posteriores a la derecha y a la izquierda de los asientos, bien en línea con ellos o ligeramente detrás.

5 SUBWOOFER (subwoofer):

Coloque el subwoofer al menos a un metro a la izquierda o a la derecha del televisor. Deje aproximadamente 10 centímetros de espacio libre con la pared.

Conexión al televisor

Conecte el sistema de cine en casa a un televisor para reproducir vídeos. Puede escuchar el sonido del televisor a través de los altavoces del sistema de cine en casa. Utilice el método de conexión de mayor calidad disponible en el sistema de cine en casa y en el televisor.

Opción 1: conexión al televisor a través de HDMI (ARC)

Calidad de vídeo óptima

El sistema de cine en casa es compatible con la versión HDMI con Audio Return Channel (ARC). Si el televisor es compatible con HDMI ARC, podrá oír el sonido del televisor a través del sistema de cine en casa utilizando un solo cable HDMI.

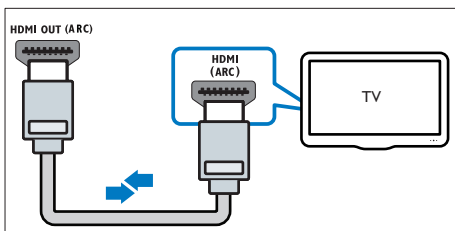

- 1 Mediante un cable HDMI de alta velocidad, conecte el conector **HDMI OUT (ARC)** del sistema de cine en casa al conector **HDMI ARC** del televisor.

- El conector **HDMI ARC** del televisor podría estar indicado de otra forma. Para obtener más información, consulte el manual de usuario del televisor.

- 2 En el televisor, active las funciones HDMI-CEC. Para obtener más información, consulte el manual de usuario del televisor:

- HDMI-CEC es una función que permite controlar los dispositivos compatibles con CEC conectados a través de HDMI con un único mando a distancia. Por ejemplo, controlar el volumen del televisor y el sistema de cine en casa al mismo tiempo. (consulte 'Configuración de EasyLink (control HDMI-CEC)' en la página 10)

- 3 Su no se oye el sonido del televisor a través del sistema de cine en casa, configure el sonido manualmente.

Opción 2: conexión al televisor a través de HDMI estándar

Calidad de vídeo óptima

Si el televisor no es compatible con HDMI ARC, conecte el sistema de cine en casa al televisor a través de una conexión HDMI estándar:

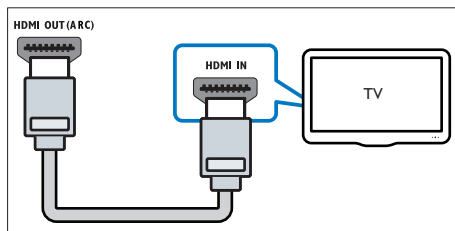

- 1 Mediante un cable HDMI de alta velocidad, conecte el conector **HDMI OUT (ARC)** del sistema de cine en casa al conector **HDMI** del televisor.
- 2 Conecte un cable de audio para oír el televisor a través del sistema de cine en casa (consulte 'Conexión del audio del

televisor y de otros dispositivos' en la página 9).

3 En el televisor, active las funciones HDMI-CEC. Para obtener más información, consulte el manual de usuario del televisor:

- HDMI-CEC es una función que permite controlar los dispositivos compatibles con CEC conectados a través de HDMI con un único mando a distancia. Por ejemplo, controlar el volumen del televisor y el sistema de cine en casa al mismo tiempo. (consulte 'Configuración de EasyLink (control HDMI-CEC)' en la página 10)

4 Si no se oye el sonido del televisor a través del sistema de cine en casa, configure el sonido manualmente.

- El conector de vídeo compuesto podría estar indicado como **AV IN**, **COMPOSITE** o **BASEBAND**.

2 Conecte un cable de audio para oír el televisor a través del sistema de cine en casa (consulte 'Conexión del audio del televisor y de otros dispositivos' en la página 9).

3 Cuando vea programas de televisión, pulse **SOURCE** en el sistema de cine en casa varias veces para seleccionar la entrada de audio correcta.

4 Cuando vea vídeos, active en el televisor a la entrada de vídeo correcta. Para obtener más información, consulte el manual de usuario del televisor:

Nota

- Si el televisor dispone de un conector DVI, puede utilizar un adaptador de HDMI/DVI para conectar el sistema de cine en casa al televisor. No obstante, puede que algunas funciones no estén disponibles.

Opción 3: conexión al televisor a través de vídeo compuesto

Calidad de vídeo básica

Si el televisor no tiene conectores HDMI, utilice una conexión de vídeo compuesto. La conexión de vídeo compuesto no es compatible con el vídeo de alta definición.

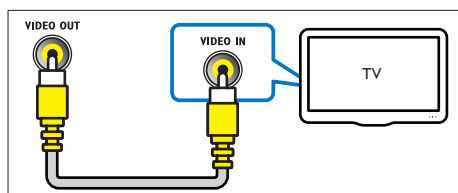

1 Mediante un cable de vídeo compuesto, conecte el conector **VIDEO OUT** del sistema de cine en casa al conector **VIDEO IN** del televisor.

Conexión del audio del televisor y de otros dispositivos

Reproduzca el audio del televisor o de otros dispositivos a través de los altavoces del sistema de cine en casa.

Utilice el método de conexión de mayor calidad disponible en el televisor, en el sistema de cine y en otros dispositivos.

Nota

- Cuando el sistema de cine en casa y el televisor están conectados a través de HDMI ARC, no es necesario utilizar una conexión de audio (consulte 'Opción 1: conexión al televisor a través de HDMI (ARC)' en la página 8).

Opción 1: conexión del audio a través de un cable óptico digital

Calidad de audio óptima

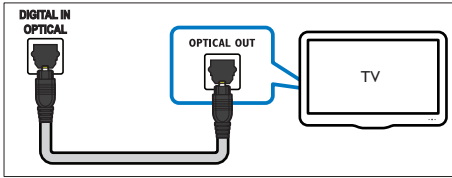

- 1 Mediante un cable óptico, conecte el conector **OPTICAL** del sistema de cine en casa al conector **OPTICAL OUT** del televisor o de otro dispositivo.
 - El conector óptico digital podría estar indicado como **SPDIF** o **SPDIF OUT**.

Opción 2: conexión del audio a través de cables de audio analógicos

Calidad de audio básica

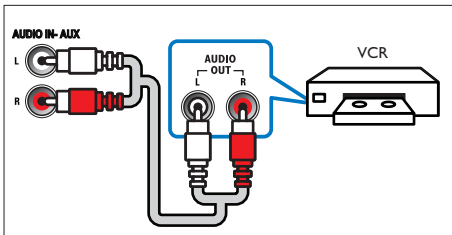

- 1 Mediante un cable analógico, conecte los conectores **AUX** del sistema de cine en casa a los conectores **AUDIO OUT** del televisor o de otro dispositivo.

Configuración de los altavoces

Configure los altavoces manualmente para disfrutar de una experiencia de sonido Surround personalizada.

Antes de comenzar

Realice las conexiones necesarias que se describen en la guía de inicio rápido y active la fuente correcta para el sistema de cine en casa en el televisor.

- 1 Pulse **⬆** (**Casa**).
- 2 Seleccione **[Instalación]** y pulse **OK**.
- 3 Seleccione **[Audio] > [Config. altavoz]**.
- 4 Pulse los **Botones de desplazamiento** y **OK** para seleccionar y cambiar:
 - **[Volum altavoces]**: Establece el nivel de volumen de cada altavoz.
 - **[Retar altavoc]**: Establece el tiempo de retardo para los altavoces que estén colocados más cerca de la posición de los asientos para obtener la misma transmisión de audio en todos los altavoces.

Configuración de EasyLink (control HDMI-CEC)

Este sistema de cine en casa es compatible con Philips EasyLink, que utiliza el protocolo HDMI-CEC (Consumer Electronics Control). Los dispositivos compatibles con EasyLink que se conectan mediante HDMI se pueden controlar con un solo mando a distancia.

Nota

- En función del fabricante, HDMI-CEC puede tener distintos nombres. Para obtener información sobre su dispositivo, consulte el manual de usuario.
- Philips no garantiza la compatibilidad al 100% con todos los dispositivos HDMI CEC.

Antes de comenzar

- Conecte el sistema de cine en casa al dispositivo compatible con HDMI-CEC a través de la conexión HDMI.
- Realice las conexiones necesarias que se describen en la guía de inicio rápido y active la fuente correcta para el sistema de cine en casa en el televisor.

Activación de Easylink

- 1 Pulse **⬆** (**Casa**).

- 2 Seleccione **[Instalación]** y pulse **OK**.
- 3 Seleccione **[Video]** y pulse **OK**.
- 4 Seleccione **[Config. HDMI]** > **[Conf. EasyLink]** > **[EasyLink]** > **[Activar]**.
- 5 En el televisor y en otros dispositivos conectados, active el control HDMI-CEC. Para obtener más información, consulte el manual de usuario del televisor o de los otros dispositivos.
 - En el televisor, ajuste la salida de audio en "Amplifier" (Amplificador), en lugar de en los altavoces del televisor. Para obtener más información, consulte el manual de usuario del televisor.

Nota

- Para cambiar los ajustes de control de EasyLink, pulse **⬆ (Casa)** y seleccione **[Instalación]** > **[Video]** > **[Config. HDMI]** > **[Conf. EasyLink]** > **[EasyLink]**.

Controles EasyLink

Con EasyLink, puede controlar el sistema de cine en casa, el televisor y otros dispositivos compatibles con HDMI-CEC conectados con un solo mando a distancia.

- **[Repr. con una tecla]** (Reproducción con un solo toque): si está activada la reproducción con un solo toque, pulse **⏻ (Modo de espera activado)** en el mando a distancia del sistema de cine en casa para que el televisor salga del modo de espera.
- **[Standby con una tecla]** (Modo de espera de un solo toque): si el sistema de cine en casa tiene activado el modo de espera de un solo toque, puede cambiar a dicho modo con el mando a distancia del televisor u otros dispositivos HDMI-CEC.
- **[Control audio sistema]** (Control del audio del sistema): si está activado el control del audio del sistema, el sonido del dispositivo conectado se transmite a través de los altavoces del sistema de cine en casa automáticamente al reproducir el dispositivo.
- **[Asignación de audio]** (Asignación de la entrada de audio): si el control del audio del sistema no funciona, asigne el dispositivo conectado al conector de entrada de audio correcto del sistema de cine en casa.

Configuración de audio

Si no se oye el sonido de un dispositivo conectado a través de los altavoces del sistema de cine en casa, haga lo siguiente:

- Compruebe que ha activado EasyLink en todos los dispositivos (consulte 'Configuración de EasyLink (control HDMI-CEC)' en la página 10) y
 - en el televisor, ajuste la salida de audio en "Amplifier" (Amplificador), en lugar de en los altavoces del televisor. Para obtener más información, consulte el manual de usuario del televisor y
 - configure el control de audio EasyLink.
- 1 Pulse **⬆ (Casa)**.
 - 2 Seleccione **[Instalación]** y pulse **OK**.
 - 3 Seleccione **[Video]** y pulse **OK**.
 - 4 Seleccione **[Config. HDMI]** > **[Conf. EasyLink]** > **[Control audio sistema]** > **[Activar]**.
 - Para reproducir el audio mediante los altavoces del televisor, seleccione **[Desactivar]**, y sátese los pasos siguientes.
 - 5 Seleccione **[Config. HDMI]** > **[Conf. EasyLink]** > **[Asignación de audio]**.
 - 6 Siga las instrucciones que aparecen en la pantalla para asignar el dispositivo conectado a las entradas de audio del sistema de cine en casa.
 - Si conecta el sistema de cine en casa al televisor mediante una conexión **HDMI ARC**, asegúrese de que el audio del televisor esté asignado a la entrada **ARC** del sistema de cine en casa.

4 Uso del sistema de cine en casa

En esta sección, le ayudaremos a utilizar el sistema de cine en casa para reproducir una amplia variedad de fuentes.

Antes de comenzar

- Realice las conexiones necesarias que se describen en la guía de inicio rápido y en el manual del usuario.
- Ha activado en el televisor la fuente correspondiente al sistema de cine en casa.

1 Pulse **▲** (**Casa**).

↳ Aparece el menú de inicio.

2 Pulse los **Botones de desplazamiento** y **OK** para seleccionar lo siguiente:

- **[Disco]**: Inicie la reproducción del disco.
- **[USB]**: permite acceder al explorador de contenidos de USB.
- **[Instalación]**: Permite acceder a los menús para cambiar los ajustes de vídeo, audio y otros ajustes.

3 Pulse **▲** (**Casa**) para salir.

Discos

Su sistema de cine en casa puede reproducir DVD,VCD y CD.También puede reproducir discos que haya creado en casa, como discos CD-R de fotos y música.

1 Inserte un disco en el sistema de cine en casa.

2 Si el disco no se reproduce automáticamente, pulse **DISC** o seleccione **[Disco]** en el menú de inicio.

3 Pulse los botones de reproducción para controlar la reproducción (consulte 'Botones de reproducción' en la página 12).

Botones de reproducción

Botón	Acción
Botones de desplazamiento	Permite navegar por los menús.
OK	Confirma una entrada o selección.
▶ (Reproducir/ poner en pausa)	Inicia, hace una pausa o reanuda la reproducción.
■	Detiene la reproducción.
◀ / ▶	Salta a la pista, capítulo o archivo anterior o siguiente.
◀◀ / ▶▶	Avanza o retrocede de forma rápida. Púlselo varias veces para cambiar la velocidad de búsqueda.
Botones de desplazamiento (izquierda / derecha)	Gira la imagen en el sentido de las agujas del reloj o en el sentido contrario.
Botones de desplazamiento (arriba / abajo)	Invierte la imagen verticalmente u horizontalmente.
DISC	Accede al menú del disco o sale del mismo.
AUDIO SYNC	Selecciona un idioma o canal de audio.
☰ OPTIONS	Accede a más opciones al reproducir archivos de audio, vídeo o multimedia. (consulte 'Opciones de audio, vídeo e imagen' en la página 14)

Sincronización de imagen y sonido

Si el audio y el vídeo no están sincronizados, retrase el audio para que se corresponda con el vídeo.

1 Mientras reproduce un vídeo, mantenga pulsado **AUDIO SYNC**.

↳ Se muestra el menú de sincronización de audio.

- 2 Pulse los **Botones de desplazamiento** (izquierda/derecha) para sincronizar el audio con el vídeo y, a continuación, pulse **OK**.

Nota

- La imagen y el sonido se pueden sincronizar a través del menú de configuración: pulse **⬆ (Casa)** y seleccione **[Instalación] > [Audio] > [Sinc. audio]**.

Mostrar el menú de VCD y SVCD

Muestra el menú de contenido en discos VCD y SVCD.

- 1 Pulse **⬆ (Casa)**.
- 2 Seleccione **[Instalación]** y pulse **OK**.
- 3 Seleccione **[Pág. pref.] > [PBC]**.
 - **[PBC]**: Activa o desactiva la navegación por el menú de contenidos de los discos VCD y SVCD con función de control de reproducción.

Archivos de datos

El sistema de cine en casa permite reproducir archivos de imagen, audio y vídeo que estén en un disco o dispositivo de almacenamiento USB. Antes de reproducir un archivo, compruebe que el formato es compatible con el sistema de cine en casa (consulte 'Formatos de archivo' en la página 23).

- 1 Reproduzca los archivos desde un disco o dispositivo de almacenamiento USB.
- 2 Para detener la reproducción, pulse **■**.
 - Para reanudar el vídeo desde el punto en el que se detuvo, pulse **▶ (Reproducción)**.
 - Para reproducir el vídeo desde el principio, pulse **OK**.

Nota

- Para reproducir archivos DivX protegidos con DRM, conecte el sistema de cine en casa al televisor mediante un cable HDMI.

Subtítulos

Si el vídeo tiene subtítulos en varios idiomas, seleccione un idioma para los subtítulos.

Nota

- Compruebe que el archivo de subtítulos tenga exactamente el mismo nombre que el archivo de vídeo. Por ejemplo, si el archivo de vídeo se llama película.avi, dé al archivo de subtítulos el nombre "película.srt" o "película.sub".
- El sistema de cine en casa es compatible con los formatos de archivo siguientes: .srt, .sub, .txt, .ssa, .ass, .smi y .sami. Si los subtítulos no aparecen correctamente, cambie el conjunto de caracteres.

- 1 Pulse **☰ OPTIONS** y seleccione un idioma de subtítulos en la opción **SUBTITLE**.
- 2 En el caso de vídeos DivX, si los subtítulos no se muestran correctamente, lleve a cabo los pasos siguientes para cambiar el conjunto de caracteres.
- 3 Pulse **⬆ (Casa)**.
- 4 Seleccione **[Instalación]** y pulse **OK**.
- 5 Seleccione **[Pág. pref.] > [Subtítulo DivX]**.
- 6 Seleccione el conjunto de caracteres compatible con los subtítulos.

Conjunto de caracteres	Idioma
[Estándar]	Inglés, albanés, danés, neerlandés, finés, francés, gaélico, alemán, italiano, curdo (latín) , noruego, portugués, español, sueco y turco

Conjunto de caracteres	Idioma
[Centroeur.]	albanés, croata, checo, neerlandés, inglés, alemán, húngaro, irlandés, polaco, rumano, eslovaco, esloveno y serbio
[Cirílico]	Búlgaro, bielorruso, inglés, macedonio, moldavo, ruso, serbio y ucraniano
[Griego]	Griego

código VOD para DivX

Antes de comprar vídeos DivX y reproducirlos en el sistema de cine en casa, registre el sistema en www.divx.com utilizando el código de DivX VOD.

- 1 Pulse **⬆** (Casa).
- 2 Seleccione **[Instalación]** y pulse **OK**.
- 3 Seleccione **[General]** > **[CódVAS DivX(R)]**.
 ↳ Se muestra el código de registro de DivX VOD del sistema de cine en casa.

Dispositivos de almacenamiento USB

Disfrute de las imágenes, el audio y los vídeos almacenados en un dispositivo de almacenamiento USB, como un reproductor de MP4.

Qué necesita

- Un dispositivo de almacenamiento USB formateado para sistemas de archivos FAT o NTFS y compatible con la clase de almacenamiento masivo.
- Un archivo multimedia en uno de los formatos de archivo compatibles. (consulte 'Formatos de archivo' en la página 23)

Nota

- Si utiliza un cable de extensión USB, un concentrador USB o un lector múltiple USB, puede que no se reconozca el dispositivo de almacenamiento USB.

- 1 Conecte un dispositivo de almacenamiento USB al conector **↔** (USB) del sistema de cine en casa.
- 2 Pulse **USB**.
 ↳ Aparece un explorador de contenido.
- 3 Seleccione un archivo y, a continuación, pulse **OK**.
- 4 Utilice los botones de reproducción para controlar la reproducción.

Opciones de audio, vídeo e imagen

Utilice las funciones avanzadas cuando reproduzca archivos de audio, vídeo o multimedia de un disco o un dispositivo de almacenamiento USB.

Opciones de audio



- 1 Al reproducir audio, pulse **≡** **OPTIONS** varias veces para seleccionar un modo de repetición.

Opciones de vídeo

- 1 Al reproducir vídeo, pulse **≡** **OPTIONS**.
 ↳ Aparece el menú de opciones de vídeo. Dependiendo de la fuente de vídeo, algunas opciones no están disponibles.
- 2 Pulse los botones **Botones de desplazamiento** y **OK** para seleccionar y cambiar:
 - **[Información]**: muestra la información de reproducción.



- **[PBC]**: activa o desactiva la navegación por el menú de contenidos de los discos VCD y SVCD con función de control de reproducción.
- **[Rel. aspecto]**: selecciona una relación de aspecto de imagen que se adapta a la pantalla de su televisor.
- **[Repetir]**: selecciona un modo de repetición de la reproducción.
- **[Zoom]**: Amplía una escena de vídeo o imagen. Pulse los **Botones de desplazamiento** (izquierda/derecha) para seleccionar un factor de zoom.
- **[Subtítulos]**: selecciona el idioma de los subtítulos para la reproducción de vídeo.
- **[Estándar]**: selecciona escenas de vídeo grabadas desde ángulos de cámara diferentes.

Opciones de imagen

- 1 Mientras visualiza imágenes, pulse  **OPTIONS**.
- 2 Pulse los **Botones de desplazamiento** y **OK** para seleccionar y cambiar:
 - **[Color]**: activa o desactiva el modo de color.
 - **[Previs. Foto]**: muestra la miniatura de las imágenes.
 - **[Repetir]**: selecciona un modo de repetición para la secuencia de diapositivas.
 - **[Zoom]**: Amplía una escena de vídeo o imagen. Pulse los **Botones de desplazamiento** (izquierda/derecha) para seleccionar un factor de zoom.
- 3 Pulse  /  para ir a la página de previsualización anterior o siguiente.
- 4 Pulse los **Botones de desplazamiento** y **OK** para seleccionar una imagen.

Secuencia de diapositivas con música

Si los archivos de imagen y audio están en el mismo disco o dispositivo de almacenamiento USB, puede crear una secuencia de diapositivas con música.

- 1 Seleccione la pista de audio y pulse **OK**.
- 2 Pulse  **BACK** y, a continuación, acceda a la carpeta de imágenes.
- 3 Seleccione una imagen y, a continuación, pulse **OK** para iniciar la secuencia de diapositivas.
- 4 Pulse  para detener la secuencia de diapositivas.
- 5 Pulse  de nuevo para detener la reproducción de música.

Radio

Escuche la radio FM en el sistema de cine en casa y almacene hasta 40 emisoras de radio.

Nota

- Las emisoras de radio AM y digitales no son compatibles.
- Si no se detecta ninguna señal estéreo, se le solicitará volver a instalar las emisoras de radio.

- 1 Conecte la antena FM al conector **FM ANTENNA** del sistema de cine en casa.
 - Para que la recepción sea óptima, coloque la antena lejos del televisor u otras fuentes de radiación.
- 2 Pulse **RADIO** para pasar a la fuente de radio.
 - ↳ Si ya ha instalado las emisoras de radio, se reproduce el último canal que ha escuchado.
 - ↳ Si aún no ha instalado ninguna emisora de radio, aparece el mensaje **AUTO INSTALL...PRESS PLAY** en el panel de visualización. Pulse  (**Reproducción**).

- 3 Utilice el mando a distancia para escuchar o cambiar las emisoras de radio.

Botones de reproducción

Botón	Acción
I◀/▶I o bien Botones alfanuméricos	Selecciona una emisora de radio presintonizada.
Botones de desplazamiento	Izquierda / derecha : Busca una emisora de radio. Arriba / abajo : Sintoniza de forma precisa una frecuencia de radio.

- Púlselo para detener la instalación de emisoras de radio.
Manténgalo pulsado para borrar la emisora de radio presintonizada.
-

RADIO Manual:

- 1) En el modo de radio, pulse **RADIO**.
- 2) Cuando una frecuencia de radio parpadea, pulse **OK** para almacenar la emisora de radio.
- 3) Repita los pasos 1 y 2 para almacenar otras emisoras.

Automático:

En el modo de radio, mantenga pulsado **RADIO** durante tres segundos para volver a instalar todas las emisoras de radio disponibles.

Intervalo de sintonización

En algunos países, puede cambiar el intervalo de sintonización de FM entre 50 kHz y 100 kHz.

- 1 Pulse **RADIO** para pasar a la fuente de radio.
- 2 Pulse ■
- 3 Mantenga pulsado ▶ (**Reproducción**) para cambiar entre 50 kHz y 100 kHz.

reproductor de MP3

Conecte un reproductor de MP3 para reproducir archivos de audio.

Qué necesita

- Un reproductor de MP3.
- Un cable de audio estéreo de 3,5 mm.

- 1 Utilizando el cable de audio estéreo de 3,5 mm, conecte el reproductor de MP3 al conector **AUDIO IN** del sistema de cine en casa.
 - Si utiliza el cable de audio estéreo de 6,5 mm, conecte el reproductor de MP3 al sistema de cine en casa utilizando el conversor de 3,5 mm a 6,5 mm.
- 2 Pulse **AUDIO SOURCE** varias veces hasta que aparezca **AUDIO IN** en el panel de visualización.
- 3 Pulse los botones del reproductor de MP3 para seleccionar y reproducir archivos de audio.

Selección de sonido

En esta sección, le ayudaremos a elegir el sonido ideal para sus vídeos o su música.

Modo de sonido

Seleccione modos de sonidos predefinidos que se adapten a sus vídeos o su música.

- 1 Pulse **SOUND** varias veces para seleccionar un modo de sonido.
 - **MOVIE**: disfrute de una experiencia de audio cinematográfica, especialmente mejorada para películas.
 - **MUSIC**: recree el ambiente de grabación original de la música, en el estudio o en un concierto.

- **ORIGINAL:** experimente el sonido original de las películas y la música, sin efectos de sonido adicionales.
- **NEWS:** escuche cada palabra con una voz optimizada y unas vocales claras.
- **GAMING:** disfrute de sonidos emocionantes de arcade, es ideal para videojuegos de acción o fiestas.

Modos de sonido Surround

Disfrute de una experiencia de audio absorbente con los modos de sonido Surround.

1 Pulse **SURR** varias veces para seleccionar un modo Surround.

- **MULTI-CH:** Sistema tradicional de 5,1 canales para una experiencia cinematográfica más relajante.
- **STEREO:** Sonido estéreo de dos canales. Perfecto para escuchar música.



Nota

- Si la fuente de audio es de 2,1 canales. El modo multicanal emitirá sonido estéreo de 5 canales.

5 Cambio de los ajustes

Los ajustes del sistema de cine en casa ya están configurados para un rendimiento óptimo. A menos que tenga un motivo para cambiar un ajuste, le recomendamos que mantenga los ajustes predeterminados.

Nota

- Los ajustes atenuados no se pueden cambiar.
- Para volver al menú anterior, pulse **↩ BACK**. Para salir del menú, pulse **⬆ (Casa)**.

Nota

- Si su idioma preferido para los discos no está disponible, seleccione **[Otros]** en la lista e introduzca el código de idioma de cuatro dígitos que encontrará al final de este manual del usuario. (consulte 'Código de idioma' en la página 28)
- Si selecciona un idioma que no está disponible en un disco, el sistema de cine en casa utiliza el idioma predeterminado de ese disco.

Ajustes de idioma

Idioma de visualización en pantalla

- 1 Pulse **⬆ (Casa)**.
- 2 Seleccione **[Instalación]** y pulse **OK**.
- 3 Seleccione **[General]** y pulse **OK**.
 - **[Idioma menús]**: selecciona un idioma de pantalla para el menú.

Idioma del disco

- 1 Pulse **⬆ (Casa)**.
- 2 Seleccione **[Instalación]** y pulse **OK**.
- 3 Seleccione **[Pág. pref.]** y pulse **OK**.
 - **[Audio]**: selecciona un idioma de audio para los discos.
 - **[Subtítulos]**: selecciona el idioma de los subtítulos para los discos.
 - **[Menú de disco]**: selecciona el idioma del menú para los discos.

Ajustes de imagen y vídeo

- 1 Pulse **⬆ (Casa)**.
- 2 Seleccione **[Instalación]** y pulse **OK**.
- 3 Seleccione **[Vídeo]** y pulse **OK**.
 - **[Sistema de TV]**: selecciona un formato de vídeo compatible con el televisor.
 - **[Rel. aspecto]**: selecciona un formato de imagen que se ajuste a la pantalla del televisor.
 - **[Ajuste color]**: Selecciona una animación para la secuencia de diapositivas.
 - **[HD JPEG]**: active esta función para ver imágenes JPEG de alta definición a través de la conexión HDMI.
 - **[Config. HDMI]**: acceda a la siguiente configuración a través de la conexión HDMI.
 - * **[Resolución]**: selecciona una resolución para los vídeos de alta definición.
 - * **[HDMI Deep Color]**: recrea el mundo natural en la pantalla del televisor mostrando imágenes vívidas con miles de millones de colores. El sistema de cine en casa debe estar conectado a un televisor con Deep Color mediante un cable HDMI.
 - * **[Wide Screen]**: selecciona un formato de visualización para vídeos panorámicos.
 - * **[Conf. EasyLink]**: configura el control de EasyLink (consulte 'Configuración

de EasyLink (control HDMI-CEC)' en la página 10).



Nota

- Si cambia un ajuste, asegúrese de que el televisor sea compatible con el nuevo ajuste.

Ajustes de audio

- 1 Pulse **⬆** (**Casa**).
- 2 Seleccione **[Instalación]** y pulse **OK**.
- 3 Seleccione **[Audio]** y pulse **OK**.
 - **[Audio HDMI]**: permite ajustar o desactivar la salida de audio HDMI del televisor.
 - **[Sinc. audio]**: permite ajustar el retardo del audio si el audio y el vídeo no coinciden.
 - **[Config. altavoz]**: configura los altavoces para obtener la mejor experiencia de sonido Surround.
 - **[Modo sonido]**: selecciona un modo de sonido predefinido adecuado a su música y vídeos.
 - **[Treble/Bass]**: ajusta la configuración de alta frecuencia (agudos) y baja frecuencia (graves) del sistema de cine en casa.
 - **[Modo nocturno]**: selecciona la visualización silenciosa o el sonido dinámico completo. El modo nocturno reduce el volumen de los sonidos altos y aumenta el de sonidos como las conversaciones. Aplicable únicamente a los discos DVD codificados en Dolby Digital.

Ajustes del control parental

Contraseña y clasificación

- 1 Pulse **⬆** (**Casa**).
- 2 Seleccione **[Instalación]** y pulse **OK**.
- 3 Seleccione **[Pág. pref.]** y pulse **OK**.
 - **[Contraseña]**: establece o cambia la contraseña del acceso con control parental. Si no tiene una contraseña o la ha olvidado, introduzca 000000.
 - **[Control parental]**: activa el acceso restringido según la madurez para la reproducción de DVD de vídeo grabados con clasificación. Para reproducir discos independientemente de la clasificación, seleccione **[8 Adultos]**.

Bloqueo de disco

- 1 Pulse **⬆** (**Casa**).
- 2 Seleccione **[Instalación]** y pulse **OK**.
- 3 Seleccione **[General]** y pulse **OK**.
 - **[Bloqueo disc]**: bloquea el disco para restringir la reproducción. Puede bloquear hasta 20 discos en su sistema de cine en casa.



Nota

- Para reproducir un disco bloqueado, siga las instrucciones en pantalla para introducir la contraseña y, a continuación, pulse **OK**.

Configuración de la pantalla

- 1 Pulse **⬆** (**Casa**).
- 2 Seleccione **[Instalación]** y pulse **OK**.
- 3 Seleccione **[Pág. pref.]** y pulse **OK**.

- **[PBC]:** Activa o desactiva la navegación por el menú de contenidos de los discos VCD y SVCD con función de control de reproducción.

Ajustes de ahorro de energía

- 1 Pulse **⬆** (**Casa**).
- 2 Seleccione **[Instalación]** y pulse **OK**.
- 3 Seleccione **[General]** y pulse **OK**.
 - **[Atenuar pant.]:** ajusta el brillo de la pantalla del panel frontal del sistema de cine en casa.
 - **[Temporizador]:** Activa el modo de espera en el sistema de cine en casa después d que transcurra el tiempo.
 - **[Modo esp. aut.]:** activa el modo de espera en el sistema de cine en casa después de 25 minutos sin actividad en los modos de disco y USB.

Restauración de la configuración predeterminada

- 1 Pulse **⬆** (**Casa**).
- 2 Seleccione **[Instalación]** y pulse **OK**.
- 3 Seleccione **[Pág. pref.] > [Predetermin.]** y, a continuación, pulse **OK**.
- 4 Siga el mensaje en pantalla para restaurar los valores predeterminados.
 - ↳ Se restablecen los valores predeterminados de fábrica en el sistema de cine en casa, excepto los ajustes de contraseña, control parental y bloqueo de disco.

6 Actualización de software

Philips trata de mejorar continuamente sus productos. Para disponer de las mejores funciones y asistencia, actualice el sistema de cine en casa con el software más reciente.

Compare la versión de su software actual con la última versión en www.philips.com/support. Si la versión actual es inferior a la versión más reciente disponible en el sitio Web de asistencia de Philips, actualice el sistema de cine en casa con el software más reciente.



Precaución

- No instale una versión de software anterior a la versión actual instalada en su producto. Philips no es responsable de los problemas provocados por la actualización a una versión anterior del software.

Comprobación de la versión del software

Compruebe la versión del software actual instalado en el sistema de cine en casa.

- 1 Pulse **⬆** (Casa).
- 2 Seleccione **[Instalación]** y pulse **OK**.
- 3 Seleccione **[Pág. pref.] > [Infor. versión]**.
↳ Aparece la versión del software.

Actualización del software a través de USB

Qué necesita

- Una unidad flash USB formateada en modo FAT o NTFS con al menos 75 MB de memoria. No utilice un disco duro USB.

- Un ordenador con acceso a Internet.
- Una utilidad de archivo compatible con el formato de archivo ZIP.

Paso 1: Descargue el software más reciente

- 1 Conecte una unidad flash USB al ordenador.
- 2 Desde el navegador Web, visite www.philips.com/support.
- 3 En el sitio Web de asistencia de Philips, busque su producto y localice la sección **Software y controladores**.
↳ La actualización del software está disponible en un archivo zip.
- 4 Guarde el archivo zip en el directorio raíz de su unidad flash USB.
- 5 Por medio de la utilidad de archivo, extraiga el archivo de actualización del software en el directorio raíz.
- 6 Desconecte la unidad flash USB del ordenador.

Paso 2: Actualice el software



Precaución

- No apague el sistema de cine en casa ni extraiga la unidad flash USB durante la actualización.

- 1 Conecte la unidad flash USB con la actualización de software al sistema de cine en casa.
 - Asegúrese de que el compartimento de discos está cerrado y no hay ningún disco dentro.
- 2 Cambie el televisor a la fuente correcta para el sistema de cine en casa.
- 3 Siga las instrucciones en pantalla para confirmar la actualización.
↳ Cuando termine, el sistema de cine en casa se apagará y se volverá a

encender automáticamente. Si esto no sucede, desconecte el cable de alimentación durante unos segundos y, a continuación, vuelva a conectarlo.

7 Especificaciones del producto

Nota

- Las especificaciones y el diseño están sujetos a cambios sin previo aviso.

Códigos de región

La placa de identificación de la parte posterior o inferior del sistema de cine en casa muestra las regiones compatibles.

País	DVD
Europa, Reino Unido	
Asia Pacífico, Taiwán, Corea	
Latinoamérica	
Australia, Nueva Zelanda	
Rusia, India	
China	

Formatos de archivos multimedia

- DVD-Video, DVD+R/+RW, DVD-R/-RW, DVD+R/-R DL, CD-R/CD-RW, CD de audio, CD/SVCD de vídeo, archivos de imagen, MP3, WMA, DivX, dispositivo de almacenamiento USB

Formatos de archivo

- Audio: .mp3, .wma
- Vídeo: .avi, .divx, .mpg, .mpeg
- Imagen: .jpg, .jpeg

Amplificador

- Potencia de salida total: 1000 W RMS (30% THD)
- Respuesta de frecuencia: 20 Hz-20 kHz / ± 3 dB
- Relación señal/ruido: > 65 dB (CCIR) / (ponderado A)
- Sensibilidad de entrada:
 - AUX: 2 V
 - ENTRADA DE AUDIO: 1 V

Vídeo

- Sistema de señal: PAL / NTSC / Multi
- Salida HDMI: 480i/576i, 480p/576p, 720p, 1080i, 1080p

Audio

- Entrada de audio digital S/PDIF:
 - Óptica: TOSLINK
- Frecuencia de muestreo:
 - MP3: 32 kHz, 44,1 kHz y 48 kHz
 - WMA: 44,1 kHz, 48 kHz
- Frecuencia de bits constante:
 - MP3: 32 kbps - 320 kbps
 - WMA: 64 kbps - 192 kbps

Radio

- Rango de sintonización:
 - Europa/Rusia/China: FM 87,5-108 MHz (50 kHz)
 - Asia Pacífico/Latinoamérica: FM 87,5-108 MHz (50/100 kHz)
- Relación señal/ruido: FM 50 dB
- Respuesta de frecuencia: FM 200 Hz - 12,5 kHz / ± 6 dB

USB

- Compatibilidad: USB de alta velocidad (2.0)
- Clase compatible: clase de almacenamiento masivo USB (UMS)
- Sistema de archivos: FAT16, FAT32, NTFS
- Puerto USB: 5 V \Rightarrow , 500 mA

Unidad principal

- Fuente de alimentación:
 - Europa/China/Rusia/India: 220 - 240 V~, 50 Hz
 - Latinoamérica/Asia Pacífico: 110 - 240 V~, 50 - 60 Hz
- Consumo de energía: 140 W
- Consumo en modo de espera: \leq 0,5 W
- Dimensiones (an. x al.x prof.): 360 x 58 x 325 mm
- Peso: 2,3 kg

Subwoofer

- Potencia de salida: 166 W RMS (30%THD)
- Impedancia: 4 ohmios
- Controladores de altavoz: woofer de 165 mm (6,5 pulgadas)
- Dimensiones (an. x al. x prof.): 178 x 300 x 343 mm
- Peso: 3,66 kg
- Longitud del cable: 3,3 m

Altavoces

Altavoz central:

- Potencia de salida: 166 W RMS (30%THD)
- Impedancia del altavoz: 4 ohmios
- Controladores de altavoz: 1 x 78 mm (3") rango completo
- Dimensiones (an. x al. x prof.): 223 x 100 x 80 mm
- Peso: 0,65 kg
- Longitud del cable: 2,25 m

Altavoces frontales/posteriores:

- Potencia de salida: 4 x 166 W RMS (30% THD)
- Impedancia del altavoz: 4 ohmios

- Controladores de altavoz: 1 x 78 mm (3") rango completo
- Dimensiones (an. x al. x prof.):
 - **HTD5510**: 90 x 185 x 82 mm (frontales/posteriores)
 - **HTD5540**: 90 x 185 x 82 mm (frontales); 247 x 1090 x 242 mm (posteriores)
 - **HTD5570**: 247 x 1090 x 242 mm (frontales/posteriores)
- Peso (frontales):
 - **HTD5510**: 0,53 kg/cada uno
 - **HTD5540**: 0,53 kg/cada uno
 - **HTD5570**: 2,66 kg/cada uno
- Peso (posteriores):
 - **HTD5510**: 0,56 kg/cada uno
 - **HTD5540/HTD5570**: 2,72 kg/cada uno
- Longitud del cable (frontal): 3,25 m
- Longitud del cable (posterior): 10,25 m

Pilas del mando a distancia

- 1 x AAA-R03-1,5 V

Láser

- Tipo: láser semiconductor GaAlAs (CD)
- Longitud de onda: 650-662 nm (DVD), 785-795 nm (CD)
- Potencia de salida: 6 mW (DVD), 7 mW (VCD/CD)
- Divergencia del haz: 60 grados.

8 Solución de problemas



Advertencia

- Riesgo de descarga eléctrica. No quite nunca la carcasa del producto.

Para que la garantía mantenga su validez, no trate nunca de reparar el producto usted mismo.

Si tiene algún problema a la hora de utilizar este producto, compruebe los siguientes puntos antes de solicitar una reparación. Si el problema sigue sin resolverse, puede obtener asistencia en www.philips.com/support.

Unidad principal

No funcionan los botones del sistema de cine en casa.

- Desconecte el sistema de cine en casa de la toma de alimentación durante unos minutos y vuelva a conectarlo.

Imagen

No hay imagen.

- Asegúrese de que el televisor tiene seleccionada la fuente correspondiente del sistema de cine en casa.

No se ve ninguna imagen en el televisor conectado por HDMI.

- Asegúrese de que el cable de HDMI no esté defectuoso. Si está defectuoso, reemplácelo por uno nuevo.
- Espere 10 segundos para la recuperación automática o cambie el ajuste de vídeo HDMI. (consulte 'Ajustes de imagen y vídeo' en la página 18)

El disco no reproduce vídeo de alta definición.

- Asegúrese de que el disco contiene vídeo de alta definición.
- Asegúrese de que el televisor admite vídeo de alta definición.
- Utilice un cable HDMI para realizar la conexión con el televisor.

Sonido

Los altavoces del sistema de cine en casa no emiten ningún sonido.

- Conecte el cable de audio del sistema de cine en casa al televisor o a otros dispositivos. (consulte 'Conexión del audio del televisor y de otros dispositivos' en la página 9)
- Restablezca el sistema de cine en casa a los ajustes de fábrica (consulte 'Restauración de la configuración predeterminada' en la página 20), apáguelo y, a continuación, vuelva a encenderlo.
- En el sistema de cine en casa, pulse **SOURCE** varias veces para seleccionar la entrada de audio correcta.

Sonido distorsionado o eco.

- Si reproduce audio del televisor a través del sistema de cine en casa, asegúrese de que el televisor esté silenciado.

El audio y el vídeo no están sincronizados.

- 1) Mantenga pulsado **AUDIO SYNC**. 2) Pulse los **Botones de desplazamiento** (izquierda/derecha) transcurridos cinco segundos para sincronizar el audio con el vídeo.

Reproducción

No puede reproducir un disco.

- Limpie el disco.
- Asegúrese de que el sistema de cine en casa sea compatible con el tipo de disco (consulte 'Formatos de archivos multimedia' en la página 23).

- Asegúrese de que el sistema de cine en casa admita el código de región del disco.
- Si el disco es DVD±RW o DVD±R, asegúrese de que esté finalizado.

No se puede reproducir un archivo DivX.

- Compruebe que el archivo DivX está codificado en modo 'perfil de cine en casa' con el codificador DivX.
- Asegúrese de que el archivo DivX esté completo.

Los subtítulos de DivX no se ven correctamente.

- Asegúrese de que el nombre del archivo de subtítulos sea exactamente el mismo que el nombre del archivo de la película (consulte 'Subtítulos' en la página 13).
- Seleccione el conjunto de caracteres correcto (consulte 'Subtítulos' en la página 13).

No se puede leer el contenido de un dispositivo de almacenamiento USB.

- Asegúrese de que el formato del dispositivo de almacenamiento USB es compatible con el sistema de cine en casa.
- Asegúrese de que el sistema de archivos del dispositivo de almacenamiento USB sea compatible con el sistema de cine en casa.

Aparece en el televisor el mensaje "input invalid" (entrada no válida) o "x".

- No se puede realizar la operación.

La función EasyLink no funciona.

- Asegúrese de que el sistema de cine en casa esté conectado a un televisor con EasyLink de la marca Philips y que la opción EasyLink esté activada (consulte 'Configuración de EasyLink (control HDMI-CEC)' en la página 10).
- Puede que HDMI CEC se denomine de otra forma en televisores de otros fabricantes. Consulte el manual de usuario del televisor para saber cómo activarlo.

Cuando encienda el televisor, el sistema de cine en casa se encenderá automáticamente.

- Este comportamiento es normal cuando se utiliza Philips EasyLink (HDMI-CEC). Para que el sistema de cine en casa funcione de manera independiente, desactive EasyLink.

9 Aviso

Esta sección contiene los avisos legales y de marcas comerciales.

Copyright



Este producto incorpora tecnología de protección de derechos de autor recogida en las patentes de EE.UU. y otros derechos de la propiedad intelectual pertenecientes a Rovi Corporation. Se prohíbe la ingeniería inversa y el desmontaje.

Conformidad



Este producto cumple los requisitos de interferencias de radio de la Comunidad Europea.

Marcas comerciales



Fabricado con licencia de Dolby Laboratories. Dolby y el símbolo de doble D son marcas comerciales de Dolby Laboratories.



DivX®, DivX Ultra®, DivX Certified® y los logotipos asociados son marcas registradas de

Rovi Corporation o sus filiales y se utilizan con licencia.

DivX Ultra® Certified para reproducir vídeo DivX® con funciones avanzadas y contenido de calidad superior.

ACERCA DE VÍDEO DIVX: DivX® es un formato de vídeo digital creado por DivX, LLC, una filial de Rovi Corporation. Este es un dispositivo DivX Certified® oficial que reproduce vídeo DivX. Visite divx.com para obtener más información y herramientas de software para convertir sus archivos al formato de vídeo DivX.

ACERCA DE DIVX VIDEO-ON-DEMAND: este dispositivo DivX Certified® debe estar registrado para poder reproducir películas DivX Video-on-Demand (VOD). Para obtener el código de registro, busque la sección de DivX VOD en el menú de configuración del dispositivo. Vaya a vod.divx.com para obtener más información sobre cómo finalizar su registro.



Los términos HDMI y HDMI High-Definition Multimedia Interface, así como el logotipo de HDMI, son marcas comerciales o marcas comerciales registradas de HDMI Licensing LLC en Estados Unidos y en otros países.



10 Código de idioma

Abkhazian	6566	Inupiaq	7375	Pushto	8083
Afar	6565	Irish	7165	Russian	8285
Afrikaans	6570	Isienska	7383	Quechua	8185
Amharic	6577	Italiano	7384	Raeto-Romance	8277
Arabic	6582	Ivrit	7269	Romanian	8279
Armenian	7289	Japanese	7465	Rundi	8278
Assamese	6583	Javanese	7486	Samoan	8377
Avestan	6569	Kalaallisut	7576	Sango	8371
Aymara	6589	Kannada	7578	Sanskrit	8365
Azerhijani	6590	Kashmiri	7583	Sardinian	8367
Bahasa Melayu	7783	Kazakh	7575	Serbian	8382
Bashkir	6665	Kernewek	7587	Shona	8378
Belarusian	6669	Khmer	7577	Shqip	8381
Bengali	6678	Kinyarwanda	8287	Sindhi	8368
Bihari	6672	Kirghiz	7589	Sinhalese	8373
Bislama	6673	Komi	7586	Slovensky	8373
Bokmål, Norwegian	7866	Korean	7579	Slovenian	8376
Bosanski	6683	Kuanyama; Kwanyama	7574	Somali	8379
Brezhoneg	6682	Kurdish	7585	Sotho; Southern	8384
Bulgarian	6671	Lao	7679	South Ndebele	7882
Burmese	7789	Latina	7665	Sundanese	8385
Castellano, Español	6983	Latvian	7686	Suomi	7073
Catalán	6765	Letzeburgesch;	7666	Swahili	8387
Chamorro	6772	Limburgan; Limburger	7673	Swati	8383
Chechen	6769	Lingala	7678	Svenska	8386
Chewa; Chichewa; Nyanja	7889	Lithuanian	7684	Tagalog	8476
中文	9072	Luxembourgish;	7666	Tahitian	8489
Chuang; Zhuang	9065	Macedonian	7775	Tajik	8471
Church Slav; Slavonic	6785	Malagasy	7771	Tamil	8465
Chuvash	6786	Magyar	7285	Tatar	8484
Corsican	6779	Malayalam	7776	Telugu	8469
Česky	6783	Maltese	7784	Thai	8472
Dansk	6865	Manx	7186	Tibetan	6679
Deutsch	6869	Maori	7773	Tigrinya	8473
Dzongkha	6890	Marathi	7782	Tonga (Tonga Islands)	8479
English	6978	Marshallese	7772	Tsonga	8483
Esperanto	6979	Moldavian	7779	Tswana	8478
Estonian	6984	Mongolian	7778	Türkçe	8482
Euskara	6985	Nauru	7865	Türkmen	8475
Ελληνικά	6976	Navaho; Navajo	7886	Twi	8487
Faroese	7079	Ndebele, North	7868	Uighur	8571
Français	7082	Ndebele, South	7882	Ukrainian	8575
Frysk	7089	Ndonga	7871	Urdu	8582
Fijian	7074	Nederlands	7876	Uzbek	8590
Gaelic; Scottish Gaelic	7168	Nepali	7869	Vietnamese	8673
Gallegan	7176	Norsk	7879	Volapuk	8679
Georgian	7565	Northern Sami	8369	Walloon	8765
Gikuyu; Kikuyu	7573	North Ndebele	7868	Welsh	6789
Guarani	7178	Norwegian Nynorsk;	7878	Wolof	8779
Gujarati	7185	Occitan; Provençal	7967	Xhosa	8872
Hausa	7265	Old Bulgarian; Old Slavonic	6785	Yiddish	8973
Herero	7290	Oriya	7982	Yoruba	8979
Hindi	7273	Oromo	7977	Zulu	9085
Hiri Motu	7279	Ossetian; Ossetic	7983		
Hrwatski	6779	Pali	8073		
Ido	7379	Panjabi	8065		
Interlingua (International)	7365	Persian	7065		
Interlingue	7365	Polski	8076		
Inuktitut	7385	Português	8084		

11 Índice

A	
altavoces	
especificaciones	24
sonido Surround	17
amplificador	23
antena FM	6
audio	
especificaciones	23
modos predefinidos	16
<hr/>	
B	
búsqueda de tiempo	14
<hr/>	
C	
códigos de región	23
conectores	
conectores frontales	5
control	
reproducción de discos	12
unidad principal	4
<hr/>	
D	
descripción general	
mando a distancia	4
unidad principal	4
discos	
botones de control	12
búsqueda de tiempo	14
opciones	14
opciones de audio	14
reproducción	12
sincronización de imagen y sonido	12
títulos	14
dispositivo de almacenamiento USB	
especificaciones	24
opciones	14
<hr/>	
E	
especificaciones del producto	23
<hr/>	
F	
formatos de archivos multimedia	23
formatos de vídeo	23
<hr/>	
H	
HDMI	
<hr/>	
I	
idioma	
código de idioma	28
imagen	
opciones	15
rotar	15
solución de problemas	25
zoom	15
intervalo de sintonización	16
<hr/>	
M	
mando a distancia	
descripción general	4
pilas	24
mantenimiento	
medio ambiente	3
producto	3
marcas comerciales	27
modo de sonido	16
MP3	
conector	5
<hr/>	
O	
opciones	
imagen	15
opciones de audio	14
opciones de imagen	15
opciones de vídeo	14
<hr/>	
P	
panel de visualización	4
pantalla	
menú de VCD/SVCD	13

R	
radio	
antena FM	6
especificaciones	23
intervalo de sintonización	16
reciclaje	3
repetir	14
reproducción	
discos	12
radio	23
solución de problemas	25

S	
seguridad	
desecho	3
uso del producto	2
sincronización de imagen y sonido	12
solución de problemas	
conexión	25
imagen	25
reproducción	25
sonido	25
unidad principal	25
sonido	
modo de sonido predefinido	16
sincronización de imagen y sonido	12
solución de problemas	25
sonido Surround	17
subwoofer	
especificaciones	24

T	
títulos	14

U	
unidad principal	
descripción general	4
especificaciones	24
solución de problemas	25
USB	
formato	24

V	
vídeo	
sincronización de imagen y sonido	12



Specifications are subject to change without notice
© 2013 Koninklijke Philips Electronics N.V.
All rights reserved.

HTD5510/5540/5570_12_UM_V2.0

