

Always there to help you

Register your product and get support at
www.philips.com/support



AJ1050



EN Short User Manual
CS Krátká uživatelská příručka
DA Kort brugervejledning
DE Kurzanleitung
EL Σύντομο εγχειρίδιο χρήσης

ES Manual de usuario corto
FI Lyhyt käyttöopas
FR Bref mode d'emploi
HU Rövid használati útmutató

PHILIPS

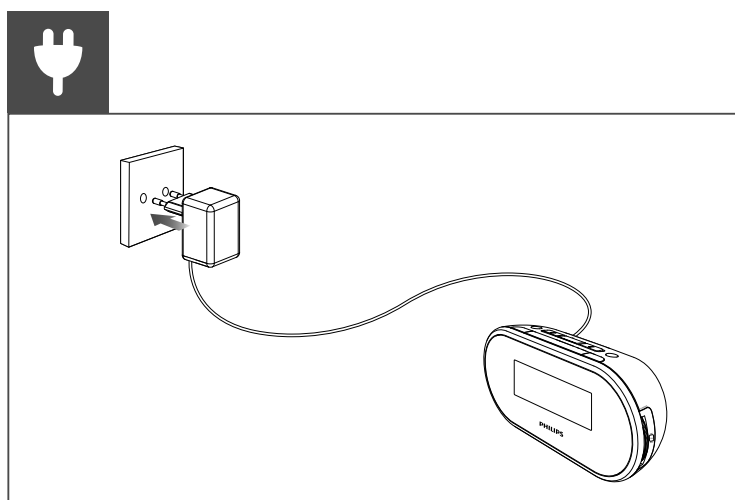
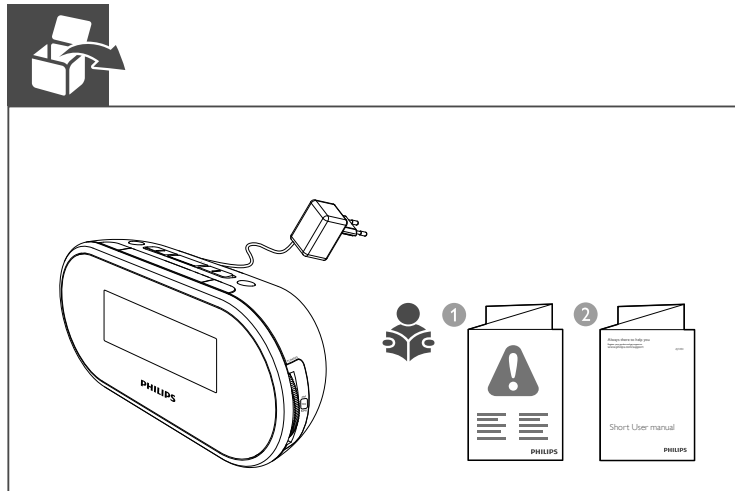

EN Tune to a radio station

- 1 Press **RADIO ON/OFF** to turn on the radio.
- 2 Adjust **TUNING** slowly to tune to a radio station.
- 3 Rotate **VOL** clockwise or anti-clockwise to adjust volume.

- To turn off the radio, press **RADIO ON/OFF** again.

CS Naladění rádiové stanice

- 1 Stisknutím tlačítka **RADIO ON/OFF** zapnete rádio.
- 2 Pomalým nastavováním prvku **TUNING** naladíte rádiovou stanici.
- 3 Hlasitost můžete nastavit otáčením ovladače **VOL** ve směru hodinových ručiček nebo proti směru hodinových ručiček.

- Chcete-li rádio vypnout, stiskněte znovu tlačítko **RADIO ON/OFF**.

DA Find en radiostation

- 1 Tryk på **RADIO ON/OFF** for at tænde for radioen.
- 2 Juster **TUNING** langsomt for at finde en radiostation.
- 3 Drej **VOL** med eller mod uret for at indstille lydstyrken.

- Tryk på **RADIO ON/OFF** igen for at slukke radioen.

DE Einstellen eines Radiosenders

- 1 Drücken Sie **RADIO ON/OFF**, um das Radio einzuschalten.
- 2 Bewegen Sie langsam den Regler **TUNING**, um einen Radiosender einzustellen.
- 3 Drehen Sie den Regler **VOL** im oder gegen den Uhrzeigersinn, um die Lautstärke einzustellen.

- Um das Radio auszuschalten, drücken Sie erneut **RADIO ON/OFF**.

EL Συντονιστείτε σε ένα ραδιοφωνικό σταθμό

- 1 Πατήστε **RADIO ON/OFF** για ενεργοποίηση του ραδιοφώνου.
- 2 Προσαρμόστε αργά το **TUNING** για να συντονιστείτε σε ένα ραδιοφωνικό σταθμό.
- 3 Περιστρέψτε το **VOL** δεξιόστροφα ή αριστερόστροφα για να ρυθμίσετε την ένταση του ήχου.

- Για να απενεργοποιήσετε το ραδιόφωνο, πατήστε ξανά το **RADIO ON/OFF**.

ES Sintonización de una emisora de radio

- 1 Pulse **RADIO ON/OFF** para encender la radio.
- 2 Ajuste **TUNING** lentamente para sintonizar a una emisora de radio.
- 3 Gire **VOL** en el sentido de las agujas del reloj o en sentido contrario al de las agujas del reloj para ajustar el volumen.

- Para apagar la radio, pulse **RADIO ON/OFF** de nuevo.

FI Radioaseman virittäminen

- 1 Avaa radio painamalla **RADIO ON/OFF**-painiketta.
- 2 Viritä radioasema hitaasti **TUNING**-säätimellä.
- 3 Säädä äänenvoimakkuutta kiertämällä **VOL**-säädintä myötä- tai vastapäivään.

- Sulje radio painamalla **RADIO ON/OFF**-painiketta uudelleen.

FR Réglage d'une station de radio

- 1 Appuyez sur **RADIO ON/OFF** pour allumer la radio.
- 2 Réglez **TUNING** lentement pour rechercher une station de radio.
- 3 Tournez le bouton **VOL** vers la gauche ou vers la droite pour ajuster le volume.

- Pour désactiver la radio, appuyez de nouveau sur **RADIO ON/OFF**.

HU Rádióállomások behangolása

- 1 A rádió bekapcsolásához nyomja meg ismét a **RADIO ON/OFF** gombot.
- 2 A **TUNING** gombot lassan beállítva behangolhatók az egyes rádióállomások.
- 3 Forgassa el a **VOL** gombot az óramutató járásával megegyező, illetve azzal ellentétes irányba a hangerő beállításához.

- A rádió kikapcsolásához nyomja meg ismét a **RADIO ON/OFF** gombot.

EN To download the full user manual, visit www.philips.com/support.

CS Kompletní uživatelskou příručku naleznete na adrese www.philips.com/support.

DA Du kan downloade hele brugervejledningen på www.philips.com/support.

DE Um die vollständige Bedienungsanleitung herunterzuladen, besuchen Sie www.philips.com/support.

EL Για να κατεβάσετε το πλήρες εγχειρίδιο χρήσης, επισκεφτείτε τη διεύθυνση www.philips.com/support.

ES Para descargar el manual de usuario completo, visite www.philips.com/support.

FI Lataa käyttöopas osoitteesta www.philips.com/support.

FR Pour télécharger le mode d'emploi complet, rendez-vous sur www.philips.com/support.

HU A teljes felhasználói kézikönyv letöltéséhez látogasson el a www.philips.com/support címre.

2015 © WOOX Innovations Limited. All rights reserved. This product was brought to the market by WOOX Innovations Limited or one of its affiliates, further referred to in this document as WOOX Innovations, and is the manufacturer of the product. WOOX Innovations is the warrantor in relation to the product with which this booklet was packaged. Philips and the Philips Shield Emblem are registered trademarks of Koninklijke Philips N.V.

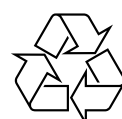

AJ1050_12_SUM_V1.0

EN Set clock

- 1 Switch **Clock Control** to **SET TIME**.
- 2 Press **+ / -** to set the time (24-hour system).
- 3 Switch **Clock Control** to **CLOCK**.

CS Nastavení hodin

- 1 Přepněte přepínač **Clock Control** do polohy **SET TIME**.
- 2 Pomocí tlačítek **+ / -** nastavte čas (24hodinový systém).
- 3 Přepněte přepínač **Clock Control** do polohy **CLOCK**.

DA Indstilling af ur

- 1 Skift **urknappen** til **SET TIME**.
- 2 Tryk på **+ / -** for at indstille klokkeslæt (24-timers tilstand).
- 3 Skift **urknappen** til **CLOCK**.

DE Einstellen der Uhr

- 1 Schalten Sie die **Uhrsteuerung** auf **SET TIME**.
- 2 Drücken Sie **+ / -**, um die Zeit einzustellen (24-Stunden-System).
- 3 Schalten Sie die **Uhrsteuerung** auf **CLOCK**.

EL Ρύθμιση του ρολογιού

- 1 Μέσω του **Χειριστήριου ρολογιού** ενεργοποιήστε το **SET TIME**.
- 2 Πατήστε **+ / -** για να ρυθμίσετε την ώρα (24ωρο σύστημα).
- 3 Γυρίστε το **Χειριστήριο ρολογιού** στο **CLOCK**.

ES Ajuste del reloj

- 1 Cambie el botón del reloj a **SET TIME**.
- 2 Pulse **+ / -** para establecer la hora (formato de 24 horas).
- 3 Cambie el botón del reloj a **CLOCK**.

FI Ajan asettaminen

- 1 Käännä kellon ohjain asentoon **SET TIME**.
- 2 Aseta aika painamalla **+ / -**-painiketta (24 tunnin järjestelmä).
- 3 Käännä kellon ohjain asentoon **CLOCK**.

FR Réglage de l'horloge

- 1 Réglez le sélecteur d'horloge sur **SET TIME**.
- 2 Appuyez sur **+ / -** pour régler l'heure (système 24 heures).
- 3 Réglez le sélecteur d'horloge sur **CLOCK**.

HU Óra beállítás

- 1 Állítsa az **Óravezérlőt** **SET TIME** állásba.
- 2 A **+ / -** megnyomásával állítsa be a pontos időt (24 órás megjelenítés).
- 3 Állítsa az **Óravezérlőt** **CLOCK** állásba.

EN Set alarm timer

- 1 Switch **Clock Control** to **AL1** or **AL2** (on **SET AL1/AL2**).
- 2 Press **+ / -** to set the alarm time.
- 3 Switch **Clock Control** to **CLOCK**.
- 4 Switch **AL1/AL2** to **BUZ** or **RADIO**.

CS Nastavení budíku

- 1 Přepněte přepínač **Clock Control** do polohy **AL1** nebo **AL2** (na **SET AL1/AL2**).
- 2 Stisknutím tlačítka **+ / -** nastavte čas budíku.
- 3 Přepněte přepínač **Clock Control** do polohy **CLOCK**.
- 4 Přepněte volič **AL1/AL2** do polohy **BUZ** nebo **RADIO**.

DE Indstil alarm-timeren

- 1 Skift **urknappen** til **AL1** eller **AL2** (på **SET AL1/AL2**).
- 2 Tryk på **+ / -** for at indstille alarmtidspunktet.
- 3 Skift **urknappen** til **CLOCK**.
- 4 Skift **AL1/AL2** til **BUZ** eller **RADIO**.

ES Ajuste del temporizador de la alarma

- 1 Cambie el botón del reloj a **AL1** o **AL2** (en **SET AL1/AL2**).
- 2 Pulse **+ / -** para establecer la hora de la alarma.
- 3 Cambie el botón del reloj a **CLOCK**.
- 4 Cambie **AL1/AL2** a **BUZ** o **RADIO**.

FR Réglage de l'alarme

- 1 Réglez le sélecteur d'horloge sur **AL1** ou **AL2** (sur **SET AL1/AL2**).
- 2 Appuyez sur **+ / -** pour définir l'heure de l'alarme.
- 3 Réglez le sélecteur d'horloge sur **CLOCK**.
- 4 Réglez **AL1/AL2** sur **BUZ** ou sur **RADIO**.

HU Ébresztési időzítő beállítása

- 1 Állítsa az **Óravezérlőt** **AL1** vagy **AL2** állásba (a **SET AL1/AL2** segítségével).
- 2 A **+ / -** segítségével állítsa be az ébresztés idejét.
- 3 Állítsa az **Óravezérlőt** **CLOCK** állásba.
- 4 Állítsa a **AL1/AL2** gombot **BUZ** vagy **RADIO** helyezetre.

EN Rύθμιση αφύπνισης

- 1 Γυρίστε το **Χειριστήριο ρολογιού** στο **AL1** ή στο **AL2** (στο **SET AL1/AL2**).
- 2 Πατήστε **+ / -** για να ρυθμίσετε την ώρα της αφύπνισης.
- 3 Γυρίστε το **Χειριστήριο ρολογιού** στο **CLOCK**.
- 4 Ρυθμίστε το **AL1/AL2** στο **BUZ** ή το **RADIO**.

Always there to help you

Register your product and get support at
www.philips.com/support



AJ1050



- | | |
|-----------------------------------|-------------------------------------|
| IT Manuale dell'utente breve | SK Stručný návod na používanie |
| KK Қысқаша пайдаланушы нұсқаулығы | SV Kortfattad användarhandbok |
| NL Korte gebruikershandleiding | RU Краткое руководство пользователя |
| PL Krótka instrukcja obsługi | UK Короткий посібник користувача |
| PT Manual do utilizador resumido | |

PHILIPS

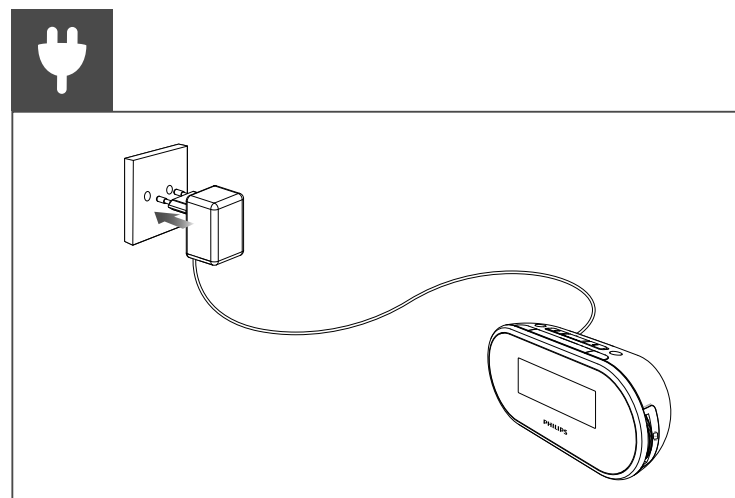
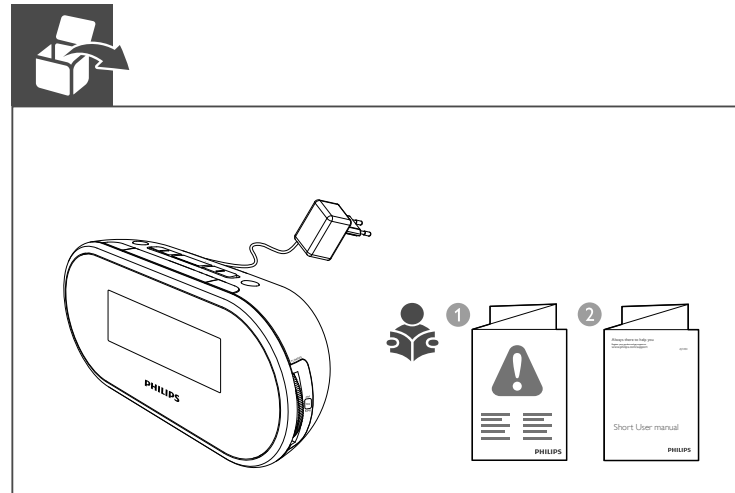

IT Sintonizzazione su una stazione radio

- 1 Premere **RADIO ON/OFF** per accendere la radio.
- 2 Regolare **TUNING** lentamente per sintonizzarsi su una stazione radio.
- 3 Ruotare in senso orario o in senso antiorario **VOL** per regolare il volume.

- Per spegnere la radio, premere nuovamente **RADIO ON/OFF**.

KK Радио станцияға реттеу

- 1 Радионы қосу үшін **RADIO ON/OFF** түймесін басыңыз.
- 2 Радиостансы баптау үшін **TUNING** ақырын реттеңіз.
- 3 Дыбыс деңгейін реттеу үшін **VOL** сағат тілімен немесе сағат тіліне кері бұраныз.

- Радионы өшіру үшін **RADIO ON/OFF** түймесін қайтадан басыңыз.

NL Afstemmen op een radiozender

- 1 Druk op **RADIO ON/OFF** om de radio in te schakelen.
- 2 Pas **TUNING** langzaam aan om op een radiozender af te stemmen.
- 3 Draai **VOL** rechts- of linksom om het volume aan te passen.

- Druk nogmaals op **RADIO ON/OFF** om de radio uit te schakelen.

PL Dostrajanie stacji radiowej

- 1 Naciśnij przycisk **RADIO ON/OFF**, aby włączyć radio.
- 2 Wolno wyreguluj pokrętkę **TUNING**, aby nastawić stację radiową.
- 3 Obróć pokrętkę **VOL** w prawo lub w lewo, aby wyregulować głośność.

- Aby wyłączyć radio, naciśnij ponownie przycisk **RADIO ON/OFF**.

PT Sintonizar uma estação de rádio

- 1 Prima **RADIO ON/OFF** para ligar o rádio.
- 2 Ajuste **TUNING** lentamente para sintonizar uma estação de rádio.
- 3 Rode **VOL** para a direita ou para a esquerda para ajustar o volume.

- Para desligar o rádio, prima **RADIO ON/OFF** novamente.

RU Настройка радиостанции

- 1 Нажмите **RADIO ON/OFF**, чтобы включить радио.
- 2 Медленно отрегулируйте **TUNING**, чтобы настроить радиостанцию.
- 3 Поворачивайте **VOL** по часовой стрелке или против часовой стрелки для регулировки громкости.

- Чтобы выключить радио, снова нажмите **RADIO ON/OFF**.

SK Naladenie rozhlasovej stanice

- 1 Stlačením tlačidla **RADIO ON/OFF** zapnete rádio.
- 2 Pomalým otáčaním ovládača **TUNING** naladíte rozhlasovú stanicu.
- 3 Otáčaním gombíka **VOL** v smere alebo proti smeru pohybu hodinových ručičiek nastavíte úroveň hlasitosti.

- Ak chcete vypnúť rádio, znovu stlačte tlačidlo **RADIO ON/OFF**.

SV Ställa in en radiokanal

- 1 Tryck på **RADIO ON/OFF** igen om du vill slå på enheten.
- 2 Justera **TUNING** långsamt för att ställa in en radiokanal.
- 3 Roter **VOL** medurs eller moturs för att justera volymen.

- Tryck på **RADIO ON/OFF** igen för att stänga av radion.

UK Налаштування радіостанції

- 1 Натисніть **RADIO ON/OFF**, щоб увімкнути радіо.
- 2 Повільно регулюйте **TUNING**, щоб налаштувати радіостанцію.
- 3 Повертайте **VOL** за годинниковою стрілкою або проти неї для налаштування гучності.

- Щоб вимкнути радіо, знову натисніть **RADIO ON/OFF**.

IT Per scaricare il manuale dell'utente completo, visitare il sito Web www.philips.com/support.

KK Толық пайдаланушы нұсқаулығын жүктеп алу үшін www.philips.com/support торабына кіріңіз.

NL De volledige gebruikershandleiding kunt u downloaden op www.philips.com/support.

PL Pełną wersję instrukcji obsługi można pobrać ze strony internetowej www.philips.com/support.

PT Para transferir o manual do utilizador completo, visite www.philips.com/support.

RU Полную версию руководства пользователя можно загрузить на веб-сайте www.philips.com/support.

SK Na stránke www.philips.com/support si môžete prevziať úplný návod na používanie.

SV Den fullständiga användarhandboken finns på www.philips.com/support.

UK Щоб завантажити повний посібник користувача, відвідайте веб-сайт www.philips.com/support.

IT Impostazione dell'orologio

- 1 Impostare l'interruttore di controllo dell'orologio su **SET TIME**.
- 2 Premere **+** / **-** per impostare l'ora (in formato 24 ore).
- 3 Impostare l'interruttore di controllo dell'orologio su **CLOCK**.

KK Сағатты орнату

- 1 **Clock Control** (Сағат басқару) функциясына **SET TIME** мәнін қойыңыз.
- 2 Уақытты қою үшін **+** / **-** түймесін басыңыз (24 сағаттық жүйе).
- 3 **Clock Control** (Сағат басқару) функциясына **CLOCK** мәнін қойыңыз.

NL De klok instellen

- 1 Schakel **Clock Control** naar **SET TIME**.
- 2 Druk op **+** / **-** om de tijd in te stellen (24-uurssysteem).
- 3 Schakel **Clock Control** naar **CLOCK**.

PL Ustawianie zegara

- 1 Ustaw przełącznik **Clock Control** (Ustawianie zegara) w pozycji **SET TIME**.
- 2 Naciśnij przycisk **+** / **-**, aby ustawić czas (system 24-godzinny).
- 3 Ustaw przełącznik **Clock Control** (Ustawianie zegara) w pozycji **CLOCK**.

PT Acertar o relógio

- 1 Mude o **Controlo do relógio** para **SET TIME**.
- 2 Prima **+** / **-** para definir a hora (sistema de 24 horas).
- 3 Mude o **Controlo do relógio** para **CLOCK**.

RU Установка часов

- 1 Переключите регулятор часов в режим **SET TIME**.
- 2 Нажмите **+** / **-**, чтобы установить время (24-часовой формат).
- 3 Переключите регулятор часов в режим **CLOCK**.

SK Nastavenie hodín

- 1 Nastavte prepínač **Ovládanie hodín** do polohy **SET TIME**.
- 2 Stlačením tlačidla **+** / **-** nastavte čas (24-hodinový systém).
- 3 Nastavte prepínač **Ovládanie hodín** do polohy **CLOCK**.

SV Ställa in klockan

- 1 Växla **Klockkontroll** till **SET TIME**.
- 2 Tryck på **+** / **-** för att ställa in tiden (24-timmarssystem).
- 3 Växla **Klockkontroll** till **CLOCK**.

UK Налаштування годинника

- 1 Встановіть регулятор годинника у положення **SET TIME**.
- 2 Натисніть **+** / **-**, щоб налаштувати час (24-годинна система).
- 3 Встановіть регулятор годинника у положення **CLOCK**.

IT Impostazione della sveglia

- 1 Impostare l'interruttore di controllo dell'orologio su **AL1** o **AL2** (in **SET AL1/AL2**).
- 2 Premere **+** / **-** per impostare l'orario della sveglia.
- 3 Impostare l'interruttore di controllo dell'orologio su **CLOCK**.
- 4 Impostare **AL1/AL2** su **BUZ** o **RADIO**.

KK Оятар таймерін орнату

- 1 **Clock Control** (Сағат басқару) функциясын **AL1** не **AL2** (**SET AL1/AL2** құрылғысында) жағын қойыңыз.
- 2 Дабыл уақытын қою үшін **+** / **-** түймесін басыңыз.
- 3 **Clock Control** (Сағат басқару) функциясына **CLOCK** мәнін қойыңыз.
- 4 **AL1/AL2** функциясын **BUZ** не **RADIO** күйіне ауыстырыңыз.

NL De alarmtimer instellen

- 1 Schakel **Clock Control** naar **AL1** of **AL2** (op **SET AL1/AL2**).
- 2 Druk op **+** / **-** om de alarmtijd in te stellen.
- 3 Schakel **Clock Control** naar **CLOCK**.
- 4 Zet **AL1/AL2** op **BUZ** of **RADIO**.

PL Ustawianie budzika

- 1 Ustaw przełącznik **Clock Control** (Ustawianie zegara) w pozycji **AL1** lub **AL2** (oznaczenie **SET AL1/AL2**).
- 2 Naciśnij przycisk **+** / **-**, aby ustawić czas budzenia.
- 3 Ustaw przełącznik **Clock Control** (Ustawianie zegara) w pozycji **CLOCK**.
- 4 Ustaw opcję **AL1/AL2** na wartość **BUZ** lub **RADIO**.

PT Definir o despertador

- 1 Mude o **Controlo do relógio** para **AL1** ou **AL2** (em **SET AL1/AL2**).
- 2 Prima **+** / **-** para definir a hora do alarme.
- 3 Mude o **Controlo do relógio** para **CLOCK**.
- 4 Mude **AL1/AL2** para **BUZ** ou **RADIO**.

RU Установка будильника

- 1 Переключите регулятор часов в режим **AL1** или **AL2** (на **SET AL1/AL2**).
- 2 Нажмите **+** / **-**, чтобы установить время будильника.
- 3 Переключите регулятор часов в режим **CLOCK**.
- 4 Переключите **AL1/AL2** на **BUZ** или **RADIO**.

SK Nastavenie časovača budika

- 1 Nastavte prepínač **Ovládanie hodín** do polohy **AL1** alebo **AL2** (na **AL2/SET AL1**).
- 2 Tlačidlom **+** / **-** nastavte čas budenia.
- 3 Nastavte prepínač **Ovládanie hodín** do polohy **CLOCK**.
- 4 Prepnite prepínač **AL1/AL2** na **BUZ** alebo **RADIO**.

SV Ställa in larmtimer

- 1 Växla **Klockkontroll** till **AL1** eller **AL2** (på **SET AL1/AL2**).
- 2 Ställ in larmtiden genom att trycka på **+** / **-**.
- 3 Växla **Klockkontroll** till **CLOCK**.
- 4 Växla **AL1/AL2** till **BUZ** eller **RADIO**.

UK Налаштування таймера будильника

- 1 Встановіть регулятор годинника у положення **AL1** або **AL2** (на **SET AL1/AL2**).
- 2 Натисніть **+** / **-**, щоб налаштувати час будильника.
- 3 Встановіть регулятор годинника у положення **CLOCK**.
- 4 Встановіть **AL1/AL2** у положення **BUZ** або **RADIO**.

2015 © WOOX Innovations Limited. All rights reserved. This product was brought to the market by WOOX Innovations Limited or one of its affiliates, further referred to in this document as WOOX Innovations, and is the manufacturer of the product. WOOX Innovations is the warrantor in relation to the product with which this booklet was packaged. Philips and the Philips Shield Emblem are registered trademarks of Koninklijke Philips N.V.

AJ1050_12_SUM_V1.0

