

Register your product and get support at

www.philips.com/welcome

DCM378



EN User manual

DE Benutzerhandbuch

ES Manual del usuario

FR Mode d'emploi

IT Manuale utente

NL Gebruiksaanwijzing

PT Manual do utilizador

SV Användarhandbok

PHILIPS

Índice

1	Importante	2
	Segurança	2
	Aviso	3

2	O seu sistema de base para entretenimento	4
	Introdução	4
	Conteúdo da embalagem	4
	Descrição geral da unidade principal	5
	Descrição geral do telecomando	6

3	Introdução	7
	Ligar os altifalantes	7
	Ligar a antena FM	8
	Ligar a corrente	8
	Preparar o telecomando	8
	Acertar o relógio	9
	Ligar	9
	Memorizar estações de rádio automaticamente	9

4	Reprodução	9
	Operações de reprodução básicas	9
	Reproduzir a partir do disco	10
	Reproduzir a partir de USB	10
	Ajustar som	10

5	Reproduzir iPhone/iPod	10
	Compatível com iPhone/iPod	10
	Ouvir conteúdo do iPod/iPhone	10
	Carregar o iPhone/iPod	11
	Retirar o iPhone/iPod	11

6	Ouvir rádio FM	12
	Sintonizar estações de rádio FM	12
	Programar estações de rádio automaticamente	12
	Programar estações de rádio manualmente	12
	Sintonizar uma estação de rádio predefinida	12
	Mostrar informações RDS	12

7	Outras funções	13
	Definir o despertador	13
	Definir o temporizador	13
	Ouvir um dispositivo de áudio externo	13
	Ouvir através de auscultadores	13

8	Informações do produto	14
	Especificações	14
	Informações de reprodução USB	14
	Formato de discos MP3 suportados	15

9	Resolução de problemas	15
----------	-------------------------------	----

1 Importante

Segurança

Reconheça estes símbolos de segurança



O símbolo com a forma de raio indica a existência de material não isolado no interior da unidade que pode causar choques eléctricos. Para a segurança de todas as pessoas da sua casa, não retire o revestimento do aparelho.

O “ponto de exclamação” chama a atenção para funcionalidades acerca das quais deve ler atentamente a documentação fornecida de modo a evitar problemas de funcionamento e manutenção. AVISO: Para reduzir o risco de incêndio ou choque eléctrico, este aparelho não deve ser exposto a chuva ou humidade nem deve ser colocado junto a objectos com água (como vasos). ATENÇÃO: Para evitar choques eléctricos, faça corresponder o perno maior da ficha ao orifício maior da tomada e introduza a ficha por completo na tomada.

- Não bloqueie as ranhuras de ventilação. Instale-o de acordo com as instruções do fabricante.
- Não o instale perto de fontes de calor como radiadores, condutas de ar quente, fogões ou outros aparelhos (incluindo amplificadores) que emitam calor.
- Evite que o cabo de alimentação seja pisado ou de algum modo manipulado, sobretudo nas fichas, receptáculos e no ponto de saída do aparelho.

- Use apenas acessórios especificados pelo fabricante.
- Use apenas o suporte, suporte móvel, tripé ou mesa especificados pelo fabricante ou fornecidos com o aparelho. Em caso de utilização de um suporte móvel, tenha cuidado ao mover o suporte móvel/ aparelho de modo a evitar quedas que possam resultar em ferimentos.
- Desligue o aparelho durante a ocorrência de trovoadas ou quando não o utilizar por longos períodos.
- Solicite sempre assistência junto de pessoal qualificado. É necessária assistência quando o aparelho foi de algum modo danificado – por exemplo, danos no cabo ou ficha de alimentação, derrame de líquidos ou introdução de objectos no interior do aparelho, exposição do aparelho a chuva ou humidade, funcionamento anormal do aparelho ou queda do mesmo.
- Utilização das pilhas ATENÇÃO – Para evitar derrame das pilhas e potenciais danos físicos, materiais ou da unidade:
- Coloque todas as pilhas da forma correcta, com as polaridades + e – como marcadas na unidade.
- Não misture pilhas (velhas com novas, de carbono com alcalinas, etc.).
- Retire as pilhas quando o aparelho não for utilizado por longos períodos.
- O aparelho não deve ser exposto a gotas ou salpicos de líquidos.
- Não coloque quaisquer fontes de perigo em cima do aparelho (por exemplo, objectos com líquidos ou velas acesas).
- Não permita que as crianças utilizem sem vigilância aparelhos eléctricos. Não permita que crianças ou adultos com capacidades físicas, sensoriais ou mentais reduzidas, ou pessoas com falta de experiência/ conhecimento, utilizem aparelhos eléctricos sem vigilância.



! Atenção

- A utilização de controlos ou ajustes no desempenho de procedimentos para além dos que são aqui descritos pode resultar em exposição perigosa à radiação ou funcionamento de risco.



Aviso

- Quando a ficha de alimentação ou o dispositivo de ligação de um aparelho forem utilizados como dispositivo de desactivação, o dispositivo de desactivação deve estar pronto para ser utilizado de imediato.



Quando este símbolo de um caixote de lixo com um traço por cima constar de um produto, significa que esse produto está abrangido pela Directiva Europeia 2002/96/CE.

Informe-se acerca do sistema de recolha selectiva local para produtos eléctricos e electrónicos. Proceda de acordo com as regulamentações locais e não elimine os seus antigos produtos juntamente com o lixo doméstico. A eliminação correcta do seu produto antigo evita potenciais consequências nocivas para o ambiente e para a saúde pública.

Segurança auditiva



Perigo

- Para evitar danos na sua audição, limite o tempo de utilização do auricular no volume mais elevado e defina o volume para um nível seguro. Quanto mais elevado for o volume, menor é o tempo seguro de audição.



O produto contém pilhas abrangidas pela Directiva Europeia 2006/66/EC, as quais não podem ser eliminadas juntamente com os resíduos domésticos. Informe-se acerca dos regulamentos locais sobre a recolha separada de baterias uma vez que a eliminação correcta ajuda a evitar consequências negativas no meio ambiente e na saúde humana.

Certifique-se de que respeita as seguintes directrizes ao utilizar os auscultadores.

- Ouça a um volume moderado durante períodos de tempo razoáveis.
- Tenha cuidado para não aumentar continuamente o volume à medida que a sua audição se adapta.
- Não aumente o volume de forma a que não consiga ouvir o que se passa à sua volta.
- Deve ter cuidados especiais ou deixar de utilizar temporariamente o dispositivo em situações potencialmente perigosas.
- A pressão sonora excessiva dos auriculares e auscultadores pode provocar perda de audição.

Informações ambientais

Omitiram-se todas as embalagens desnecessárias. Procurámos embalar o produto para que simplificasse a sua separação em três materiais: cartão (embalagem), espuma de poliestireno (protecção) e polietileno (sacos, folha de espuma protectora).

O sistema é constituído por materiais que podem ser reciclados e reutilizados se desmontados por uma empresa especializada. Cumpra os regulamentos locais no que respeita à eliminação de embalagens, pilhas gastas e equipamentos obsoletos.

Aviso



Este produto cumpre os requisitos de interferências de rádio da União Europeia.

Este produto cumpre os requisitos das seguintes directivas e directrizes: 2004/108/EC, 2006/95/EC. Quaisquer alterações ou modificações feitas a este dispositivo que não sejam expressamente aprovadas pela Philips Consumer Lifestyle poderão anular a autoridade do utilizador para operar o equipamento.



O produto foi concebido e fabricado com materiais e componentes de alta qualidade, que podem ser reciclados e reutilizados.



A realização de cópias não autorizadas de material protegido contra cópia, incluindo programas informáticos, ficheiros, difusões e gravações de som, pode constituir uma violação dos direitos de autor e ser ónus de uma ofensa criminal. Este equipamento não deve utilizado para tais fins.



“Made for iPod” (concebido para iPod) significa que o acessório electrónico foi concebido para ser especificamente conectado ao iPod e que o seu criador certifica que cumpre as normas de desempenho da Apple.

“Works with iPod” (funciona com iPod) significa que o acessório electrónico foi concebido para ser especificamente ligado ao iPod e que o seu criador certifica que cumpre as normas de desempenho da Apple.

A Apple não se responsabiliza pela utilização deste dispositivo ou pelo cumprimento das normas de segurança e da regulamentação.

iPod é uma marca comercial da Apple, Inc., registada nos E.U.A. e em outros países.

Este aparelho inclui esta etiqueta:



Nota

- A placa de sinalética encontra-se na parte inferior do aparelho.

2 O seu sistema de base para entretenimento

Parabéns pela compra do seu produto e bem-vindo à Philips! Para beneficiar na totalidade do suporte que a Philips oferece, registre o seu produto em www.philips.com/welcome.

Introdução

Com esta unidade, pode:

- desfrutar de áudio de discos, dispositivos USB, iPod, iPhone e outros dispositivos externos
- ouvir rádio

Pode enriquecer o áudio com estes efeitos de som:

- Ajuste de graves
- Ajuste de agudos
- Controlo do volume de som

A unidade suporta estes formatos multimédia:



Conteúdo da embalagem

Verifique e identifique o conteúdo da embalagem:

- Unidade principal
- Telecomando com pilhas
- Colunas (x2)
- Antena FM
- Cabo de alimentação
- Cabo MP3 Link (60 cm)
- Manual do Utilizador

Descrição geral da unidade principal

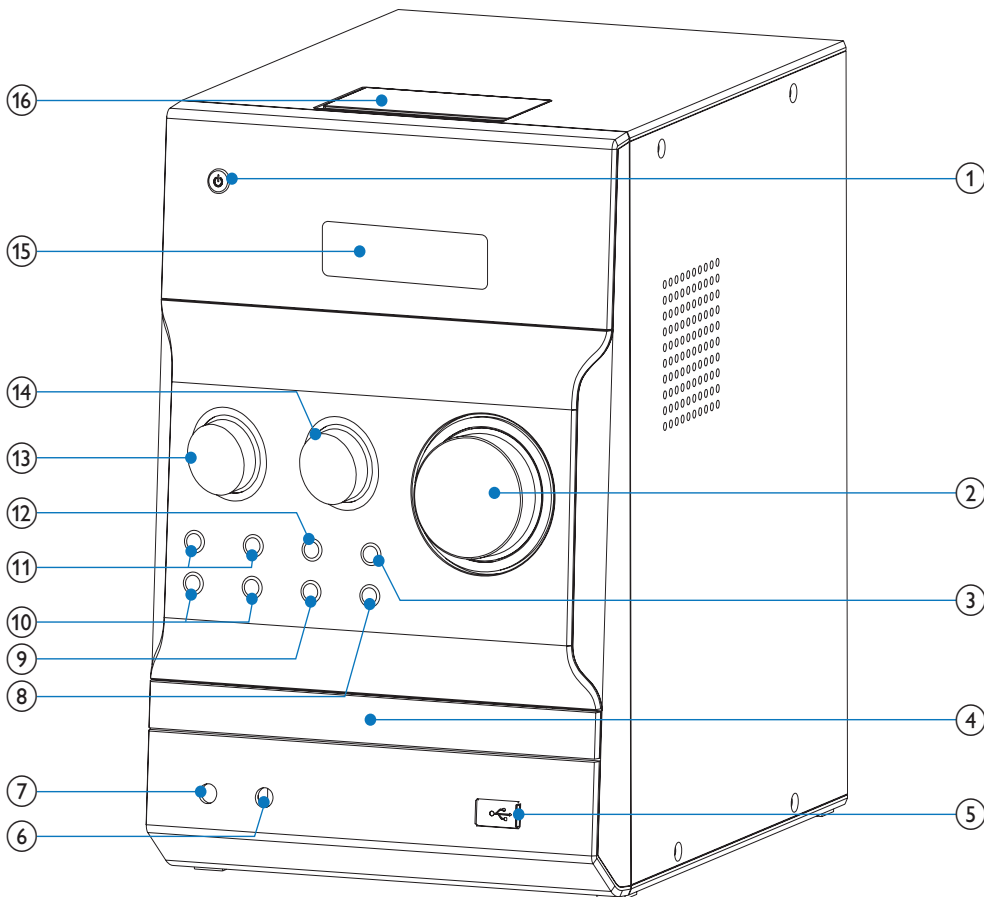

- ① **⏻**
 - Ligar o aparelho.
 - Mudar para o modo de espera ou para o modo de poupança de energia.
- ② **VOLUME**
 - Ajustar o volume.
- ③ **▶||**
 - Iniciar ou interromper a reprodução.
- ④ **Tabuleiro de discos**
- ⑤ **🔌**
 - Tomada USB.
- ⑥ **MP3 LINK**
 - Ligar um dispositivo de áudio externo.
- ⑦ **🎧**
 - Tomada dos auscultadores.
- ⑧ **OPEN/CLOSE▲**
 - Abre ou fecha o tabuleiro de discos.
- ⑨ **SOURCE**
 - Seleciona uma fonte.
- ⑩ **ALBUM/PRESET▲▼**
 - Avançar para o álbum anterior/seguinte.
 - Selecionar uma estação de rádio programada.
 - Navegar nos menus do iPod/iPhone.

Descrição geral do telecomando

- 11 **◀◀▶▶**
- Avançar para a faixa anterior/seguinte.
 - Pesquisar numa faixa/disco.
 - Sintonizar uma estação de rádio.
- 12 **■**
- Parar a reprodução.
 - Eliminar um programa.
- 13 **TREBLE**
- Ajustar o nível de agudos.
- 14 **BASS**
- Ajustar o nível de graves.
- 15 **Painel de apresentação**
- Mostrar o estado actual.
- 16 **Base para iPhone / iPod**

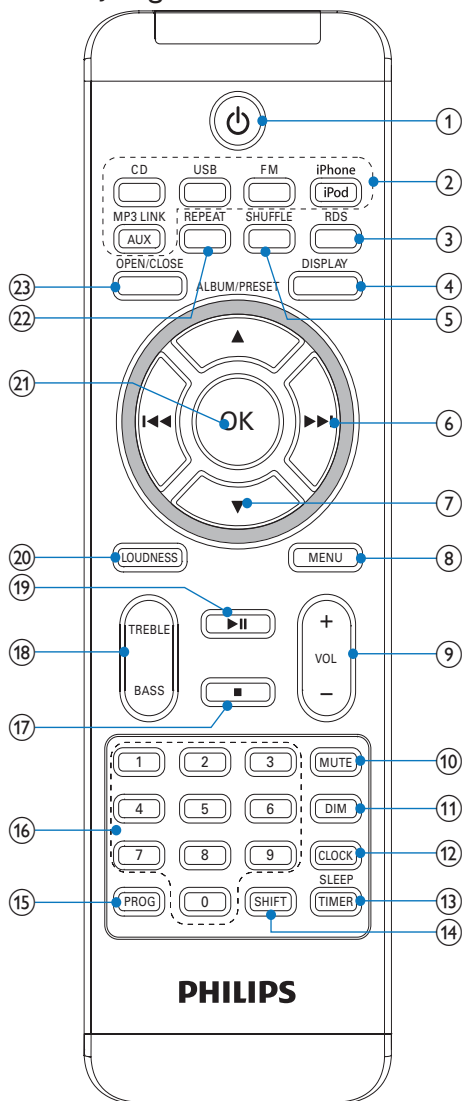

- 1 **⏻**
- Ligar o aparelho.
 - Mudar para o modo de espera ou para o modo de poupança de energia.
- 2 **Teclas de selecção de fonte (CD, USB, FM, iPhone, iPod, AUX, MP3 LINK)**
- Selecciona uma fonte.

- ③ **RDS**
 - Para estações de rádio FM seleccionadas: apresentar a informação RDS.
 - Sincronizar relógio com estação RDS.
- ④ **DISPLAY**
 - Mostrar informações da reprodução.
- ⑤ **SHUFFLE**
 - Reproduz as faixas aleatoriamente.
- ⑥ **◀◀▶▶**
 - Avançar para a faixa anterior/seguinte.
 - Pesquisar numa faixa/disco.
 - Sintoniza uma estação de rádio.
- ⑦ **ALBUM/PRESET▲▼**
 - Avançar para o álbum anterior/seguinte.
 - Seleccionar uma estação de rádio programada.
 - Navegar nos menus do iPod/iPhone.
- ⑧ **MENU**
 - Aceder ao menu do iPod/iPhone.
- ⑨ **VOL +/-**
 - Ajustar o volume.
- ⑩ **MUTE**
 - Anular o som.
- ⑪ **DIM**
 - Regular a luminosidade do visor.
- ⑫ **CLOCK**
 - Acertar o relógio.
- ⑬ **SLEEP/TIMER**
 - Definir o temporizador.
 - Definir o despertador.
- ⑭ **SHIFT**
 - Introduzir um número de dois ou três dígitos (utilizado com o teclado numérico).
- ⑮ **PROG**
 - Programa faixas.
 - Programar estações de rádio.
- ⑯ **Teclado numérico**
 - Selecciona uma faixa directamente.
- ⑰ **■**
 - Parar a reprodução.
 - Eliminar um programa.
- ⑱ **TREBLE/BASS**
 - Activar o melhoramento de agudos/graves.
- ⑲ **▶||**
 - Iniciar ou interromper a reprodução.

- ⑳ **LOUDNESS**
 - Activar/desactivar o ajuste automático da intensidade sonora.
- ㉑ **OK**
 - Confirmar uma selecção.
- ㉒ **REPEAT**
 - Selecciona um modo de reprodução de repetição.
- ㉓ **OPEN/CLOSE**
 - Abrir ou fechar o compartimento do disco.

3 Introdução



Atenção

- A utilização de controlos ou ajustes no desempenho de procedimentos para além dos que são aqui descritos pode resultar em exposição perigosa à radiação ou funcionamento de risco.

Siga sempre as instruções neste capítulo pela devida sequência.

Se contactar a Philips, terá de fornecer os números de modelo e de série deste aparelho. Os números de modelo e de série encontram-se na base deste aparelho. Anote os números aqui:

Nº de modelo _____

Nº de série _____

Ligar os altifalantes



Nota

- Para um desempenho sonoro ideal, utilize os altifalantes fornecidos.
- Ligue apenas altifalantes de impedância igual ou superior à dos altifalantes fornecidos. Consulte a secção Especificações neste manual.

- 1 Insira completamente os fios do altifalante nas entradas dos altifalantes na parte posterior da unidade.

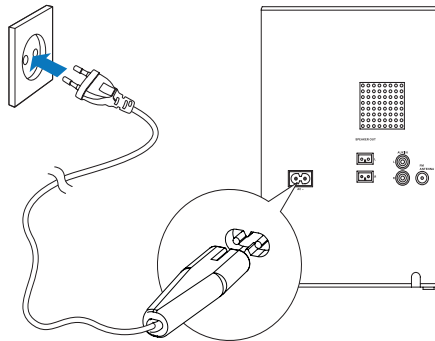
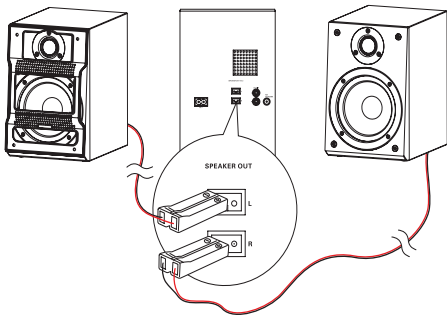

Ligar a antena FM

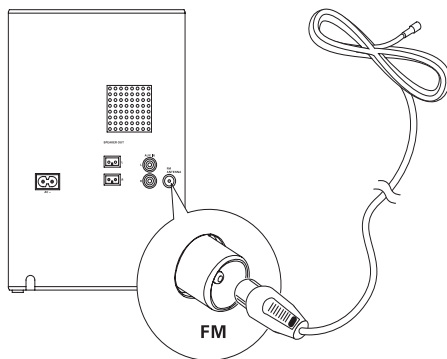

- 1 Ligue o cabo de alimentação:
 - à entrada **AC~** na unidade principal.
 - à tomada de parede.

Preparar o telecomando

! Atenção

- Risco de explosão! Mantenha as pilhas afastadas do calor, luz solar ou chamas. Nunca elimine as pilhas queimando-as.

Na primeira utilização:

- 1 Retire a película protectora para activar a pilha do telecomando.

Para substituir as pilhas do telecomando:

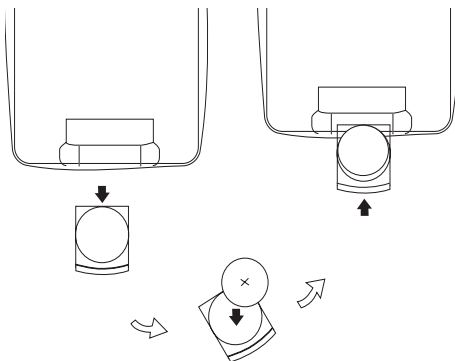

- 1 Abra o compartimento das pilhas.
- 2 Introduza uma pilha CR2025 de lítio com as polaridades (+/-) no sentido ilustrado na figura.
- 3 Feche o compartimento das pilhas.

* Dica

- Para uma óptima recepção, estenda completamente e ajuste a posição da antena.
- Para uma melhor recepção de FM estéreo, ligue uma antena FM externa à tomada **FM ANTENNA**.
- A unidade não suporta a recepção de rádio MW.

- 1 Ligue a antena FM fornecida à tomada **FM ANTENNA** na unidade principal.

Ligar a corrente

! Atenção

- Risco de danos no produto! Certifique-se de que a tensão da fonte de alimentação corresponde à tensão impressa na parte posterior ou inferior da unidade.
- Risco de choque eléctrico! Ao desligar o cabo de alimentação CA, puxe sempre a ficha da tomada. Nunca puxe o cabo.
- Antes de ligar o cabo de alimentação CA, certifique-se de efectuou todas as outras ligações.



Nota

- Retire a pilha quando o telecomando não for utilizado por longos períodos.

Acertar o relógio

- 1 No modo de espera, prima **CLOCK** durante 3 segundos para activar o modo de definição do relógio.
 - ↳ [SET CLOCK] é apresentado no ecrã e, em seguida, é exibido o formato da hora [24H] e [12H].
- 2 Prima **ALBUM/PRESET** para seleccionar 24H ou 12H e, em seguida, prima **CLOCK** para confirmar.
 - ↳ Os dígitos das horas ficam intermitentes.
- 3 Prima **ALBUM/PRESET** para definir a hora e, em seguida, prima **CLOCK** novamente.
 - ↳ Os dígitos dos minutos ficam intermitentes.
- 4 Prima **ALBUM/PRESET** para acertar os minutos.
- 5 Prima **CLOCK** para confirmar a definição do relógio.



Nota

- Se não for premido nenhum botão durante 30 segundos, o sistema sai automaticamente do modo de definição de relógio.

Ligar

- 1 Prima **⏻**.
 - ↳ A unidade muda para a última fonte seleccionada.

Passa para o modo de standby.

- 1 Prima **⏻** durante mais de 3 segundos para mudar a unidade para o modo de poupança de energia.
 - ↳ A retro-iluminação do visor desliga-se.
 - ↳ O indicador de poupança de energia liga-se.

Para mudar a unidade para o modo de espera:

- 1 No modo de poupança de energia, prima **⏻** durante mais de 3 segundos.
 - ↳ O relógio (se estiver definido) aparece o visor.
 - ↳ O indicador de poupança de energia azul liga-se.

Memorizar estações de rádio automaticamente

Quando a unidade é ligada à corrente e não estão armazenadas estações de rádio, a unidade inicia a memorização automática de estações de rádio.

- 1 Ligue a unidade à fonte de alimentação.
 - ↳ É apresentado [AUTO INSTALL PRESS--PLAY KEY] (instalação automática premir -- tecla de reprodução).
- 2 Prima **▶||** para iniciar a memorização.
 - ↳ A unidade guarda automaticamente as estações de rádio com um sinal suficientemente forte.
 - ↳ Quando todas as estações de rádio disponíveis estiverem memorizadas, a primeira estação de rádio predefinida é transmitida automaticamente.

4 Reprodução

Operações de reprodução básicas

Pode controlar a reprodução através das seguintes operações.

Tecla	Função
◀◀▶▶	Para seleccionar uma faixa ou ficheiro. Mantenha premido para avançar e retroceder rapidamente na faixa durante a reprodução e solte para retomar a reprodução.
▶ 	Para interromper/retomar a reprodução durante a mesma.
DISPLAY	Para seleccionar informações de reprodução diferentes.
REPEAT	Para seleccionar o modo de repetição: [REP] (repetir): reproduzir a faixa actual repetidamente. [REP ALL] (repetir todas): reproduzir todas as faixas repetidamente. [REP] (repetir) e [ALB] (álbum) (apenas para MP3 e USB): reproduzir o álbum actual repetidamente. Prima novamente para regressar à reprodução normal.
SHUFFLE	Para reproduzir faixas aleatoriamente. Prima novamente para regressar à reprodução normal.

Reproduzir a partir do disco

- 1 Prima **CD** para seleccionar a fonte do CD.
 - 2 Prima **OPEN/CLOSE**.
↳ O compartimento do disco abre-se.
 - 3 Coloque um disco com a face impressa voltada para cima e prima **OPEN/CLOSE**.
 - 4 A reprodução inicia automaticamente.
- Se a reprodução não for iniciada, prima **◀◀** / **▶▶** para seleccionar a faixa e, em seguida, prima **▶▶**.

Reproduzir a partir de USB

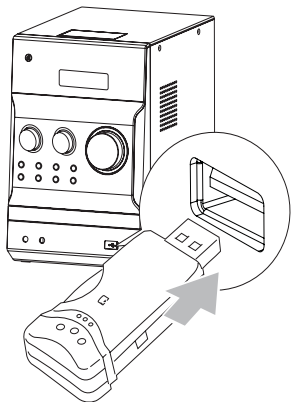

Aviso

- Certifique-se de que o dispositivo USB contém conteúdos áudio reproduzíveis para formatos suportados.

- 1 Abra a tampa identificada com  no painel frontal.
- 2 Introduza o dispositivo USB na entrada USB.
- 3 Prima **USB** para seleccionar a fonte de USB.
↳ A reprodução inicia automaticamente. Se isto não acontecer, prima **ALBUM/PRESET** para seleccionar uma pasta e **◀◀** / **▶▶** para seleccionar um ficheiro. Em seguida, prima **OK** para iniciar a reprodução.

Ajustar som

Durante a reprodução, pode ajustar o volume através das seguintes operações.

Tecla	Função
VOL +/-	Para aumentar/diminuir o volume. Para ajustar nível de graves/agudos em modo de graves/agudos.
MUTE	Para cortar/restaurar o som.
LOUDNESS	Para ligar/desligar o controlo automático do volume de som.
BASS	Para activar o melhoramento de graves.
TREBLE	Para activar o melhoramento de agudos.

5 Reproduzir iPhone/iPod

Com esta unidade, poderá desfrutar de conteúdo áudio de um iPhone/iPod.

Compatível com iPhone/iPod

A unidade é compatível com os seguintes modelos de iPod e iPhone:

Concebido para:

- iPod classic
- iPod com visor a cores
- iPod com vídeo
- iPod Nano (1.^a /2.^a/3.^a/4.^a/5.^a geração)
- iPod Touch (1.^a, 2.^a e 3.^a geração)

Funciona com:

- iPhone
- iPhone 3G
- iPhone 3GS

Ouvir conteúdo do iPod/iPhone

- 1 Prima **iPHONE/iPOD** para seleccionar a fonte do iPhone/iPod.
- 2 Abra a base do iPhone/iPod do painel superior.

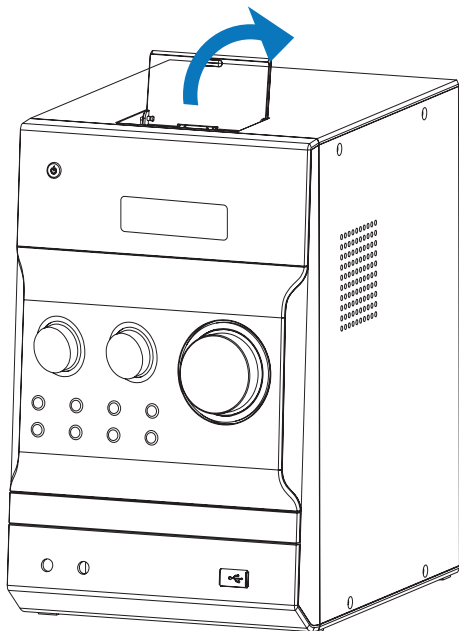

3 Coloque o iPhone/iPod na base.

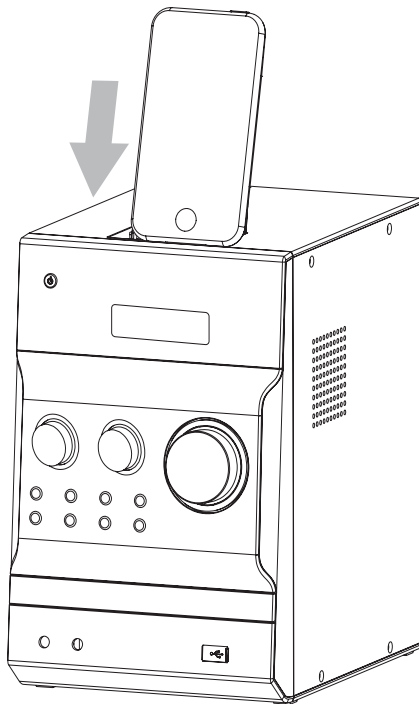

- Para interromper/retomar a reprodução, prima ►||.
- Para saltar para uma faixa, prima ◀◀▶▶.
- Para pesquisar durante a reprodução: mantenha ◀◀▶▶ premido; solte para retomar a reprodução normal.
- Para navegar no menu: prima MENU e ▲ /▼ para seleccionar e OK para confirmar.

Nota

- Quando está seleccionada a fonte iPod/iPhone, não pode desfrutar de áudio através da tomada dos auscultadores.

Carregar o iPhone/iPod

Quando a unidade estiver ligada à corrente, o iPhone/iPod na base começa a carregar:

Retirar o iPhone/iPod

- 1 Puxe o iPhone/iPod para fora da base.
- 2 Pressione a base para a ocultar.

7 Outras funções

Definir o despertador

Esta unidade pode ser utilizada como um despertador. Pode seleccionar CD, iPod/iPhone, lista de reprodução do iPod/iPhone, FM ou USB como fonte de alarme.

Nota

- Assegure-se de que acertou o relógio correctamente.

- 1 No modo de espera, mantenha **TIMER** premido até **[SET TIMER]** (temporizador definido) ser apresentado no visor.
↳ **[SELECT SOURCE]** (seleccionar fonte) é apresentado no ecrã.
- 2 Prima **SOURCE** repetidamente para seleccionar uma fonte: CD, FM, USB, iPod/iPhone ou lista de reprodução do iPod/iPhone.
 - Se a lista de reprodução do iPod/iPhone for seleccionada como fonte de alarme, tem de criar uma lista de reprodução com o nome "PHILIPS" no seu iPod/iPhone.
 - Se não for criada uma lista de reprodução com o nome "PHILIPS" no iPod/iPhone ou não estiver guardada nenhuma faixa na lista de reprodução, a unidade muda para a fonte de alarme do iPod/iPhone.
- 3 Prima **TIMER** para confirmar.
↳ Os dígitos da hora são apresentados e começam a piscar.
- 4 Prima **▲/▼** repetidamente para definir a hora e, em seguida, prima **TIMER** novamente para confirmar.
↳ Os dígitos dos minutos são apresentados e começam a piscar.
- 5 Prima **▲/▼** para definir os minutos e, em seguida, prima **TIMER** para confirmar.
↳ **VOL** (volume) é apresentado e fica intermitente.
- 6 Prima **▲/▼** para ajustar o volume e, em seguida, prima **TIMER** para confirmar.
↳ É apresentado um ícone de um relógio.

Activar/desactivar o despertador



- 1 No modo de espera, prima **TIMER** repetidamente para activar ou desactivar o temporizador.

- ↳ Se o temporizador for activado,  é apresentado.

Dica

- O despertador não está disponível no modo MP3 LINK.
- Se a fonte CD/USB/iPod/iPhone estiver seleccionada, mas não estiver inserido nenhum disco ou não estiver ligado um USB/iPod/iPhone, o sistema muda automaticamente para a fonte do sintonizador.

Definir o temporizador

- 1 Com a unidade ligada, prima **SLEEP** repetidamente para definir um período de tempo (em minutos).
↳ Quando o despertador for activado, é apresentado .
↳ Para desactivar o temporizador, prima **SLEEP** novamente até  desaparecer.

Ouvir um dispositivo de áudio externo

Pode ouvir um dispositivo de áudio externo, como um leitor MP3, através desta unidade.

- 1 Ligue o dispositivo de áudio.
 - Para dispositivos de áudio com saídas de áudio vermelhas/brancas: Ligue um cabo de áudio vermelho/branco (não fornecido) às tomadas **AUX IN** e às saídas de áudio no dispositivo de áudio.
 - Para leitores de áudio com tomadas para auscultadores: Ligue o cabo MP3 Link fornecido à tomada **MP3 LINK** e à entrada dos auscultadores no dispositivo de áudio.
- 2 Selecciona a fonte **MP3 LINK/AUX**.
- 3 Reproduza o dispositivo.

Ouvir através de auscultadores

- 1 Ligue os auscultadores à tomada  da unidade.

8 Informações do produto

Nota

- As informações do produto estão sujeitas a alteração sem aviso prévio.

Especificações

Amplificador

Potência nominal	2X80 W RMS
Resposta em frequência	30 Hz-20 kHz
Relação sinal/ruído	≥75 dB
Entrada aux.	1 V RMS 20 kohm

Disco

Tipo de Laser	Semiconductor
Diâmetro do disco	12cm/8cm
Discos suportados	CD-DA (CD de áudio), CD-R, CD-RW, CD MP3
Áudio DAC	16 Bits / 44,1 kHz
Distorção harmónica total	<0,8% (1 kHz)
Resposta em frequência	4 Hz - 20 kHz (44,1 kHz)
Relação S/R	> 75 dBA

Sintonizador (FM)

Gama de sintonização	87,5 - 108 MHz
Grelha de sintonização	50 KHz
Sensibilidade	
– Mono, relação S/R 26dB	<22 dBf
– Estéreo, relação S/R 46dB	>43 dBf
Selectividade de pesquisa	>28 dBf
Distorção harmónica total	< 3%
Relação sinal/ruído	>55 dB

Altifalantes

Impedância do altifalante	6 ohm
Controlador do altifalante	Woofers de 5" + tweeter de 1"
Sensibilidade	>85 dB/m/W

Informações Gerais

Potência de CA	220 - 230 V, 50 Hz
Consumo de energia em funcionamento	40 W
Consumo de energia em espera eco	≤1W
Saída de áudio	1Vpp ± 0,1Vpp 3,5 kohm
Saída dos auscultadores	2x15 mW 32 ohm
USB Direct	Versão 2.0 FS
Dimensões	
- Unidade principal (L x A x P)	160 x 242 x 237 mm
- Caixa dos altifalantes (L x A x P)	160 x 242 x 222 mm
Peso	
- Com embalagem	10 kg
- Unidade principal	2 kg
- Caixa dos altifalantes	2,85 x 2 kg

Informações de reprodução USB

Dispositivos USB compatíveis:

- Memória flash USB (USB 2.0 ou USB1.1)
- Leitores flash USB (USB 2.0 ou USB1.1)
- Cartões de memória (necessita de um leitor de cartões adicional para funcionar com esta unidade).

Formatos suportados:

- USB ou formato de ficheiro de memória FAT12, FAT16, FAT32 (tamanho do sector: 512 bytes)
- Taxa de bits MP3 (velocidade dos dados): 32-320 kbps e taxa de bits variável.
- WMA v9 ou anterior
- O directório aceita um máximo de 8 níveis
- Número máximo de álbuns/pastas: 99
- Número máximo de faixas/títulos: 999
- Identificação ID3 v2.0 ou posterior
- Nome do ficheiro em Unicode UTF8 (comprimento máximo: 64 bytes)

Formatos não suportados:

- Álbuns vazios: um álbum vazio é um álbum que não contém ficheiros MP3/WMA e não será apresentado no ecrã.
- Os formatos de ficheiro não suportados serão ignorados. Por exemplo, os documentos Word (.doc) ou ficheiros MP3 com a extensão .dlf são ignorados e não são reproduzidos.
- Ficheiros de áudio AAC, WAV, PCM

- Ficheiros WMA com protecção DRM (.wav, .m4a, .m4p, .mp4, .aac)
- Ficheiros WMA em formato Lossless

Formato de discos MP3 suportados

- ISO9660, Joliet
- Número máximo de títulos: 512 (dependendo do tamanho do nome do ficheiro)
- Número máximo de álbuns: 255
- Frequências de amostragem suportadas: 32 kHz, 44,1 kHz, 48 kHz
- Taxas de bits suportadas: 32~320 (kbps), taxas de bits variáveis

9 Resolução de problemas



Aviso

- Nunca retire o revestimento do aparelho.

A garantia torna-se inválida, se tentar reparar o sistema.

Se tiver dificuldades ao utilizar este aparelho, verifique os seguintes pontos antes de solicitar assistência.

Se o problema persistir, visite o Web site da Philips (www.philips.com/welcome). Ao contactar a Philips, certifique-se de que tem o aparelho por perto e de que os números de série e de modelo estão disponíveis.

Sem corrente

- Certifique-se de que a ficha de alimentação CA da unidade está ligada correctamente.
- Verifique se a tomada de CA tem corrente.
- Como uma função de poupança de energia, o sistema desliga-se automaticamente 15 minutos depois da reprodução da faixa chegar ao fim e não existir qualquer actividades dos controlos.

Sem som ou som distorcido

- Ajuste o volume.
- Desligue os auscultadores.
- Certifique-se de que os altifalantes se encontram ligados correctamente.
- Verifique se os fios descarnados dos altifalantes estão fixos.

Sem resposta da unidade

- Desligue e ligue novamente a ficha de corrente de CA e, em seguida, ligue novamente a unidade.
- Como uma função de poupança de energia, o sistema desliga-se automaticamente 15 minutos depois da reprodução da faixa chegar ao fim e não existir qualquer actividades dos controlos.

O telecomando não funciona

- Antes de premir qualquer botão de função no telecomando, primeiro, seleccione a fonte correcta com o telecomando e não com a unidade principal.
- Reduza a distância entre o telecomando e a unidade.

- Introduza a pilha com as respectivas polaridades (sinais +/-) alinhadas conforme indicado.
- Volte a colocar a pilha.
- Aponte o telecomando na direcção do sensor, localizado na parte frontal da unidade.

Não é detectado o disco

- Introduza um disco.
- Verifique se o disco foi inserido ao contrário.
- Aguarde até que a condensação acumulada na lente evapore.
- Substitua ou limpe o disco.
- Utilize um CD finalizado ou um disco do formato correcto.

Não é possível mostrar alguns ficheiros no dispositivo USB

- O número de pastas ou ficheiros no dispositivo excedeu um determinado limite. Não se trata de uma avaria.
- Os formatos destes ficheiros não são suportados.

Dispositivo USB incompatível.

- O dispositivo USB é incompatível com a unidade. Tente outro dispositivo.

Má recepção de rádio

- Aumente a distância entre a unidade e o televisor ou videogravador.
- Estenda completamente a antena de FM.
- Ligue uma antena FM externa.

O temporizador não funciona

- Acerte o relógio correctamente.
- Active o temporizador.

Definição do relógio/temporizador apagada

- A energia foi interrompida ou o cabo de alimentação desligado.
- Reinicie o relógio/temporizador.

