

PHILIPS

Słuchawki

Seria 8000

TAT1215



Instrukcja obsługi

Zarejestruj swój produkt i uzyskaj wsparcie na stronie
www.philips.com/support

Spis treści

1	Ważne informacje na temat bezpieczeństwa	2
	Bezpieczeństwo słuchu	2
	Ogólne informacje	2
2	Słuchawki True Wireless	3
	Zawartość opakowania	3
	Inne urządzenia	3
	Ogólne informacje na temat słuchawek Bluetooth True Wireless	4
3	Rozpoczynanie	5
	Ładowanie akumulatora	5
	Pierwsze parowanie słuchawek z urządzeniem Bluetooth	5
	Parowanie słuchawek z kolejnym urządzeniem Bluetooth	6
4	Korzystanie ze słuchawek	7
	Łączenie słuchawek z urządzeniem Bluetooth	7
	Włączanie/wyłączanie	7
	Zarządzanie połączeniami i muzyką	7
	Stan wskaźnika LED	8
	Asystent głosowy	8
5	Przywracanie ustawień fabrycznych słuchawek	9
6	Dane techniczne	10
7	Informacja	11
	Deklaracja zgodności	11
	Utylizacja starego produktu i akumulatora	11
	Demontaż zintegrowanego akumulatora	11
	Zgodność z dyrektywą dotyczącą oddziaływania pól elektromagnetycznych (EMF)	12
	Informacje dotyczące środowiska	12
	Informacja o zgodności	12
8	Znaki handlowe	14
9	Często zadawane pytania	15

1 Ważne informacje na temat bezpieczeństwa

Bezpieczeństwo słuchu



⚡ Niebezpieczeństwo

- Aby uniknąć uszkodzenia słuchu, ogranicz czas korzystania ze słuchawek przy wysokim poziomie głośności i ustaw je na bezpiecznej głośności. Im wyższy poziom głośności, tym krótszy bezpieczny czas słuchania.

Pamiętaj o przestrzeganiu poniższych wytycznych podczas korzystania ze słuchawek.

- Należy słuchać muzyki przy rozsądnej głośności przez umiarkowany czas.
- Należy uważać, aby nie podnosić stale głośności w miarę dostosowywania się słuchu.
- Nie wolno podnosić głośności do poziomu, w którym nie słychać otoczenia.
- Należy zachować ostrożność lub tymczasowo zaprzestać stosowania w sytuacjach potencjalnie niebezpiecznych.
- Zbyt duże ciśnienie akustyczne ze słuchawek dousznych i nausznych może powodować utratę słuchu.
- Korzystanie ze słuchawek przykrywających uszy podczas jazdy nie jest zalecane, a na niektórych obszarach może być niezgodne z prawem.
- Ze względów bezpieczeństwa należy unikać rozpraszania uwagi od muzyki lub rozmów telefonicznych podczas jazdy w ruchu ulicznym lub w innych potencjalnie niebezpiecznych środowiskach.

Informacje ogólne

W celu uniknięcia uszkodzenia lub nieprawidłowego działania:



Przeestroga

- Nie narażać słuchawek na działanie znacznego ciepła.
- Nie wolno upuszczać słuchawek.
- Nie wolno narażać słuchawek na działanie ściekających lub rozpryskiwanych cieczy (Należy zapoznać się z klasą ochrony IP danego produktu.).
- Nie dopuszczać do zanurzenia słuchawek w wodzie.
- Nie ładować słuchawek, gdy złącze lub gniazdo są mokre.
- Nie używać środków czyszczących zawierających alkohol, amoniak, benzen ani substancje ściernie.
- Do czyszczenia słuchawek używaj miękkiej szmatki (w razie konieczności) nawilżonej minimalną ilością wody lub roztworu wody z łagodnym mydłem.
- Nie wolno narażać zintegrowanego akumulatora na działania znacznego ciepła, tj. światła słonecznego, ognia lub podobnych.
- W przypadku nieprawidłowej wymiany akumulatora istnieje możliwość wybuchu. Należy wymienić tylko na taki sam lub równoważny typ.
- W celu osiągnięcia danej klasy ochrony IP, gniazdo ładowania musi być zamknięte.
- Utylizacja baterii w ognisku lub piekarniku, zmiażdżenie lub przecięcie baterii mogą skutkować jej wybuchem.
- Pozostawienie baterii w skrajnie wysokiej temperaturze otoczenia może skutkować jej wybuchem lub wyciekami łatwopalnych cieczy lub gazu.
- Pozostawienie baterii w skrajnie niskim ciśnieniu powietrza może skutkować jej wybuchem lub wyciekami łatwopalnych cieczy lub gazu.

Informacje o obsłudze, temperaturach przechowywania i wilgotności

- Słuchawki powinny być przechowywane w temperaturze od -20°C (-4°F) do 50°C (122°F) (do 90% wilgotności względnej).
- Słuchawki powinny pracować w temperaturze od 0°C (32°F) do 45°C (113°F) (do 90% wilgotności względnej).
- Żywotność baterii może być krótsza w przypadku wysokiej lub niskiej temperatury.
- Nie wymieniaj baterii na niewłaściwy typ, niezgodny z zasadami bezpieczeństwa (np. niektóre baterie litowe).

2 Słuchawki True Wireless

Gratulujemy zakupu i witamy w gronie klientów firmy Philips! Aby w pełni skorzystać z pomocy technicznej oferowanej przez firmę Philips, zarejestruj swój produkt na stronie www.philips.com/support. Z tymi słuchawkami True Wireless Philips możesz:

- cieszyć się wygodnymi i bezprzewodowymi połączeniami;
- cieszyć się muzyką i sterować nią bezprzewodowo;
- przełączać się pomiędzy połączeniami i muzyką.



Przewodnik szybkiego uruchamiania



Gwarancja ogólna



Ulotka dotycząca bezpieczeństwa

Zawartość opakowania

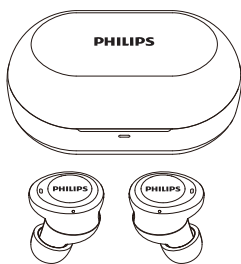

Słuchawki Philips true wireless
Philips TAT1215



Wymienne gumowe nakładki do słuchawek x 2 pary

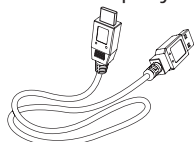

Przewód do ładowania Micro USB
(tylko do ładowania)

Inne urządzenia

Telefon komórkowy lub urządzenie mobilne (np. notebook, tablet, adaptery Bluetooth, odtwarzacze MP3 itp.), które obsługuje Bluetooth i jest kompatybilne ze słuchawkami (patrz „Dane techniczne” na stronie 10).

Ogólne informacje na temat słuchawek True Wireless

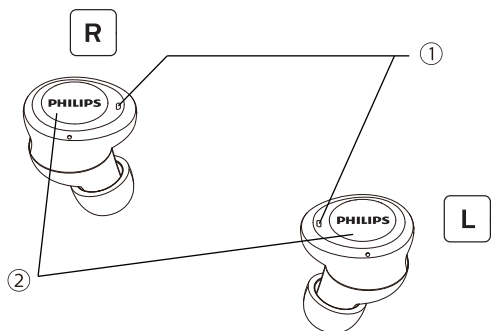

- ① Wskaźnik LED (słuchawki)
- ② Przycisk wielofunkcyjny
- ③ Wskaźnik LED (etui do ładowania)
- ④ Gniazdo ładowania micro-USB

3 Rozpoczynanie

Ładowanie akumulatora

Uwaga

- Przed pierwszym użyciu słuchawek umieść je w etui do ładowania i ładuj baterie przez 2 godziny, aby zapewnić ich maksymalną pojemność i żywotność.
- Korzystaj tylko z oryginalnego przewodu do ładowania USB, aby uniknąć jakichkolwiek uszkodzeń.
- Przed ładowaniem słuchawek zakończ połączenie, ponieważ podłączenie do ładowania spowoduje ich wyłączenie.

Ładowanie

Podłącz jeden koniec przewodu USB do etui do ładowania, a drugi – do źródła zasilania.

- ↳ Etui do ładowania rozpocznie ładowanie.
- Proces ładowania można kontrolować za pomocą diody LED. Czerwona lampka mignie na przednim panelu.
- Kiedy etui jest w pełni naładowane, zaświeci się czerwona lampka.

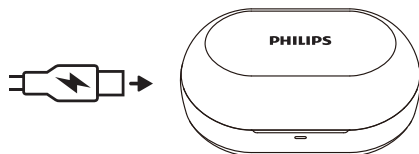

Wskazówka

- Etui ładujące służy jako przenośny akumulator zapasowy do ładowania słuchawek.

Pierwsze parowanie słuchawek z urządzeniem Bluetooth

- 1 Upewnij się, że słuchawki są w pełni naładowane.
- 2 Automatyczne włączanie: otwórz górną pokrywę etui ładującego; słuchawki są rozładowane a niebieska dioda LED mignie 3 razy oraz pojawi się komunikat głosowy "power on" (włączanie); Ręczne włączanie: na obu słuchawkach naciśnij i przytrzymaj przyciski wielofunkcyjne przez około 3 s.

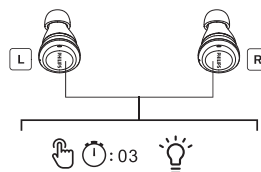

- ↳ Dioda LED na prawej słuchawce będzie migać na przemian na biało i niebiesko, a dioda LED na lewej słuchawce będzie wyłączona przez 10 s, a następnie niebieska dioda mignie jeden raz.
- ↳ Obie słuchawki są teraz włączone i sparowane ze sobą.
- ↳ Słuchawki są w trybie parowania i gotowe do parowania z urządzeniem Bluetooth (np. telefonem komórkowym)

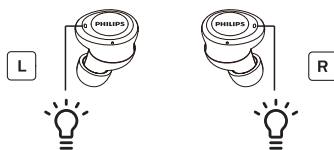

Niebieska dioda LED migie raz co 10 sekund.

Dioda LED migie na przemian na biało i niebiesko.

- 3 Włącz funkcję Bluetooth w urządzeniu Bluetooth.
- 4 Sparuj słuchawki z urządzeniem Bluetooth. Odnieś się do instrukcji obsługi urządzenia Bluetooth.
 - ↳ W prawej słuchawce, usłyszysz „Connected” (Połączono), a diody LED wyłączą się i będą migać co 10 s. Możesz użyć swojego urządzenia do odtwarzania muzyki i wykonywania połączeń.

Uwaga

- Po włączeniu urządzenie przejdzie automatycznie w tryb parowania, jeżeli słuchawki nie mogą znaleźć wcześniej połączonych urządzeń Bluetooth.

Poniższy przykład pokazuje, w jaki sposób sparować słuchawki z urządzeniem Bluetooth.

- 1 Włącz funkcję Bluetooth w urządzeniu Bluetooth, wybierz Philips TAT1215.
- 2 Jeżeli pojawi się monit o hasło do zestawu słuchawkowego, wprowadź „0000” (4 zera). W przypadku urządzeń Bluetooth 3.0 lub nowszych hasło nie jest potrzebne.



Philips TAT1215

Jedna słuchawka (tryb mono)

Wymij prawą lub lewą słuchawkę z etui do ładowania, aby korzystać z trybu mono. Słuchawka włączy się automatycznie. Usłyszysz komunikat „Power on” (Włączono zasilanie) ze słuchawki.

Uwaga

- Wymij drugą słuchawkę z etui do ładowania, parowanie nastąpi automatycznie.
- Włóż ponownie obie słuchawki L i P do etui zasilającego, a następnie wyciągnij parę słuchawek i połącz ponownie używając Bluetooth.
- Jeśli wciąż nie działa, spróbuj zresetować. Włóż L i R do pokrowca zasilającego i naciśnij przycisk przez 4 sekundy, aż biała dioda LED zacznie migać. Wyciągnij L i P słuchawkę z etui do ładowania i wybierz BT, a następnie połącz Bluetooth ponownie.

Parowanie słuchawek z kolejnym urządzeniem Bluetooth

Jeżeli masz inne urządzenie Bluetooth, które chcesz sparować ze słuchawkami, upewnij się, że funkcja Bluetooth w już sparowanych lub połączonych urządzeniach jest wyłączona.

Naciśnij i przytrzymaj przez ponad 5 sekund prawą i lewą stronę słuchawek jednocześnie, trzymając je na uszach, a po usłyszeniu monitu o sparowaniu zwolnij nacisk.

Uwaga

- Słuchawki przechowują w pamięci 1 urządzenie. Jeśli spróbujesz sparować więcej niż 2 urządzenia, nowe urządzenie zastąpi najwcześniejsze sparowane.

4 Korzystanie ze słuchawek

Łączenie słuchawek z urządzeniem Bluetooth

- 1 Włącz funkcję Bluetooth w urządzeniu Bluetooth.
- 2 Wyciągnij obie słuchawki z etui do ładowania.
 - ↳ Jeżeli żadne urządzenie nie jest podłączone, słuchawki wyłączą się automatycznie po 5 minutach.
 - ↳ Obie słuchawki są teraz włączone i parują się ze sobą automatycznie.
 - ↳ Słuchawki będą wyszukiwać urządzenie Bluetooth, z którym łączyły się poprzednim razem i połączą się z nim automatycznie. Jeżeli nie jest ono dostępne, słuchawki przejdą w tryb parowania.



Wskazówka

- Słuchawki nie mogą połączyć się równocześnie z więcej niż 1 urządzeniem. Jeżeli masz dwa sparowane urządzenia Bluetooth, włącz funkcję Bluetooth jedynie w urządzeniu, z którym chcesz się połączyć.
- Jeżeli włączysz funkcję Bluetooth w urządzeniu Bluetooth po włączeniu słuchawek, musisz otworzyć menu Bluetooth urządzenia i ręcznie połączyć je z urządzeniem.



Uwaga

- Jeżeli słuchawki nie połączą się z żadnym urządzeniem Bluetooth przez 5 minut, wyłączą się automatycznie w celu oszczędzania baterii.
- W przypadku niektórych urządzeń Bluetooth połączenie może nie nastąpić automatycznie. W takiej sytuacji należy przejść do menu Bluetooth urządzenia i ręcznie połączyć je ze słuchawkami.

Włączanie/wyłączanie

Działanie	Przycisk wielofunkcyjny	Operacja
Włączenie słuchawek		Wyciągnij obie słuchawki z etui do ładowania lub naciśnij i przytrzymaj przez 3 s.
Wyłączenie słuchawek		Włóż słuchawki z powrotem do etui ładującego, zamknij pokrywę lub naciśnij i przytrzymaj przez 5 s.

Obsługa połączeń i muzyki

Sterowanie muzyką

Działanie	Przycisk wielofunkcyjny	Operacja
Odtwarzanie lub wstrzymanie muzyki	Prawa/lewa słuchawka	Jedno stuknięcie
Przeskoczenie do przodu	Lewa słuchawka	Naciśnij i przytrzymaj przez 2 s
Do tyłu	Prawa słuchawka	Naciśnij i przytrzymaj przez 2 s
Regulacja głośności +/-		Za pomocą sterowania mobilnego

Sterowanie połączeniami

Działanie	Przycisk wielofunkcyjny	Operacja
Odbieranie połączenia / rozłączanie	Prawa/lewa słuchawka	Jedno stuknięcie
Odrzucenie przychodzącego połączenia	Prawa/lewa słuchawka	Naciśnij i przytrzymaj przez 1 s

Stan wskaźnika LED

Stan słuchawek	Wskaźnik
Słuchawki są połączone z urządzeniem Bluetooth.	Biała dioda LED wyłącza się, a niebieska lampka miga raz co 10 s.
Słuchawki są gotowe do parowania.	Biała i niebieska dioda LED miga na zmianę
Słuchawki są włączone, ale nie są połączone z urządzeniem Bluetooth	Niebieska i biała dioda LED miga. Jeżeli nie zostanie nawiązane połączenie, słuchawki wyłączą się same w ciągu 5 minut.
Niski poziom baterii (słuchawki)	Usłyszysz w słuchawkach komunikat „battery low” (niski poziom naładowania baterii). Biała dioda LED miga dwa razy.
Słuchawki są w pełni naładowane.	Dioda LED w etui do ładowania miga.
Etui ładujące jest w pełni naładowane.	Czerwona dioda LED się świeci.

Wskaźnik LED baterii na urządzeniu Bluetooth

Pokaże wskaźnik baterii na urządzeniu Bluetooth po połączeniu ze słuchawkami (patrz obsługa telefonu).

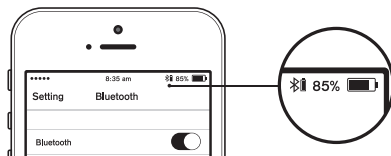

Asystent głosowy

Działanie	Przycisk	Operacja
Aktywacja asystenta głosowego (Siri/Google)	Prawa/lewa słuchawka	Naciśnij dwukrotnie

Jak nosić słuchawki

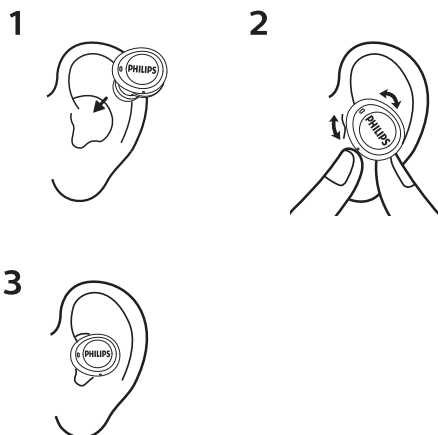

5 Przywracanie ustawień fabrycznych słuchawek

Jeżeli napotkasz na problemy z parowaniem lub łączeniem, możesz postąpić z poniższą procedurą, aby przywrócić ustawienia fabryczne słuchawek.

- 1 W urządzeniu Bluetooth przejdź do menu Bluetooth i usuń **Philips TAT1215** z listy urządzeń.
- 2 Wyłącz funkcję Bluetooth na urządzeniu Bluetooth.
- 3 Odlóż obie słuchawki do etui z funkcją ładowania. Na obu słuchawkach będą migać białe diody LED. Naciśnij i przytrzymaj przyciski funkcyjne na obu słuchawkach przez 4 s aż biała dioda LED mignie dwa razy.
- 4 W celu sparowania słuchawek z urządzeniem Bluetooth włącz funkcję Bluetooth w tym urządzeniu i wybierz **Philips TAT1215**.

6 Dane techniczne

Słuchawki

- Czas odtwarzania muzyki: 6 godz.
- Czas rozmowy: 4 godz.
- Czas w trybie czuwania – 50 godzin
- Czas ładowania: 1,5 godz.
- Akumulator litowo-jonowy: 55 mAh dla każdej słuchawki
- Wersja Bluetooth: 5.1
- Kompatybilne profile Bluetooth:
 - HFP (Hands-Free Profile)
 - A2DP (Advanced Audio Distribution Profile)
 - AVRCP (Audio Video Remote Control Profile)
- Obsługiwane kodeki audio: SBC
- Zakres częstotliwości: 2.402-2.480GHz
- Moc przekaźnika: < 9 dBm
- Maksymalny zasięg: do 10 metrów (33 stóp)
- Automatyczne wyłączenie
- Gniazdo USB-C do ładowania
- Ostrzeżenie o niskim poziomie naładowania baterii: dostępne

Etui do ładowania

- Czas ładowania: 2 godz.
- Akumulator litowo-jonowy: 320 mAh

Uwaga

- Specyfikacja może ulec zmianie bez wcześniejszego powiadomienia.

7 Informacja

Deklaracja zgodności

MMD Hong Kong Holding Limited niniejszym oświadcza, że ten produkt jest zgodny z podstawowymi wymaganiami oraz innymi stosownymi postanowieniami dyrektywy 2014/53/EU. Deklarację zgodności można znaleźć na stronie www.p4c.philips.com.

Utylizacja starego produktu i akumulatora



Urządzenie zostało wyprodukowane z wysokiej jakości materiałów i podzespołów, które można wykorzystać ponownie i poddać recyklingowi.



Ten symbol na produkcie oznacza, że jest on objęty dyrektywą europejską 2012/19/EU.



Ten symbol oznacza, że produkt zawiera wbudowany akumulator podlegający dyrektywie europejskiej 2013/56/EU, którego nie można wyrzucać razem ze zwykłymi odpadami domowymi.

Zalecamy zabranie produktu do oficjalnego punktu zbiórki lub centrum serwisowego Philips, aby profesjonalnie zdemontować akumulator.

Zapoznaj się z lokalnym systemem selektywnej zbiórki produktów elektrycznych i elektronicznych oraz akumulatorów. Przestrzegaj lokalnych przepisów i nigdy nie wyrzucaj produktu ani akumulatorów z normalnymi odpadami domowymi. Prawidłowa utylizacja starych produktów i akumulatorów pomaga zapobiec negatywnym skutkom dla środowiska i zdrowia ludzkiego.

Demontaż zintegrowanego akumulatora

Jeśli w Twoim kraju nie ma systemu zbierania/recyklingu produktów elektronicznych, możesz chronić środowisko poprzez wyjęcie i recykling akumulatora przed utylizacją słuchawek.

- Przed usunięciem baterii upewnij się, że słuchawki są odłączone od etui do ładowania.

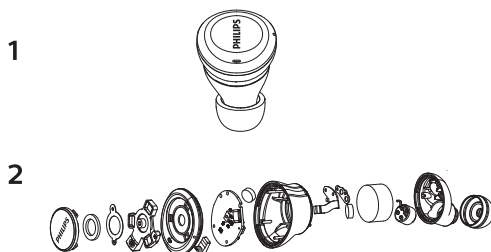

- Przed usunięciem baterii upewnij się, że etui do ładowania jest odłączone od przewodu USB.

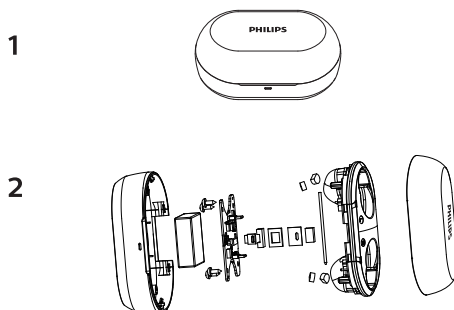

Zgodność z dyrektywą dotyczącą oddziaływania pól elektromagnetycznych (EMF)

Ten produkt jest zgodny ze wszystkimi obowiązującymi normami i przepisami dotyczącymi narażenia ludności na działanie pól magnetycznych.

Informacje dotyczące środowiska

Wszystkie zbędne opakowania zostały pominięte. Dodażyliśmy wszelkich starań, aby opakowanie można było w łatwy sposób rozdzielić na trzy materiały: tekturę (pudełko), pianka poliestrowa (bufor) i polietylen (torebki, arkusz pianki ochronnej). System składa się z materiałów, które można poddać recyklingowi i wykorzystać ponownie, jeśli zostaną zdemontowane przez wyspecjalizowaną firmę. Prosimy przestrzegać miejscowych przepisów dotyczących utylizacji opakowań, zużytych akumulatorów i sprzętu.

Informacja o zgodności

Urządzenie jest zgodne z częścią 15 wytycznych FCC. Działanie podlega dwóm następującym warunkom:

1. To urządzenie nie może wytwarzać szkodliwych zakłóceń; oraz
2. To urządzenie musi przyjmować wszelkie zakłócenia, w tym zakłócenia mogące powodować niepożądane działanie.

Przepisy FCC

To urządzenie zostało przebadane i zaklasyfikowane jako zgodne z ograniczeniami dla urządzeń cyfrowych klasy B zgodnie z częścią 15 wytycznych FCC. Przepisy te mają na celu odpowiednią ochronę przed niebezpiecznym promieniowaniem przy instalacjach w mieszkaniach. Niniejsze urządzenie wytwarza, wykorzystuje i może wypromieniowywać energię o

częstotliwości radiowej; jeśli nie zostało zainstalowane lub nie jest użytkowane zgodnie z instrukcjami, może powodować zakłócenia szkodliwe dla komunikacji radiowej.

Jednakże nie ma gwarancji, że zakłócenia te nie pojawią się w przypadku danych instalacji. Jeśli urządzenie to powoduje szkodliwe zakłócenia urządzeń radiowych lub odbioru telewizji, co można określić poprzez wyłączenie i ponowne włączenie urządzenia, zachęca się użytkownika do zniwelowania tych zakłóceń za pomocą jednego lub więcej poniższych sposobów:

- Zmień kierunku ustawienia lub położenia anteny odbiorczej.
- Zwiększ odległości pomiędzy tym urządzeniem a odbiornikiem.
- Podłącz sprzęt do gniazdka i innego obwodu, niż ten, do którego podłączony jest odbiornik.
- Skonsultuj się ze sprzedawcą lub doświadczonym technikiem radio-telewizyjnym w celu uzyskania dodatkowej pomocy.

Oświadczenie FCC o narażeniu na promieniowanie

Niniejsze urządzenie jest zgodne z ograniczeniami FCC dotyczącymi narażenia na promieniowanie, ustanowionymi dla niekontrolowanego środowiska. Niniejszego nadajnika nie wolno przenosić ani obsługiwać w połączeniu z inną anteną lub innym nadajnikiem.

Przeostroga: Nie należy wprowadzać zmian ani modyfikacji bez wyraźnej zgody strony odpowiedzialnej za zgodność, ponieważ takie działania mogą pozbawić użytkownika prawa do obsługi tego urządzenia.

Kanada:

To urządzenie zawiera zwolnione z licencji nadajniki/odbiorniki, które są zgodne z kanadyjskimi standardami RSS zwolnionymi z licencji w zakresie innowacji, nauki i rozwoju gospodarczego. Działanie podlega dwóm następującym warunkom: (1) To urządzenie nie może wytwarzać zakłóceń. (2) To urządzenie musi odbierać zakłócenia zewnętrzne, w tym zakłócenia mogące spowodować niepożądane funkcjonowanie urządzenia.

CAN ICES-3(B)/NMB-3(B)

Oświadczenie IC o narażeniu na promieniowanie:

Niniejsze urządzenie jest zgodne z ograniczeniami kanadyjskimi dotyczącymi narażenia na promieniowanie, ustanowionymi dla niekontrolowanego środowiska.

Niniejszego nadajnika nie wolno przenosić ani obsługiwać w połączeniu z inną anteną lub innym nadajnikiem.

8 Znaki handlowe

Bluetooth

Znak słowny i logo Bluetooth® są zastrzeżonymi znakami towarowymi firmy Bluetooth SIG, Inc., a wykorzystanie takich znaków przez MMD Hong Kong Holding Limited podlega licencji. Inne znaki towarowe i nazwy handlowe należą do odpowiednich właścicieli.

Siri

Siri jest znakiem towarowym firmy Apple Inc., zastrzeżonym w Stanach Zjednoczonych i innych krajach.

Google

Google i Google Play są zastrzeżonymi znakami towarowymi firmy Google LLC.

9 Często zadawane pytania

Moja słuchawka Bluetooth nie wyłącza się.

Poziom naładowania baterii jest niski.
Naładuj słuchawki.

Nie mogę sparować moich słuchawek Bluetooth z urządzeniem Bluetooth.

Opcja Bluetooth jest wyłączona. Włącz funkcję Bluetooth w urządzeniu Bluetooth i włącz urządzenie przed włączeniem słuchawek.

Nie działa parowanie.

- Odłóż obie słuchawki do etui ładującego.
- Upewnij się, że funkcja Bluetooth we wcześniej połączonych urządzeniach Bluetooth jest wyłączona.
- Na urządzeniu Bluetooth usuń pozycję „Philips TAT1215” z listy Bluetooth.
- Sparuj słuchawki (patrz „Pierwsze parowanie słuchawek z urządzeniem Bluetooth” na stronie 6).

Urządzenie Bluetooth nie może znaleźć słuchawek.

- Słuchawki mogą być połączone z poprzednio sparowanym urządzeniem. Wyłącz połączone urządzenie lub wynieś je poza zasięg.
- Parowanie mogło zostać zresetowane lub słuchawki zostały wcześniej sparowane z innym urządzeniem. Ponownie sparuj słuchawki z urządzeniem Bluetooth tak, jak opisano w instrukcji obsługi. (patrz „Pierwsze parowanie słuchawek z urządzeniem Bluetooth” na stronie 6).

Moja słuchawka Bluetooth jest podłączona do telefonu komórkowego z funkcją stereo, ale muzyka odtwarzana jest tylko z telefonu.

Patrz instrukcja obsługi Twojego telefonu komórkowego. Wybierz opcję słuchania muzyki przez słuchawki.

Jakość dźwięku jest słaba i pojawia się trzeszczenie.

- Urządzenie Bluetooth jest poza zasięgiem. Zmniejsz odległość między Twoimi słuchawkami i urządzeniem Bluetooth lub usuń przeszkody między nimi.
- Naładuj słuchawki.

Jakość dźwięku jest niska, gdy szybkość przesyłania strumieniowego jest wolna lub strumieniowe przesyłanie dźwięku w ogóle nie działa.

Upewnij się, że smartfon obsługuje nie tylko opcję HFP (mono), ale także A2DP i jest kompatybilny z wersją BT4.0x (lub wyższą) (patrz „Dane techniczne” na stronie 10).



2021 © MMD Hong Kong Holding Limited. Wszelkie prawa zastrzeżone. Specyfikacja może ulec zmianie bez wcześniejszego powiadomienia. Philips oraz emblemat tarczy Philips są zarejestrowanymi znakami handlowymi Koninklijke Philips N.V. i są używane na zasadzie licencji. Ten produkt został wyprodukowany przez i jest sprzedawany w ramach odpowiedzialności MMD Hong Kong Holding Limited lub jednej ze spółek zależnych, a MMD Hong Kong Holding Limited jest gwarantem w odniesieniu do tego produktu. Wszelkie inne nazwy firm i produktów mogą być znakami handlowymi odpowiednich właścicieli, z którymi są powiązane.

