

Register your product and get support at
www.philips.com/welcome

AJL303/12



DA Brugervejledning

PHILIPS

1

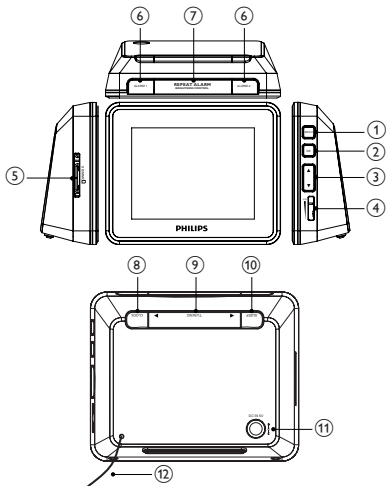

2

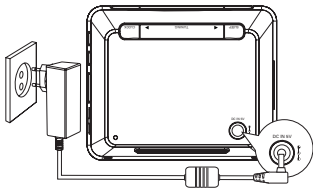

1 Vigtigt

Vigtige sikkerhedsinstruktioner

- ① Læs disse instruktioner.
- ② Opbevar disse instruktioner.
- ③ Respekter alle advarsler.
- ④ Følg alle instruktioner.
- ⑤ Benyt ikke dette apparat i nærheden af vand.
- ⑥ Rengør kun enheden med en tør klud.
- ⑦ Ventilationsåbninger må ikke blokeres. Installer apparatet i overensstemmelse med producentens instruktioner.
- ⑧ Installer ikke apparatet i nærheden af varmekilder som f.eks. radiatorer, varmeapparater, ovne eller andre apparater (inkl. forstærkere), der producerer varme.
- ⑨ I lande med et polariseret lysnet må du ikke fjerne eller ændre sikkerhedsforanstaltningerne for den polariserede stikprop eller jordstikket. En polariseret stikprop har to ben, hvor det ene er bredere end det andet. En stikprop med jord har to ben foruden et tredje, der tjener som jordstik. Det tredje ben øger sikkerheden ved drift. Hvis stikproppen ikke passer til stikkontakten, skal en autoriseret elektriker udskifte den forældede stikkontakt.
Advarsel: Med henblik på at forebygge elektrisk stød skal stikproppen passe til stikkontakten, og stikproppen skal sættes hele vejen ind.



- ⑩ Sørg for, at netledningen ikke trædes på, navnlig ved stikkene og stikforbindelserne samt det sted, hvor ledningen føres ud af apparatet.
- ⑪ Brug kun tilbehør og ekstraudstyr, der er godkendt af producenten.
- ⑫ Brug kun vogne, stativer, beslag og borde, der enten medfølger eller er godkendt af producenten. Hvis du bruger en vogn, skal du passe på, at apparatet ikke vælter ned, når du flytter den. 
- ⑬ Fjern apparatet fra stikkontakten under tordenvejr, eller hvis det ikke skal buges gennem længere tid.
- ⑭ Al servicering skal udføres af kvalificeret personale. Apparatet skal serviceres, hvis det er blevet beskadiget, f.eks. hvis netledningen beskadiges, der er blevet spildt væske på apparatet, der er kommet fremmedlegemer ind i apparatet, apparatet er blevet udsat for regn eller fugt, eller hvis apparatet ikke fungerer normalt eller er blevet tabt.
- ⑮ Apparatet må ikke udsættes for dryp eller sprøjt.
- ⑯ Placer aldrig farlige genstande på apparatet (f.eks. væskefyldte genstande eller tændte lys).
- ⑰ Dette produkt kan indeholde bly og kviksølv. Bortskaffelse af disse materialer kan være reguleret i henhold til miljømæssige bestemmelser. Hvis du ønsker oplysninger om bortskaffelse eller genbrug, skal du kontakte de lokale myndigheder eller Electronic Industries Alliance: www.eiae.org.

Denne brugerhåndbog er udskrevet på miljøvenligt papir. Al unødvendig emballage er udeladt. Vi har gjort det let at dele emballagen i tre materialer: pap (kasse), polystyrenskum (buffer) og polyethylen (poser; beskyttende skumlag). Systemet består af materiale, der kan genbruges, hvis det adskilles af et specialfirma.

Dette elektroniske udstyr indeholder mange materialer, der kan genbruges. Hvis du smider en gammel maskine ud, anbefales det at aflevere den på en genbrugsstation.

Overhold de lokale regler angående udsmidning af emballage, brugte batterier og gammelt udstyr.

Meddelelse

Enhver ændring af dette apparat, som ikke er godkendt af Philips Consumer Electronics, kan annullere brugerens ret til at betjene dette udstyr.

2 Din clock radio

Tillykke med dit køb, og velkommen til Philips! Få alle fordele af den support, som Philips byder på, ved at registrere produktet på www.philips.com/welcome.

Introduktion

Med denne clockradio kan du høre FM-radio, og du kan lytte til og se lyd- og billedfiler, der er gemt på et hukommelseskort.

Du kan indstille to forskellige alarmtidspunkter. Du kan bruge de lydfiler, som er lagret i den interne hukommelse eller på et hukommelseskort, som alarmlyd.

Hvad følger med?

Kontroller og identificer indholdet af pakken:

- Hovedenhed
- Vekselstrømsadapter
- Brugervejledning
- Lynstartguide

Oversigt over hovedenheden

- ① **MENU**
 - Gå til startmenuen.
 - Gå til forrige menu.
- ② **OK**
 - Bekræft en indtastning eller et valg.
 - For ur: Afspil/sæt diasshow på pause.
 - For radio: Slå radioafspilning til/fra.
 - For musik: Afspil/sæt det valgte på pause.
 - For fotodiasshow: Afspil/sæt på pause/zoom.
- ③ **▲, ▼**
 - Flyt markør op/ned.
 - For ur/foto: Roter billede med/mod uret.
 - For radio: Skift forudindstillet nummer.
 - For musik: Vælg forskellige afspilningstilstande.
- ④ **VOL**
 - Juster lydstyrken.
- ⑤ **SD/MMC**
 - Stik til SD/MMC-kort
- ⑥ **ALARM 1/ALARM 2**
 - Indstil, aktiver eller deaktiver alarmerne.
- ⑦ **REPEAT ALARM/BRIGHTNESS CONTROL**
 - Gentag alarmerne.
 - Vælg lysstyrkeniveau for display.
- ⑧ **CLOCK**
 - Tryk for at ændre urets placering på skærmen.
 - Tryk og hold nede for at indstille uret.
- ⑨ **TUNING ◀▶**
 - Find radiostationer.
 - For foto/musik: Vælg det næste/forrige element.

- ⑩ **SLEEP**
 - Indstil, aktiver eller deaktiver sleep-timeren.
- ⑪ **DC IN 5V**
 - Stik til strømforsyning.
- ⑫ **Antenne**

3 Kom i gang



Advarsel

- Brug kun knapperne, som angivet i denne brugervejledning.

Følg altid instruktionerne i dette kapitel i den rækkefølge, de står i. Hvis du kontakter Philips, vil du blive bedt om modelnummeret og serienummeret på din clock radio. Modelnummeret og serienummeret er på bag på af din clock radio. Skriv numrene her:

Modelnr: _____

Serienr: _____

Tilslut strømmen



Advarsel

- Risiko for elektrisk stød! Tag altid stikket ud af kontakten, når du frakobler strømforsyningen. Hiv aldrig i ledningen.
- Tilslut den medfølgende AC-adapter til enheden og til stikkontakten. (Se [2](#))

Vælg, hvilket sprog der skal vises på skærmen

- 1 Tryk på **MENU**.
↳ Startmenuen vises.
 - 2 Vælg [**Settings**], og tryk på **OK**.
↳ Indstillingsmenuen vises.
 - 3 Vælg [**Language**], og tryk på **OK**.
 - 4 Vælg et menupunkt, og tryk derefter på **OK** for at bekræfte.
 - 5 Tryk på **MENU** for at forlade indstillingsmenuen.
-

Indstil klokkeslæt og dato

- 1 Tryk på **MENU**.
- 2 Vælg [**Settings**] -> [**Clock**] -> [**Set time**], og tryk derefter på **OK**.
- 3 Tryk på ▲▼ for at indstille timetal, og tryk derefter på **OK** for at bekræfte.
- 4 Tryk på ▲▼ for at indstille minuttal, og tryk derefter på **OK** for at bekræfte.
- 5 Vælg [**Set date**], og tryk på **OK**.
- 6 Tryk på ▲▼ for at indstille dag, og tryk derefter på **OK** for at bekræfte.
- 7 Tryk på ▲▼ for at indstille måned, og tryk derefter på **OK** for at bekræfte.
- 8 Tryk på ▲▼ for at indstille år, og tryk derefter på **OK** for at bekræfte.
- 9 Tryk på **MENU** for at forlade indstillingsmenuen.

4 Sådan bruges clock radio

Vis ur

- 1 Tryk på **MENU**.
- 2 Vælg [**Clock**], og tryk på **OK**.
 - ↳ Det aktuelle klokkeslæt og alarmstatus vises på en baggrund af fotos fra den interne hukommelse.
 - Tryk på **OK** for at stoppe diasshowet. Tryk igen for at genoptage afspilningen.
 - Tryk på **TUNING** ◀▶ for at ændre baggrundsfoto.
 - Tryk på **CLOCK** for at ændre urets placering på skærmen.

Lyt til FM-radio

- 1 Tryk på **MENU**, og vælg derefter [**Radio**].
- 2 Tryk på **TUNING** ◀▶ for stille ind på en radiostation.

Sådan søger du automatisk efter en radiostation:

- 1 Tryk på **TUNING** ◀▶ og hold den nede.
 - ↳ Radioen stiller automatisk ind på en station med stærkt signal.
- 2 Gentag om nødvendigt trin 1, indtil du finder den ønskede station.
 - Hvis du vil stille en på en svag station, skal du trykke på **TUNING** ◀▶, indtil der er optimal modtagelse.



Tip

- Træk antennen ud, eller ret på den for at opnå optimal modtagelse.

Sluk radioen

Tryk på **OK** for at slukke radioen. Tryk igen for at tænde radioen.

Programmér radiostationer

Du kan gemme op til 20 FM-radiostationer i hukommelsen manuelt eller automatisk.

Manuel programmering

- 1 Find en station.
 - 2 Tryk på **OK**, og hold den inde i ca. 2 sekunder.
↳ Det forudindstillede nummer blinker.
 - 3 Tryk på **▲▼** for at tildele stationen et nummer mellem 1 og 20.
 - 4 Tryk på **OK** for at bekræfte.
 - 5 Gentag trin 1-4 for at gemme andre stationer.
-

Automatisk programmering

Den automatiske programmering starter fra 1. Tidligere forudindstillede stationer slettes.

- 1 Tryk på **MENU**.
 - 2 Vælg [**Settings**] -> [**Auto tune**], og tryk derefter på **OK**.
↳ Alle tilgængelige stationer bliver programmeret.
↳ Når alle stationer er gemt, afspilles den først indstillede station automatisk.
-

Visning af fotos

- 1 Sæt et SD/MMC-kort i **SD/MMC**-kortstikket.
↳ Startmenuen vises.
- 2 Vælg [**Photo**] på startmenuen.
↳ Der vises miniatureudgaver af de fotos, der er lagret på kortet.
- 3 Tryk på **OK**.
↳ Der starter et diasshow med de lagrede fotos med det valgte foto som det første.

- Tryk på **OK** for at sætte afspilningen på pause. Tryk igen for at genoptage afspilningen.
- Tryk på **TUNING** ◀▶ for at vælge det forrige/næste foto.
- Tryk på ▼ for at rotere i urets retning.
- Tryk på ▲ for at rotere mod urets retning.
- Tryk på **CLOCK** for at få vist uret, mens du ser fotos.

Lyt til lyd på SD/MMC-kort

- 1 Sæt et SD/MMC-kort i **SD/MMC**-kortstikket.
↳ Startmenuen vises.
- 2 Vælg **[Music]** på startmenuen.
- 3 Vælg en mappe/fil, og tryk på **OK**.
↳ Filen afspilles.
 - Tryk på **OK** for at sætte afspilningen på pause. Tryk igen for at genoptage afspilningen.
 - Tryk på **TUNING** ◀▶ for at vælge det forrige/næste punkt.
 - Tryk på ▲▼ for at vælge forskellige afspilningstilstande: Gentag en, Gentag alle og Shuffle.
 - Tryk på **SLEEP**, og hold den nede for at indstille den aktuelle musik som sovemusik.

Indstil alarm-timeren



Bemærk

- Kontroller, at uret er korrekt indstillet, før du går i gang.

Du kan indstille to forskellige alarmtidspunkter. Du kan bruge de lydfile, som er lagret i den interne hukommelse eller på et hukommelseskort, som alarmlyd.

- 1 Tryk på **ALARM 1/ALARM 2**.
↳ Alarm 1/Alarm 2-ikonet og tallene på uret vises.

- Tryk på ▲▼ for at indstille timetal, og tryk derefter på **OK** for at bekræfte.
 - Tryk på ▲▼ for at indstille minuttal, og tryk derefter på **OK** for at bekræfte.
 - ↳ Alarmen går i gang på det indstillede tidspunkt, og lydstyrken øges gradvist.
-

Stop alarmen

- Tryk på en vilkårlig knap, undtagen **REPEAT ALARM/ BRIGHTNESS CONTROL**, når alarmen går i gang.
-

Gentag alarmen

- Tryk på **REPEAT ALARM/BRIGHTNESS CONTROL**, når alarmen går i gang.
 - ↳ 📵 blinker.
 - ↳ Alarmen går i gang hvert 9. minut.
-

Sluk alarmen

- Tryk på **ALARM 1/ALARM 2** flere gange, indtil 📵 skifter til 📶 for at slukke alarmen.



Tip

- Alarmen fortsætter i 30 minutter, hvis der ikke bliver trykket på nogen knap, når den går i gang.
-

Indstil sleep-timer

Clockradioen kan skifte automatisk til standby efter et bestemt stykke tid (målt i minutter). Du kan vælge, hvilken type lyd der skal være aktiveret i denne periode.

Aktiver radioen

- 1 Find en radiostation.
 - 2 Tryk på **SLEEP** gentagne gange for at vælge et tidsrum.
↳ Radioen slukker automatisk, når det angivne antal minutter er gået.
-

Aktiver lyd fra SD/MMC-kort

- 1 Gentag trin 1-3 (se 'Lyt til lyd på SD/MMC-kort').
 - 2 Tryk på **SLEEP** gentagne gange for at vælge et tidsrum.
↳ Afspilningen stopper automatisk, når det angivne antal minutter er gået.
-

Aktiver forudindstillet sovemusik

- 1 Tryk på **SLEEP** gentagne gange i ur- eller fototilstand for at vælge antal minutter.
 - 2 Tryk på ▲▼ for at vælge sovemusik.
 - [Relaxation 1]
 - [Relaxation 2]
 - [Relaxation 3]↳ Musikken slukker automatisk, når det angivne antal minutter er gået.
-

Deaktiver sleep-timeren

- Tryk på **SLEEP** gentagne gange, indtil [OFF] vises.

5 Justering af indstillinger

Skift tidsformat

- 1 Tryk på **MENU**.
- 2 Vælg [Settings] -> [Clock] -> [Format].

- Tryk på **OK** for at skifte mellem [12 hour] og [24 hour].
 - Vælg [Date format].
 - Tryk på **OK** for at skifte mellem [DD - MM - YYYY] og [YYYY - MM - DD].
-

Vælg urformat

- Tryk på **MENU**.
- Vælg [Settings] -> [Clock style].
- Tryk på **OK**, og vælg derefter en indstilling.
 - [Format]: Vælg digitalt eller analogt ur
 - [Color]: Vælg farve for uret
- Tryk på **MENU** for at forlade indstillingsmenuen.



Tip

- Hvis du vælger analogt ur, er uret fortsat hvidt, når det er i midten af skærmen.

Vælg alarmmusik og -foto

- Tryk på **MENU**.
- Vælg [Settings] -> [Alarm 1]/[Alarm 2].
- Tryk på **OK**, og vælg derefter en indstilling.
 - [Alarm music]: Vælg alarmmusik.
 - [Alarm photo]: Vælg alarmfoto.



Tip

- Tryk på **ALARM 1/ALARM 2**, og hold den nede for at lagre det nuværende foto/musik som alarmfoto/-musik.

Aktiver automatisk dæmpningstimer

- 1 Tryk på **MENU**.
 - 2 Vælg **[Settings]** -> **[Auto dim timer]** -> **[Auto dim]**.
 - 3 Tryk på **OK** for at vælge **[ON]**.
 - 4 Vælg **[Start]**, og tryk på **OK**.
 - 5 Tryk på **▲▼** for at indstille timetal, og tryk derefter på **OK** for at bekræfte.
 - 6 Tryk på **▲▼** for at indstille minuttal, og tryk derefter på **OK** for at bekræfte.
 - ↳ Det tidspunkt, hvor den automatiske dæmpning starter.
 - 7 Vælg **[End]**.
 - 8 Gentag trin 5-6 for at indstille sluttidspunktet.
 - ↳ Det tidspunkt, hvor den automatiske dæmpning slutter.
-

Vælg indstillinger for diasshow

- 1 Tryk på **MENU**.
 - 2 Vælg **[Settings]** -> **[Slideshow]**.
 - 3 Tryk på **OK**, og vælg derefter en indstilling.
 - **[Slideshow sequence]**: Vis fotos fortløbende eller i tilfældig rækkefølge
 - **[Slideshow effect]**: Vælg diasshow-effekter
 - **[Slideshow frequency]**: Vælg diasshow-intervaller.
-

Afspil foto med musik

- 1 Tryk på **MENU**.
- 2 Vælg **[Settings]** -> **[Photo with music playback]**.
- 3 Tryk på **OK** for at vælge **[ON]**.

Gendan de oprindelige indstillinger

- 1 Tryk på **MENU**, og vælg derefter [Settings] -> [Restore default settings].
- 2 Tryk på **OK**.
↳ Der vises en bekræftelsesboks.

6 Produktinformation



Bemærk

- Produktinformationen ændres uden varsel.

Vekselstrøm	Indgang: 100 - 240 V, 50/60 Hz Udgang: 5 V, 800 mA
Strømforbrug	4 W
Strømforbrug ved standby	< 0,45 W
Mål	
- Hovedenhed (B x H x D)	100 x 82 x 33 mm
Vægt	
- Med emballage	385 g
- Hovedenhed	137 g
Indstillingsområde	87,5 - 108 MHz
Indstilling af gitter	100 KHz

7 Fejlfinding



Advarsel

- Fjern aldrig kabinettet fra denne clock radio.

Prøv aldrig selv at reparere enheden, da garantien i så fald bortfalder. Hvis der opstår fejl på optageren, bør du kontrollere følgende punkter, inden du bestiller reparation. Hvis problemet fortsætter, skal du gå til Philips-webstedet (www.Philips.com/support). Hav venligst dit clock radio, modelnummer og serienummer (se 'Kom i gang') i nærheden, når du kontakter Philips.

Ingen strøm

- Kontroller, at vekselstrømsadapteren er korrekt tilsluttet.
- Kontroller, at der er strøm i stikkontakten.

Ingen lyd

- Juster lydstyrken.

Dårlig radiomodtagelse

- Træk antennen helt ud.

Timeren fungerer ikke

- Indstil uret korrekt.
- Aktiver timeren.

Ur-/timerindstillingen er blevet slettet

- Strømmen er blevet afbrudt, eller lysnetadapteren er blevet trukket ud.
- Indstil uret/timeren igen.



© 2008 Koninklijke Philips Electronics N.V.

All rights reserved.