

Reģistrējiet preci un iegūstiet atbalstu
www.philips.com/welcome

AJ 3570

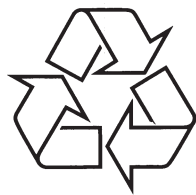

Tiecieties ar Philips Internetā
<http://www.philips.com>

Lietošanas instrukcija

ATTĒLI

(A)

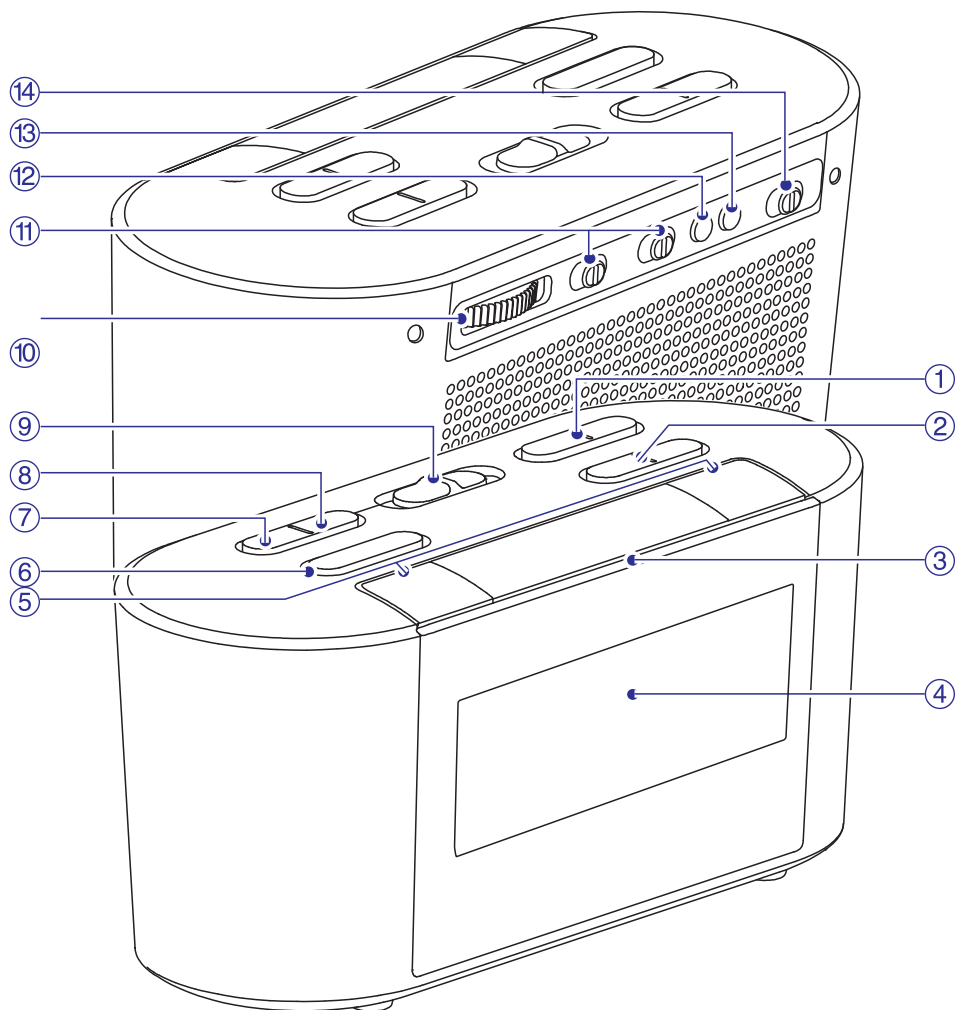

Informācija par dabas aizsardzību

Viss liekais iepakojums ir noņemts. Mēs esam centušies izveidot iepakojumu viegli sadalāmu trīs materiālos: kartons (kaste), putuplasts (triecienu slāpētājs) un polietilēns (maisi, aizsargājošā burbuļu loksne). Jūsu sistēma sastāv no materiāliem, ko var pārstrādāt un lietot atkārtoti, ja izjaukšanu veicis specializējies uzņēmums. Apziniet vietējos noteikumus par iepakojuma materiālu, tukšo bateriju un vecā aprīkojuma izmešanu.

2011 © Koninklijke Philips Electronics N.V. Visas tiesības rezervētas.

Specifikācijas var mainīties bez brīdinājuma. Zīmoli ir Koninklijke Philips Electronics N.V. vai to attiecīgo īpašnieku īpašums. Philips patur tiesības mainīt preces jebkurā laikā bez pienākuma attiecīgi nomainīt iepriekšējos ražojumus.

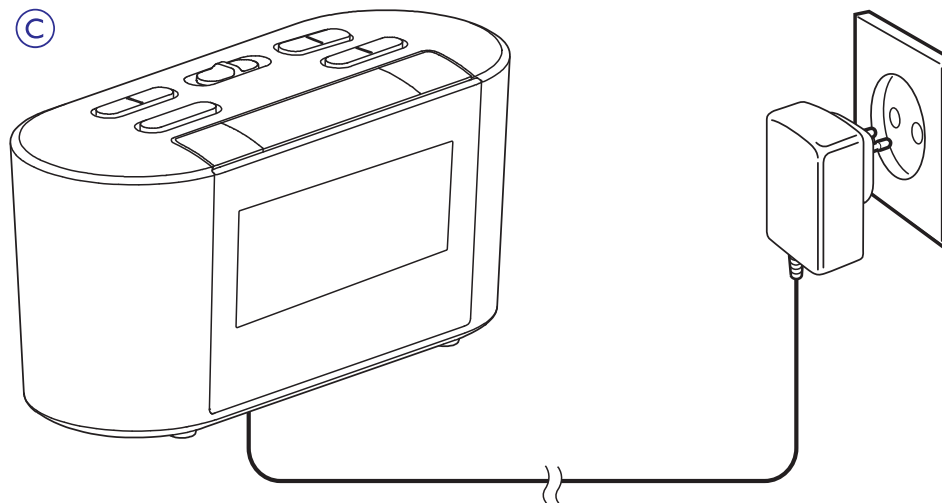
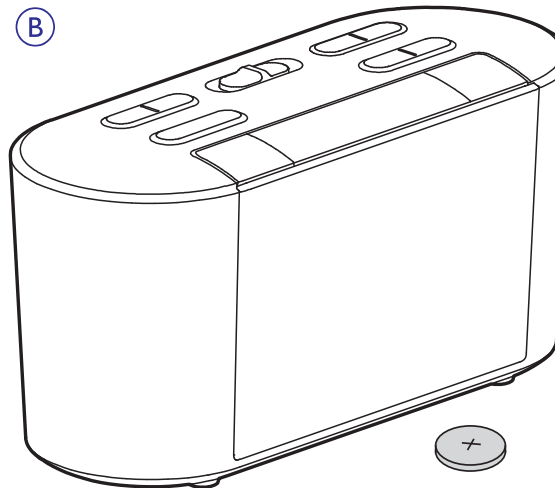

ATTĒLI

D

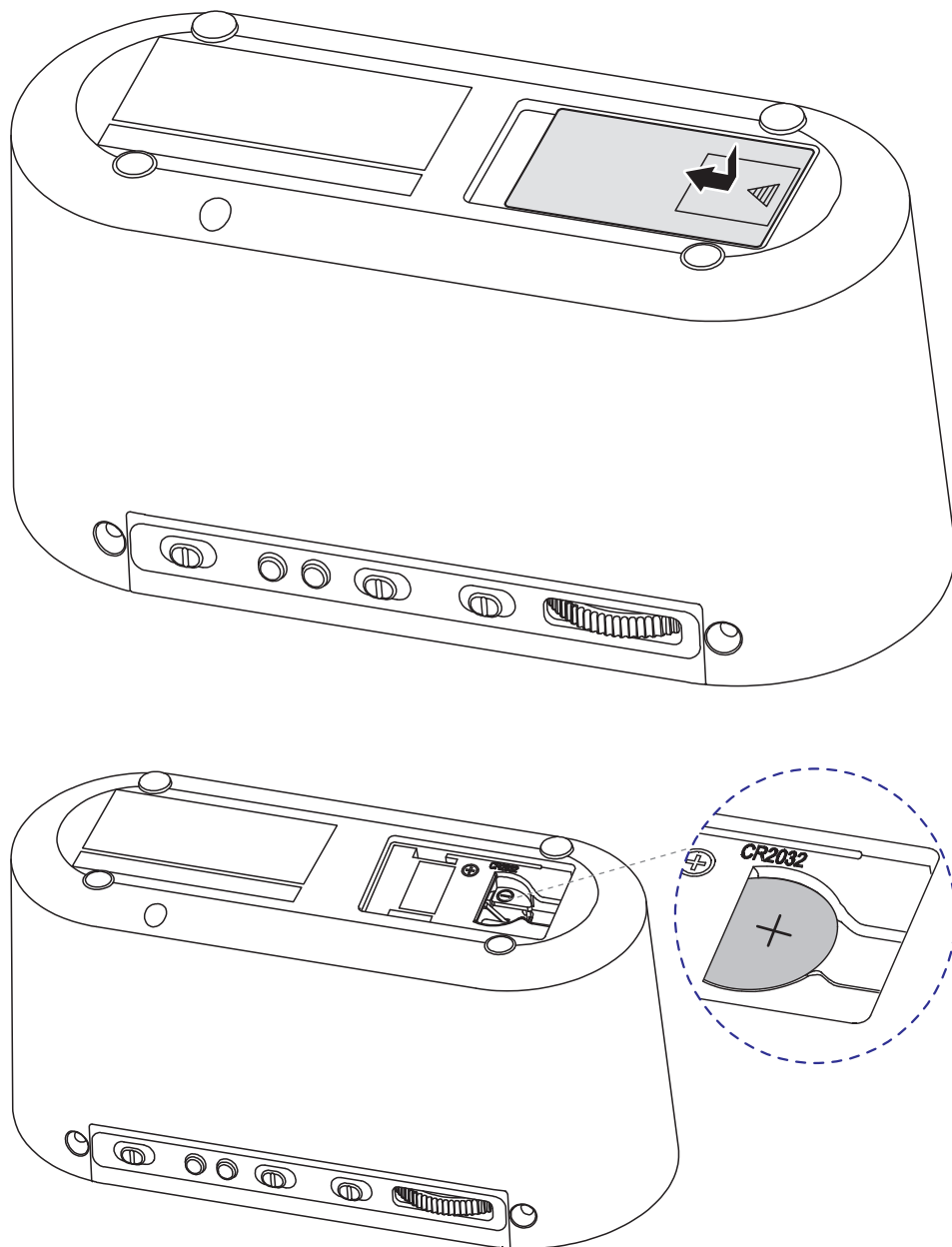

9. IEVĒRĪBAI



Šī prece atbilst Eiropas Kopienas radio traucējumu prasībām.

Jebkādas šīs ierīces izmaiņas vai modifikācijas, kas nav īpaši saskaņotas ar Philips Consumer Lifestyle, var liegt lietotāja tiesības darbināt šo aprīkojumu.



Piezīme

- Tipa plāksnīte atrodas ierīces apakšā.



Jūsu prece ir veidota un ražota, izmantojot augstas kvalitātes materiālus un komponentes, ko var pārstrādāt un lietot atkārtoti.



Ja precei ir pievienots pārsvītrotās rīteņotās miskastes simbols, tas nozīmē, ka prece atbilst Eiropas Direktīvai 2002/96/EC. Nekādā gadījumā neizmetiet preci ar citiem sadzīves atkritumiem.

Apziniet vietējos noteikumus par elektrisku un elektronisku preču atsevišķu savākšanu. Rīkojieties saskaņā ar vietējiem noteikumiem un neizmetiet vecās preces ar sadzīves atkritumiem. Pareiza vecās preces izmešana palīdz novērst potenciālas negatīvas sekas apkārtējai videi un cilvēku veselībai.



Jūsu prece satur baterijas, kas atbilst Eiropas Direktīvai 2006/66/EC, ko nedrīkst izmest ar sadzīves atkritumiem. Apziniet vietējos noteikumus par bateriju atsevišķo savākšanu.

Pareiza bateriju izmešana palīdz novērst potenciālas negatīvas sekas apkārtējai videi un cilvēku veselībai.

8. TRAUCĒJUMU NOVĒRŠANA

Brīdinājums

- Nekādā gadījumā nenoņemiet šīs ierīces korpusu.

Lai saglabātu garantiju, nekādā gadījumā nemēģiniet labot sistēmu paši. Ja rodas problēmas ar ierīces lietošanu, pārbaudiet zemāk minētos punktus, pirms servisa pieprasīšanas. Ja problēmu neizdodas atrisināt, atveriet Philips interneta lapu (www.philips.com/welcome). Sazinoties ar Philips, pārļiecinieties, ka ierīce ir blakus, un ir pieejams modeļa numurs un sērijas numurs.

Ierīce nereaģē

- Atvienojiet un atkal pievienojiet strāvas vadu, tad atkal ieslēdziet ierīci.

Slikta radio uztveršana

- Palieliniet attālumu starp ierīci un TV vai videomagnetofonu.
- Pilnībā izstiepiet FM antenu.

ATTĒLI

(E)

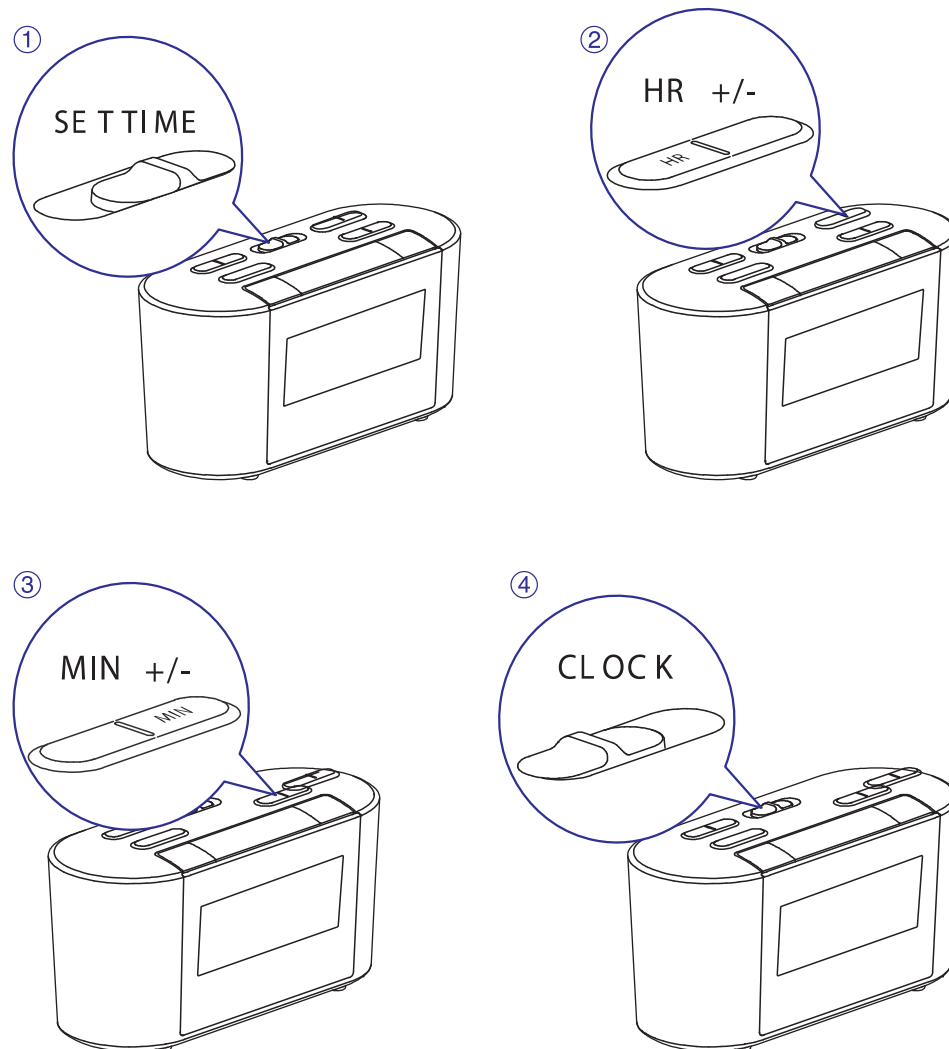

ATTĒLI

F

①

SET AL 1
SET AL 2

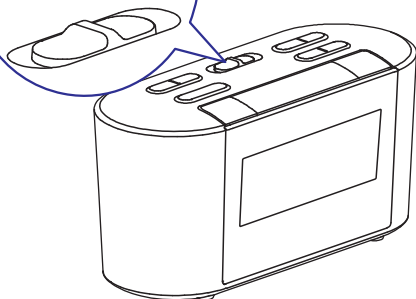

②

HR +/-



③

MIN +/-



④

CLOCK



7. PRECES INFORMĀCIJA

Piezīme

- Preces informācija var mainīties bez brīdinājuma.

Specifikācijas

Pastiprinātājs

Novērtētā izejas jauda 0.6W RMS

Uztvērējs

Uztveršanas diapazons FM: 87.5 – 108 MHz
MW: 522 – 1620 KHz

Jūtība - Mono, 26dB S/T attiecība FM: <22dBu
MW: <92 dBuV/M

Meklēšanas jutība FM: <28 dBu
MW: <98 dBuV/M

Kopējie harmoniskie kropļojumi FM: <3%
MW: <5%

Signāla/trokšņa attiecība FM: >45 dB
MW: >40 dB

Vispārēja informācija

Maiņstrāvas barošana 220-240 V ~, 50/60 Hz

Strāvas patēriņš darbības režīmā < 3 W

Strāvas patēriņš gaidīšanas režīmā < 2 W

Izmēri - Galvenā ierīce (P x A x D) 179.5 x 85.5 x 76 mm

Svars

- Ar iepakojumu 0.7 kg
- Galvenā ierīce 0.5 kg

6. CITAS FUNKCIJAS

Gulētiešanas taimera iestatīšana

Šis radio pulkstenis var automātiski pārslēgties gaidīšanas režīmā pēc noteikta laika.

Atkārtoti spiediet taustiņu **SLEEP (8)**, lai izvēlētos gulētiešanas laiku (minūtēs).

↳ Kad ir aktivizēts gulētiešanas taimeris, displejā parādās indikācija **zZ**.

Lai izslēgtu gulētiešanas taimeri, atkārtoti spiediet taustiņu **SLEEP**, līdz displejā parādās indikācija **[OFF]** (izslēgts).

15 → 30 → 60 → 90 → 120



Displeja spilgtuma regulēšana

Atkārtoti spiediet taustiņu **BRIGHTNESS (3)**, lai izvēlētos dažādus spilgtuma līmeņus: **L3** (augsts), **L2** (vidējs), **L1** (zems) vai **[Auto]** (automātisks).

L3 → L2 → L1 → Auto



ATTĒLI

Ⓒ

①

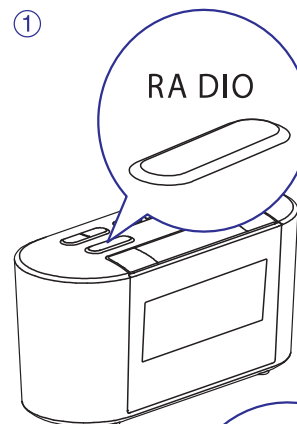

②

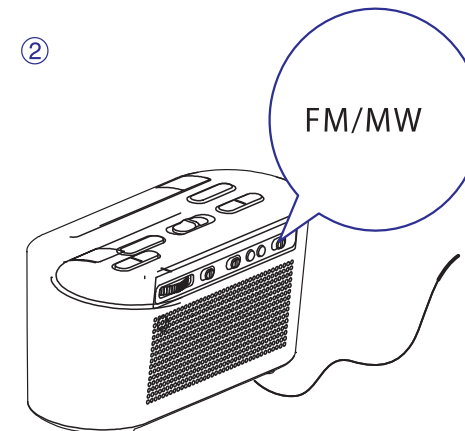

③

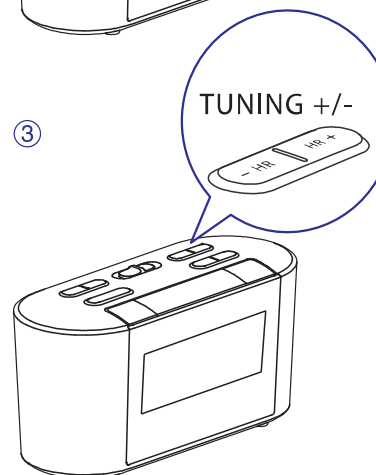

Ⓗ

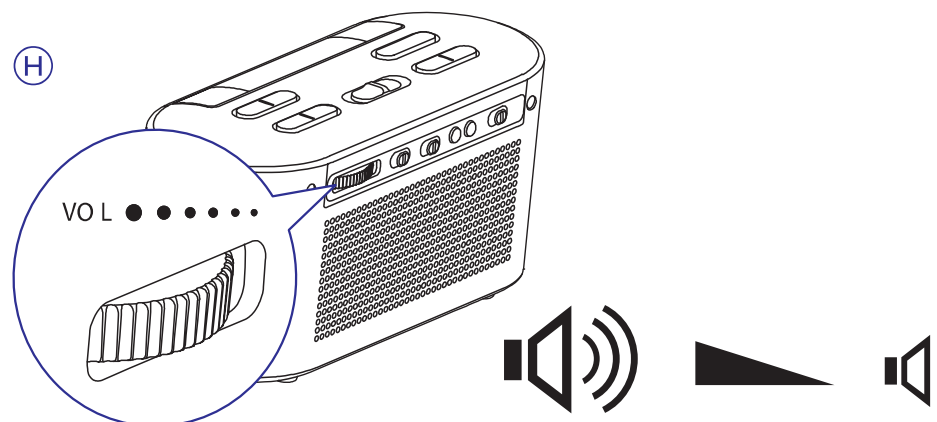

1. SVARĪGI

Drošība

- Izlasiet šos norādījumus.
- Ievērojiet visus brīdinājumus.
- Sekojiet visiem norādījumiem.
- Nenoblokējiet nevienu no ventilācijas atverēm. Uztādiet saskaņā ar ražotāja norādījumiem.
- Nenovietojiet jebkādu karstuma avotu tuvumā, kā radiatoru, sildītāji, plītis vai citas ierīces (tai skaitā pastiprinātāji), kas ražo karstumu.
- Sargājiet strāvas vadu – nepieļaujiet staigāšanu pa to vai locīšanu, īpaši pie kontaktligzdas un izejas no ierīces.
- Lietojiet tikai ražotāja noteiktos papildinājumus/piederumus.
- Atvienojiet ierīci no strāvas pērķona negaisa laikā, kā arī gadījumā, ja ierīce netiks lietota ilgu laiku.
- Atstājiet visas apkopes kvalificēta personāla ziņā. Apkope ir nepieciešama, ja ierīce ir bojāta jebkādā veidā, piemēram, ir bojāts strāvas padeves vads vai kontaktdakša, ierīcē ir iekrituši priekšmeti vai ielījis šķidrums, ierīce bijusi pakļauta lietus vai mitrumam, nestrādā pareizi vai ir nokritusi.
- Šo ierīci nedrīkst pakļaut pilieniem vai šļakstiem.
- Nenovietojiet uz ierīces nekādus bīstamības avotus (piem., ar šķidrumu pildītus priekšmetus, aizdedzinātas sveces).
- Ja strāvas rozete vai sadalītājs tiek lietots kā atslēgšanas ierīce, tai jābūt darba kārtībā un viegli pieejamai.

5. RADIO ATSKAŅOŠANA

Radio staciju uzregulēšana (G)

Padoms

- Novietojiet antenu pēc iespējas tālāk no TV, video magnetofona un citiem starojuma avotiem.
- Labākai uztveršanai pilnībā izstiepiet antenu un regulējiet tās novietojumu.

Radio staciju automātiska saglabāšana

Ierīce var saglabāt 20 FM radio stacijas un 10 MW radio stacijas.

1. Spiediet taustiņu **RADIO (6)**, lai ieslēgtu radio.
2. Nospiediet un divas sekundes turiet taustiņu **PROG (7)**.
 - ↳ Radio pulkstenis saglabā visas pieejamās FM radio stacijas un automātiski atskaņo pirmo pieejamo staciju.

Radio staciju manuāla saglabāšana

1. Uzregulējiet FM/MW radio staciju.
2. Spiediet taustiņu **PROG (7)**.
 - ↳ Sāk mirkšķināties saglabāšanas kārtas numurs.
3. Atkārtoti spiediet taustiņu **PRESET +/- (2)** vai **TUNING +/- (1)**, lai izvēlētos numuru.
4. Vēlreiz spiediet taustiņu **PROG**, lai apstiprinātu.
5. Atkārtojiet soļus 1 līdz 4, lai saglabātu citas stacijas.

Piezīme

- Lai izdzēstu saglabātu radio staciju, saglabājiet tās vietā citu.

Saglabātas radio stacijas izvēle

Radio režīmā spiediet taustiņu **PRESET +/- (2)**, lai izvēlētos saglabāšanas kārtas numuru.

Skaļuma regulēšana (H)

4. MODINĀTĀJA TAIMERA IESTATĪŠANA

Modinātāja laika iestatīšana (F)

Gaidīšanas režīmā var iestatīt divus modinātājus dažādos laikos.

Modinātāja signāla izvēle

Lai izvēlētos pēdējo radio staciju vai modinātāja signālu kā modinātāja skaņu, pārslēdziet slēdzi **AL2 RADIO BUZZ (11)** pa kreisi vai pa labi.

Modinātāja ieslēgšana/izslēgšana

1. Spiediet taustiņu **AL1/AL2 (5)**, lai apskatītu modinātāja iestatījumus.
2. Vēlreiz spiediet taustiņu **AL1/AL2**, lai ieslēgtu vai izslēgtu modinātāju.
 - ↳ Displejā parādās indikācija **1** vai **2**, ja modinātājs ir ieslēgts. Ja modinātājs ir izslēgts, indikācija pazūd.
 - Lai izslēgtu modinātāju, kad tas zvana, spiediet attiecīgi **AL1/AL2**.
 - Modinātājs atkal zvana nākamajā dienā.



Piezīme

- Kad zvana modinātājs, skaļumu nevar regulēt ar vadību **VOL (10)**.

Snauda

Kad zvana modinātājs, spiediet taustiņu **SNOOZE (3)**.

- ↳ Modinātājs pārslēdzas snaudas režīmā un zvana atkārtoti pēc piecām minūtēm.

Lai regulētu modinātāja intervālu (minūtēs), spiediet taustiņu **SNOOZE** atkārtoti.

5 → 10 → 15 → 20 → 25 → 30



2. JŪSU RADIO PULKSTENIS

Apsveicam ar pirkumu un laipni lūgti Philips! Lai pilnībā izmantotu Philips piedāvāto atbalstu, reģistrējiet preci www.philips.com/welcome.

Kas atrodas iepakojumā (B)

Galvenās ierīces pārskats (A)

3. DARBĪBAS UZSĀKŠANA

Vienmēr secīgi izpildiet šajā nodaļā minētos norādījumus.

Baterijas uzstādīšana (D)



Brīdinājums

- Eksplozijas risks! Sargājiet baterijas no karstuma, saules gaismas un uguns. Nekādā gadījumā neizmetiet baterijas ugunī.
- Eksplozijas risks, ja baterija tiek nepareizi nomainīta. Nomainiet tikai ar tāda paša vai ekvivalenta tipa bateriju.
- Baterija satur ķīmiskas vielas, tāpēc to jāizmet pareizi.
- Sargājiet bateriju no bērniem.

... DARBĪBAS UZSĀKŠANA

Piezīme

- Strāvas padevei var lietot tikai maiņstrāvas barošanu. Litija CR2032 baterija ir tikai saglabāšanas nolūkam.
- Ja strāva tiek atvienota, displejs izslēdzas.

Ja displejā parādās indikācija  (4), nomainiet bateriju, kā norādīts.

Strāvas pievienošana (C)

Uzmanību

- Preces bojājuma risks! Pārliecinieties, ka strāvas voltāža atbilst radio pulksteņa apakšā vai mugurpusē norādītajai.
- Elektriskā šoka risks! Atvienojot strāvas adapteri, vienmēr velciet aiz kontaktdakšas. Nekādā gadījumā nevelciet aiz vada.

Pievienots un noregulēts

Radio pulkstenim ir 'pievienots un noregulēts' funkcija. Kad strāva tiek pievienota, pulkstenis tiek noregulēts automātiski.

Laika joslas izvēle

Pārbaudiet, vai radio pulksteņa laiks atbilst vietējam laikam. Ja nē, regulējiet laika joslas iestatījumus saskaņā ar atrašanās vietu.

1. Gaidīšanas režīmā spiediet taustiņu **TIME ZONE (12)**.
↳ Displejā mirkšķinās pašreizējais laika joslas numurs.
2. Atkārtoti spiediet taustiņu **TIME ZONE**, lai izvēlētos laika joslu (regulējama no -1 līdz +12).

... DARBĪBAS UZSĀKŠANA

Eiropai:

Rietumeiropas laiks (WET)	+0
Centrāleiropas laiks (CET)	+1 (noklusētais iestatījums)
Austrumeiropas laiks (EET)	+2
Maskavas standarta laiks (MST)	+3

Pulksteņa iestatīšana (E)

Gaidīšanas režīmā pulksteni var iestatīt manuāli.

Vasaras laika iestatīšana

Valstīs, kurās tiek lietots vasaras laiks, radio pulkstenis piedāvā iespēju to noregulēt.

Gaidīšanas režīmā nospiediet un divas sekundes turiet taustiņu **12/24H DST (13)**.

↳ Pulkstenis tiek pagriezts uz priekšu par vienu stundu.

Padoms

- Lai atgrieztos pie ziemas laika, atkārtojiet augstāk minēto darbību.
- Lai izvēlētos 12/24 stundu pulksteņa formātu, atkārtoti spiediet taustiņu **12/24H DST**.