

Siempre a su disposición para ayudarle

Para registrar su producto y obtener información de contacto y asistencia, visite www.philips.com/support

AT10



Manual del usuario

PHILIPS

Contenido

1	Importante	2
----------	-------------------	----------

2	Su altavoz portátil	3
	Introducción	3
	Contenido de la caja	3
	Descripción general del producto	4

3	Introducción	5
	Fuente de alimentación	5
	Encendido o apagado	5
	Selección de una fuente	6

4	Reproducción	7
	Reproducción desde dispositivos con Bluetooth	7
	Reproducción desde una tarjeta SD o un dispositivo USB	8
	Cómo escuchar la radio FM	9
	Reproducción desde un dispositivo externo	10
	Ajuste del volumen	10

5	Información del producto	11
	Especificaciones	11
	Información sobre reproducción de USB	11

6	Solución de problemas	13
	Acerca del dispositivo Bluetooth	13

7	Aviso	14
	Conformidad	14
	Conservación del medioambiente	14
	Aviso sobre marcas comerciales	15

1 Importante



Advertencia

- No quite nunca la carcasa de este producto.
 - No lubrique ninguna pieza de este producto.
 - No coloque nunca este producto sobre otro equipo eléctrico.
 - No exponga el producto a la luz solar directa, al calor o a las llamas.
-
- Lea estas instrucciones.
 - Siga todas las instrucciones.
 - No use este aparato cerca del agua.
 - No bloquee las aberturas de ventilación. Realice la instalación de acuerdo con las indicaciones del fabricante.
 - No instale cerca ninguna fuente de calor como, por ejemplo, radiadores, rejillas de calefacción, hornos u otros aparatos que produzcan calor (incluidos los amplificadores).
 - Use exclusivamente los dispositivos/ accesorios indicados por el fabricante.
 - El servicio técnico debe realizarlo siempre personal cualificado. Se requerirá servicio de asistencia técnica cuando el aparato sufra algún tipo de daño como, por ejemplo, que se haya derramado líquido o hayan caído objetos dentro del aparato, que éste se haya expuesto a la lluvia o humedad, que no funcione normalmente o que se haya caído.
 - No exponga la batería integrada a altas temperatura, como las que emiten la luz solar, el fuego o similares.
 - No exponga el aparato a goteos ni salpicaduras.
 - No coloque sobre el aparato objetos que puedan suponer un peligro (por ejemplo, objetos que contengan líquido o velas encendidas).



Nota

- La placa de identificación está situada en la parte inferior del dispositivo.

2 Su altavoz portátil

Le felicitamos por su compra y le damos la bienvenida a Philips. Para poder beneficiarse por completo de la asistencia que ofrece Philips, registre el producto en www.philips.com/welcome.

Introducción

Con este altavoz, puede:

- escuchar la radio FM; y
- disfrutar del audio de tarjetas SD/SDHC, dispositivos USB, dispositivos con Bluetooth y otros dispositivos externos.

Contenido de la caja

Compruebe e identifique el contenido del paquete:

- Unidad principal
- Cable USB para carga
- Manual de usuario breve
- Folleto de seguridad y avisos

Descripción general del producto

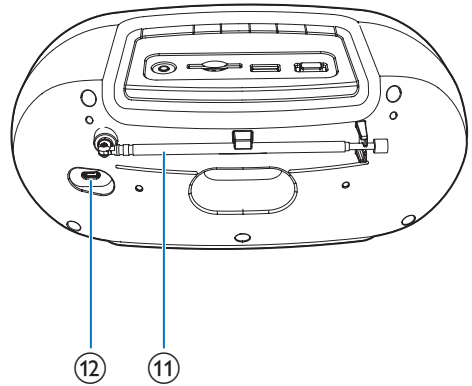
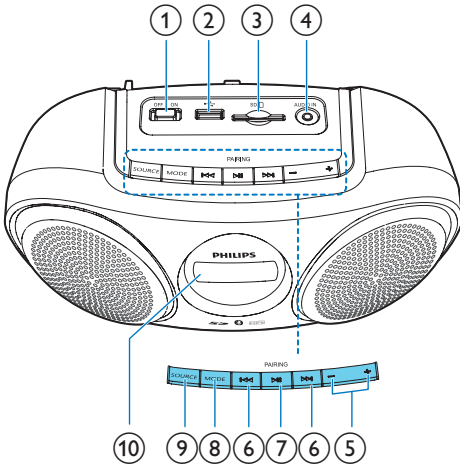

- ① **Interruptor OFF/ON**
 - Enciende o apaga el producto.
- ② 
 - Conecta un dispositivo de almacenamiento USB.
- ③ **SD**
 - Conecta una tarjeta SD o SDHC.
- ④ **AUDIO IN**
 - Conecta un dispositivo de audio externo.
- ⑤ **-/+**
 - Ajustar el volumen.
- ⑥ **⏮ / ⏭**
 - Selecciona una pista.
 - Busca dentro de una pista.
 - Sintoniza emisoras de radio FM.
- ⑦ **⏸ / PAIRING**
 - En el modo SD, USB o Bluetooth, pulse para hacer una pausa o reanudar la reproducción.
 - En el modo Bluetooth, manténgalo pulsado durante tres segundos para desconectar la conexión Bluetooth o acceder al modo de emparejamiento.
- ⑧ **MODE**
 - Selecciona un modo de repetición o de reproducción aleatoria.
- ⑨ **SOURCE**
 - Selecciona una fuente de audio.
- ⑩ **Panel de visualización**
 - Muestra el estado actual.
- ⑪ **antena FM**
 - Mejora la recepción de la radio FM.
- ⑫ **DC 5V**
 - Permite cargar la batería incorporada.

3 Introducción

Siga siempre las instrucciones de este capítulo en orden.

Si se pone en contacto con Philips, se le preguntará el número de serie y de modelo del aparato. El número de modelo y el número de serie están en la parte inferior del aparato.

Escriba los números aquí:

Número de modelo _____

Número de serie _____

Fuente de alimentación

El producto funciona con la batería recargable incorporada.

Nota

- La batería recargable tiene un número limitado de ciclos de carga. La duración de la batería y el número de cargas varían según el uso y los ajustes.

Para recargar la batería integrada:

Conecte el cable USB suministrado a:

- la toma **DC 5V** de la parte posterior del dispositivo.
- la toma USB de un ordenador.

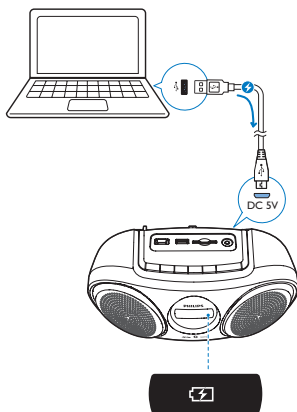

Estado de la batería	Comportamiento del icono de batería ()
Batería baja	Parpadeo
Durante la carga	Encendido permanente
Completamente cargada o carga detenida	Desactivado

Encendido o apagado

- Para encender el producto, deslice el interruptor **OFF/ON** a la derecha.
↳ La unidad cambia a la última fuente seleccionada.

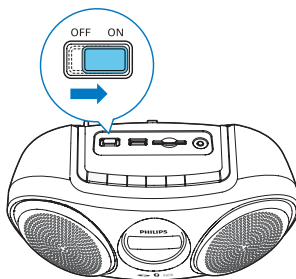

- Para apagar el producto, deslice el interruptor a la izquierda.

Cambio al modo de espera de bajo consumo

En los modos SD, USB, Audio-in (Entrada de audio) o Bluetooth, el producto cambia al modo de espera de bajo consumo automáticamente en las siguientes situaciones:

- La reproducción de música se detiene durante 15 minutos.
- No se ha conectado ninguna tarjeta Micro SD, dispositivo USB o cable de entrada de audio durante 15 minutos.
- La conexión Bluetooth se interrumpe durante 15 minutos.

Para volver al modo SD/USB/Audio-in/

Bluetooth:

- Pulse ►|| para reanudar la reproducción, o
- Deslice el interruptor para apagar el aparato y, a continuación, vuelva a encenderlo.

Selección de una fuente

Pulse **SOURCE** varias veces para seleccionar una fuente de audio: FM tuner (Sintonizador FM), USB, SD card (Tarjeta SD), Bluetooth o Audio-in (Entrada de audio).

4 Reproducción

Reproducción desde dispositivos con Bluetooth

Con este producto, puede escuchar el audio de dispositivos Bluetooth.

Conexión de un dispositivo

Nota

- Asegúrese de que su dispositivo Bluetooth es compatible con este producto.
- Antes de emparejar un dispositivo con el producto, consulte la compatibilidad con Bluetooth en el manual de usuario del mismo.
- El producto puede memorizar un máximo de 4 dispositivos emparejados. El quinto dispositivo conectado sustituirá al primero.
- Asegúrese de que la función Bluetooth está activada en el dispositivo y de que este está ajustado como visible para el resto de dispositivos Bluetooth.
- Cualquier obstáculo que se encuentre entre este producto y un dispositivo Bluetooth puede reducir el alcance de funcionamiento.
- Mantenga el sistema alejado de cualquier otro dispositivo electrónico que pueda causar interferencias.
- El alcance de funcionamiento entre este producto y un dispositivo Bluetooth es de unos 10 metros.

- 1 Pulse **SOURCE** varias veces hasta seleccionar la fuente Bluetooth.
↳ **[bt]** parpadea en la pantalla.
- 2 Mantenga pulsado **PAIRING** durante 3 segundos para desconectar el dispositivo conectado actualmente.
- 3 En el dispositivo Bluetooth, active la función Bluetooth y busque dispositivos Bluetooth (consulte el manual de usuario del dispositivo).
- 4 Cuando se muestre **[Philips AT10]** en el dispositivo, selecciónelo para iniciar el emparejamiento y la conexión. Si

es necesario, introduzca la contraseña predeterminada "0000".

- ↳ Después de que el emparejamiento y la conexión se realicen correctamente, el producto emite un pitido dos veces y **[bt]** deja de parpadear.

Para desconectar el dispositivo con Bluetooth:

- Mantenga pulsado **PAIRING** durante 3 segundos;
- Desactive la función Bluetooth en el dispositivo o
- Mueva el dispositivo fuera del alcance de comunicación.
↳ El producto emite un pitido dos veces y **[bt]** comienza a parpadear.

Para volver a conectar el dispositivo Bluetooth:

- Cuando el producto entra en modo Bluetooth, conectará automáticamente el último dispositivo conectado; o
- En el dispositivo Bluetooth, seleccione **"Philips AT10"** en el menú Bluetooth para iniciar la conexión.

Para conectar otro dispositivo Bluetooth:

- 1 Mantenga pulsado **PAIRING** durante 3 segundos para desconectar el dispositivo conectado actualmente.
↳ El producto entra en modo de emparejamiento de Bluetooth.
- 2 Conexión de otro dispositivo Bluetooth.

Reproducción desde un dispositivo Bluetooth

Cuando la conexión Bluetooth se realice correctamente, reproduzca audio en el dispositivo Bluetooth.

- ↳ El audio se transmite desde el dispositivo Bluetooth al producto.

Reproducción desde una tarjeta SD o un dispositivo USB



Nota

- Asegúrese de que el dispositivo de almacenamiento USB o la tarjeta SD contiene archivos de audio con un formato que se pueda reproducir.

Reproducción desde tarjetas SD

- 1 Pulse **SOURCE** varias veces para seleccionar la tarjeta SD como fuente.
↳ Aparece **[SD]**.
- 2 Introduzca una tarjeta SD/SDHC en la ranura para tarjetas.
↳ La reproducción se inicia automáticamente.

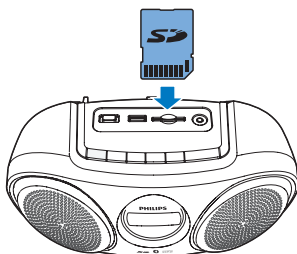

Reproducción de un dispositivo de almacenamiento USB

- 1 Pulse **SOURCE** repetidamente para seleccionar la fuente USB.
↳ Aparece **[USB]**.
- 2 Inserte el dispositivo USB en la toma 
↳ La reproducción se inicia automáticamente.

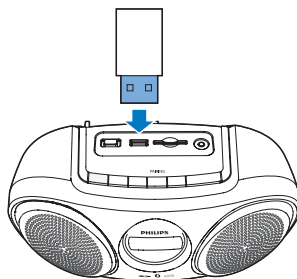

Control de reproducción

En el modo USB o SD, siga las instrucciones siguientes para controlar la reproducción.

Botón	Función
⏮ /	Púlselo para saltar a la pista anterior o siguiente.
⏭	Manténgalo pulsado para realizar una búsqueda rápida hacia delante o hacia atrás en la pista durante la reproducción y, a continuación suéltelo para reanudar la reproducción.
▶	Pulse para iniciar, hacer una pausa o detener la reproducción.
MODE	Pulse varias veces para seleccionar un modo de reproducción: <ul style="list-style-type: none">• [↻]: repite la reproducción de la pista actual.• [ALL]: reproduce todas las pistas una y otra vez.• [🎲]: reproduce todas las pistas en orden aleatorio. Para volver al modo de reproducción normal, pulse MODE varias veces hasta que desaparezcan los iconos de repetición o reproducción aleatoria.

Cómo escuchar la radio FM

Sintonización de emisoras de radio FM

Nota

- Mantenga el producto lejos de otros dispositivos electrónicos para evitar interferencias de radio.

- 1 Extienda por completo la antena FM.

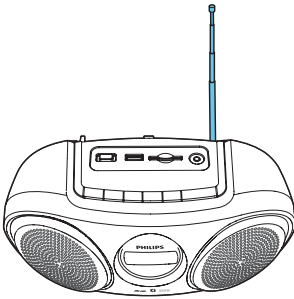

- 2 Pulse **SOURCE** varias veces para seleccionar el sintonizador FM como fuente.
- 3 Mantenga pulsado **◀◀ / ▶▶** durante dos segundos.
↳ El producto sintoniza una emisora con recepción fuerte automáticamente.
- 4 Repita el paso 3 para sintonizar más emisoras de radio.

Para sintonizar una emisora manualmente:
Pulse **◀◀ / ▶▶** varias veces hasta encontrar una recepción mejor.

Almacenamiento manual de las emisoras de radio FM (solo para productos con número de serie cuyos 10 últimos números sean superiores a1633077076)

Nota

- Puede almacenar un máximo de 20 emisoras de radio presintonizadas.

En el modo de sintonizador FM, mantenga pulsado **▶▶▶** durante dos segundos.

- ↳ Todas las emisoras de radio disponibles se almacenan automáticamente y, a continuación, se reproducirá la primera emisora de radio almacenada.

Consejo

- Puede pulsar **◀◀ / ▶▶** para detener la búsqueda automática.

Almacenamiento manual de las emisoras de radio FM

Nota

- Puede almacenar un máximo de 20 emisoras de radio FM.

- 1 En el modo de sintonizador, sintonice una emisora de radio FM.
- 2 Pulse **MODE**.
↳ El número de presintonía empezará a parpadear.
- 3 Pulse **▶▶▶** varias veces para seleccionar un número.
- 4 Vuelva a pulsar **MODE** para confirmar.
- 5 Repita del paso número 1 al 4 para almacenar otras emisoras.

Nota

- Para eliminar una emisora programada, guarde otra emisora en su lugar.

Selección de una emisora de radio presintonizada

En el modo de sintonizador, pulse ►|| varias veces para seleccionar una emisora presintonizada.

Reproducción desde un dispositivo externo

Con este producto también puede escuchar un dispositivo de audio externo, como un reproductor de MP3.

- 1 Pulse **SOURCE** repetidamente hasta seleccionar la fuente auxiliar.
- 2 Conecte ambos extremos de un cable de entrada de audio con conector de 3,5 mm a
 - la toma **AUDIO IN** del producto.
 - La toma para auriculares del dispositivo externo.
- 3 Inicie la reproducción de audio en el dispositivo (consulte el manual de usuario).

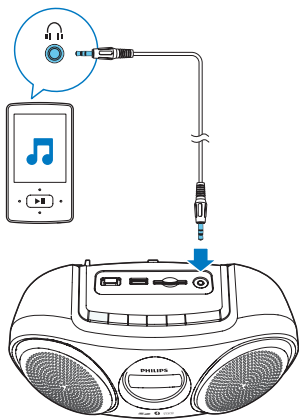

Ajuste del volumen

Durante la reproducción, pulse +/- para subir o bajar el volumen.



Consejo

- Puede mantener pulsado +/- durante 2 segundos para aumentar o disminuir el volumen continuamente.

5 Información del producto

Nota

- La información del producto puede cambiar sin previo aviso.

Especificaciones

Amplificador

Potencia de salida total	3 W
Respuesta de frecuencia	60 - 20 000 Hz, ± 3 dB
Relación señal/ruido	>70 dBA
Entrada auxiliar	800 mV RMS 22 kohmios

Sintonizador (FM)

Rango de sintonización	FM: 87,5 - 108 MHz
Intervalo de sintonización	50 kHz
- Mono, relación S/R	<22 dBf 26 dB
- Estéreo, relación S/R	>43 dBf 46 dB
Selección de búsqueda	>28 dBf
Distorsión armónica total	<2%
Relación señal/ruido	>55 dB

Bluetooth

Versión de Bluetooth	V3.0 + EDR
Banda de frecuencia de Bluetooth	Banda ISM de 2,402 GHz ~ 2,48 GHz
Alcance de Bluetooth	10 m (espacio libre)

Altavoz

Impedancia del altavoz	6 ohmios
Controlador de altavoz	3" rango completo
Sensibilidad	> 82 dB \pm 3 dB/m/W

Información general

Fuente de alimentación (a través de la toma Micro USB)	5V \approx 600 mA
Batería de polímero de litio integrada	3,7V, 1800 mAh
Velocidades de bits de MP3	32 - 320 kbps
Consumo en modo de espera de bajo consumo	< 0,5 W
Dimensiones: unidad principal (ancho x alto x profundo)	239 x 104 x 127 mm
Peso: unidad principal	0,6 kg

Información sobre reproducción de USB

Dispositivos USB compatibles:

- Memoria flash USB (USB 2.0)
- Reproductores flash USB (USB 2.0)
- Tarjetas de memoria (requiere un lector de tarjetas adicional para funcionar con esta unidad; puede que algunos lectores de varias tarjetas USB no sean compatibles).

Formatos compatibles:

- USB o formato de archivo de memoria: FAT12, FAT16, FAT32 (tamaño de sector: 512 bytes)
- Frecuencia de bits (velocidad de datos) de MP3: 32-320 Kbps y frecuencia de bits variable
- Directorios anidados hasta un máximo de 8 niveles
- Número de álbumes/carpetas: 99 como máximo
- Número de pistas/títulos: 999 como máximo
- Nombre de archivo en Unicode UTF8 (longitud máxima: 16 bytes)

Formatos no compatibles:

- Álbumes vacíos: un álbum vacío es aquel que no contiene archivos MP3 o WMA y que no se mostrará en la pantalla.
- Los formatos de archivo no compatibles se omiten. Por ejemplo, los documentos de Word (.doc) o los archivos MP3 con la extensión .dlf se omiten y no se reproducen.
- Archivos de audio AAC, WAV y PCM.
- Archivos WMA con protección DRM (.wav; .m4a; .m4p; .mp4 y .aac)
- Archivos WMA con formato sin pérdidas

6 Solución de problemas



Advertencia

- No quite nunca la carcasa del dispositivo.

Para que la garantía mantenga su validez, no trate nunca de reparar el sistema usted mismo. Si tiene problemas al usar el dispositivo, compruebe los siguientes puntos antes de llamar al servicio técnico. Si no consigue resolver el problema, vaya a la página Web de Philips (www.philips.com/support). Cuando se ponga en contacto con Philips, asegúrese de que el dispositivo esté cerca y de tener a mano el número de modelo y el número de serie.

No hay alimentación

- Recárguela.

No hay sonido o éste tiene baja calidad

- Ajuste el volumen en este producto.
- Ajuste el volumen en el dispositivo conectado.
- Compruebe si ha seleccionado la fuente de audio correcta.

El producto no responde.

- Activa el producto.
- Recargue la batería.
- Apague primero el aparato y, a continuación, enciéndalo para activar el producto desde el modo de espera.

La recepción de radio es débil

- Aumente la distancia entre el producto y otros aparatos eléctricos.
- Extienda por completo la antena FM y ajuste su posición.

El dispositivo USB no es compatible

- El dispositivo USB no es compatible con la unidad. Pruebe con otro.

Acerca del dispositivo Bluetooth

La calidad de audio es deficiente después de haber realizado una conexión con un dispositivo Bluetooth.

- La recepción Bluetooth es débil. Acerque el dispositivo al producto o quite los obstáculos que hay entre ambos.

No se encuentra AT10 en el dispositivo para realizar el emparejamiento.

- Mantenga pulsado **PAIRING** durante tres segundos y, a continuación, inténtelo de nuevo.

No se puede conectar con el dispositivo.

- La función Bluetooth del dispositivo no está activada. Consulte el manual de usuario del dispositivo para saber cómo activar esta función.
- El producto ya está conectado a otro dispositivo Bluetooth. Desconecte dicho dispositivo e inténtelo de nuevo.

El dispositivo emparejado se conecta y desconecta constantemente.

- La recepción Bluetooth es débil. Acerque el dispositivo al producto o quite los obstáculos que hay entre ambos.
- En el caso de algunos dispositivos, la conexión Bluetooth puede desactivarse automáticamente como función de bajo consumo. Eso no indica un mal funcionamiento del producto.

7 Aviso

Cualquier cambio o modificación que se realice en este dispositivo que no esté aprobada expresamente por Gibson Innovations puede anular la autoridad del usuario para utilizar el equipo.

Conformidad

CE 0890

Por la presente, Gibson Innovations declara que este producto cumple los requisitos fundamentales y otras disposiciones pertinentes de la Directiva 1999/5/EC. Encontrará la declaración de conformidad en www.philips.com/support.

Conservación del medioambiente

Desecho del producto y de las pilas usadas



El producto ha sido diseñado y fabricado con materiales y componentes de alta calidad que pueden reciclarse y reutilizarse.



Este símbolo en un producto significa que el producto cumple con la directiva europea 2012/19/EU.



Este símbolo significa que el producto contiene una pila recargable integrada conforme a la directiva europea 2013/56/EU, por lo que no se puede desechar junto con la basura normal del hogar. Le recomendamos encarecidamente que lleve el producto a un punto de recogida oficial o a un centro de servicio Philips para que un profesional extraiga la batería recargable. Infórmese sobre el sistema local de recogida selectiva de pilas recargables y productos eléctricos y electrónicos. Siga la normativa local y nunca deseche el producto ni las pilas con la basura normal del hogar. Desechar correctamente los productos y las pilas usadas ayuda a evitar consecuencias negativas para el medio ambiente y la salud humana.



Precaución

- La extracción de la batería integrada anula la garantía y puede estropear el producto.

Lleve siempre el producto a un profesional para que éste se encargue de quitar la batería integrada.

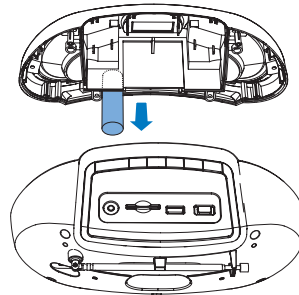

Información medioambiental

Se ha suprimido el embalaje innecesario. Hemos intentado que el embalaje sea fácil de separar en tres materiales: cartón (caja), espuma de poliestireno (corcho) y polietileno (bolsas, lámina de espuma protectora).

El sistema se compone de materiales que se pueden reciclar y volver a utilizar si lo desmonta una empresa especializada. Siga la normativa local acerca del desecho de materiales de embalaje, pilas agotadas y equipos antiguos.

Aviso sobre marcas comerciales

Bluetooth

La marca denominativa Bluetooth® y los logotipos son marcas comerciales registradas propiedad de Bluetooth SIG, Inc. Gibson Innovations Limited utiliza siempre estas marcas con licencia. Las demás marcas y nombres comerciales son propiedad de sus respectivos propietarios.



Specifications are subject to change without notice.

2016 © Gibson Innovations Limited. All rights reserved.

This product has been manufactured by, and is sold under the responsibility of Gibson Innovations Ltd., and Gibson Innovations Ltd. is the warrantor in relation to this product. Philips and the Philips Shield Emblem are registered trademarks of Koninklijke Philips N.V. and are used under license.

AT10_00_UM_V5.0

