

Register your product and get support at
www.philips.com/welcome

AJL303/12



ES Manual del usuario

PHILIPS

1

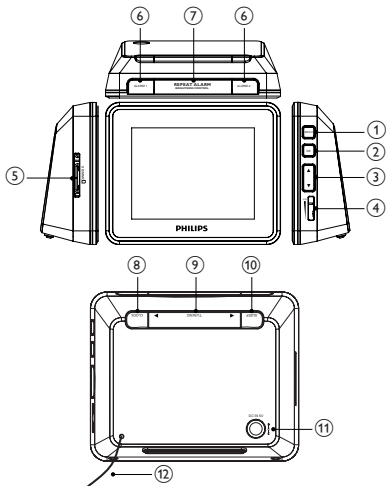

2

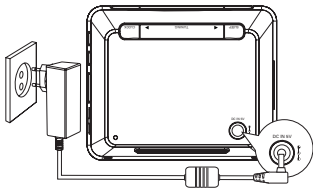

1 Importante

Instrucciones de seguridad importantes

- ① Lea estas instrucciones.
- ② Guarde estas instrucciones.
- ③ Preste atención a todas las advertencias.
- ④ Siga todas las instrucciones.
- ⑤ No use este aparato cerca del agua.
- ⑥ Utilice únicamente un paño seco para la limpieza.
- ⑦ No bloquee las aperturas de ventilación. Realice la instalación de acuerdo con las indicaciones del fabricante.
- ⑧ No instale cerca ninguna fuente de calor como, por ejemplo, radiadores, rejillas de calefacción, hornos u otros aparatos que produzcan calor (incluidos los amplificadores).
- ⑨ En países con red eléctrica polarizada, no suprima la función de seguridad del enchufe polarizado o con conexión a tierra. Un enchufe polarizado tiene dos conectores planos, uno más ancho que el otro. Un enchufe con conexión a tierra tiene dos conectores planos y un tercer conector de conexión a tierra. El conector plano más ancho y el tercer conector le ofrecen seguridad adicional. Si el enchufe suministrado no encaja correctamente en la toma de corriente, consulte a un electricista para cambiar el conector obsoleto. **Atención:** Para evitar riegos de descarga eléctrica, el ancho de los conectores planos debe coincidir con el ancho de la ranura de conexión y el enchufe debe insertarse por completo.



- ⑩ Evite que se pise o doble el cable de alimentación, en particular junto a los enchufes, tomas de corriente y en el punto donde salen del aparato.
- ⑪ Use exclusivamente los dispositivos/accesorios indicados por el fabricante.
- ⑫ Use únicamente el carrito, soporte, trípode o mesa indicados por el fabricante o que se incluya con el aparato. Cuando use un carrito, tenga cuidado al mover juntos el carrito y el aparato para evitar lesiones, ya que se puede volcar. 
- ⑬ Desenchufe el aparato durante las tormentas eléctricas o cuando no lo utilice durante un periodo largo de tiempo.
- ⑭ El servicio técnico debe realizarlo siempre personal cualificado. Se requerirá servicio de asistencia técnica cuando el aparato sufra algún tipo de daño como, por ejemplo, que el cable de alimentación o el enchufe estén dañados, que se haya derramado líquido o hayan caído objetos dentro del aparato, que éste se haya expuesto a la lluvia o humedad, que no funcione normalmente o que se haya caído.
- ⑮ No exponga el aparato a goteos ni salpicaduras.
- ⑯ No coloque sobre el aparato objetos que puedan suponer un peligro (por ejemplo, objetos que contengan líquido o velas encendidas).
- ⑰ Este producto puede contener plomo y mercurio. Es posible que el desecho de estos materiales se encuentre bajo regulación debido a causas medioambientales. Para obtener información sobre el desecho o reciclaje, póngase en contacto con las autoridades locales o con Electronic Industries Alliance: www.eiae.org.

Este manual del usuario se ha impreso en papel no contaminante. Se ha suprimido el embalaje innecesario. Hemos intentado que el embalaje sea fácil de separar en tres materiales: cartón (caja), espuma

de poliestireno (corcho) y polietileno (bolsas, lámina de espuma protectora). El sistema se compone de materiales que se pueden reciclar y volver a utilizar si lo desmonta una empresa especializada. Este equipo electrónico contiene un gran número de materiales reciclables. Si va a desechar una máquina antigua, llévela a un centro de reciclaje. Siga la normativa local para deshacerse de materiales de embalaje, pilas agotadas y equipos antiguos.

Aviso

Cualquier cambio o modificación que se realice en este dispositivo que no esté aprobada expresamente por Philips Consumer Electronics puede anular la autoridad del usuario para utilizar el equipo.

2 El clock radio

Le felicitamos por su compra y le damos la bienvenida a Philips. Para poder beneficiarse por completo del soporte que ofrece Philips, registre su producto en www.philips.com/welcome.

Introducción

Con esta radio reloj, puede escuchar la radio FM y reproducir los archivos de audio e imágenes almacenados en una tarjeta de memoria. Puede establecer dos horas de alarma diferentes. En cuanto al sonido de la alarma, puede seleccionar un archivo de audio guardado en la memoria interna o en una tarjeta de memoria.

Contenido de la caja

Compruebe e identifique el contenido del paquete:

- Unidad principal
- Adaptador de alimentación de CA
- Manual de usuario
- Guía de configuración rápida

Descripción general de la unidad principal

(Ver 1)

① MENU

- Permite acceder al menú de inicio.
- Permite acceder al menú anterior.

② OK

- Confirma una entrada o selección.
- Para el reloj: reproduce o detiene la secuencia de diapositivas.
- Para la radio: reproduce o silencia la radio.
- Para la música: reproduce o detiene la reproducción del elemento seleccionado.
- Para la secuencia de diapositivas: reproduce, detiene o acerca las fotos.

③ ▲, ▼

- Mueve el cursor hacia arriba o hacia abajo.
- Para el reloj o fotos: gira la fotografía en el sentido de las agujas del reloj o al contrario.
- Para la radio: cambia el número de la presintonía.
- Para la música: selecciona los distintos modos de reproducción.

④ VOL

- Sirve para ajustar el nivel del volumen.

⑤ SD/MMC

- Ranura para tarjeta SD/MMC

⑥ ALARM 1/ALARM 2

- Permite ajustar, activar o desactivar la alarma.

⑦ REPEAT ALARM/BRIGHTNESS CONTROL

- Activa la repetición de la alarma.
- Ajusta el nivel de brillo de la pantalla.

- ⑧ **CLOCK**
 - Pulse para cambiar la posición del reloj en la pantalla.
 - Mantenga pulsado para ajustar el reloj.
- ⑨ **TUNING** ◀▶
 - Sintoniza emisoras de radio.
 - Para fotos/música: selecciona el elemento anterior o siguiente.
- ⑩ **SLEEP**
 - Permite ajustar, activar o desactivar el temporizador de desconexión automática.
- ⑪ **DC IN 5V**
 - Toma para la fuente de alimentación.
- ⑫ **Antena**

3 Comienzo



Precaución

- Use los controles sólo como se indica en este manual de usuario.

Siga siempre las instrucciones de este capítulo en orden.

Si se pone en contacto con Philips, se le preguntará el número de serie y de modelo de la clock radio. El número de modelo y el número de serie están en la parte posterior de la clock radio. Escriba los números aquí:

Número de modelo _____

Número de serie _____

Conexión de la alimentación



Precaución

- Riesgo de descarga eléctrica. Cuando desenchufe el cable de alimentación, tire siempre de la clavija de la toma. No tire nunca del cable.
- Conecte el adaptador de CA suministrado al equipo y a la toma de CA. (Ver [2](#))

Cómo seleccionar el idioma de visualización en pantalla

- 1 Pulse **MENU**.
↳ Aparecerá el menú de inicio.
- 2 Seleccione **[Configuración]** y, a continuación, pulse **OK**.
↳ Aparecerá el menú de ajuste.
- 3 Seleccione **[Idioma]** y, a continuación, pulse **OK**.
- 4 Seleccione una opción y, a continuación, pulse **OK** para confirmar.
- 5 Pulse **MENU** para salir al menú de ajuste.

Ajuste de la hora y la fecha

- 1 Pulse **MENU**.
- 2 Seleccione **[Configuración]** -> **[Reloj]** -> **[Ajuste del reloj]** y, a continuación, pulse **OK**.
- 3 Pulse **▲▼** para ajustar la hora y, a continuación, pulse **OK** para confirmar.
- 4 Pulse **▲▼** para ajustar los minutos y, a continuación, pulse **OK** para confirmar.
- 5 Seleccione **[Ajustar fecha]** y, a continuación, pulse **OK**.

- 6 Pulse ▲▼ para ajustar el día y, a continuación, pulse **OK** para confirmar.
- 7 Pulse ▲▼ para ajustar el mes y, a continuación, pulse **OK** para confirmar.
- 8 Pulse ▲▼ para ajustar el año y, a continuación, pulse **OK** para confirmar.
- 9 Pulse **MENU** para salir al menú de ajuste.

4 Uso del clock radio

Visualización del reloj

- 1 Pulse **MENU**.
- 2 Seleccione **[Reloj]** y, a continuación, pulse **OK**.
 - ↳ La hora actual y el estado de la alarma se muestran sobre un fondo de las fotografías almacenadas en la memoria interna.
 - Para detener la secuencia de diapositivas, pulse **OK**. Pulse de nuevo para reanudar la secuencia de diapositivas.
 - Para cambiar la fotografía de fondo, pulse **TUNING◀▶**.
 - Para cambiar la posición del reloj en la pantalla, pulse **CLOCK**.

Cómo escuchar la radio FM

- 1 Pulse **MENU** y, a continuación, seleccione **[Radio]**.
- 2 Pulse **TUNING◀▶** para sintonizar una emisora de radio.

Para buscar una emisora de radio de forma automática:

- 1 Mantenga pulsado **TUNING◀▶**.
 - ↳ La radio sintoniza automáticamente una emisora de recepción fuerte.

- 2 Repita el paso 1 si es necesario hasta que encuentre la emisora de radio deseada.
- Para sintonizar una emisora de recepción débil, pulse **TUNING** ◀▶ hasta obtener una recepción óptima.



Consejo

- Extienda o ajuste la antena para obtener una recepción óptima.

Apagado de la radio

Para apagar la radio, pulse **OK**. Vuelva a pulsar para encender la radio.

Programación de las emisoras de radio

Puede almacenar hasta 20 emisoras de radio FM en la memoria de forma manual o automática.

Programación manual

- 1 Sintonice una emisora de radio.
- 2 Mantenga pulsado **OK** durante unos 2 segundos.
↳ El número de presintonía parpadeará.
- 3 Pulse **▲▼** para asignar un número del 1 al 20 a esta emisora.
- 4 Pulse **OK** para confirmar.
- 5 Repita del paso número 1 al 4 para almacenar otras emisoras.

Programación automática

La programación automática comienza en la presintonía 1. Se borrarán todas las presintonías anteriores.

- 1 Pulse **MENU**.
- 2 Seleccione **[Configuración]** -> **[Sintonización Automática]** y, a continuación, pulse **OK**.

- ↳ Todas las emisoras disponibles se programan.
 - ↳ La primera emisora presintonizada se reproducirá automáticamente una vez que se hayan almacenado todas las emisoras.
-

Visualización de fotografías

- 1 Introduzca una tarjeta SD/MMC en la ranura **SD/MMC**.
 - ↳ Aparecerá el menú de inicio.
- 2 Seleccione **[Fotos]** en el menú de inicio.
 - ↳ Se mostrarán vistas previas en miniatura de las fotografías almacenadas en la tarjeta.
- 3 Pulse **OK**.
 - ↳ Comenzará una secuencia de diapositivas de las imágenes almacenadas empezando por la imagen seleccionada.
 - Para hacer una pausa, pulse **OK**. Pulse de nuevo para reanudar la reproducción.
 - Para seleccionar la fotografía anterior o siguiente, pulse **TUNING◀▶**.
 - Para girarla en el sentido de las agujas del reloj, pulse **▼**.
 - Para girarla en sentido contrario al de las agujas del reloj, pulse **▲**.
 - Para que aparezca el reloj mientras se visualizan las fotografías, pulse **CLOCK**.

Cómo escuchar audio de una tarjeta SD/MMC

- 1 Introduzca una tarjeta SD/MMC en la ranura **SD/MMC**.
 - ↳ Aparecerá el menú de inicio.
- 2 Seleccione **[Música]** en el menú de inicio.
- 3 Seleccione un archivo o carpeta y, a continuación, pulse **OK**.
 - ↳ Se reproducirá el archivo de audio.

- Para hacer una pausa, pulse **OK**. Pulse de nuevo para reanudar la reproducción.
- Para seleccionar el elemento anterior o siguiente, pulse **TUNING** ◀▶.
- Para seleccionar los diferentes modos de reproducción (repetir una pista, repetir todo o modo aleatorio), pulse ▲▼.
- Para establecer la música actual como la música del temporizador de desconexión automática, mantenga pulsado **SLEEP**.

Ajuste del temporizador de alarma



Nota

- Antes de comenzar, asegúrese de que el reloj está ajustado correctamente.

Puede establecer dos horas de alarma diferentes. En cuanto al sonido de la alarma, puede seleccionar un archivo de audio guardado en la memoria interna o en una tarjeta de memoria.

- 1 Pulse **ALARM 1/ALARM 2**.
↳ Aparecerán los iconos de Alarma 1/Alarma 2 y los dígitos del reloj.
- 2 Pulse ▲▼ para ajustar la hora y, a continuación, pulse **OK** para confirmar.
- 3 Pulse ▲▼ para ajustar los minutos y, a continuación, pulse **OK** para confirmar.
↳ La alarma suena a la hora establecida y el volumen aumenta gradualmente.



Detención de la alarma

- Mientras suena la alarma, pulse cualquier botón, excepto **REPEAT ALARM/BRIGHTNESS CONTROL**.

Repetición de la alarma

- Cuando suene la alarma, pulse **REPEAT ALARM/BRIGHTNESS CONTROL**.
 - ↳  parpadea.
 - ↳ La alarma se repite una vez cada 9 minutos.

Desactivación de la alarma

- Para desactivar la alarma, pulse **ALARM 1/ALARM 2** varias veces hasta que  cambia a .



Consejo

- Cuando suena la alarma, si no se pulsa ningún botón, el sonido continúa durante 30 minutos.

Ajuste del temporizador

La radio reloj puede cambiar automáticamente al modo de espera después de un periodo de tiempo establecido (en minutos). Puede seleccionar el audio que se activará durante este periodo.

Cómo activar la radio

- 1 Sintonice una emisora de radio.
- 2 Pulse varias veces **SLEEP** para seleccionar un periodo de tiempo.
 - ↳ La radio se apagará automáticamente transcurrido el periodo de tiempo establecido.

Cómo activar el audio de una tarjeta SD/MMC

- 1 Repita los pasos 1 a 3 ((Ver 'Cómo escuchar audio de una tarjeta SD/MMC').
- 2 Pulse varias veces **SLEEP** para seleccionar un periodo de tiempo.

- ↳ La reproducción de audio se detiene cuando finaliza el periodo de tiempo establecido.
-

Cómo activar la música presintonizada del temporizador de desconexión automática

- 1 En el modo de fotos o reloj, pulse **SLEEP** varias veces para seleccionar una hora.
 - 2 Pulse **▲▼** para seleccionar la música del temporizador de desconexión automática.
 - [Relajación 1]
 - [Relajación 2]
 - [Relajación 3]

↳ La reproducción de música se detiene cuando finaliza el periodo de tiempo establecido.
-

Cómo desactivar el temporizador de desconexión automática

- Pulse **SLEEP** varias veces hasta que se muestre [Apagado].

5 Ajustes de configuración

Cambio del formato de hora

- 1 Pulse **MENU**.
- 2 Seleccione [Configuración] -> [Reloj] -> [Formato].
- 3 Pulse **OK** para alternar entre [12 horas] y [24 horas].
- 4 Seleccione [Formato de fecha].
- 5 Pulse **OK** para alternar entre [DD - MM - AAAA] y [AAAA - MM - DD].

Cómo seleccionar el estilo del reloj

- 1 Pulse **MENU**.
- 2 Seleccione **[Configuración]** -> **[Estilo del reloj]**.
- 3 Pulse **OK** y, a continuación, seleccione una opción.
 - **[Formato]**: selecciona el reloj analógico o digital
 - **[Color]**: selecciona el color del reloj
- 4 Pulse **MENU** para salir al menú de ajuste.



Consejo

- Si selecciona el reloj analógico, cuando el reloj esté en mitad de la pantalla seguirá de color blanco.

Cómo seleccionar la foto y música de la alarma

- 1 Pulse **MENU**.
- 2 Seleccione **[Configuración]** -> **[Alarma 1]/[Alarma 2]**.
- 3 Pulse **OK** y, a continuación, seleccione una opción.
 - **[Música de la Alarma]**: selecciona la música de la alarma.
 - **[Foto de alarma]**: selecciona la foto de la alarma.



Consejo

- En el modo de reloj o de fotos, mantenga pulsado **ALARM 1/ALARM 2** para establecer esa foto o música actual para la alarma.

Como activar la reducción de brillo automática

- 1 Pulse **MENU**.
 - 2 Seleccione **[Configuración]** -> **[Reducción Brillo Auto]** -> **[Reducción Brillo Auto]**.
 - 3 Pulse **OK** para seleccionar **[ON]**.
 - 4 Seleccione **[Démarrer]** y, a continuación, pulse **OK**.
 - 5 Pulse **▲▼** para ajustar la hora y, a continuación, pulse **OK** para confirmar.
 - 6 Pulse **▲▼** para ajustar los minutos y, a continuación, pulse **OK** para confirmar.
 - ↳ Ha establecido la hora a la que se activará la reducción de brillo automática.
 - 7 Seleccione **[Fin]**.
 - 8 Repita los pasos 5 y 6 para establecer la hora de finalización.
 - ↳ Ha establecido la hora a la que finalizará la reducción de brillo automática.
-

Cómo seleccionar la configuración de la secuencia de diapositivas

- 1 Pulse **MENU**.
- 2 Seleccione **[Configuración]** -> **[Diaporama]**.
- 3 Pulse **OK** y, a continuación, seleccione una opción.
 - **[Type de diaporama]**: muestra las fotografías en una secuencia lineal o aleatoria
 - **[Effet de transition]**: selecciona los efectos de la secuencia de diapositivas
 - **[Vitesse de diaporama]**: selecciona los intervalos de la secuencia de diapositivas

Reproducción de fotos con música

- 1 Pulse **MENU**.
 - 2 Seleccione [**Configuración**] -> [**Photo avec lect. de musique**].
 - 3 Pulse **OK** para seleccionar [**ON**].
-

Restablecimiento de los ajustes originales

- 1 Pulse **MENU** y, a continuación, seleccione [**Configuración**] -> [**Restaurer réglages d'origine**].
- 2 Pulse **OK**.
↳ Aparece un cuadro de confirmación.

6 Información del producto



Nota

- La información del producto puede cambiar sin previo aviso.

Alimentación de CA	Entrada: 100 - 240 V, 50/60 Hz Salida: 5 V, 800 mA
Consumo de energía	4 W
Consumo de energía en modo de espera	< 0,45 W
Dimensiones – Unidad principal (ancho x alto x profundo)	100 x 82 x 33 mm
Peso - Con embalaje - Unidad principal	385 g 137 g
Rango de sintonización	87,5 - 108 MHz
Intervalo de sintonización	100 KHz

7 Solución de problemas



Precaución

- No quite nunca la carcasa de este clock radio.

Para que la garantía mantenga su validez, no trate nunca de reparar el sistema usted mismo.

Si tiene problemas al usar esta clock radio, compruebe los siguientes puntos antes de llamar al servicio técnico. Si no consigue resolver el problema, vaya al sitio Web de Philips (www.Philips.com/support).

Cuando se ponga en contacto con Philips, asegúrese de que la clock radio esté cerca y de tener a mano el número de modelo y el número de serie ((Ver 'Comienzo')).

No hay alimentación

- Asegúrese de que el adaptador de CA esté bien conectado.
- Asegúrese de que haya corriente en la toma de CA.

No hay sonido

- Ajuste el volumen.

La recepción de radio es débil

- Extienda por completo la antena.

El temporizador no funciona

- Ajuste el reloj correctamente.
- Active el temporizador.

Se ha borrado el ajuste del reloj o del temporizador

- Se ha interrumpido la corriente eléctrica o se ha desconectado adaptador de CA.
- Restablezca el reloj/temporizador.



© 2008 Koninklijke Philips Electronics N.V.

All rights reserved.