

Register your product and get support at  
[www.philips.com/welcome](http://www.philips.com/welcome)



Thank you for choosing Philips.

## Need help fast?

Read your Quick Start Guide and/or User Manual first for quick tips that make using your Philips product more enjoyable.

If you have read your instructions and still need assistance, you may access our online help at

[www.philips.com/welcome](http://www.philips.com/welcome)  
or call

**1-888-PHILIPS (744-5477)**  
while with your product.

(and Model / Serial number)



Philips vous remercie de  
votre confiance.

## Besoin d'une aide rapide?

Le Guide rapide de début et Manuel de l'utilisateur regorgent d'astuces destinées à simplifier l'utilisation de votre produit Philips.

Toutefois, si vous ne parvenez pas à résoudre votre problème, vous pouvez accéder à notre aide en ligne à l'adresse

[www.philips.com/welcome](http://www.philips.com/welcome)  
ou formez le

**1-800-661-6162 (Francophone)**

**1-888-PHILIPS (744-5477) (English speaking)**

Veillez à avoir votre produit à portée de main.

(et model / serial nombre)



Gracias por escoger Philips

## Necesita ayuda inmediata?

Lea primero la Guía rápida del comienzo o el Manual del usuario, en donde encontrarán consejos que le ayudarán a disfrutar plenamente de su producto Philips.

Si después de leerlo aún necesita ayuda, consulte nuestro servicio de asistencia en línea en

[www.philips.com/welcome](http://www.philips.com/welcome)  
o llame al teléfono

**1-888-PHILIPS (744-5477)**

y tenga a mano el producto.  
(y número de model / serial)



# PHILIPS

**Devuelva su Tarjeta de registro de producto o regístrese en línea en [www.philips.com/welcome](http://www.philips.com/welcome) hoy mismo para aprovechar al máximo su compra.**

Al registrar su modelo con PHILIPS usted cumplirá con los requisitos para obtener todos los valiosos beneficios que se indican a continuación, ¡no se los pierda! Complete y devuelva su Tarjeta de registro de producto o regístrese en línea en [www.philips.com/welcome](http://www.philips.com/welcome) para asegurarse de:

**\*Comprobante de Compra**

La devolución de la tarjeta incluida garantiza que se archive la fecha de compra, de modo que no necesitará más papeleo para obtener el servicio de garantía.

**\*Seguridad del producto Notificación**

Al registrar su producto, recibirá la notificación (directamente del fabricante) en el raro caso de un retiro de productos o de defectos en la seguridad.

**\*Beneficios adicionales**

Registrar su producto garantiza que recibirá todos los privilegios a los cuales tiene derecho, incluyendo las ofertas especiales para ahorrar dinero.

**PHILIPS**

**¡Felicitaciones por su compra y bienvenido a la "familia"!**

**Estimado propietario de un producto PHILIPS:**

Gracias por su confianza en PHILIPS. Usted ha escogido uno de los productos mejor construidos y con mejor respaldo disponible hoy en día. Haremos todo lo que esté a nuestro alcance por mantenerle satisfecho con su compra durante muchos años.

Como miembro de la "familia" PHILIPS, usted tiene derecho a estar protegido con una de las garantías más completas y redes de servicio más sobresalientes de la industria. Lo que es más: su compra le garantiza que recibirá toda la información y ofertas especiales a las que tiene derecho, además de un fácil acceso a los accesorios desde nuestra cómoda red de compra desde el hogar.

Y lo que es más importante: usted puede confiar en nuestro irrestricto compromiso con su satisfacción total.

Todo esto es nuestra manera de decirle bienvenido y gracias por invertir en un producto PHILIPS.

**P.S.: Para aprovechar al máximo su compra PHILIPS, asegúrese de llenar y devolver inmediatamente su Tarjeta de registro del producto o regístrese en línea en**

[www.philips.com/welcome](http://www.philips.com/welcome)

Conozca estos símbolos de **seguridad**



**⚡** Este "relámpago" indica material no aislado dentro de la unidad que puede causar una descarga eléctrica. Para la seguridad de todos en su hogar, por favor no retire la cubierta del producto.

**⚠** El "signo de exclamación" llama la atención hacia funciones sobre las que debería leer con atención en la literatura adjunta para evitar problemas operativos y de mantenimiento.

**ADVERTENCIA:** Para reducir el riesgo de incendios o de descarga eléctrica, este aparato no se debe exponer a la lluvia ni a la humedad, y no se le deben colocar encima objetos llenos de líquido como jarrones. **PRECAUCIÓN:** Para evitar descargas eléctricas, haga que la paleta ancha del enchufe coincida con la ranura ancha e introdúzcala hasta el fondo.

**ATTENTION:** Pour éviter les chocs électriques, introduire la lame la plus large de la fiche dans la borne correspondante de la prise et pousser jusqu'au fond.

**Sólo para uso del cliente**

Escriba a continuación el N° de serie, el cual se ubica en la parte posterior del gabinete.

Guarde esta información para futura referencia.

N° de modelo. \_\_\_\_\_

N° de serie. \_\_\_\_\_

**PHILIPS**

Visite nuestro sitio en el World Wide Web en <http://www.philips.com/welcome>

# INSTRUCCIONES IMPORTANTES DE SEGURIDAD

1. Lea estas instrucciones.
2. Conserve estas instrucciones.
3. Lea todos los avisos.
4. Siga todas las instrucciones.
5. No utilice este aparato cerca del agua.
6. Utilice sólo un paño seco para la limpieza.
7. No tape las aperturas de ventilación. Proceda a su instalación de acuerdo con las instrucciones del fabricante.
8. No instale el equipo cerca de fuentes de calor – Como radiadores, calentadores, estufas o cualquier otro aparato (incluyendo los amplificadores) generador de calor.

9. No anule la seguridad de la clavija de corriente (ya sea de tipo polarizado o con toma de tierra).



Las clavijas polarizadas tienen dos patillas, una más ancha que la otra. Las que disponen de toma de tierra tienen dos patillas y una tercera que es la de conexión a tierra. Tanto la patilla más ancha como la toma de tierra han sido incorporadas a la clavija para su seguridad personal. Si la clavija suministrada con el equipo no es compatible con su toma de corriente, consulte a un electricista para sustituir la toma de corriente obsoleta.

10. Proteja debidamente el cable impidiendo que pueda pisarse o incluso perforarse, especialmente en la parte más próxima a la clavija y en el punto de salida del equipo.
11. Utilice exclusivamente aquellos dispositivos/ accesorios recomendados por el fabricante.
12.  Coloque el equipo exclusivamente sobre aquellos carros, bases, trípodes, soportes o mesas especificados por el comerciante o vendidos con el equipo. Cuando utilice un carro, tenga cuidado al desplazar el conjunto carro/equipo para evitar posibles daños por vuelco.
13. Desenchufe el aparato durante tormentas eléctricas o cuando no vaya a ser utilizado durante largo tiempo.

14. Confíe el mantenimiento y las reparaciones a personal técnico especializado. El equipo deberá repararse siempre que haya resultado dañado de alguna manera, como por ejemplo por daños en el cable o en la clavija, por derrame de líquido sobre el equipo, por objetos que hubieran podido introducirse en su interior; por exposición del equipo a la lluvia o a ambientes húmedos, cuando el equipo no funcione con normalidad o cuando hubiera sufrido algún tipo de caída.
15. Cuando se usa el conector MAINS u otro dispositivo acoplador como dispositivo de desconexión, debe estar siempre disponible.
16. Uso de las pilas – **ADVERTENCIA:** Para prevenir escapes en las pilas, que pueden ocasionar lesiones físicas, daños a su propiedad o dañar el mando a distancia: Instale **todas** las pilas correctamente, + y - como está marcado en el mando a distancia. No mezcle las pilas (**viejas** con **nuevas** o **de carbono** y **alcalinas**, etc.). Extraiga las pilas cuando no vaya a usar la unidad durante largo tiempo.
17. No debe exponer el aparato a gotas ni salpicaduras.
18. No coloque ningún objeto peligroso sobre el aparato (por ejemplo recipientes con líquidos, velas encendidas).
19. Este producto puede contener plomo y mercurio. La eliminación de estos materiales debe estar regulada por motivos medioambientales. **Para averiguar cómo eliminar o reciclar este producto, póngase en contacto con las autoridades locales o con Electronic Industries [www.eiae.org](http://www.eiae.org)**

EL 6475-S003: 03/12

Símbolo del equipo Clase II 

Este símbolo indica que la unidad tiene un sistema doble de aislamiento.

## General Information

Información medioambiental .....	53
Accesorios incluido .....	53
Información sobre seguridad .....	53
Seguridad en la Audición .....	54

## Preparativos

Conexiones .....	55-56
Alimentación	
Conexión del subwoofer inalámbrico	
Conexión de antenas	
Conexiones opcionales	
Conexión de un dispositivo de almacenamiento masivo USB o de una tarjeta de memoria SD/MMC	
Conectando un dispositivo no-USB	
Montaje en pared del equipo .....	57
Utilización del mando a distancia .....	57

## Controls

Mandos en el equipo .....	58
Botones de control disponibles solamente en el control remoto .....	59

## Funciones básicas

Para activar el sistema .....	60
Seleccionar el modo de espera .....	60
Conecte el equipo al modo de Espera ECO	
Power .....	60
Modo de Espera Automático para el Ahorro de Energía .....	60
Ajustes de volumen y de sonido .....	60

## Recepción de radio

Sintonización de emisoras de radio .....	61
Programación de emisoras de radio .....	61
Programación automática	
Programación manual	
Sintonización de una presintonía .....	61

## USB/Tarjeta

Uso de un dispositivo de almacenamiento masivo USB o de una tarjeta de memoria SD/MMC .....	62-63
Uso de las funciones de reproducción ....	63-64
Control de reproducción básicos	
Hay diferentes modos de reproducción: SHUFFLE y REPEAT	
Programación de archivos de audio	

## BASE para iPod

Reproducción de iPod de Apple con DC910 ... ..	65
Compatible con el reproductor iPod	
Adaptador de base	
Reproducción de iPod de Apple	
Carga de la batería del iPod con la base .....	65

## AUX

Escucha de una fuente externa .....	66
-------------------------------------	----

## Reloj/Temporizador

Ajuste del reloj .....	67
Ajuste del temporizador .....	67
Ajuste de temporizador de dormitado .....	68

## Especificaciones .....

.....	69
-------	----

## Mantenimiento .....

.....	69
-------	----

## Resolución de problemas .....

.....	70-71
-------	-------

Felicidades por la adquisición y bienvenido a Philips

Para sacar el mayor partido a la asistencia que proporciona Philips, registre el producto en [www.philips.com/welcome](http://www.philips.com/welcome).

**El aparato cumple las normas FCC, Parte 15 y 21 CFR 1040.10. Funcionamiento dependiente de dos condiciones siguientes:**

- **Este aparato no puede provocar interferencia dañina, y**
- **Este aparato debe aceptar cualquier interferencia recibida, incluyendo las interferencias que pueden provocar un funcionamiento insuficiente.**

## Información medioambiental

Se ha prescindido de cualquier material de embalaje innecesario. Hemos puesto el mayor empeño en que el embalaje sea fácilmente separable en tres materiales: cartón (caja), poliestireno expandible (amortiguación) y polietileno (bolsas, plancha protectora de espuma).

Los materiales que componen el equipo son reciclables y reutilizables si son desmontados por una empresa especializada. Observe las normas locales concernientes a la eliminación de los materiales de embalaje, pilas usadas y equipos desechables.

## Accesorios incluido

- Control remoto con una pila CR2025
- 3 adaptadores de base para iPod
- 1 adaptador certificado de CA/CC (CA: 100- 240V ~ 50/60Hz 1.6 A, Salida: 29V  2.5A; fabricante: Philips., LTD; número de modelo: PAT075A29UL/ OH-1065A2402700U)
- 1 cable AUX
- Kit de montaje (2 tacos y 2 tornillos)

## Información sobre seguridad

- Antes de hacer funcionar el sistema, compruebe que la tensión de servicio indicada en la placa de especificaciones (o la indicación de tensión mostrada junto al selector de tensión) de su sistema sea idéntica a la tensión de su fuente de alimentación local. En caso contrario, consulte a su distribuidor.

- Coloque el sistema sobre una superficie plana, dura y estable.
- Cuando se usa el conector MAINS u otro dispositivo acoplador como dispositivo de desconexión, debe estar siempre disponible.
- Coloque el sistema en un lugar con ventilación adecuada para evitar la acumulación interna de calor del sistema. Permita que haya un espacio libre de 10 cm detrás y encima de la unidad y de 5 cm a ambos lados, como mínimo.
- No se debe obstaculizar la ventilación cubriendo los orificios de ventilación con artículos, como periódicos, manteles, cortinas, etc..
- No exponga el aparato, las pilas o los discos a humedad, lluvia, arena o calor excesivo causado por equipo de calefacción o la luz directa del sol.
- No debe colocar ninguna fuente de llamas, como una vela encendida, sobre el aparato.
- No debe colocar ningún objeto con líquido, como por ejemplo un jarrón, sobre el aparato.
- Instale el sistema cerca de una toma eléctrica CA y con fácil acceso a la clavija eléctrica CA.
- Una presión de sonido excesiva de los auriculares puede provocar pérdida de audición.
- No exponga la batería a temperaturas altas, como las que emiten la luz solar, el fuego o similares.
- Las partes mecánicas del aparato contienen cojinetes autolubricantes, que no deben lubricarse.
- Los aparatos no deben exponerse a las gotas o salpicaduras.
- Si el sistema se traslada directamente de un lugar frío a uno caliente o si se coloca en una sala muy húmeda, es posible que se condense humedad en la lente de la unidad de disco en el interior del sistema. Si ocurre esto, el reproductor de CD no funcionará normalmente. Desconecte la corriente alrededor de una hora, sin ningún disco en el sistema, hasta que se pueda realizar la reproducción normal.
- Las partes mecánicas del aparato contienen cojinetes autolubricantes, que no deben lubricarse.
- No exponga las pilas (batería o pilas instaladas) a temperaturas altas como, por ejemplo, la luz del sol, el fuego o similares.
- **Cuando el sistema está en modo de espera (STANDBY), sigue consumiendo algo de energía. Para desconectar completamente el sistema de la fuente de alimentación, desenchufe el sistema de la toma de corriente de CA de pared.**

# General Information

## Seguridad en la Audición

### Escuchar a volumen moderado:

- El uso de los auriculares con un volumen elevado puede dañar sus oídos. Este producto puede emitir sonido con un nivel de decibelios que podría provocar la pérdida de audición en una persona normal, incluso durante una exposición inferior a un minuto. El mayor nivel de decibelios se ofrece para aquellas personas que ya han sufrido una pérdida de audición.
- El sonido puede ser engañoso. Con el transcurso del tiempo su "nivel cómodo" de audición se adapta a un volumen más alto. Después de un uso prolongado, lo que suena "normal" puede ser demasiado alto y peligroso para sus oídos. Como precaución, seleccione un nivel seguro de volumen antes de que su oído se adapte a un nivel muy alto.

### Para establecer un nivel de volumen adecuado:

- Seleccione un nivel bajo de volumen.
- Incremente el volumen lentamente hasta escuchar el sonido cómoda y claramente, sin distorsiones.

### Escuchar durante un periodo de tiempo razonable:

- La exposición prolongada al sonido, incluso a un nivel "adecuado" de volumen, también puede provocar una pérdida de audición.
- Utilice el equipo de modo razonable y descanse periódicamente.

### Siga estos consejos durante la utilización de auriculares.

- Escuche música a un volumen razonable y durante intervalos de tiempo razonables.
- No incremente el volumen cuando su oído se adapte el nivel actual.
- No escuche a un volumen tan alto que no le permita escuchar lo que sucede a su alrededor.
- Utilice con precaución o interrumpa el uso en circunstancias potencialmente peligrosas.
- No utilice los auriculares mientras conduce un vehículo motorizado, monta en bicicleta o en monopatín, etc.; sería peligroso y es ilegal en muchas zonas.

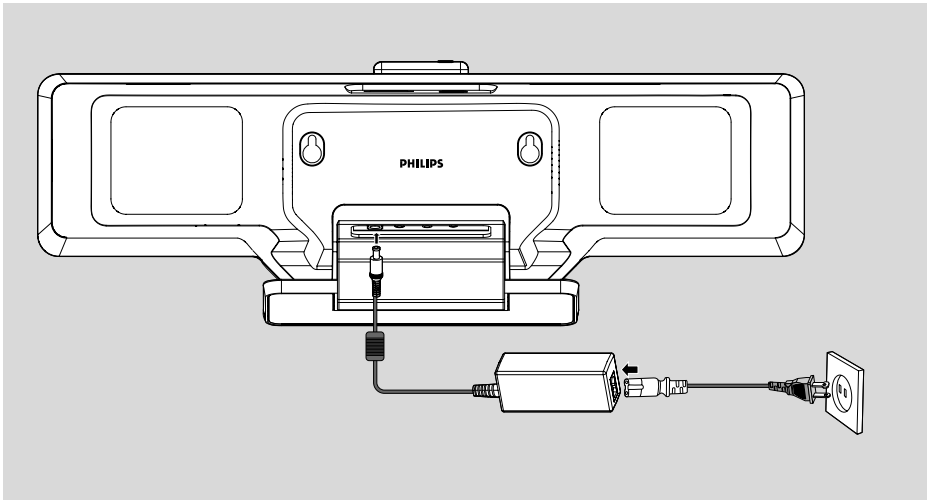

## Conexiones

**La placa de características está situada en la parte posterior del equipo.**

### A Alimentación

- Antes de conectar el adaptador de alimentación de CA a la toma de pared, asegúrese de que se hayan realizado el resto de conexiones.
- El conector de CC está situado en el panel inferior del equipo.

### ¡ADVERTENCIA!

- **Utilice sólo el adaptador de alimentación de CA suministrado. Si se utiliza cualquier otro dispositivo de conexión eléctrica, se puede dañar el equipo principal.**
- **Para obtener un rendimiento óptimo, as utilice solamente el cable de alimentación original.**
- **Nunca haga ni cambie conexiones con la corriente activada.**

**Para evitar sobrecalentar el sistema, se ha incorporado un circuito de seguridad. Por consiguiente, su sistema puede pasar automáticamente al modo de espera bajo condiciones extremas. Si ocurre esto, permita que el sistema se enfríe antes de volver a utilizarlo** (no disponible para todas las versiones).

### B Conexión del subwoofer inalámbrico

- 1 Coloque el subwoofer en el suelo cerca de una toma CA.
- 2 Conecte el cable de alimentación del subwoofer a la toma de CA.
  - El indicador LED situado en el panel posterior del subwoofer se ilumina en azul.
- 3 Encienda el equipo principal y el subwoofer:
  - La conexión inalámbrica se realizará automáticamente.
  - Si la conexión inalámbrica no se puede configurar; "NOT PAIR" (no emparejado) se muestra en intervalos de 10 segundos.

**Si la conexión inalámbrica se interrumpe debido a un conflicto, una interferencia fuerte, etc., es posible que tenga que llevar a cabo los siguientes procedimientos para el emparejamiento manual:**

- 1 En el modo de espera, mantenga pulsado ►II en el equipo durante tres segundos para activar la transmisión de la señal.
  - El mensaje "PAIR" (emparejado) parpadea en la pantalla de visualización.

# Preparativos

- 2 Mantenga pulsado el botón **PAIR** situado en la parte posterior del subwoofer durante tres segundos para activar la recepción de la señal.  
→ El indicador LED situado en el subwoofer parpadea en azul y en verde alternativamente.

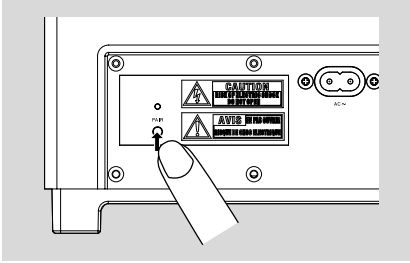

- Si la conexión se realiza correctamente, en la pantalla aparece el mensaje "PASS" (correcto).
- Si la conexión se interrumpe o no se puede realizar correctamente en 60 segundos, en la pantalla aparece el mensaje "FAIL" (error).

## Notas:

- La conexión inalámbrica se interrumpirá automáticamente al apagar el equipo.
- Consulte la sección "Funciones básicas: cambio del sistema al modo de espera Eco Power" para obtener información sobre cómo cambiar entre el modo de espera Eco Power y el modo de espera.

## B Conexión de antenas

### Antena de FM

No es necesario conectar el cable de antena para FM porque está incorporado al sistema.

- Ajuste la posición de las antenas de modo que se obtenga una recepción óptima.

## C Conexiones opcionales

No se suministra el equipo y los cables de conexión. Para más detalles, consulte las instrucciones de funcionamiento para el equipo conectado.

### Conexión de un dispositivo de almacenamiento masivo USB o de una tarjeta de memoria SD/MMC

Al conectar un dispositivo de almacenamiento masivo USB o una tarjeta de memoria al sistema Hi-Fi, podrá escuchar la música guardada en el dispositivo o la tarjeta mediante los potentes altavoces del mismo.

- Introduzca el conector USB del dispositivo USB en la toma  del equipo.

#### para los dispositivos con cable USB:

- 1 Introduzca un extremo del cable USB a la toma  del equipo.
- 2 Introduzca la otra clavija del cable USB en el terminal de salida USB del dispositivo USB

#### para la tarjeta de memoria:

- Inserte la tarjeta de memoria por completo en la ranura **SD • MMC** situada en la parte superior del sistema (con el contacto de metal hacia la izquierda).

### Conectando un dispositivo no-USB

Esta función le permite escuchar música desde el equipo externo a través de los potentes altavoces del sistema Hi-Fi.

- Utilice el cable AUX IN suministrado para conectar la toma AUX IN 1 o AUX 2 (3,5 mm, situadas en el panel inferior) a una toma AUDIO OUT o una toma de auriculares de un equipo externo (por ejemplo, un televisor; reproductor de disco láser; reproductor de DVD o grabador de CD).

– Para más detalles, consulte las instrucciones de funcionamiento del equipo conectado.



## Montaje en pared del equipo

Consulte las instrucciones de montaje en pared que se incluyen en una hoja por separado para saber cómo colocar el equipo en la pared.

### Nota:

– Para garantizar un montaje seguro, la pared debe ser de cemento.

## Utilización del mando a distancia

### ¡IMPORTANTE!

- Antes de utilizar el control remoto, retire la pestaña de plástico aislante como se muestra en la figura siguiente.
- Si el control remoto no funciona correctamente o si se reduce el rango de funcionamiento, sustituya la pila por una nueva (CR2025).



- 1 Presione para abrir la bandeja de las pilas.
- 2 Coloque una pila nueva de acuerdo con la indicación de polaridad.
- 3 Vuelva a empujar la bandeja de las pilas para cerrarla.

## Utilización del mando a distancia para poner el equipo en funcionamiento

- 1 Dirija el mando a distancia directamente hacia el sensor remoto (iR) en el panel frontal.
- 2 Seleccione la fuente que desea controlar pulsando una de las teclas de selección de fuente en el control remoto.
- 3 Seguidamente seleccione la función deseada (por ejemplo ► II, ◀ o ▶).

### ¡PRECAUCIÓN!

- Quite las pilas cuando se gasten o si no va a utilizar el mando a distancia durante un período prolongado de tiempo.
- Las pilas contienen sustancias químicas, por lo tanto deben desecharse correctamente.
- Material de perclorato: es posible que requiera una manipulación específica. Consulte [www.dtsc.ca.gov/hazardouswaste/perchlorate](http://www.dtsc.ca.gov/hazardouswaste/perchlorate).

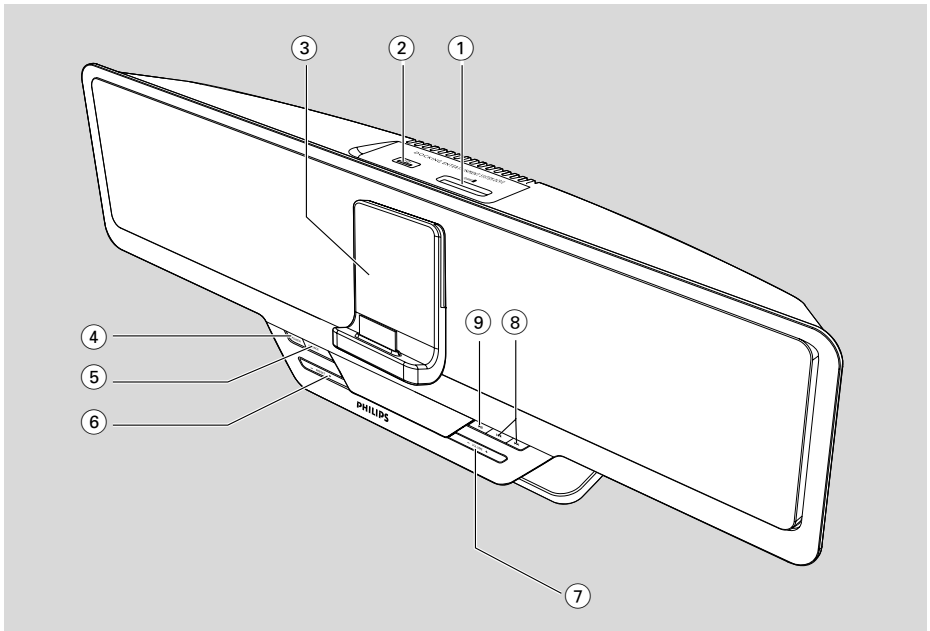

## Mandos en el equipo

### ① SD / MMC

- es la ranura empleada para insertar una tarjeta de memoria SD/MMC.

### ② Puerto USB

- jack para conectar esta equipo a una entrada del dispositivo USB externo.

### ③ Base para iPod

- sirve para conectar el reproductor iPod y reproducirlo o recargarlo a través del sistema.

### ④ POWER

- activa el sistema o activa el modo de espera con Ahorro de Consumo/modo de espera normal con la visualización del reloj.

### ⑤ SOURCE

- selecciona la fuente de sonido para TUNER (FM)/iPod/USB/CARD (SD/MMC)/AUX.

### ⑥ PRESET +/-

- (para USB/CARD) salta al principio de la pista actual/ anterior/ siguiente.
- selecciona emisoras de radio presintonizadas.

### DBB (Dynamic Bass Boost)

- activa o desactiva la mejora de los graves. (en el modo de USB o sintonizador; mantenga el botón pulsado y suéltelo para realizar la selección).

### DSC (Digital Sound Control)

- selecciona diferentes tipos de preajustes del ecualizador de sonido. (en el modo de USB o sintonizador; mantenga el botón pulsado y suéltelo para realizar la selección).

### ⑦ VOLUME +/-

- ajusta el volumen.
- ajusta las horas o minutos.
- cambia entre el formato de 12 y 24 horas.

### ⑧

para USB/CARD/iPod

..... busca hacia atrás o adelante dentro de una pista.

..... salta al principio de la pista actual/ anterior/ siguiente.

para TUNER..... Sintoniza emisoras de radio (abajo/arriba).

### ⑨

- para iniciar o interrumpir la reproducción.

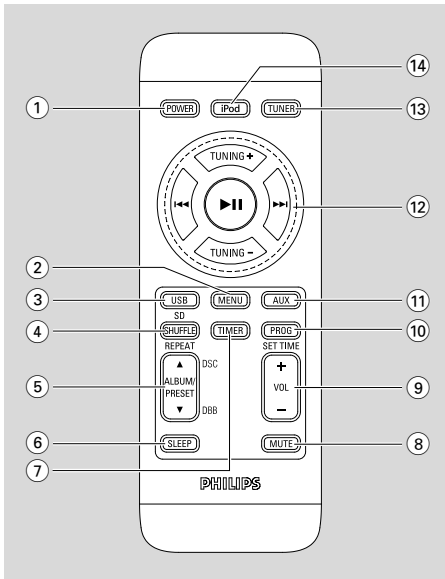

## Botones de control disponibles solamente en el control remoto

- ① **POWER**
  - sirve para conectar el reproductor iPod y reproducirlo o recargarlo a través del sistema.
- ② **MENU**
  - equivale al botón MENU del reproductor iPod.
- ③ **USB/SD**
  - cambia entre los modos USB y SD.
- ④ **SHUFFLE/REPEAT**
  - para USB/CARD
    - ..... reproduce las pistas de un dispositivo USB/tarjeta de forma aleatoria.
    - ..... Selecciona un modo de repetición de reproducción.
- ⑤ **ALBUM/PRESET ▲ / ▼**
  - (para USB/CARD) salta al principio de la pista actual/ anterior/ siguiente.
  - selecciona emisoras de radio presintonizadas.
- DBB** (Dynamic Bass Boost)
  - activa o desactiva la mejora de los graves. (en el modo de USB o sintonizador; mantenga el botón pulsado y suéltelo para realizar la selección).
- DSC** (Digital Sound Control)
  - selecciona diferentes tipos de preajustes del equalizador de sonido. (en el modo de USB o sintonizador; mantenga el botón pulsado y suéltelo para realizar la selección).
- ⑥ **SLEEP**
  - Selecciona la hora de desconexión automática.
- ⑦ **TIMER**
  - Ajusta la función de temporizador.
- ⑧ **MUTE**
  - activa y desactiva la función del sonido.
- ⑨ **VOL + / –**
  - ajusta el volumen.
  - ajusta las horas o minutos.
  - cambia entre el formato de 12 y 24 horas.
- ⑩ **PROG/SETTIME**
  - (para USB/CARD) programa pistas.
  - (para TUNER) programa las emisoras de radio manual o automáticamente.
  - activa el reloj.
- ⑪ **AUX**
  - selecciona el modo AUX.
- ⑫ **▶ ||**
  - para iniciar o interrumpir la reproducción.
  - confirma una selección (sólo en el menú de funciones del iPod).
- TUNING + / –**
  - para TUNER..... Sintoniza emisoras de radio (abajo/arriba).
  - Navega por el menú del iPod.
- ◀◀▶▶**
  - para USB/CARD/iPod
    - ..... busca hacia atrás o adelante dentro de una pista.
    - ..... salta al principio de la pista actual/ anterior/ siguiente.
- ⑬ **TUNER**
  - selecciona la fuente de sintonizador.
- ⑭ **iPod**
  - selecciona el iPod como fuente.

**Observaciones del mando a distancia**  
 – **Seleccione primero la fuente que desea manejar presionando uno de los botones de selección de fuente en el mando a distancia (por ej. iPod, TUNER).**  
 – **A continuación, seleccione la función deseada (por ej. ▶ ||, ◀◀, ▶▶).**

# Funciones básicas

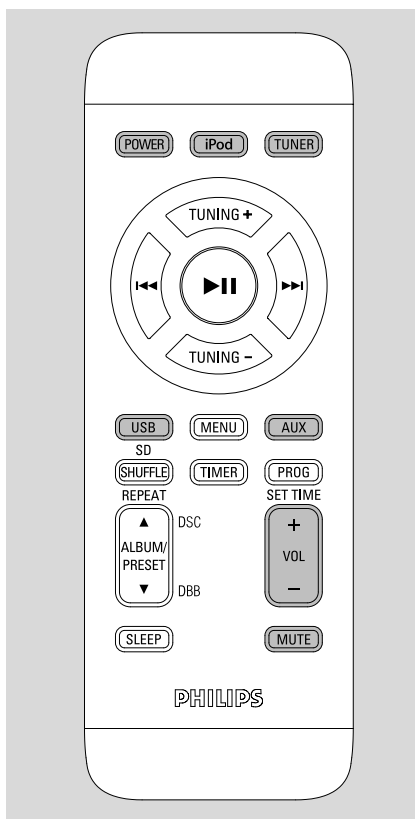

**Importante!**  
Antes de poner en funcionamiento el sistema, asegúrese de haber realizado correctamente todos los preparativos.

## Para activar el sistema

- Pulse **POWER**.  
→ El sistema conmutará a la última fuente seleccionada.
- Pulse **SOURCE** en el equipo o **iPod, TUNER, USB/CARD** o **AUX** en el control remoto.  
→ El sistema conmutará a la fuente seleccionada.

## Seleccionar el modo de espera

- Pulse **POWER**.  
→ La retroiluminación de la pantalla del reloj se desactiva en modo de espera.  
→ The display displays clock time, or ---: --- is displayed if clock time is not set.

→ La memoria de la unidad retendrá el nivel de volumen, los ajustes de sonido, la última fuente seleccionada y los ajustes del sintonizador (modo de espera / ECO Power).

## Conecte el equipo al modo de Espera ECO Power

- Mantenga pulsado **POWER** en el mando a distancia) durante más de 2 segundos.  
→ La retroiluminación se pondrá en blanco.

## Modo de Espera Automático para el Ahorro de Energía

Como una función de ahorro de energía, el sistema cambia automáticamente al modo de espera/bajo consumo 15 minutos después de que la reproducción haya llegado al final y no se haya pulsado ningún botón.

## Ajustes de volumen y de sonido

- 1 Ajuste **VOLUME +/-** en el sistema (o **VOL +/-** en el mando a distancia) para aumentar o reducir el nivel del sonido.  
→ El visualizador muestra VOL un número del 0, 1, 2, ...32.
- 2 En el modo de USB o sintonizador; mantenga pulsado el botón **DSC** y suéltelo para seleccionar un efecto de sonido: ROCK/POP/JAZZ/CLASSIC (clásico).
- En el modo de iPod o AUX, sólo tiene que pulsar **DSC** para seleccionar el efecto de sonido deseado.
- 3 En el modo de USB o sintonizador; mantenga pulsado el botón **DBB** y, a continuación, suéltelo para activar o desactivar el refuerzo de graves.
- En el modo de iPod o AUX, sólo tiene que pulsar **DBB** para activar o desactivar el refuerzo de graves.  
→ Si el ajuste DBB está activado, se muestra **DBB ON**.  
→ Si el DBB no está activado, se muestra **DBB OFF**.
- 4 Pulse **MUTE** en el mando a distancia para interrumpir el sonido inmediatamente.  
→ La reproducción continuará sin sonido y **MUTE** parpadeará en la pantalla.
- Para volver a activar la reproducción de sonido:
  - vuelva a pulsar **MUTE** en el mando a distancia;
  - ajuste los controles de volumen;
  - cambiar la fuente.

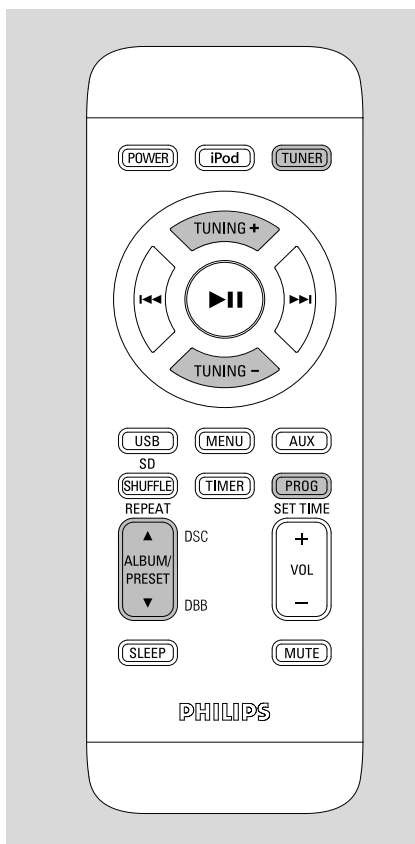

## Sintonización de emisoras de radio

- 1 Pulse **SOURCE** en el sistema varias veces (o **TUNER** en el control remoto) para seleccionar el sintonizador como fuente (FM).
- 2 Pulse **◀◀▶▶** en el sistema (o **TUNING +/-** en el mando a distancia) y suelte el botón.  
→ El sistema comenzará a buscar una emisora de radio que tenga una señal con suficiente potencia.
- 3 Repita el paso 2 hasta que encuentre la emisora que desee.
- Para sintonizar con una emisora de poca intensidad, pulse **◀◀▶▶** en el sistema (o **TUNING +/-** en el mando a distancia) brevemente y repetidamente hasta que se encuentre la recepción óptima.

## Programación de emisoras de radio

Puede almacenar hasta un total de 40 emisoras de radio (40 FM) en la memoria.

### Programación automática

La programación automática se iniciará a partir de una emisora predeterminada. A partir de esta emisora y hacia adelante, se grabarán las nuevas emisoras por encima de las previamente programadas.

- 1 Pulse **PRESET +/-** en el sistema (o **ALBUM/PRESET ▲ / ▼** en el mando a distancia) para seleccionar el número desde el que se desea comenzar la programación.

**Nota:**

– Si no efectúa una preselección numérica, comenzará por el (1) y el resto de las presintonías se grabarán sobre las anteriormente almacenadas.

- 2 Pulse **PROG** en el mando a distancia durante más de dos segundos para activar la programación.  
→ Se han programado todas las emisoras disponibles.

### Programación manual

- 1 Sintonice con la emisora que desee (vea "Sintonización de emisoras de radio").
- 2 Pulse **PROG** en el mando a distancia) para activar la programación.  
→ **PROG** (Programa) aparece en la pantalla.
- 3 Pulse **PRESET +/-** en el sistema (o **ALBUM/PRESET ▲ / ▼** en el mando a distancia) para asignar a la emisora un número del 1 al 40.
- 4 Vuelva a pulsar **PROG** en el mando a distancia) para confirmar el ajuste.  
→ Desaparece **PROG** y aparece el número de presintonía y la frecuencia de la emisora.
- 5 Repita los cuatro puntos mencionados para almacenar otras emisoras.
- Las presintonías se pueden borrar, simplemente almacenando otras en su lugar.

## Sintonización de una presintonía

- Pulse **PRESET +/-** en el sistema (o **ALBUM/PRESET ▲ / ▼** en el mando a distancia) hasta seleccionar en pantalla el número de presintonía deseado.

## Uso de un dispositivo de almacenamiento masivo USB o de una tarjeta de memoria SD/MMC

Al conectar un dispositivo de almacenamiento masivo USB o una tarjeta de memoria al sistema Hi-Fi, podrá escuchar la música guardada en el dispositivo o la tarjeta mediante los potentes altavoces del mismo.

### Reproducción de un dispositivo de almacenamiento masivo USB o de una tarjeta de memoria SD/MMC

#### Tarjetas/dispositivos de almacenamiento masivo compatibles

Con el equipo inalámbrico, podrá utilizar:

- memoria flash USB (USB 2.0 ó USB1.1)
- reproductores flash USB (USB 2.0 ó USB1.1)
- Tarjetas de memoria SD/MMC

**Nota:**

- *En algunos reproductores flash USB (o dispositivos de memoria), el contenido almacenado ha sido grabado utilizando tecnología de protección de copyright. Los contenidos protegidos no se podrán reproducir en ningún otro aparato (por ejemplo en este equipo inalámbrico).*
- *Compatibilidad de la conexión USB con este producto:*

a) *Este producto es compatible con la mayoría de los dispositivos de almacenamiento masivo USB (MSD) que cumplen los estándares de USB MSD.*

i) *Los dispositivos de almacenamiento masivo más comunes son unidades flash, Memory Sticks, lápices USB, etc.*

ii) *Si aparece el mensaje "Unidad de disco" en el ordenador después de haber conectado el dispositivo de almacenamiento masivo, lo más probable es que sea compatible con MSD y funcione con este producto.*

b) *Si el dispositivo de almacenamiento masivo necesita una pila o fuente de alimentación:*

*Asegúrese de tener una pila nueva o cargue primero el dispositivo USB y, a continuación, vuelva a conectarlo al producto.*

- *Tipo de música compatible:*

a) *Este dispositivo sólo es compatible con música no protegida que tenga la siguiente extensión de archivo:*

*.mp3  
.wma*

b) *La música adquirida a través de tiendas de música online no es compatible, ya que está protegida por la Gestión de derechos digitales (DRM, del inglés Digital Rights Management).*

c) *Los nombres de archivo que terminen con las siguientes extensiones no son compatibles:*

*.wav; .m4a; .m4p; .mp4; .aac, etc.*

- *No se puede realizar ninguna conexión directa desde el puerto USB del ordenador al producto, ni siquiera cuando tenga el archivo mp3 o wma en el ordenador.*

#### Formatos compatibles:

- USB o formato del archivo de memoria FAT12, FAT16, FAT32 (tamaño del sector: 512 - 65,536 bytes)
- MP3 con índice de bits (índice de datos): 32-320 Kbps e índice de bits variable
- WMA versión 9 o anterior
- Directorio incluyendo un máximo de 8 niveles
- Número de álbums/ carpetas: máximo 99
- Número de pistas/títulos: máximo 400
- Información ID3 v2.0 o posterior
- Nombre del archivo en Uicode UTF8 (longitud máxima: 128 bytes)

#### El sistema no reproducirá o no será compatible con los siguientes formatos:

- Álbums vacíos: un álbum vacío es un álbum que no contiene archivos MP3/WMA, y que no aparecerá mostrado en el visualizador.
- Los formatos de archivos no compatibles se ignorarán. Es decir, por ejemplo los documentos Word o los archivos MP3 con extensión .dlf se ignorarán y no se reproducirán.
- AAC, WAV, PCM archivos audio
- Archivos WMA con protección DRM
- Archivos WMA en formato Lossless

## Cómo transferir archivos de música desde el ordenador a un dispositivo de almacenamiento masivo USB o tarjeta de memoria SD/MMC

Puede transferir fácilmente su música favorita del ordenador a un dispositivo de almacenamiento masivo USB con sólo arrastrar y soltar los archivos de música.

En el reproductor flash, también puede utilizar su software de gestión de música para la transferencia de música.

**Sin embargo, esos archivos WMA podrían no ser reproducibles por motivos de incompatibilidad.**

## Cómo organizar archivos MP3/WMA en el dispositivo de almacenamiento masivo USB o la tarjeta de memoria SD/MMC

Este equipo inalámbrico navegará por los archivos MP3/WMA en el orden correspondiente a carpetas/sub-carpetas/títulos. Ejemplo:

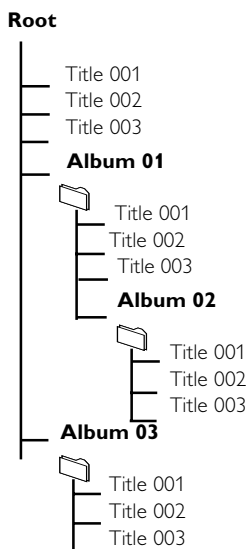

Organice sus archivos MP3/WMA en distintas carpetas o subcarpetas según sea necesario.

### Nota:

– Si los archivos MP3/WMA no han sido organizados en álbums en el disco, "01" aparecerá mostrado como un álbum.

- Compruebe que los nombres de los archivos MP3 concluyen con .mp3.
- Para los archivos WMA con protección DRM, use Windows Media Player 10 (o versión más actual) para la grabación/conversión. Visite [www.microsoft.com](http://www.microsoft.com) para más información sobre Windows Media Player y WM DRM (Gestión Digital de Derechos de Windows Media).

- 1 Compruebe que se haya conectado correctamente el dispositivo USB o la tarjeta SD/MMC. (Consulte Preparativos: Conexión de un dispositivo de almacenamiento masivo USB o de una tarjeta de memoria SD/MMC).
- 2 Pulse **SOURCE (USB/CARD)** en el control remoto) una o más veces para seleccionar USB/ CARD.
  - Si no se encuentra ningún archivo de audio en el dispositivo USB o la tarjeta de memoria SD/MMC, aparecerá **NO AUDIO** (No hay archivos).
- 3 Reproduzca los archivos de audio disponibles utilizando los botones de reproducción del equipo o del control remoto (por ejemplo, **▶▶** o **◀◀ / ▶▶**).

## Uso de las funciones de reproducción

### Control de reproducción básicos

#### Para reproducir un archivo de audio

- Pulse **▶▶** para comenzar la reproducción.

#### Para interrumpir la reproducción

- Pulse **▶▶**.  
→ Pulse **▶▶** de nuevo para continuar la reproducción.

#### Selección de una pista

- Pulse **◀◀▶▶▶▶** una o más veces hasta que aparezca en el visualizador el número de la pista deseado.
- Para MP3/WMA, puede pulsar **PRESET +/-** (o **ALBUM/PRESET ▲ / ▼** en el control remoto) para seleccionar un álbum deseado y, a continuación **◀◀▶▶▶▶**, pulse para seleccionar la pista deseada.

## Búsqueda de un pasaje dentro de una pista

- Mantenga pulsado **|◀◀▶▶|**.  
→ El archivo se reproduce a gran velocidad y a un volumen bajo.

## Hay diferentes modos de reproducción: SHUFFLE y REPEAT

Es posible seleccionar o cambiar los modos diferentes antes de la reproducción o durante la misma. Los modos de reproducción también REPEAT pueden combinarse con la función de programación.

**SHUF** ..... Todos los archivos de audio se reproducen en orden aleatorio.

**REP ALL** ..... Repite todos los archivos o programas de audio.

**REP** ..... El archivo de audio actual se reproduce continuamente.

- 1 Para seleccionar el modo de reproducción, pulse el botón **SHUFFLE/REPEAT** en el control remoto antes o durante la reproducción hasta que el visualizador muestre la función deseada.
- 2 Pulse **▶▶** para comenzar la reproducción si está en la posición STOP.
- 3 Para volver a la reproducción normal, pulse el botón **SHUFFLE/REPEAT** en el control remoto hasta que los diferentes modos de SHUFFLE/ REPEAT dejen de visualizarse.

### Nota:

– Las funciones **SHUFFLE** y **REPEAT** no se pueden utilizar simultáneamente.

## Programación de archivos de audio

Puede almacenar hasta 40 archivos de audio en el orden que prefiera. Si lo desea, puede almacenar cualquier pista más de una vez.

- 1 Mantenga pulsado **PROG** en el control remoto para almacenar el archivo.  
→ **PROG** (Programa) parpadea y aparece **PR**  **I**.
- 2 Pulse **|◀◀▶▶|** para seleccionar el número de pista deseado.
- Para MP3/WMA, puede pulsar **PRESET +/-** (o **ALBUM/PRESET ▲ / ▼** en el control remoto) para seleccionar un álbum deseado y, a continuación **|◀◀▶▶|**, pulse **▶▶** para seleccionar la pista deseada.
- 3 Repita los pasos del **1 al 2** para seleccionar y almacenar todas las pistas deseadas.  
→ Si intenta almacenar más de 40 pistas, aparece en pantalla **PROGRAM FULL** is.
- 4 Para comenzar la reproducción del programa, pulse **▶▶**.
- 5 Para detener la reproducción, mantenga pulsado **PROG**.

### Cómo revisar el programa

- Para detener la reproducción, mantenga pulsado **PROG** y, a continuación, pulse **|◀◀▶▶|**.

### Para eliminar el programa

- Mantenga pulsado **PROG** una vez en el modo de parada.
- Pulse **PROG** dos veces durante la reproducción.  
→ El **PROG** desaparece del visualizado.

### Notas:

– Por motivos de compatibilidad, la información del álbum/pista puede ser distinta a lo que aparece mostrado por el software de gestión de música de los reproductores flash



## Reproducción de iPod de Apple con DC912

El equipo cuenta con una base para iPod. Al conectar el iPod de Apple al equipo, podrá escuchar el sonido del iPod conectado a la base mediante los potentes altavoces del sistema Hi-Fi y visualizar vídeos del iPod (si están disponibles).

### Compatible con el reproductor iPod

- Modelos iPod de Apple con conectores de base de 30 clavijas: Mini, nano de primera, segunda y tercera generación, iPod de quinta generación (vídeo), iPod touch y iPod classic.
- iPod Shuffle no se admite.

### Adaptador de base

Antes de conectar el reproductor a la base, introduzca en la base el adaptador correspondiente (suministrado) para poder ajustar correctamente el reproductor que se va a conectar.

### Selección del adaptador de base correcto

- Se incluyen 3 adaptadores de base para iPod. Cada adaptador tiene una indicación que especifica a qué tipo de iPod corresponde.

### Instalación del adaptador de base

- Tal y como se muestra, alinee las ranuras de la base y los pasadores del adaptador y, a continuación, inserte el adaptador:

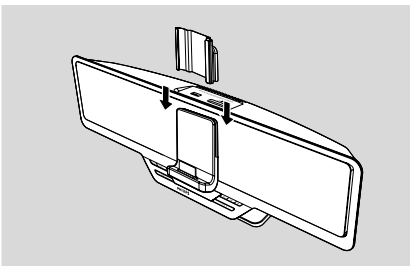

### Desconexión del adaptador de base

- Desplace hacia arriba el adaptador para extraerlo, tal y como se indica en la imagen.

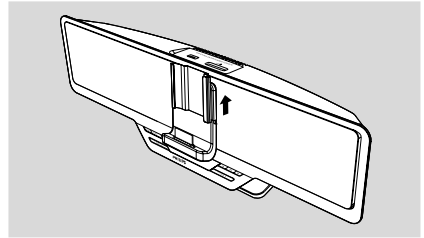

### Reproducción de iPod de Apple

- 1 Coloque correctamente el iPod en la base.

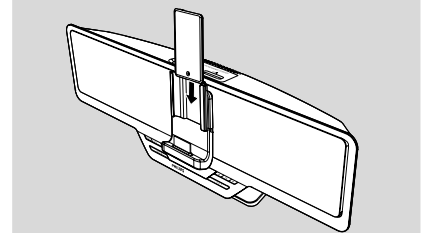

- 2 Pulse varias veces **SOURCE** en la unidad principal para seleccionar el modo de iPod (o **iPod** en el control remoto).
- 3 Encienda el iPod.
- 4 Seleccione y reproduzca su vídeo, canción o fotografía favorita en el iPod.

### Notas:

– Mediante el único uso de los siguientes botones (▶||, ◀◀/ ▶▶|◀◀▶▶, **VOLUME, MUTE**) del equipo DC912 y el control remoto, se pueden controlar algunas funciones de reproducción del iPod, como la reproducción/pausa, la selección de la pista siguiente/anterior, el rebobinado/avance rápidos y el cambio de volumen.

– También puede utilizar los botones **TUNING +/-** y ▶ || del control remoto para navegar por el menú del iPod y confirmar una selección.

### Carga de la batería del iPod con la base

En el modo de espera normal o en el modo de encendido, puede cargar el iPod mientras está conectado a la base.

### Notas:

– El iPod no se puede cargar en el modo en espera de bajo consumo.

## Escucha de una fuente externa

Esta función le permite escuchar música desde el equipo externo a través de los potentes altavoces del sistema Hi-Fi.

- 1 Utilice el cable AUX IN suministrado para conectar la toma AUX IN 1 o AUX 2 (3,5 mm, situadas en el panel inferior) a una toma AUDIO OUT o una toma de auriculares de un equipo externo (por ejemplo, un televisor; reproductor de disco láser; reproductor de DVD o grabador de CD).
- 2 Pulse varias veces **SOURCE** en el sistema (o **AUX** en el control remoto) para seleccionar "AUX 1" o "AUX 2".

### Nota:

– *Para más detalles, consulte las instrucciones de funcionamiento del equipo conectado.*

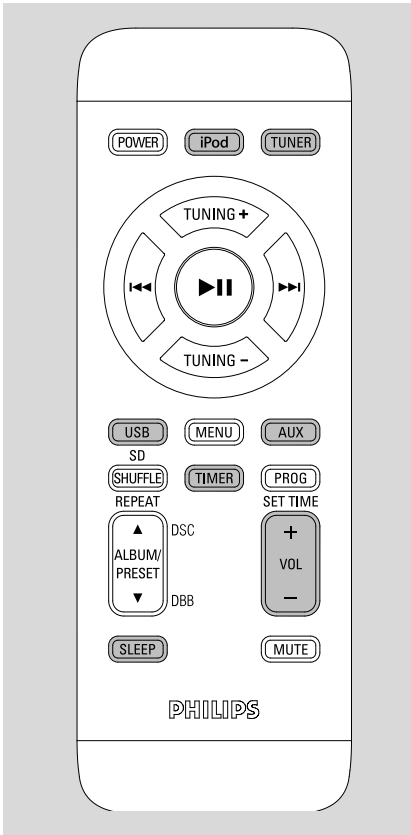

## Ajuste del reloj

El reloj puede ajustarse o bien al modo de 12 horas o de 24 horas, (por ejemplo 12HR o 24HR).

- 1 En modo de espera, mantenga pulsado **PROG/SET TIME**.
- 2 Pulse **VOLUME +/-** en el sistema (**VOL +/-** en el mando a distancia) para cambiar entre el formato de 12 y 24 horas.
- 3 Vuelva a pulsar **PROG/SET TIME** en el control remoto para confirmar la selección.  
→ Los dígitos del reloj parpadean en el panel de visualización.
- 4 Pulse **VOLUME +/-** en el sistema (**VOL +/-** en el mando a distancia) para ajustar las horas.
- 5 Vuelva a pulsar **PROG/SET TIME** en el mando a distancia.  
→ Los dígitos del reloj para los minutos parpadean.

- 6 Pulse **VOLUME +/-** en el sistema (**VOL +/-** en el mando a distancia) para ajustar los minutos.
- 7 Pulse **PROG/SET TIME** en el mando a distancia para confirmar la hora.

## Ajuste del temporizador

- El aparato puede utilizarse como un despertador, si se ajusta el TUNER (FM)/iPod/USB/CARD (SD/MMC) la cinta o el sintonizador para que se encienda a una hora predeterminada (operación única). Es necesario ajustar la hora del reloj antes de poder utilizar el temporizador.
  - Si no pulsa ningún botón durante más de 30 segundos, el modo de ajuste del temporizador se desactiva.
- 1 En modo de espera, pulse **TIMER** durante más de dos segundos.
  - 2 Pulse **SOURCE** en el sistema varias veces (o los botones de fuente respectivos del control remoto) para seleccionar la fuente de sonido.
  - 3 Pulse **TIMER** para confirmar.  
→ A continuación, los dígitos del reloj para las horas destellarán.
  - 4 Pulse **VOLUME +/-** en el sistema (**VOL +/-** en el mando a distancia) para ajustar las horas.
  - 5 Vuelva a pulsar **TIMER**.  
→ Los dígitos del reloj para los minutos parpadean.
  - 6 Pulse **VOLUME +/-** en el sistema (**VOL +/-** en el mando a distancia) para ajustar los minutos.
  - 7 Pulse **TIMER** para confirmar la hora.  
→ El temporizador está ahora ajustado y activado.

## Activación y desactivación de TIMER

- En la posición de espera (standby), pulse **TIMER** en el control remoto **una vez**.  
→ Si está activado el visualizador muestra y si está desactivado desaparece.

### Consejos prácticos:

- El temporizador no se encuentra disponible en modo AUX.
- Si se selecciona la fuente USB/SD/MMC y se conecta un dispositivo USB/SD/MMC incompatible, se seleccionará TUNER automáticamente.

# Reloj/Temporizador

## Ajuste de temporizador de dormitado

El temporizador Sleep hace que la unidad se apague por sí misma después de un tiempo preseleccionado.

- 1 En el modo de encendido, pulse **SLEEP** en el control remoto varias veces para seleccionar una hora preestablecida.
  - Las selecciones son las siguientes (tiempo en minutos):  
**120 → 90 → 60 → 45 → 30 → 15 → OFF → 120 ...**
  - Aparecerá "SLEEP xx". "xx" es el tiempo en minutos.
  - "SLEEP" se muestra si la opción del temporizador que ha seleccionado no es OFF.
- 2 Cuando se alcance el tiempo deseado, deje de pulsar el botón **SLEEP**.

## Por desactivar el temporizador de dormitado

- Pulse **SLEEP** repetidamente hasta que aparezca "OFF", o pulse el botón **POWER**.

## AMPLIFICADOR

Potencia de salida ..... 2 x 25 W RMS  
Relación señal ruido .....  $\geq 70$  dBA  
Respuesta de frecuencia 20 Hz – 20 KHz,  $\pm 3$  dB  
(Subwoofer) ..... 50 - 180Hz  
Sensibilidad de entrada AUX ..... 0.5 V (max. 2 V)

## SINTONIZADOR

Banda de FM ..... 87.5 – 108 MHz

## REPRODUCTORES USB/TARJETA SD/ MMC

USB ..... 12Mb/s, V1.1  
..... se podrán reproducir archivos MP3/WMA  
Número de álbums/carpetas ..... máximo 99  
Número de pistas/título ..... máximo 400

## SUBWOOFER

Potencia de salida ..... 50 W RMS  
Alimentación C.A ..... 110V, 60Hz  
Impedancia ..... 4  $\Omega$   
Dimensiones (l x a x p) ..... 170 x 197 x 302 (mm)  
Peso ..... 3.3 kg  
Conexión inalámbrica del subwoofer .....  
..... 2.4GHz, AFH

## GENERAL

Alimentación C.A (de la unidad principal) .....  
..... 100 – 240V, 50/60 Hz  
Dimensiones (l x a x p, unidad principal) .....  
..... 500 x 165 x 120.7 (mm)  
Peso (unidad principal) ..... 3 kg  
Consumición de energía en espera ..... <2 W  
Ahorro de energía ..... <1 W

**Las especificaciones y el aspecto externo están sujetos a cambios sin notificación previa.**

# Mantenimiento

## Limpieza de la carcasa

- Utilice un paño suave ligeramente humedecido con una solución de detergente. No utilice soluciones que contengan alcohol, amoníaco o abrasivos.

# Resolución de problemas

## ADVERTENCIA

**¡No abra el sistema ya que hay el riesgo de recibir una sacudida eléctrica! El usuario no debe intentar reparar el sistema bajo ninguna circunstancia, ya que esto anularía la garantía.**

**Si ocurre una avería, en primer lugar compruebe los puntos detallados a continuación antes de llevar el sistema a que se repare. Si no es posible solucionar un problema siguiendo estos consejos, consulte al distribuidor o centro de servicio.**

Problema	Solución
<b>Mala recepción de radio.</b>	<ul style="list-style-type: none"><li>✓ Las señal es demasiado débil, ajuste la antena para obtener una recepción mejor.</li><li>✓ Aumente la distancia al televisor o VCR.</li></ul>
<b>No reacciona cuando se pulsa cualquier botón.</b>	<ul style="list-style-type: none"><li>✓ Desenchufar y volver a enchufar el cable de CA y volver a activar el sistema.</li></ul>
<b>No hay sonido o el sonido es malo.</b>	<ul style="list-style-type: none"><li>✓ Ajustar el volumen.</li></ul>
<b>El control remoto no funciona correctamente.</b>	<ul style="list-style-type: none"><li>✓ Seleccionar la fuente (por ejemplo iPod, TUNER) antes de pulsar el botón de función (▶  , ◀◀ / ▶▶).</li><li>✓ Reducir la distancia al sistema.</li><li>✓ Colocar la pila con sus polos (signos +/-) de la forma indicada.</li><li>✓ Cambiar la pila.</li><li>✓ Apuntar en la dirección del sensor del sistema.</li></ul>
<b>El temporizador no funciona.</b>	<ul style="list-style-type: none"><li>✓ Ajustar el reloj correctamente.</li><li>✓ Pulsar TIMER para activar el temporizador.</li></ul>
<b>El ajuste de reloj/temporizador ha sido borrado.</b>	<ul style="list-style-type: none"><li>✓ Ocurrió un corte de corriente o se desconectó el cable de alimentación. Volver a ajustar el reloj/temporizador.</li></ul>
<b>Algunos archivos del dispositivo USB no aparecen mostrados</b>	<ul style="list-style-type: none"><li>✓ Compruebe si el número de carpetas es superior a 99 o el número de títulos superior a 400</li></ul>
<b>“DEVICE NOT SUPPORTED” se desplaza en la pantalla.</b>	<ul style="list-style-type: none"><li>✓ Retire el dispositivo de almacenamiento masivo USB o seleccione otra fuente.</li></ul>

Problem	Solution
<b>Se interrumpe la conexión inalámbrica con el subwoofer</b>	<ul style="list-style-type: none"><li>✓ Asegúrese de que el subwoofer esté encendido.</li><li>✓ Es posible que la distancia entre el equipo principal y el subwoofer supere el alcance máximo de la comunicación inalámbrica. Acerque el subwoofer al equipo principal.</li><li>✓ Es posible que haya obstáculos entre el equipo principal y el subwoofer: Retire los obstáculos.</li><li>✓ Es posible que haya una interferencia fuerte. Asegúrese de que no haya una interferencia fuerte que pueda interrumpir la comunicación entre el equipo principal y el subwoofer.</li><li>✓ Si el problema persiste, consulte la sección "Preparativos- Conexión del subwoofer inalámbrico" para realizar el emparejamiento de forma manual.</li></ul>

# GARANTÍA LIMITADA PHILIPS UN (1) AÑO

## COBERTURA DE GARANTÍA:

La obligación de la garantía PHILIPS se limita a los términos establecidos a continuación.

## QUIÉNES ESTÁN CUBIERTOS:

Philips le garantiza el producto al comprador original o a la persona que lo recibe como regalo contra defectos en los materiales y en la mano de obra, a partir de la fecha de la compra original ("período de garantía") en el distribuidor autorizado. El recibo de ventas, donde aparecen el nombre del producto y la fecha de la compra en un distribuidor autorizado, se considerará comprobante de esta fecha.

## LO QUE ESTÁ CUBIERTO:

La garantía Philips cubre productos nuevos si se produce algún defecto en el material o la mano de obra y Philips recibe un reclamo válido dentro del periodo de garantía. A su propia discreción, Philips (1) reparará el producto sin costo, usando piezas de repuesto nuevas o reacondicionadas; (2) cambiará el producto por uno nuevo o que se ha fabricado con piezas nuevas o usadas utilizables, y que sea al menos funcionalmente equivalente o lo más parecido al producto original del inventario actual de Philips; o (3) reembolsará el precio de compra original del producto. Philips garantiza productos o piezas de repuesto proporcionados bajo esta garantía contra defectos en los materiales y en la mano de obra durante noventa (90) días o por el resto de la garantía del producto original, lo que le promocióne más cobertura. Cuando se cambia un producto o una pieza, el artículo que usted recibe pasa a ser de su propiedad y el que le entrega a Philips pasa a ser propiedad de éste último. Cuando se proporcione un reembolso, su producto pasa a ser propiedad de Philips.

**Nota: Cualquier producto que se venda y que esté identificado como reacondicionado o renovado tiene una garantía limitada de noventa (90) días.**

**El producto de reemplazo sólo se puede enviar si se cumplen todos los requisitos de la garantía. El incumplimiento de tales requisitos puede ocasionar un retardo.**

## LO QUE NO SE CUBRE: EXCLUSIONES Y LIMITACIONES:

La garantía limitada se aplica sólo a los productos nuevos fabricados por Philips o para Philips que se pueden identificar por la marca registrada, el nombre comercial o por tener el logotipo correspondiente. Esta garantía limitada no se aplica a ningún producto de hardware ni de software que no sea Philips, incluso si viene empacado con el producto o si se vende junto con éste. Los fabricantes, proveedores o editores que no sean Philips pueden proporcionar una garantía por separado para sus propios productos empacados con el producto Philips.

Philips no es responsable por ningún daño o pérdida de programas, datos u otra información almacenados en algún medio contenido en el producto, ni por ningún producto o pieza que no sea Philips que no esté cubierta por esta garantía. La recuperación o la reinstalación de programas, datos u otra información no está cubierta por esta garantía limitada.

Esta garantía no se aplica (a) a daños causados por accidente, abuso, mal uso, negligencia, mala aplicación o a productos que no sean Philips; (b) a daño provocado por servicio realizado por

*Esta garantía le otorga derechos legales específicos. Usted puede tener otros derechos que varían entre los diferentes estados y provincias.*

cualquier persona distinta de Philips o de un establecimiento de servicio autorizado de Philips; (c) a productos o piezas que se hayan modificado sin la autorización por escrito de Philips; (d) si se ha retirado o desfigurado el número de serie de Philips; y tampoco se aplica la garantía a (e) productos, accesorios o insumos vendidos TAL COMO ESTÁN sin garantía de ningún tipo, lo que incluye productos Philips vendidos TAL COMO ESTÁN por algunos distribuidores.

## Esta garantía limitada no cubre:

- Los costos de envío al devolver el producto defectuoso a Philips.
- Los costos de mano de obra por la instalación o configuración del producto, el ajuste de controles del cliente en el producto y la instalación o reparación de sistemas de antena o fuente de señal externos al producto.
- La reparación del producto o el reemplazo de piezas debido a instalación o mantenimiento inadecuada, a conexiones hechas a un suministro de voltaje inadecuado, sobrevoltaje de la línea de alimentación, daño causado por relámpagos, imágenes retenidas o marcas en la pantalla producto de la visualización de contenido fijo durante periodos prolongados, reparaciones cosméticas debido al desgaste normal, reparaciones no autorizadas u otras causas que no se encuentren bajo el control de Philips.
- Daños o reclamos por productos que no están disponibles para su uso, por datos perdidos o por pérdida de software.
- Daños debido a mala manipulación en el transporte o accidentes de envío al devolver el producto a Philips.
- Un producto que requiera modificación o adaptación para permitir su funcionamiento en algún país que no sea el país para el que se diseñó, fabricó, aprobó y/o autorizó o la reparación de productos dañados por estas modificaciones.
- Un producto que se use para propósitos comerciales o institucionales (lo que incluye, entre otros, los de alquiler).
- La pérdida del producto en el envío y cuando no se pueda proporcionar una firma que verifique el recibo.
- No operar según el Manual del propietario.

## PARA OBTENER AYUDA EN LOS EE.UU., PUERTO RICO O EN LAS ISLAS VÍRGENES DE LOS EE.UU....

Comuníquese con el Centro de Atención al Cliente al:  
1-888-PHILIPS (1-888-744-5477)

## PARA OBTENER AYUDA EN CANADÁ...

1-800-661-6162 (si habla francés)  
1-888-744-5477 - (Si habla inglés o español)

LA REPARACIÓN O EL REEMPLAZO, SEGÚN LO DISPONE ESTA GARANTÍA, ES LA SOLUCIÓN EXCLUSIVA PARA EL CLIENTE. PHILIPS NO SERÁ RESPONSABLE DE LOS DAÑOS INCIDENTALES O INDIRECTOS QUE INFRINJAN ALGUNA GARANTÍA EXPRESA O IMPLÍCITA SOBRE ESTE PRODUCTO. CON EXCEPCIÓN DE LO QUE PROHIBA LA LEY VIGENTE, TODA GARANTÍA IMPLÍCITA DE COMERCIABILIDAD Y ADECUACIÓN PARA UN PROPÓSITO PARTICULAR EN ESTE PRODUCTO ESTÁ LIMITADA EN DURACIÓN A LO QUE ESPECIFIQUE ESTA GARANTÍA.

Algunos estados no permiten las exclusiones ni la limitación de los daños incidentales o indirectos, ni permiten limitaciones sobre la duración de la garantía implícita, de modo que las limitaciones o exclusiones anteriores pueden no aplicarse a usted.

Philips P.O. Box 671539, Marietta, GA. 30066-0026

3121 233 4842



Philips Consumer Lifestyle  
A Division of Philips Electronics North America Corporation  
P.O. BOX 671539, Marietta, GA. 30006-0026

Meet Philips at the Internet  
<http://www.philips.com/welcome>

English

Français

Español

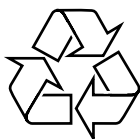

DC912



Printed In China

PDCC-ZYL-0835