

Portable CD Player

Audio

AX3300 AX3304
AX3301 AX3305
AX3302 AX3306
AX3303



PHILIPS

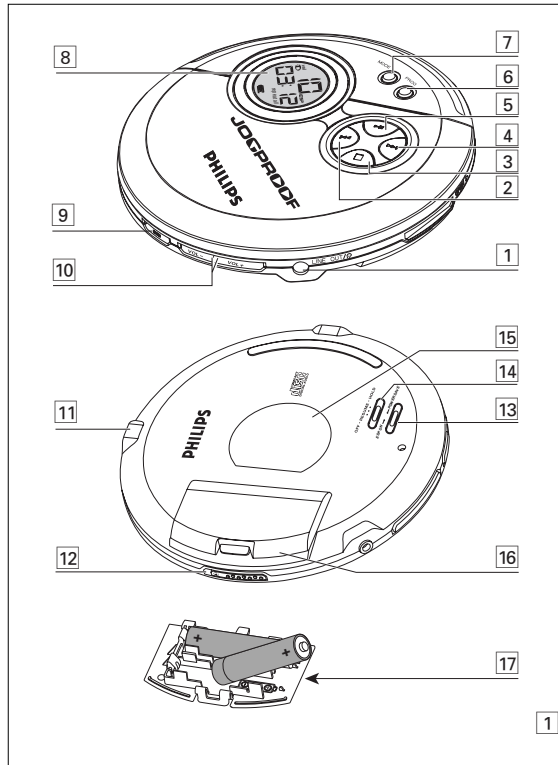

Portable CD Player

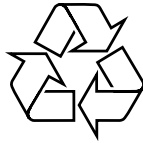

Español

Meet Philips at the Internet
<http://www.philips.com>

CLASS 1
LASER PRODUCT

3140 115 31423



Printed in China

ENCENDIDO RAPIDO

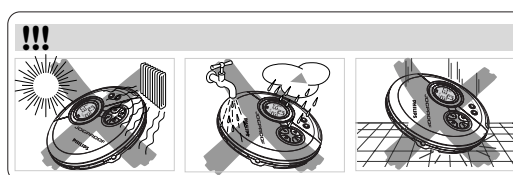
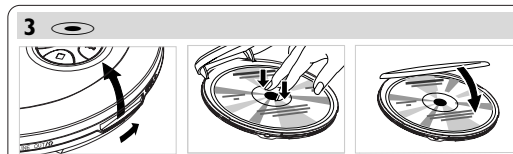
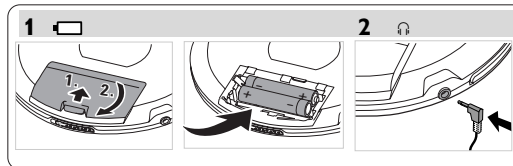

2

Controles (véanse las figuras 1)

- 1 LINE OUT/.....conexión de 3,5 mm para auriculares, conexión para acoplar el equipo a otro de entrada de un aparato adicional
- 2 <<<.....realiza un salto y busca hacia atrás en las pistas del CD
- 3 ■.....detiene la reproducción del CD, borra todos los programas o apaga el equipo
- 4 >>>.....realiza un salto y busca hacia delante en las pistas del CD
- 5 >||.....pone en marcha el equipo, inicia o hace una pausa en la reproducción del CD
- 6 PROG.....programa pistas y revisa el programa
- 7 MODE.....selecciona entre las diferentes posibilidades de reproducción: **shuffle, shuffle repeat all, repeat, repeat all** y *5 C R R*
- 8pantalla
- 9 DBB.....activa y desactiva la intensificación de graves. Este botón también activa y desactiva la realimentación acústica (el bip) si se pulsa más de dos segundos
- 10 VOL **-/+**.....ajusta el volumen
- 11 4.5V DC.....conector para fuente de alimentación externa
- 12 OPEN ▶.....abre la tapa del CD
- 13 ESP ON / OFF.....para seleccionar entre el modo de ahorro en el consumo de pilas y Protección Electrónica frente Saltos (ESP). ESP asegura una reproducción continuada del CD a pesar de cualquier vibración o golpe.
- 14 OFF.....desactiva RESUME y HOLD
- RESUME.....guarda la última posición de una pista de CD reproducida
- HOLD.....bloquea todos los botones
- 15placa de características técnicas
- 16compartiment de pilas
- 17tapa del compartimento de las pilas AAA

Este reproductor cumple las normas para interferencias de radio establecidas por la Comunidad Europea.

Pilas (incluidas o disponibles de forma opcional)

Para su comodidad, este modelo está diseñado con 2 distintas puertas extraíbles para las pilas. Esto le permite que el reproductor funcione utilizando 2 opciones de pilas de distinto tamaño. Con este equipo puede utilizar:

- pilas alcalinas tipo **AAA (LR03, UM4)** o **AA (LR6, UM3)** preferiblemente, Philips.

Nota: No deben utilizarse mezclas pilas nuevas con pilas usadas ni de tipos diferentes. Si las pilas están descargadas o no va a utilizar el equipo durante un largo periodo de tiempo, quítelas.

Introducir las pilas AAA (LR03, UM4) o AY3363

- 1 Abre la tapa de las pilas **AAA**.
- 2 Introduce las pilas **AAA** según se muestra en el reverso de la tapa.
- 3 Vuelve a colocar en el aparato la tapa con las pilas **AAA** introducidas.

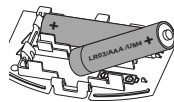

AAA (LR03, UM4)

Instalación de las pilas AA (LR6, UM3)

Para doblar el tiempo de reproducción, introduce pilas **AA** en el compartimento para las pilas y utiliza la tapa para las pilas con la señal **AA**.

- Abra el compartimento de las pilas e inserte 2 pilas normales, alcalinas.

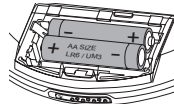

AA (LR6, UM3)

Indicación de las pila

El nivel de carga aproximado de las pilas se muestra en la pantalla.

- Pila cargada
- Dos tercios de la pila cargados
- Un tercio de la pila cargado
- Pila descargada o gastada. Si las pilas están descargadas o gastadas parpadea, *b R L t* aparecerá y el bip sonará repetidamente.



Tiempo medio de reproducción con pilas en condiciones normales

Tipo de pila	ESP activado	Ahorro de energía
Alcalina AA	15 horas	20 horas
Alcalina AAA	7 horas	9 horas
Pilas de NiMH ECO-PLUS	3 horas	5 horas

Al deshacerse de las pilas, hágalo con precaución, ya que éstas contienen sustancias químicas peligrosas.

Información sobre las pilas ECO-PLUS NiMH (sólo para las versiones equipadas con pilas recargables ECO-PLUS NiMH AY 3363)

Sólo se pueden realizar recargas con los equipos equipados con pilas recargables ECO-PLUS NiMH AY 3363.

Recarga de las pilas ECO-PLUS NiMH AY 3363 del equipo

- 1 Inserte la pila recargable ECO-PLUS NiMH AY 3363.
- 2 Conecte el adaptador de red al conector 4.5V DC del equipo y a la toma de pared.

- ▶ parpadea.
- La recarga se detendrá tras un máximo de 7 horas, o si se inicia la reproducción.

- 3 Si la pila está recargada totalmente, *FULL* aparecerán en la pantalla.



*Notas: – Es normal que las pilas se calienten durante el proceso de recarga.
– Si las pilas se calientan demasiado, la recarga se interrumpirá durante aproximadamente 30 minutos.
– Para asegurar una carga adecuada de las pilas cuando están instaladas en el equipo, compruebe que los contactos están limpios y que sólo utiliza pilas ECO-PLUS NiMH AY 3363.*

Manejo de las pilas recargables ECO-PLUS NiMH

- Recargar pilas ya cargadas o a media carga reducirá su tiempo de duración. Recomendamos el uso de la pila ECO-PLUS NiMH hasta que esté totalmente descargada antes de recargarla.
- Para evitar cortocircuitos, las pilas no deben entrar en contacto con ningún objeto metálico.
- Si las pilas se descargan poco después de haberlas recargado, es que los contactos están sucios o se ha terminado su vida útil.

Adaptador de red (incluido u opcional)

Utilice sólo el adaptador de red AY 3170 (4,5 V/300 mA corriente continua, con el polo positivo en la patilla central). Cualquier otro adaptador de red puede dañar el equipo.

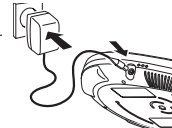

- 1 Compruebe que el voltaje local es el mismo que el del adaptador de red.
- 2 Conecte el adaptador de red a la toma 4.5V DC del reproductor y a un enchufe de pared.

Nota: Desconecte siempre el adaptador cuando no vaya a utilizarlo.

Información medioambiental

- Se ha suprimido todo el material de embalaje innecesario. Hemos hecho todo lo posible para que el embalaje pueda separarse en dos tipos únicos de materiales: cartón (la caja) y polietileno (las bolsas y la plancha de espuma protectora).
- Los materiales que componen el equipo son reciclables y reutilizables si son desmontados por una empresa especializada. Por favor, siga las normas y regulaciones locales a la hora de tirar los materiales de embalaje, pilas agotadas o su antiguo equipo a la basura.

INFORMACIÓN GENERAL

REPRODUCCIÓN DE UN CD

Manejo del reproductor de CD y de los CDs

- No toque las lentes (A) del reproductor de CDs.
- No exponga el equipo, las pilas o los CDs a la humedad, lluvia, arena o calor excesivo (ya sea provocado por aparatos calefactores como por la exposición directa al sol).
- Puede limpiar el reproductor de CD con un paño suave, ligeramente humedecido y que no deje restos de hilos. No utilice productos de limpieza, ya que pueden tener efectos corrosivos.
- Para limpiar el CD, frótelo siguiendo líneas rectas desde el centro al exterior utilizando un paño suave que no deje restos de hilos. Los productos de limpieza pueden dañar el disco! No escriba nunca sobre el CD ni pegue en él ninguna etiqueta.
- Las lentes pueden quedar turbias cuando se traslade de forma rápida de un ambiente frío a otro templado. Esto imposibilitará la reproducción de un CD. En ese caso, deje reposar el reproductor en un lugar cálido hasta que se evapore la humedad.
- La utilización de teléfonos móviles en las proximidades del reproductor de CD puede provocar un funcionamiento incorrecto.
- Evite las caídas del equipo, ya que podría sufrir daños.

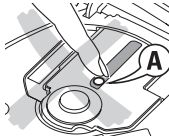

Auriculares HE225/HE270

- Conecte los auriculares incluidos con el equipo a la clavija LINE OUT/⚡.

Nota: LINE OUT/⚡ también puede utilizarse para conectar este aparato a su equipo estéreo. Para ajustar el sonido y el volumen, utilice los mandos del equipo audio conectado y del reproductor de CD.

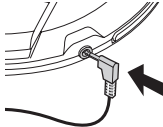

¡IMPORTANTE!

Advertencia de seguridad: No emplee los auriculares a gran volumen. Los especialistas de oídos advierten que el uso continuado a gran volumen puede dañar el oído de manera permanente.

Seguridad en la carretera: No utilice los auriculares mientras conduzca un vehículo, ya que podría provocar un accidente y es ilegal en muchos países. Aunque sus auriculares sean para utilizar al aire libre y diseñados para permitirle oír los sonidos del exterior, no ponga el volumen tan alto que no pueda oír lo que pasa a su alrededor.

Utilización en el automóvil (conexiones incluidas u opcionales)

Utilice solamente el adaptador de tensión AY 3545 u AY 3548 (4,5 V corriente continua, polo positivo a la patilla central) y el adaptador de casete del vehículo AY 3501. Cualquier otro producto podría dañar el equipo.

- Coloque el equipo en una superficie horizontal, estable y sin vibraciones. Asegúrese de que esté en un lugar seguro, en el que el equipo no sea ni un peligro ni un obstáculo para el conductor y para los pasajeros.
- Enchufe el convertidor de tensión en la toma del encendedor (sólo para baterías de 12 V, negativo conectado a tierra), después conecte el final cableado al jack de entrada 4,5V DC en el equipo.
- Si fuera necesario, limpie la toma del encendedor para lograr un buen contacto eléctrico.
- Baje el volumen y conecte el enchufe del adaptador de casete a LINE OUT/⚡ en el equipo.
- Introduzca el adaptador de casete cuidadosamente en el compartimento del radiocasete del vehículo.
- Asegúrese de que el cable no le entorpece al conducir.
- Disminuye el volumen del aparato, si es necesario. Inicie la reproducción en el equipo y ajuste el sonido con los controles de la radio del coche.

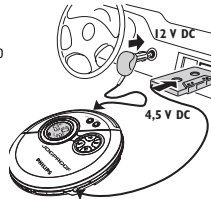

- Extraiga siempre el adaptador de tensión de la toma del encendedor del vehículo cuando no esté utilizando el equipo.

Nota: Si la radio de su coche tiene una toma LINE IN, es mejor utilizarla para la conexión de la radio del vehículo en lugar del adaptador de casete. Conecte el cable de señal a esta toma LINE IN y a LINE OUT/⚡ en el equipo.

Reproducción de un CD

Este equipo puede reproducir toda clase de discos de audio, como CD grabables y CD regrabables. No intente reproducir un CD-ROM, CDi, VCD, DVD, MP3-CD o CD de ordenador.

- Pulse el botón deslizante OPEN ► para abrir el reproductor.
- Inserte un CD de audio, cara impresa hacia arriba presionando el CD en el centro.
- Cierre el reproductor empujando la tapa hacia abajo.
- Pulse ►|| para ponerlo en funcionamiento e iniciar la reproducción.
 - Aparecerán en pantalla el número de pista actual y el tiempo de reproducción transcurrido.
- Puede hacer una pausa la reproducción pulsando ►||.
 - Parpadeará en la pantalla el tiempo transcurrido hasta el momento de la interrupción.
- Continúe la reproducción pulsando otra vez ►||.
- Pulse ■ para detener la reproducción.
 - Aparecerá en la pantalla el número total de pistas y el tiempo total de reproducción del CD.
- Pulse otra vez ■ para apagar el equipo.

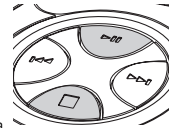

- Para quitar el CD del equipo, sujételo por el borde y presione suavemente el eje mientras levanta el disco.



Nota: Si no hay actividad, el equipo se apagará automáticamente para ahorrar energía

Información acerca de las reproducciones

- Si un CD grabable (CD-R) o CD regrabable (CD-RW) no está grabado correctamente, aparecerá *17F d 15C* en la pantalla. En ese caso, utilice la función FINALIZE del reproductor de CD para completar la grabación.
- Si desea reproducir un CD regrabable (CD-RW), la reproducción tardará entre 3–15 segundos después de pulsar ►||.
- La reproducción se detendrá si abre la tapa del reproductor de CD.
- 17F d 15C* parpadeará durante la lectura del CD.



Volumen y graves

Ajuste del volumen

- Ajuste el volumen utilizando VOL -/+ en el reproductor de CD o el interruptor corredizo de los auriculares.

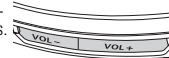

Ajuste de graves

- Pulsar DBB para activar o desactivar la intensificación de bajos.
 - **DBB** se muestra en pantalla si se ha activado la intensificación de bajos.

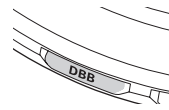

CARACTERÍSTICAS

Selección de una pista y búsqueda

Selección de una pista durante la reproducción

- Pulse brevemente ◀◀ o ▶▶ una o varias veces para saltar a la pista actual, la anterior o la siguiente.
 - La reproducción continúa con la pista seleccionada y su número aparece en pantalla.

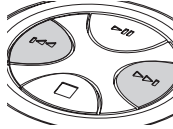

Selección de una pista cuando se ha detenido la reproducción

- 1 Pulse brevemente ◀◀ o ▶▶ una o varias veces.
 - Aparecerá en la pantalla el número de la pista seleccionada.
- 2 Pulse ▶▶ para iniciar la reproducción de CD.
 - La reproducción empezará por la pista seleccionada.

Búsqueda de un pasaje durante la reproducción

- 1 Mantenga pulsada ◀◀ o ▶▶ para buscar un pasaje concreto hacia atrás o hacia delante, respectivamente.
 - Se iniciará la búsqueda y la reproducción continúa a bajo volumen. La búsqueda se acelera transcurridos 2 segundos.

- 2 Suelte el botón cuando llegue al pasaje que desee.
 - La reproducción normal continuará desde ese punto.

Notas: – Si el reproductor está en SCAN (consultar MODE), la búsqueda no es posible.

CARACTERÍSTICAS

Selección de las distintas posibilidades de reproducción – MODE

Se pueden reproducir pistas en orden aleatorio, repetir una pista o todo el CD y reproducir los primeros segundos de cada pista.

- 1 Pulse MODE durante la reproducción las veces que sean necesarias para activar una de las siguientes funciones. La función activa se muestra en pantalla.
 - **shuffle**: Todas las pistas del CD se reproducirán en orden aleatorio hasta que todas ellas se hayan reproducido una vez.
 - **shuffle repeat all**: Todas las pistas del CD se reproducirán repetidamente en orden aleatorio.
 - **repeat**: La pista actual se reproducirá repetidamente.
 - **repeat all**: Todo el CD se reproducirá repetidamente.
 - **SCAN**: Los primeros 10 segundos de cada pista se reproducirán según su orden.

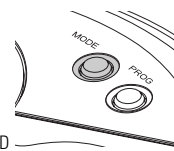

- 2 La reproducción comenzará en el modo seleccionado transcurridos 2 segundos.
 - Para regresar al modo de reproducción normal, pulse MODE repetidamente hasta que desaparezca la indicación de la pantalla.

ESP / Modo de ahorro de energía

Es posible que usted haya experimentado con un reproductor de CD portátil que la música se haya detenido, por ejemplo, mientras corría. La función de **ELECTRONIC SKIP PROTECTION** le protege frente a la pérdida de sonido originada por vibraciones y golpes. Se asegura de esta manera una reproducción continua. Sin embargo, esta función no protege el equipo frente a **daños** que pudieran ser originados **por caídas!**

- Pulsar ESP activará durante la reproducción para activar la protección frente a golpes.
 - Se muestra la indicación **ESP** y la protección queda activada.
- Para desactivar la protección contra golpes y activar el modo de ahorro en el consumo, deslice el interruptor corredizo hasta POWER SAVE.
 - **ESP** se apaga.

Programación de números de pista

Se pueden guardar hasta 30 pistas para reproducirlas en un programa. Una sola pista puede ser guardada más de una vez en el programa.

- 1 Mientras la reproducción se encuentra detenida, seleccione una pista mediante ◀◀ o ▶▶.
 - 2 Pulse PROG para guardar la pista.
 - **program** se encenderá; en la pantalla aparecerán el número de la pista programada y P con el número total de pistas guardadas.
 - 3 Seleccione y guarde de esta manera todas las pistas que desee.
 - 4 Pulse ▶▶ para iniciar la reproducción de las pistas seleccionadas.
 - Aparecerá **program** en la pantalla y comenzará la reproducción.
- Puede revisar el programa pulsando PROG durante más de 2 segundos. Aparecerán en la pantalla todas las pistas guardadas por su orden.
 - Pantalla: **00 P r o g** si no hay pistas programadas.

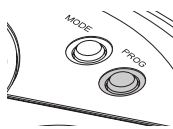

Notas: – Si Vd. pulsa PROG y no se ha seleccionado ninguna pista, **SE L o R O P r o g** aparecerá mostrado.
– Si intenta guardar más de 30 pistas, aparecerá **F U L L**.

Borrado del programa

- Mientras la reproducción está detenida, pulse ■ para borrar el programa.
 - Aparecerá **CLF** una vez en la pantalla, desaparecerá **program** y el programa se borrará.



Nota: El programa también será borrado si la alimentación eléctrica se interrumpe, si se abre la tapa del CD, o si el equipo se apaga automáticamente.

RESUME y HOLD

Se puede interrumpir la reproducción y continuarla (incluso tras un período largo de tiempo) en el punto en que fue interrumpida (RESUME) y se pueden bloquear todos los botones de modo que no se ejecute ninguna acción (HOLD). Use el interruptor deslizante OFF-RESUME-HOLD para estas funciones.

RESUME – continúa desde donde fue interrumpida

- 1 Coloque el interruptor deslizante en la posición RESUME durante la reproducción para activar RESUME.
 - Aparece **resume** en la pantalla.
- 2 Pulse ■ cuando desee detener la reproducción.
- 3 Pulse ▶▶ cuando desee continuar la reproducción.
 - Aparecerá **resume** en la pantalla y continuará la reproducción a partir del punto en que se detuvo.

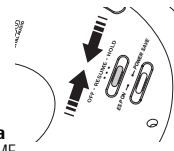

- Para desactivar la función RESUME, cambie el interruptor deslizante a la posición OFF.
 - Desaparece **resume**.

HOLD – bloqueo de todos los botones

Se pueden bloquear los botones colocando el interruptor deslizante en HOLD. Si se pulsa una tecla no se ejecutará ninguna acción. Esto es útil, p.ej. si se lleva el reproductor en un bolso. Con HOLD activado se puede evitar la activación accidental de otras funciones.

- 1 Coloque el interruptor deslizante en la posición HOLD para activar esta función.
 - Se bloquearán todos los botones. Aparecerá **Hold** en la pantalla cuando se pulse cualquier tecla. Si se apaga el equipo, sólo aparecerá **Hold** en la pantalla al pulsar ▶▶.
- 2 Para desactivar la función HOLD, cambie el interruptor deslizante a la posición OFF.



Nota: Al desactivar la función HOLD cambiando el interruptor deslizante a RESUME y reiniciar, la reproducción continuará desde la posición donde se detuvo.

SOLUCIÓN DE PROBLEMAS

Solución de problemas

ADVERTENCIA: *Bajo ninguna circunstancia intente reparar el equipo Ud. mismo, anularía la garantía. Si se produce un fallo, comprobar en primer lugar los puntos listados a continuación antes de llevar el equipo a reparar. Si el usuario no es capaz de resolver un problema mediante el seguimiento de estas ayudas, debe consultar al comercio distribuidor o centro de servicio.*

El reproductor de CD no tiene corriente o la reproducción no se inicia

- Compruebe que sus pilas no están agotadas, que estén colocadas correctamente y que las espigas de contacto estén limpias.
- Es posible que la conexión del adaptador esté floja. Conéctela bien.
- *Para utilización en el automóvil*, compruebe que el motor esté encendido. Compruebe también las pilas del reproductor.

Aparece la indicación Ω d 15L

- Compruebe que el CD esté limpio y colocado correctamente (con el lado de la etiqueta hacia arriba).
- Si la lente se ha empañado, espere unos minutos a que se desempeñe.

Aparece la indicación ΩF d 15L

- El CD-RW (CD-R) no se grabó correctamente. Utilice FINALIZE en su grabadora de CD.

La indicación HOLD está encendida y /o no hay ninguna reacción a los mandos

- Si HOLD está activada, desactívela.
- Descarga electrostática. Desconecte la corriente o retire las pilas durante unos segundos.

El CD salta pistas

- El CD está dañado o sucio. Cambie o limpie el CD.
- resume, shuffle o program está activada. Desactive la que esté activada.

Solución de problemas

No hay sonido o éste es de mala calidad.

- Es posible que el modo de pausa (PAUSE) esté activado. Pulse **▶II**.
- Conexiones flojas, incorrectas o sucias. Compruebe las conexiones y límpielas.
- Quizás el volumen no está ajustado correctamente. Ajuste el volumen utilizando VOL **-/+** en el reproductor de CD o el interruptor corredizo de los auriculares.
- Campos magnéticos potentes. Compruebe la posición y las conexiones del reproductor. Manténgalo también apartado de teléfonos móviles activos.
- *Para utilización en el automóvil*, compruebe que el adaptador de cassette esté insertado correctamente, que la dirección de reproducción del reproductor de cassette del automóvil sea correcta (pulse autoreverse para cambiarla), y que el conector del encendedor de cigarrillos esté limpio. Deje pasar cierto tiempo para que la temperatura cambie.

PRECAUCIÓN

La utilización de controles o ajustes y la realización de procedimientos distintos de los contenidos en este manual pueden provocar la exposición a radiaciones peligrosas y a otros peligros.